

Minilift M / M WC

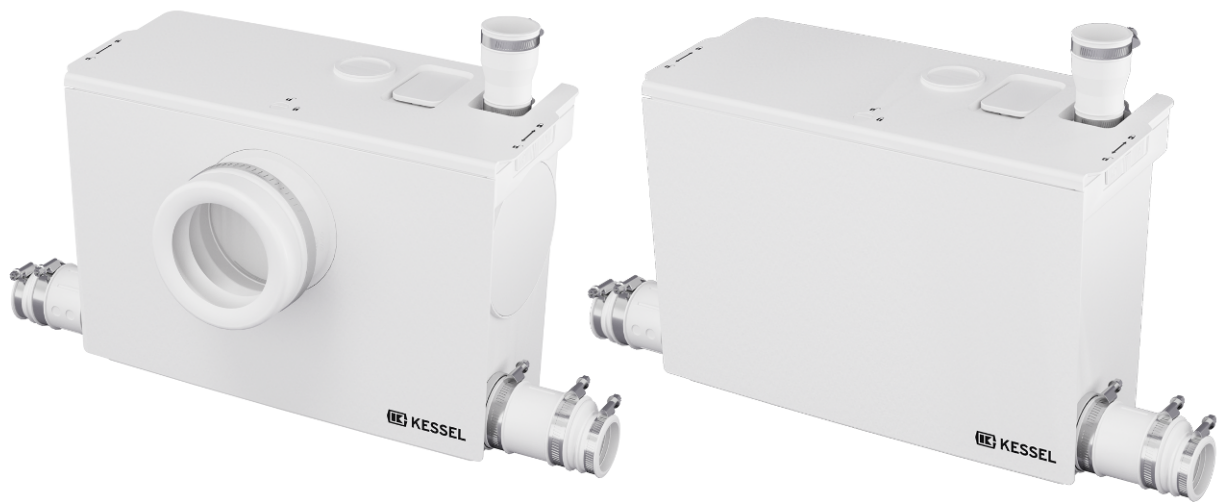

DE	Betriebsanleitung.....	3
EN	Operating instructions.....	21
AR	38.....	تعليمات التشغيل
BG	Инструкции за експлоатация.....	57
CZ	Návody k a použití.....	75
DA	Driftsvejledning.....	92
EL	Οδηγίες λειτουργίας.....	109
ES	Instrucciones de uso.....	128
ET	Kasutusjuhend.....	146
FI	Käyttöohjeet.....	163
FR	Mode d'emploi.....	180
HR	Upute za rad.....	198
HU	Használati utasítás.....	216
IT	Istruzioni per l'uso.....	234
LT	Naudojimo instrukcijos.....	252
LV	Lietošanas instrukcijas.....	269
NL	Bedieningshandleiding.....	286
NO	Bruksanvisning.....	304
PL	Instrukcja obsługi.....	321
PT	Instruções de funcionamento.....	339
RO	Instrucţiuni de utilizare.....	357
SL	Navodila za uporabo.....	374
SV	Driftsmanual	391
TR	Kullanım talimatları.....	408
CN	操作說明書.....	425
DE	CE-Kennzeichnung/CE-Marking.....	442
DE	EU Konformitätserkl./EU Decl. of Conform.....	444

Betriebsanleitung

Liebe Kundin, lieber Kunde,

als Premiumhersteller von innovativen Produkten für die Entwässerungstechnik bietet KESSEL ganzheitliche Systemlösungen und kundenorientierten Service. Dabei stellen wir höchste Qualitätsstandards und setzen konsequent auf Nachhaltigkeit - nicht nur bei der Herstellung unserer Produkte, sondern auch im Hinblick auf deren langfristigen Betrieb setzen wir uns dafür ein, dass Sie und Ihr Eigentum dauerhaft geschützt sind.

Ihre KESSEL SE + Co. KG
 Bahnhofstraße 31
 85101 Lenting, Deutschland



Bei technischen Fragestellungen helfen Ihnen gerne unsere qualifizierten Servicepartner vor Ort weiter. Ihren Ansprechpartner finden Sie unter:
www.kessel.de/kundendienst



Bei Bedarf unterstützt unser Werkskundendienst mit Dienstleistungen wie Inbetriebnahme, Wartung oder Generalinspektion in der gesamten DACH-Region, andere Länder auf Anfrage. Informationen zur Abwicklung und Bestellung finden Sie unter:
www.kessel.de/service/dienstleistungen

Inhalt

1	Hinweise zur Betriebsanleitung.....	4
2	Sicherheit.....	5
3	Produktbeschreibung und Technische Daten.....	7
4	Montage.....	11
5	Inbetriebnahme.....	15
6	Wartung.....	16
7	Hilfe bei Störungen.....	18
8	Außerbetriebnahme.....	19
9	Entsorgung.....	20

1 Hinweise zur Betriebsanleitung

Bei diesem Dokument handelt es sich um die Originalbetriebsanleitung in deutscher Sprache. Alle weiteren Sprachen sind eine Übersetzung der Originalbetriebsanleitung.

Die Betriebsanleitung enthält wichtige Informationen zur sicheren Verwendung, Montage, Wartung und Entsorgung des Produkts. Die Betriebsanleitung vor Gebrauch sorgfältig lesen und während der gesamten Lebensdauer des Produkts griffbereit in Nähe des Produktes aufbewahren. Bei Weitergabe des Produkts ist die Betriebsanleitung dem neuen Besitzer zu übergeben.

Darstellung	Erläuterung
(5)	Positionsnummer 5 von nebenstehender Abbildung
① ② ③ ④ ⑤ ...	Handlungsschritt in Abbildung
👁️ Prüfen, ob Handbetrieb aktiviert wurde.	Handlungsvoraussetzung
▶ OK betätigen.	Handlungsschritt
✓ Anlage ist betriebsbereit.	Handlungsergebnis
siehe "Sicherheit", Seite 5	Querverweis auf Kapitel 2
📄	Technische Hinweise, die besonders beachtet werden müssen.

Warnhinweise beinhalten die Art und Folgen sowie Maßnahmen zur Vermeidung einer Gefahr.

Warnhinweise sind durch folgende Zeichen und Signalwörter gekennzeichnet:

Signalwort	Bedeutung
Gefahr	Warnung vor Personenschäden Eine Missachtung dieses Hinweises führt zu bevorstehenden schweren Verletzungen oder Tod.
Warnung	Warnung vor Personenschäden Eine Missachtung dieses Hinweises kann schwere Verletzungen oder Tod zur Folge haben.
Vorsicht	Warnung vor Personenschäden Eine Missachtung dieses Hinweises kann leichte oder mäßige Verletzungen zur Folge haben.
Achtung	Warnung vor Sachschäden Eine Missachtung dieses Hinweises kann die Schädigung des Produktes und dessen Funktion oder einer Sache in der Umgebung zur Folge haben.

Zeichen	Bedeutung
	Gerät freischalten
	Betriebsanleitung beachten
	Handschutz benutzen
	Augenschutz benutzen
	Maske benutzen

Zeichen	Bedeutung
	Allgemeines Warnzeichen
	Warnung vor Biogefährdung
	Warnung vor Elektrizität
	WEEE-Symbol, Produkt unterliegt RoHS-Richtlinie
	Allgemeines Gebotszeichen

2 Sicherheit

2.1 Allgemeine Sicherheitshinweise



VORSICHT

Gesundheitsgefährdende Keime und Bakterien
 Infektionsgefahr bei Kontakt mit Fördermedium



▶ Schutzhandschuhe (EN 388) und Schutzbrille (EN 166) verwenden.



▶ Wenn die Möglichkeit besteht, mit dem Fördermedium in Kontakt zu kommen, zusätzlich eine Atemschutzmaske (EN 149) tragen.

- Bei Ein- und Ausbau, Wartung oder Reparatur der Hebeanlage sind die Unfallverhütungsvorschriften, die relevanten Normen, Richtlinien und Vorschriften zu beachten.
- Sicherstellen, dass das Produkt während Ein- und Ausbau, Wartung oder Reparatur von der Spannungsversorgung getrennt und gegen Wiedereinschalten gesichert ist.
- Bei allen Tätigkeiten an elektrischen Leitungen und Anschlüssen die nationalen Sicherheitsvorschriften beachten. An spannungsführenden Teilen besteht die Gefahr durch Stromschlag.
- Die Anlage muss über eine Fehlerstrom-Schutzeinrichtung (RCD) mit einem Bemessungsfehlerstrom von maximal 30 mA versorgt werden.
- Wenn der Netzstecker in die Steckdose gesteckt wird, ist das Produkt betriebsbereit. Es wird empfohlen, die Steckdose über einen separaten Ein-/Ausschalter zu schalten.
- Produkte mit beschädigtem Anschlusskabel nicht anschließen! Anschlusskabel durch eine Elektrofachkraft oder den Kundendienst austauschen lassen. Nie am Anschlusskabel ziehen. Keine beschädigten oder defekten Produkte einbauen.
- Bodenbefestigung (Auftriebssicherung) installieren.
- Beim Einbau von Anschlüssen sowie beim Einsetzen der Pumpe können die Finger gequetscht werden. Arbeiten vorsichtig ausführen.
- Im Havariefall kann das Fördermedium in den Raum fließen. Alle Anschlüsse dicht ausführen. Tropfmengen sofort aufnehmen. Vor dem Ausbau den Behälter entleeren. Wenn der Behälter nicht entleert wird, läuft das Abwasser beim Lösen der Verrohrung direkt in den Raum. Fördermedium über eine Handmembranpumpe oder Nasssauger abpumpen.
- Den Deckel der Hebeanlage nicht öffnen, bevor das Abwasser ausreichend abgekühlt ist. Es besteht Verbrühungsgefahr bei Berührung des heißen Abwassers und Verbrennungsgefahr an heißen Oberflächen.
- Vor Wartung oder Demontage Motor/Pumpe ausreichend abkühlen lassen. Schutzhandschuhe verwenden. Es besteht Verbrennungsgefahr an heißen Oberflächen.

2.2 Personal-Qualifikation

Betreiber: Keine spezifische Qualifikation notwendig, kennt und versteht Betriebsanleitung

Fachkundiger: Mitarbeiter eines Fachbetriebes, der nachweislich über die erforderlichen Fachkenntnisse und technische Ausstattung verfügt, arbeitet nach Betriebsanleitung und Ausführungsnormen

Freigegebene Tätigkeiten	Person	
	Betreiber	Fachkundiger
Netzstecker einstecken, Funktionskontrolle, Aktivkohlefilter wechseln	✓	✓
Ein-/Ausbau, Erstinbetriebnahme, Wartung, Reparatur	—	✓

Kinder und Personen mit eingeschränkten Fähigkeiten

Dieses Gerät darf von Kindern ab 8 Jahren sowie von Personen mit eingeschränkten physischen, sensorischen oder geistigen Fähigkeiten oder mangelnder Erfahrung und/oder Wissen nur dann verwendet werden, wenn sie beaufsichtigt oder in den sicheren Gebrauch des Geräts eingewiesen wurden und die daraus resultierenden Gefahren verstehen.

Kinder dürfen nicht mit dem Gerät spielen. Funktionskontrolle und Wartung dürfen nicht durch Kinder ohne Aufsicht durchgeführt werden.

2.3 Bestimmungsgemäße Verwendung

Die Hebeanlage dient zur rückstausicheren Entwässerung von Ablaufstellen unterhalb der Rückstauenebene und von Ablaufstellen, die nicht über das natürliche Gefälle entwässert werden können.

Die Installation der Hebeanlage kann innerhalb von Räumen oder als Vorwandinstallation erfolgen.

Folgende Flüssigkeiten oder Feststoffe dürfen nicht eingeleitet werden:

- Drogerie- und Pflegeprodukte, wie z. B. Papier- oder Feuchttücher, Windeln, Tampons, Wattestäbchen, Kondome, Medikamente
- Abfälle, wie z. B. Schutt, Asche, Müll, Baumaterialien, Küchenabfälle, Fette/Öle, Textilien
- Spül- und Waschmittel in überdosierten Mengen und solche mit unverhältnismäßig großer Schaumbildung
- Brennbare, explosive Flüssigkeiten oder Lösungsmittel
- Aggressive, korrosive oder giftige Medien

Minilift M

Die Hebeanlage darf ausschliesslich zum Abpumpen von fäkalienfreiem häuslichem Abwasser verwendet werden.

Die Hebeanlage ist für die Förderung von Grauwasser aus Handwaschbecken, Waschmaschine, Geschirrspüler, Küchenspüle, Badewanne, Dusche oder Urinal sowie für Kondensat aus Klimaanlage bestimmt.

Die Hebeanlage erfüllt die Anforderungen nach DIN EN 12050-2.

Minilift M WC

Die Hebeanlage darf ausschliesslich zum Abpumpen von fäkalienhaltigem oder fäkalienfreiem häuslichem Abwasser verwendet werden.

Die Hebeanlage erfüllt die Anforderungen nach DIN EN 12050-3. Die Hebeanlage und alle angeschlossenen Entwässerungsgegenstände müssen im selben Raum installiert werden. Oberhalb der Rückstauenebene muss eine weitere Toilette vorhanden sein. Die Anzahl von Nutzern ist gering zu halten.

Zulässige Ablaufstellen Minilift M WC (Entwässerungsgegenstände):

- 1 Toilette (WC)
- 1 Handwaschbecken
- 1 Dusche
- 1 Sitzwaschbecken

Zum Verlust der Gewährleistung können alle folgenden Handlungen führen, die nicht vom Hersteller ausdrücklich und schriftlich autorisiert sind:

- Um- oder Anbauten
- Verwendungen von nicht originalen Ersatzteilen
- Reparaturen, die nicht von einem Fachbetrieb durchgeführt werden

Produktregistrierung

Produkt registrieren und 5 Jahre Fachhandwerkergarantie sichern!

www.kessel.de/produktregistrierung



3 Produktbeschreibung und Technische Daten

3.1 Produktbeschreibung

Minilift M

Minilift M ist eine kompakte, anschlussfertige Hebeanlage mit einer Tauchmotorpumpe. Die Niveauerfassung erfolgt mit einem Vertikalschwimmerschalter. Die Entlüftung mit einem Aktivkohlefilter ausgestattet.

Das Typenschild befindet sich außen seitlich am Gehäuse.

- 1x Zulauf DN 40, senkrecht nach oben ausgeführt, werkseitig verschlossen
- 2x Zuläufe DN 40/DN 50, tiefliegend, mit Rückflussverhinderer, waagrecht nach links und rechts ausgeführt, werkseitig offen
- 1x Druckanschluss DN 32 (OD 40), mit Rückflussverhinderer, senkrecht nach oben ausgeführt, werkseitig montiert

Minilift M WC

Minilift M WC ist eine kompakte, anschlussfertige Hebeanlage. Die Tauchmotorpumpe ist mit einem rotierenden Schneidwerk ausgestattet. Das Schneidwerk zerkleinert zuverlässig die Fäkalien im Abwasser. Die Niveauerfassung erfolgt mit einem Schwimmerschalter. Die Entlüftung ist mit einem Aktivkohlefilter ausgestattet.

Anschlüsse

- 1x Zulauf DN 40, ohne Rückflussverhinderer, senkrecht nach oben ausgeführt, werkseitig verschlossen
- 2x Zuläufe DN 40/DN 50, tiefliegend, mit Rückflussverhinderer, waagrecht nach links und rechts ausgeführt, werkseitig offen
- 1x Toilettenanschluss, frontal werkseitig offen – Der WC-Anschluss kann bei Bedarf waagrecht nach rechts ausgeführt werden. Die zugehörige Öffnung ist werkseitig verschlossen.
- 1x Druckanschluss DN 32 (OD 40), mit Rückflussverhinderer, senkrecht nach oben ausgeführt, werkseitig montiert

Einbaubeispiel

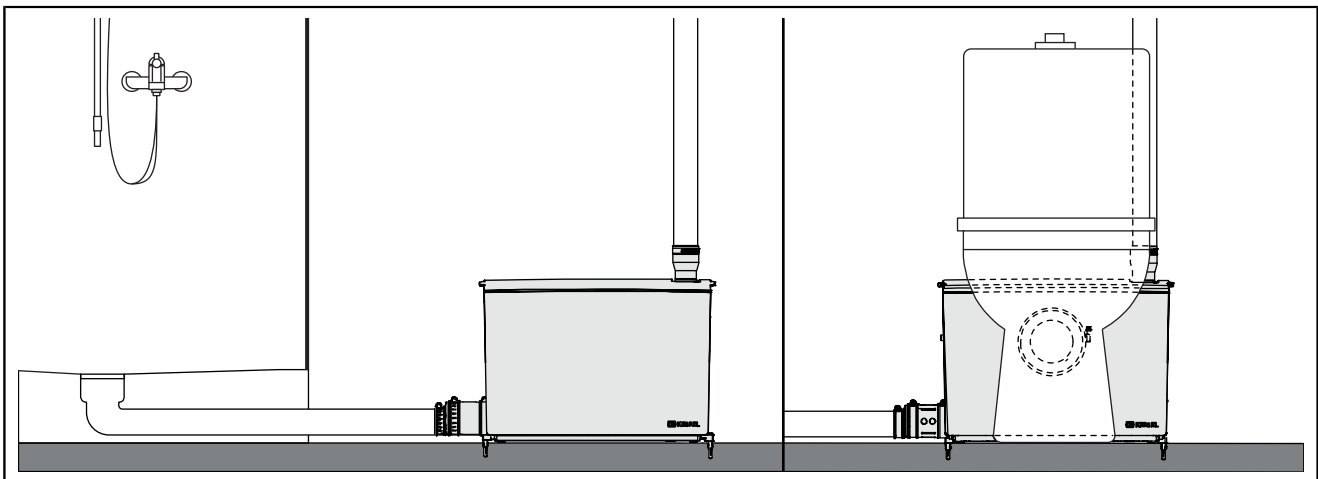

3.2 Betriebsarten

Betriebsart	Beschreibung
Standard (Werkseinstellung)	In dieser Betriebsart wird das komplette Behältervolumen genutzt. Einschaltniveau: 95 mm
Tiefenabsaugung (Aktivierung bei Bedarf)	Um tiefere Ablaufstellen nutzen zu können (z. B. Duschen), ist eine Tiefenabsaugung möglich. Hierfür muss die Niveauerfassung der Anlage umgebaut werden. Einschaltniveau: 65 mm

3.3 Lieferumfang

- Hebeanlage
- Betriebsanleitung

Zubehör B2 (533-902)

2x Auftriebssicherung		1x Montagepaste	
2x Schrauben		1x Übergang Druckleitung DN 32 (OD 40)	
2x Dübel		1x Schlauchschelle 25 - 40 mm	
2x Verschlussstopfen Zulauf DN 50		2x Sicherungsscheibe	
3x Schlauchschelle 32 - 50 mm		2x Zulaufanschluss DN 50 mit Klappeneinhang	
2x Schlauchschelle 50 - 70 mm		2x Klappe Zulauf DN 50	
2x Übergang Zulauf DN 40/DN 50		1x Dichtung	

Zubehör D (533-904) (Nur bei Minilift M WC)

1x Dichtung Zulaufanschluss WC		1x Blende Zulauf WC Front	
1x Schlauchschelle 110 - 130 mm		1x Dichtung Blende Zulauf WC	
1x Klemmring Dichtung Zulaufanschluss WC		1x Verriegelung WC-Blende	

3.4 Technische Daten

	Minilift M	Minilift M WC
Pumpe	GTF750	STZ750
Netzanschluss	230 V, 50 Hz	
Leistungsaufnahme P1	750 W	
Motornennleistung P2	460 W	
Nennstrom I	3,5 A	
Drehzahl n	2700 1/min	
Schutzart Pumpe	IP 68 (3 m/48 h)	
Schutzklasse	I	
Kabellänge	1,4 m	
Netzstecker	Typ-F, CEE 7/4 (Schuko-Stecker)	
Empfohlene Absicherung	B16 A	

Zulässiger Einsatzbereich

	Minilift M	Minilift M WC
Max. Förderhöhe H	10,4 m	9,0 m
Max. Volumenstrom Q	9,8 m³/h	
Medientemperatur	Max. 40 °C	
Max. Medientemperatur, kurzfristig	80 °C für 2 min	
Umgebungstemperatur	3 - 40 °C	
Betriebsart	S3 15 %	
Schutzart Hebeanlage	IP 44	



Abb.: Minilift M



Abb.: Minilift M WC

Volumen, Gewicht, Abmessungen

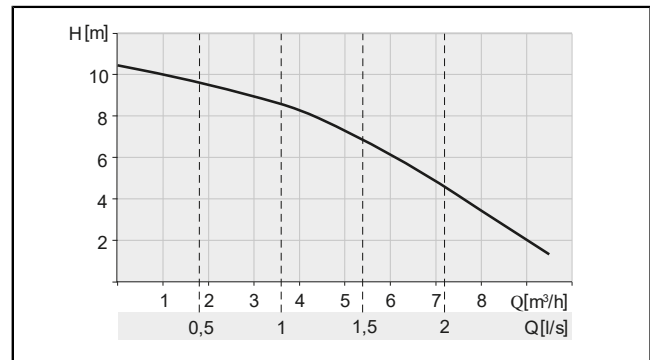
	Minilift M		Minilift M WC	
Einschaltniveau	95 mm	65 mm	95 mm	65 mm
Behältervolumen	11,75 l		11,75 l	
Nutzvolumen	3,1 l	1,6 l	2,9 l	1,6 l
Gewicht	7,52 kg		7,65 kg	

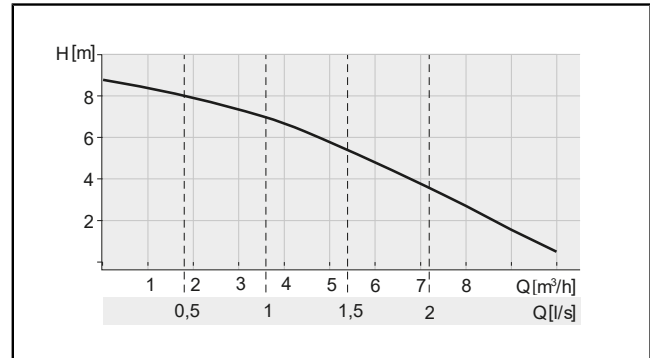
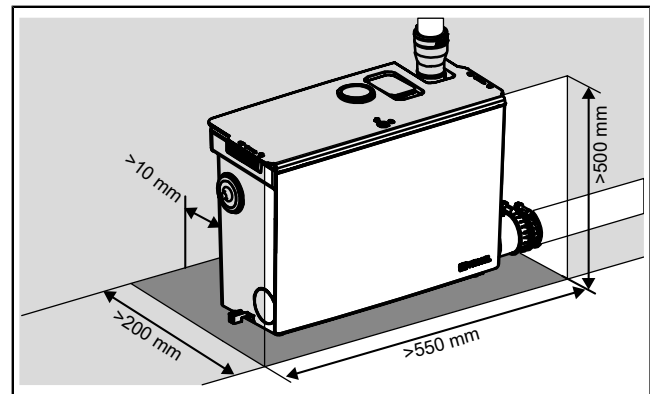

Minilift M

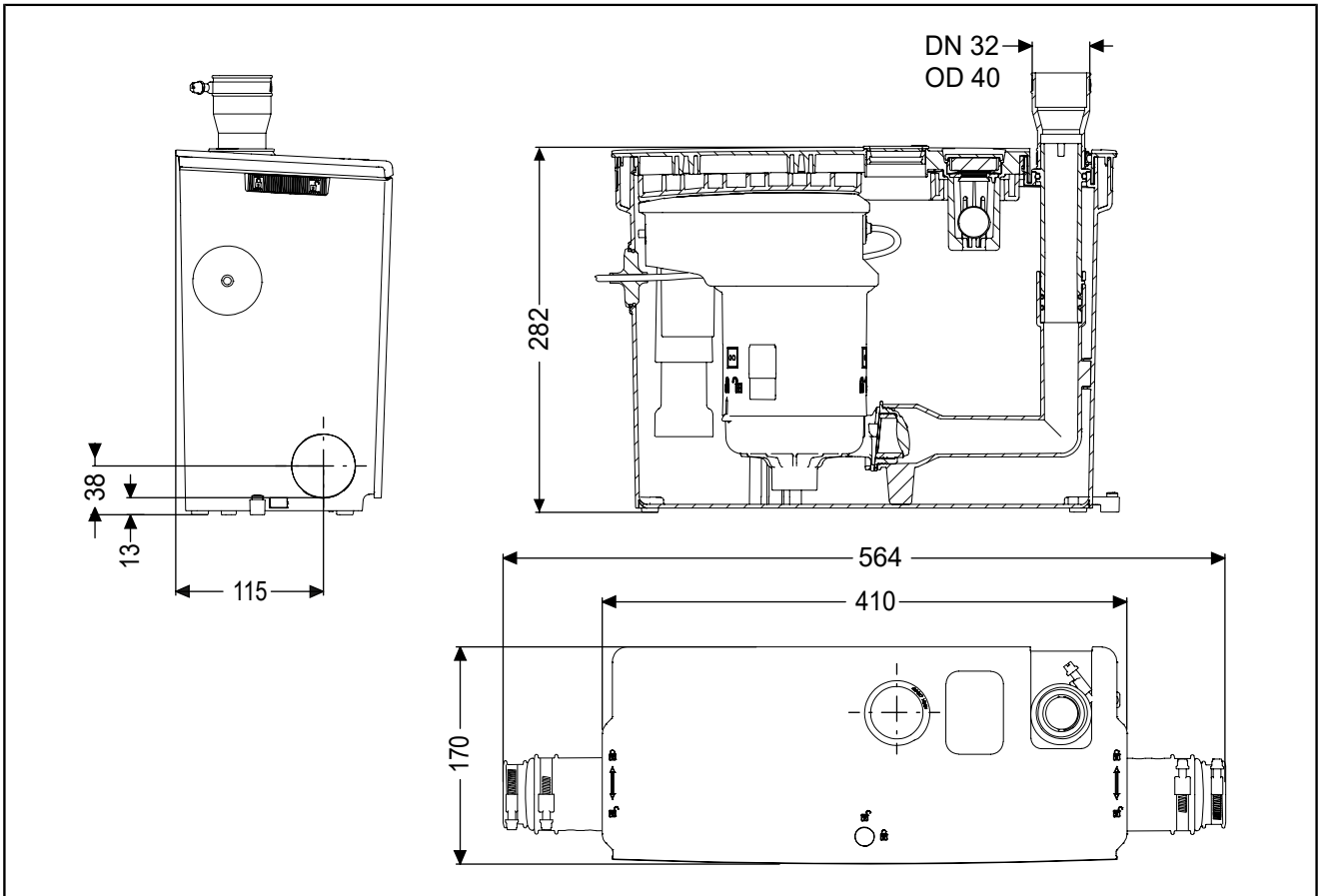

Minilift M WC

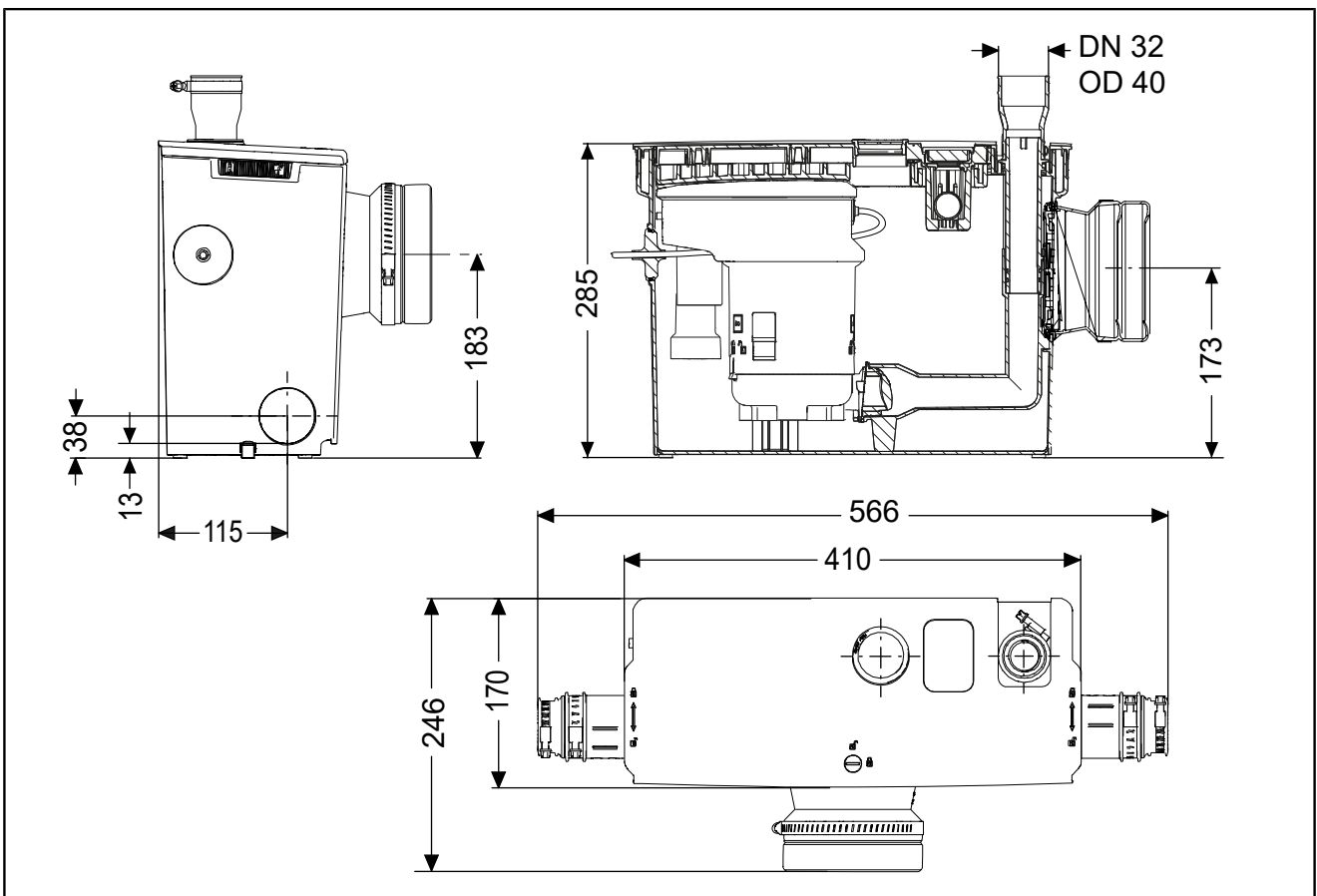

4 Montage

4.1 Allgemeine Hinweise zur Montage

Für den elektrischen Anschluss eine entsprechende Steckdose vorsehen. Elektrische Installation entsprechend den lokalen Richtlinien für Feuchtrauminstallationen ausführen. Um Betriebsgeräusche so gering wie möglich zu halten, eine Dämmmatte zwischen Produkt und Wand vorsehen. Es wird empfohlen, in der Druckleitung einen Absperrschieber zu installieren.

Druckleitung:

- Zuerst senkrecht mit Mindesthöhe von 1,80 m und danach waagrecht mit leichtem Gefälle abführen
- Nach dem Scheitelpunkt aufweiten
- Umlenkungen mit 45°-Bögen ausführen

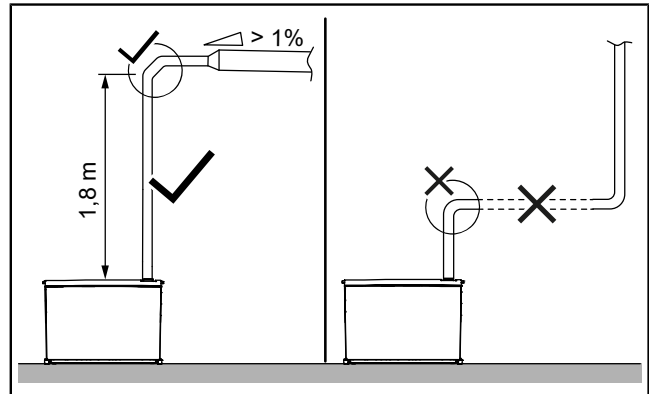

Das Einschaltniveau kann von 95 mm auf 65 mm gesenkt werden. Hierfür muss die Niveauerfassung umgebaut werden (siehe "Hebeanlage installieren", Seite 11).

WC-Anschluss

Toiletten (WC) nur an der WC-Ausführung anschließen.

Maximaler Abstand zwischen Toilette und Hebeanlage: 0,5 m

Direkter Anschluss an die Toilette (WC) ist nur bei Standtoiletten möglich. Für die Verwendung an einer Hängetoilette ist eine Vorwandinstallation notwendig.

Vorwandinstallation

Die Entlüftung der Hebeanlage erfolgt in den Aufstellraum. Einfachen Zugang zur Hebeanlage vorsehen, z. B. zum Tausch des Aktivkohlefilters.

4.2 Hebeanlage installieren



VORSICHT

Enger Zugang bei Ein-/Ausbau von Anschlüssen und Pumpe, unerwarteter Anlauf der Pumpe
Gefahr von Handverletzungen

- ▶ Schutzhandschuhe verwenden.
- ▶ Den Netzstecker erst einstecken, wenn die Pumpe ordnungsgemäß im Behälter montiert ist.



VORSICHT

Gesundheitsgefährdende Keime und Bakterien
Infektionsgefahr bei Kontakt mit Fördermedium

- ▶ Schutzhandschuhe, Schutzbrille, Atemschutzmaske verwenden.
- ▶ Raum lüften.
- ▶ Ausgetretenes Fördermedium sofort aufnehmen. Putzlappen entsorgen.
- ▶ Hände desinfizieren.

① Für die Montage nur die beiliegende Montagepaste verwenden.

Verpackung entfernen

- ▶ Die äußere Verpackung entfernen.
- ▶ Um den Deckel zu öffnen, die Verriegelungen beidseitig und in der Mitte des Deckels entriegeln. ① ②
- ▶ Den Deckel mit den Griffen links und rechts greifen, an der Vorderkante nach oben kippen und an der Hinterkante aus den Rastnasen heben. ③
- ▶ Die Pumpe entnehmen und die Verpackung/Transportsicherung entfernen.

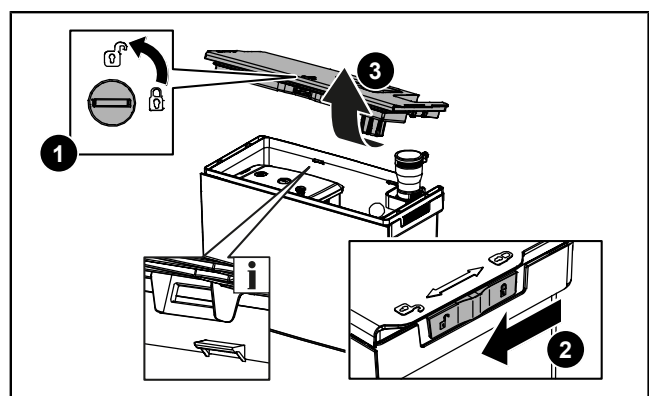

Bodenbefestigung vorbereiten

- ▶ Sicherstellen, dass die Schalldämmfüße ordnungsgemäß montiert sind.
- ▶ Die Auftriebssicherungen (Zubehör) links und rechts unten am Behälter bis zum Anschlag hineindrücken. ❶
- ▶ Die Bohrlöcher markieren. Dabei genügend Abstand zur Wand berücksichtigen (Schallschutz).
- ▶ Zwei Bohrungen Ø 6 mm setzen. Dabei auf im Boden liegende Leitungen achten.
- ▶ Dübel einsetzen. ❷

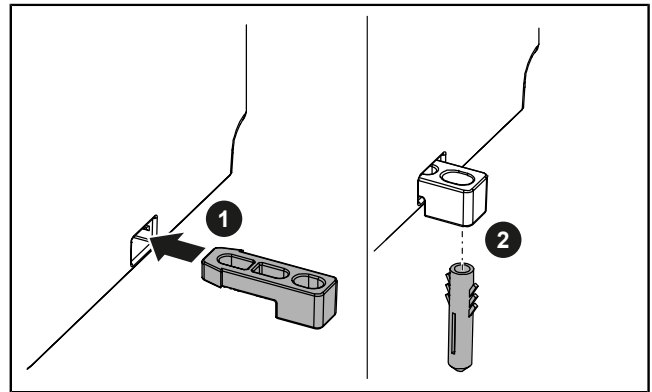

Zulauf/Zuläufe auswählen

- ▶ Benötigten Zulauf/Zuläufe auswählen.

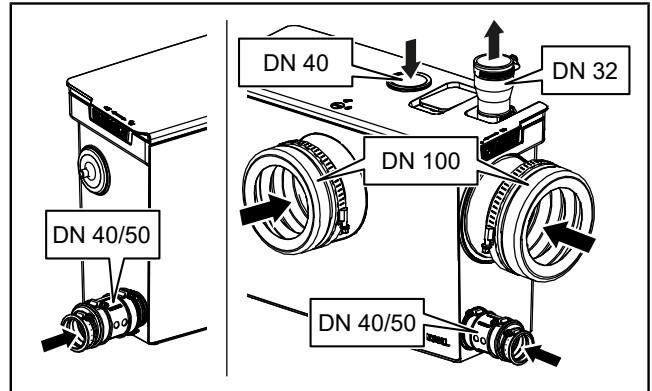

Senkrechten Zulauf montieren

- ▶ Den Deckel mit einer Sägeglocke Ø 44-46 mm von der Rückseite her aufbohren und den Rand mit einem Sicherheitsmesser glätten. ❶
- ▶ Die Dichtung (Zubehör) einsetzen. ❷

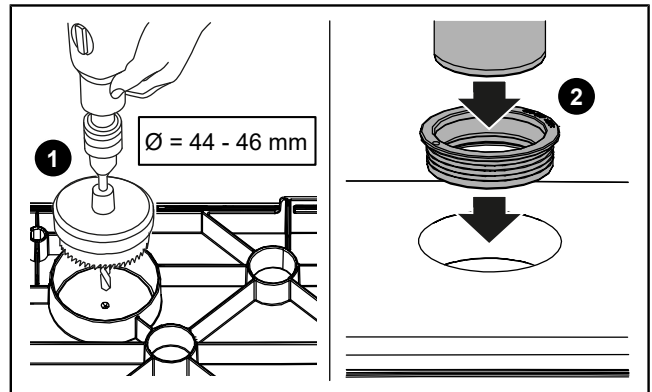

Waagerechten Zulauf montieren



ACHTUNG

Bei Anschluss von niedrig liegenden Entwässerungsgegenständen muss der Klappeneinhang am Zulaufanschluss installiert werden!

- ☞ Sicherstellen, dass beide O-Ringe ordnungsgemäß montiert sind.
- ▶ Den Zulaufanschluss DN 50 mit Klappeneinhang (Zubehör) in die Öffnung einführen. ❶
- ▶ Den Zulaufanschluss DN 50 mit der Sicherungsscheibe an der Außenseite fixieren. ❷
- ▶ Für DN 50 den Übergang Zulauf mit einem Sicherheitsmesser entsprechend abschneiden.
- ▶ Den Übergang Zulauf mit Montagepaste einfetten und von Außen auf den Zulaufanschluss schieben.
- ▶ Das Zulaufrohr (DN 50 bzw. DN 40) in den Übergang Zulauf einschieben.
- ▶ Den Übergang Zulauf beidseitig mit Schlauchschellen fixieren.

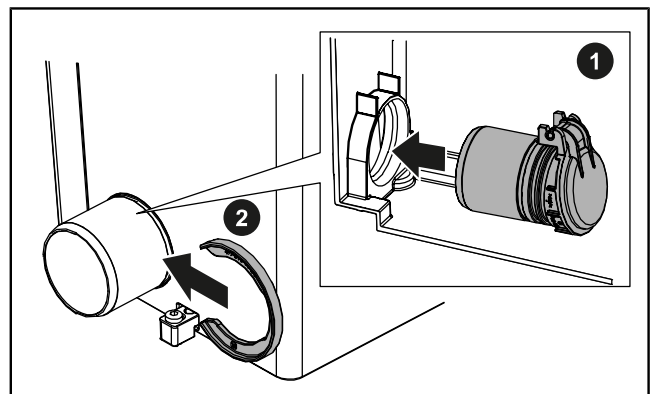

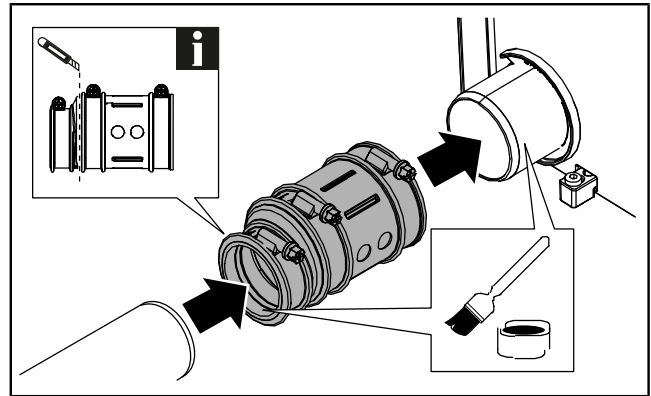

- ▶ Nicht benötigte Zuläufe durch Verschlussstopfen (Zubehör) verschließen. Dabei sicherstellen, dass der O-Ring ordnungsgemäß montiert ist.

Druckanschluss montieren

- ▶ Druckleitung von oben an die Hebeanlage heranführen.
- ▶ Den Übergang Druckleitung DN 32/40 von außen auf den Druckabgang schieben und mit einer Schlauchschelle 25 - 40 mm fixieren. ❶
- ▶ Die Druckleitung in den Übergang Druckleitung einschieben und mit einer Schlauchschelle fixieren. ❷

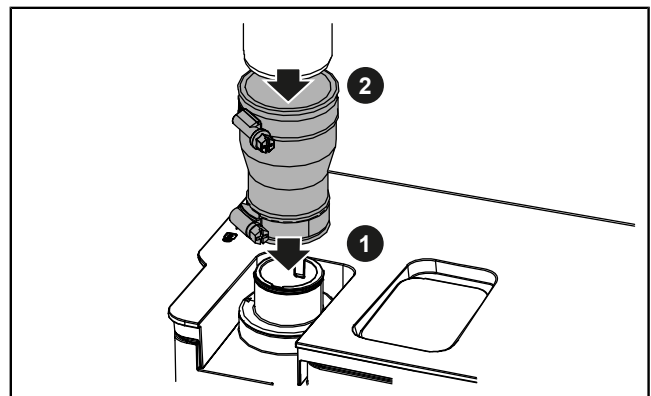

❶ Siehe auch Erklärvideo auf der Produkt-Webseite!

WC-Anschluss montieren

- ▶ Für **WC-Anschluss vorn** die Dichtung Zulaufanschluss WC von außen am Gehäuse montieren. Sicherstellen, dass die Nut gleichmäßig am Gehäuse anliegt. Den Klemmring mit Montagepaste einfetten. Die Dichtung Zulaufanschluss WC von innen mit dem Klemmring befestigen.
- ▶ Für **seitlichen WC-Anschluss** die Verriegelung innen öffnen und die Blende vom seitlichen WC-Anschluss entnehmen. Die Dichtung Zulaufanschluss WC von außen am Gehäuse montieren. Sicherstellen, dass die Nut gleichmäßig am Gehäuse anliegt. Den Klemmring mit Montagepaste einfetten. Die Dichtung Zulaufanschluss WC von innen mit dem Klemmring befestigen.
- ▶ Anschließend die Blende Zulauf WC Front mit Dichtung am vorderen WC-Anschluss von außen einsetzen und mit der Verriegelung WC-Blende von innen fixieren. ❶ ❷
- ▶ Das WC-Abflussrohr mit Montagepaste einfetten, in die Dichtung einschieben und mit der Schlauchschelle 110 - 130 mm fixieren.

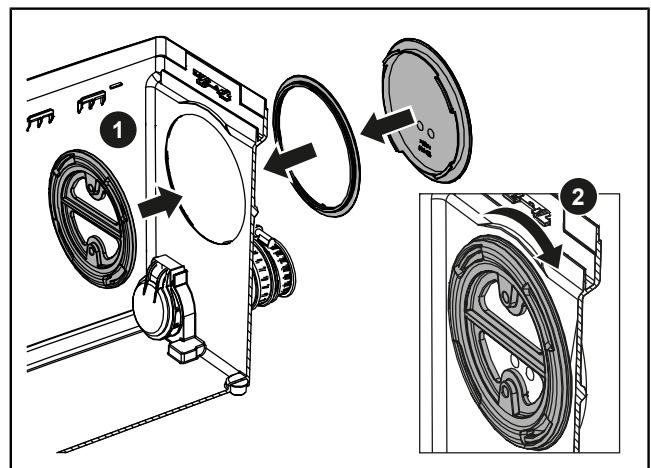
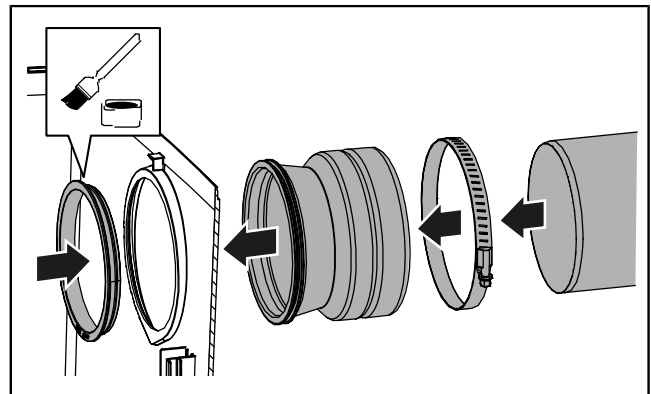

Niveauerfassung anpassen

Werkseinstellung: Einschaltniveau oben

Tiefenabsaugung: Einschaltniveau unten

- ▶ Für Tiefenabsaugung das Unterteil vom Schwimmer aus der Verriegelung herausziehen, mit der Führungsnase in die mit „2“ markierte Nut bis auf Anschlag einschieben.

❶

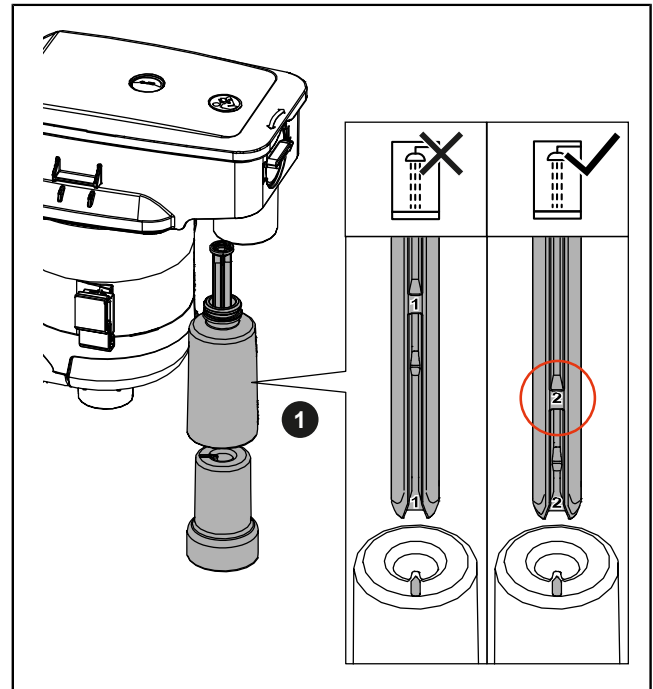

Pumpe einsetzen

- ▶ Den Pumpenflansch und die Führungen im Behälter mit Montagepaste einfetten.
- ▶ Die Netzleitung in die zugehörigen Führungen an der Pumpe einklemmen.
- ▶ Die Pumpe in den Behälter einsetzen. Dabei sicherstellen, dass die Netzleitung nicht eingeklemmt wird.
- ▶ Sicherstellen, dass die Pumpe beidseitig korrekt in den Führungen sitzt und der Pumpenflansch ordnungsgemäß an der Druckleitung anliegt.

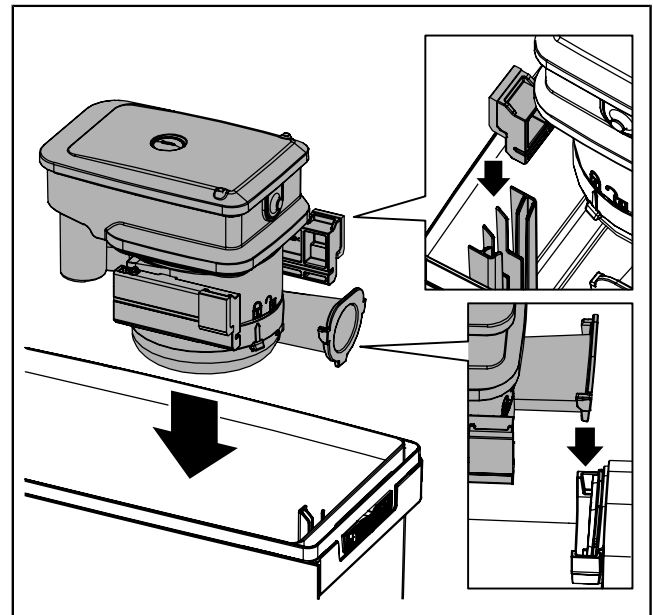

Deckel montieren

- ▶ Die Deckeldichtung einfetten. Dazu die beiliegende Montagepaste verwenden.
- ▶ Um den Deckel zu montieren, die Nuten am Deckel hinten am Behälterrind in die Rastnasen einführen und den Deckel umlaufend bis auf Anschlag eindrücken.
- ▶ Alle Verriegelungen arretieren.
- ▶ Bei senkrechtem Zulauf das Zulaufrohr (DN 40) mit Montagepaste einfetten und einschieben.

Behälter befestigen

- ▶ Behälter mit den beiliegenden Schrauben am Boden befestigen.

5 Inbetriebnahme

5.1 Erstinbetriebnahme der Hebeanlage

- 👁️ Sicherstellen, dass die Hebeanlage stromlos ist und der Deckel passgenau auf dem Behälter sitzt.
- ▶ Klares Wasser über jeden angeschlossenen Zulauf in den Behälter einleiten.
- ▶ Alle Anschlüsse auf Dichtigkeit prüfen.
- ▶ Den Netzstecker einstecken.
- ✓ Sobald das eingestellte Niveau im Behälter erreicht wird, wird das Wasser abgepumpt.
- ▶ Pumpvorgang wiederholen.
- ✓ Wenn mindestens 2 Pumpvorgänge fehlerfrei verliefen, kann die Hebeanlage in den Regelbetrieb gehen.

5.2 Ein- und Ausschalten

- ▶ Um die Hebeanlage einzuschalten, den Netzstecker in die Steckdose stecken.
- ✓ Die Hebeanlage ist sofort betriebsbereit.
- ✓ Der Pumpvorgang startet automatisch in Abhängigkeit des Füllstands im Behälter.
- ▶ Um die Hebeanlage auszuschalten, den Netzstecker aus der Steckdose ziehen.

6 Wartung

KESSEL empfiehlt eine **monatliche Funktionskontrolle** durch den Betreiber.
Die Wartung der Hebeanlage muss **jährlich** durch einen Fachkundigen erfolgen.

6.1 Hebeanlage warten



WARNUNG

Spannungsführende Teile
Gefahr durch Stromschlag



- ▶ Anlage freischalten!
- ▶ Sicherstellen, dass elektrische Geräte während der Arbeiten von der Spannungsversorgung getrennt sind.
- ▶ Elektrische Geräte gegen Wiedereinschalten sichern.



VORSICHT

Enger Zugang bei Ein-/Ausbau von Anschlüssen und Pumpe, unerwarteter Anlauf der Pumpe
Gefahr von Handverletzungen

- ▶ Schutzhandschuhe verwenden.
- ▶ Den Netzstecker erst einstecken, wenn die Pumpe ordnungsgemäß im Behälter montiert ist.



VORSICHT

Pumpe wird im Betrieb heiß
Verbrennungsgefahr

- ▶ Schutzhandschuhe tragen.
- ▶ Pumpe abkühlen lassen.



VORSICHT

Gesundheitsgefährdende Keime und Bakterien
Infektionsgefahr bei Kontakt mit Fördermedium

- ▶ Schutzhandschuhe, Schutzbrille, Atemschutzmaske verwenden.
- ▶ Raum lüften.
- ▶ Ausgetretenes Fördermedium sofort aufnehmen. Putzlappen entsorgen.
- ▶ Hände desinfizieren.



ACHTUNG

Unsachgemäße Reinigung
Kunststoff-Bauteile können beschädigt oder brüchig werden.

- ▶ Kunststoff-Bauteile ausschließlich mit Wasser und pH-neutralem Reinigungsmittel reinigen.

- 👁 Sicherstellen, dass kein Abwasser an der Hebeanlage anfällt.
- 👁 Die Hebeanlage wurde von der Spannungsversorgung getrennt und gegen Wiedereinschalten gesichert.
- ▶ Den Deckel öffnen.

Niveauerfassung reinigen

- ▶ Die Pumpe entnehmen.
- ▶ Den Schwimmer mit einem feuchten Baumwolltuch reinigen. Dazu den Auftriebskörper vom Schwimmerkörper abziehen.

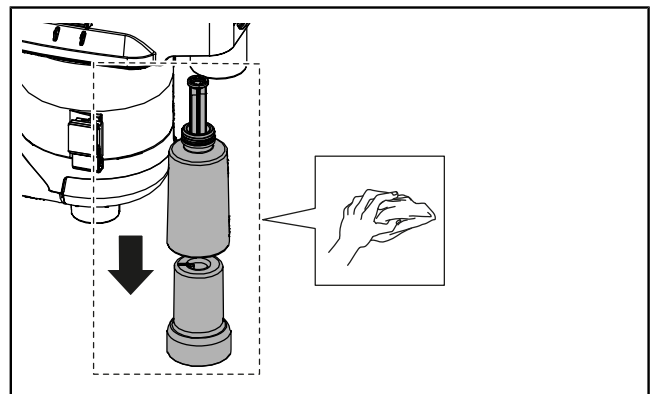

Pumpe reinigen

- ▶ Die 2 Entlüftungsöffnungen am Spiralgehäuse reinigen.

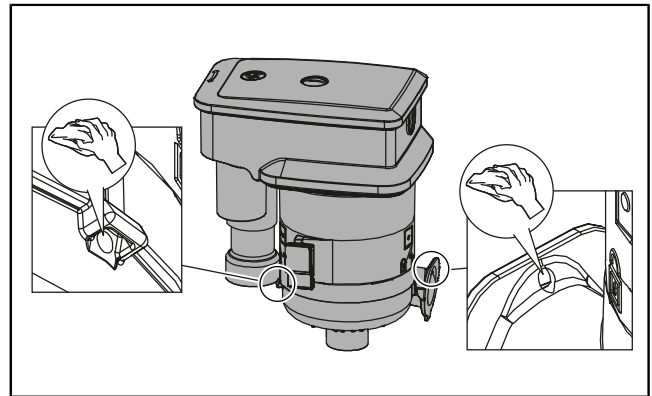

VORSICHT

Scharfkantige Messer
Gefahr von Schnittverletzungen
▶ Schutzhandschuhe verwenden.

- ▶ Das Spiralgehäuse entsperren und demontieren. ❶
- ▶ Die Achsaufnahme des Freistromrades und die Antriebswelle von anhaftenden Verunreinigungen befreien.
- ▶ Das Freistromrad reinigen und auf Verschleiß und Leichtgängigkeit überprüfen. ❷
- ▶ Verschlissene Komponenten ggf. tauschen.
- ▶ Das Spiralgehäuse montieren und arretieren.

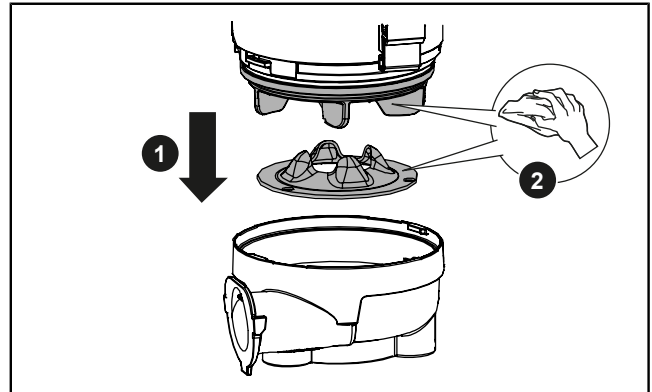

Behälter und Entlüftung reinigen

- ▶ Alle Feststoffe und Ablagerungen aus dem Behälter entfernen.
- ▶ Den Behälter mit einem feuchten Tuch innen und außen reinigen.
- ▶ Die Blende für Entlüftungsventil abnehmen. ❶
- ▶ Niederhalter abschrauben, Kugel und Dichtung reinigen und wieder montieren. ❷

(Anzugsmoment für Befestigungsschraube: 1,0 Nm)

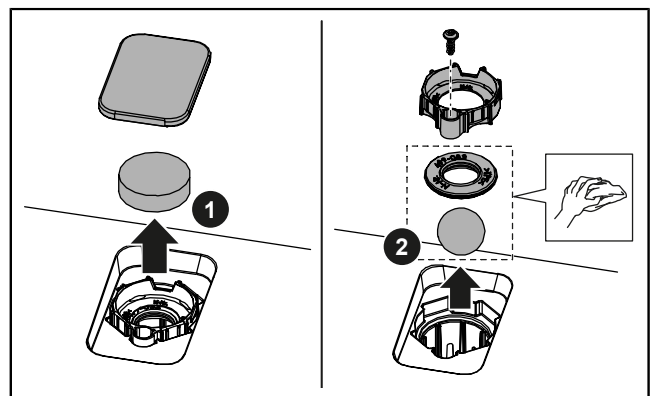

- ▶ Alle Komponenten in umgekehrter Reihenfolge wieder montieren.
- ▶ Sicherstellen, dass der Pumpenflansch ordnungsgemäß am Druckanschluß anliegt. Ggf. den Flansch mit Montagepaste einfetten.

6.2 Aktivkohlefilter wechseln

Den Aktivkohlefilter mindestens 1 Mal jährlich oder bei Geruchsbelästigung wechseln (Art.-Nr. 28061).

Der Tausch des Aktivkohlefilters ist durch den Betreiber zulässig.

- ▶ Die Blende für Entlüftungsventil abnehmen. ❶
- ▶ Den Aktivkohlefilter tauschen. ❷
- ▶ Die Blende für Entlüftungsventil aufsetzen.

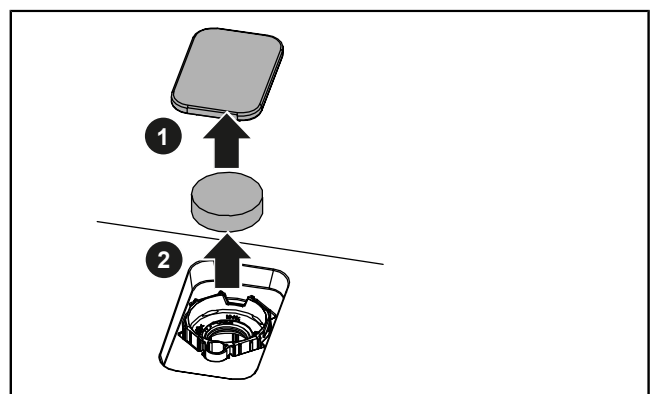

7 Hilfe bei Störungen

Störungen oder Ausfälle der Hebeanlage machen sich durch einen Rückstau in die Entwässerungsgegenstände bemerkbar (Wasser läuft nicht mehr ab). Je nach Rückstauvolumen kann es zu Undichtigkeiten kommen und Fördermedium kann austreten.



VORSICHT

Gesundheitsgefährdende Keime und Bakterien
 Infektionsgefahr bei Kontakt mit Fördermedium

- ▶ Schutzhandschuhe, Schutzbrille, Atemschutzmaske verwenden.
- ▶ Raum lüften.
- ▶ Ausgetretenes Fördermedium sofort aufnehmen. Putzlappen entsorgen.
- ▶ Hände desinfizieren.

Die folgenden Punkte beachten:

- ▶ Die Hebeanlage **nicht** öffnen.
- ▶ Den Raum lüften.
- ▶ Kein weiteres Abwasser einleiten. Alle Zuläufe absperren.
- ▶ Kundendienst oder Sanitärnotruf kontaktieren.

Behebung durch Fachkundigen:



VORSICHT

Verbrühungsgefahr bei Berührung des heißen Abwassers und Verbrennungsgefahr an heißen Oberflächen

- ▶ Das Abwasser ausreichend abkühlen lassen, bevor der Deckel geöffnet wird.

Störung	Ursache	Behebung
Pumpe schaltet nicht ein	Stromversorgung fehlt	▶ Stromversorgung prüfen.
Pumpe fördert nicht, Motor brummt	Freistromrad blockiert Kondensator defekt	▶ Vorsicht! Pumpe wird im Betrieb heiß! Wartung durchführen. Freistromrad auf Leichtgängigkeit prüfen. Entlüftungsbohrung reinigen. ▶ Für Tausch von defekten Komponenten Kundendienst kontaktieren.

8 Außerbetriebnahme

8.1 Stillstandszeiten von mehr als 3 Monaten

Während Stillstandszeiten von mehr als 3 Monaten kann das Wasser im Behälter verdunsten. Dadurch können die Feststoffe im Behälter verkrusten und die Hebeanlage verstopfen.

Um Schäden an der Hebeanlage zu vermeiden, bei Stillstandszeiten von mehr als 3 Monaten die folgenden Punkte beachten:

- Hebeanlage vierteljährlich mit klarem Wasser in 2 Pumpvorgängen spülen.
- Wenn Frostgefahr besteht, Behälter entleeren.
- Vor dem nächsten Regelbetrieb einen Testlauf durchführen.

8.2 Ausbau



VORSICHT

Gesundheitsgefährdende Keime und Bakterien
 Infektionsgefahr bei Kontakt mit Fördermedium

- ▶ Schutzhandschuhe, Schutzbrille, Atemschutzmaske verwenden.
 - ▶ Raum lüften.
 - ▶ Ausgetretenes Fördermedium sofort aufnehmen. Putzlappen entsorgen.
 - ▶ Hände desinfizieren.
- ▶ Behälter spülen: Klares Wasser über einen Zulauf in den Behälter einleiten. Mindestens 2 Pumpvorgänge durchführen.
 - ▶ Sofern vorhanden, Absperrschieber in der Druckleitung und alle Zuläufe schließen.
 - ▶ Hebeanlage von der Spannungsversorgung trennen: Netzstecker ziehen, Sicherung ausschalten.
 - ▶ Behälter leeren, z. B. mit einem Nasssauger.
 - ▶ Zuläufe und Druckleitung vom Behälter lösen.
 - ▶ Bodenbefestigung lösen.
 - ▶ Hebeanlage ausbauen.
 - ▶ Alle Rohrleitungen dicht verschließen.
 - ✓ Die Hebeanlage ist ausgebaut.
 - ▶ Einbauort und Hebeanlage desinfizieren.
 - ▶ Hebeanlage einlagern oder vorschriftsmäßig entsorgen.

8.3 Lagerung

Lagerbedingungen:

- Maximal: -40 ... +70 °C, max. Luftfeuchtigkeit: 90 %, nicht kondensierend
- Empfohlen: 5 ... 25 °C, relative Luftfeuchtigkeit: 40 ... 50 %
- ▶ Vor der Lagerung den Behälter komplett entleeren und die Hebeanlage desinfizieren.
- ▶ Anschlusskabel als Bund aufwickeln und am Behälter befestigen.
- ▶ Hebeanlage und Netzstecker vor Überflutung (Eintauchen in Flüssigkeit) schützen.
- ▶ Alle Anschlüsse dicht verschließen.
- ▶ Vor direkter Sonneneinstrahlung schützen. Extreme Hitze kann zu Schäden an den Kunststoffteilen führen!
- ⓘ Es wird empfohlen, die Originalverpackung für eine ordnungsgemäße Lagerung aufzubewahren.

9 Entsorgung**ACHTUNG**

Produkte mit dieser Kennzeichnung auf dem Produkt, der Verpackung oder den Begleitpapieren dürfen nicht mit dem Hausmüll entsorgt werden.

- ▶ Das Produkt und dessen Komponenten zur Wiederverwendung und Verwertung bei dafür vorgesehenen, zertifizierten Sammelstellen abgeben.
- ▶ Batterien und Akkus, falls vorhanden, vor der Entsorgung entnehmen und separat abgeben.
- ▶ Örtlich geltende Vorschriften beachten.
- ▶ Informationen zur ordnungsgemäßen Entsorgung bei der örtlichen Gemeinde, der nächsten Abfallentsorgungsstelle oder dem Händler erfragen, bei dem das Produkt gekauft wurde.

Operating instructions

Dear Customer,

As a premium manufacturer of innovative products for draining technology, KESSEL offers integrated system solutions and customer-oriented service. In doing so, we set the highest quality standards and focus firmly on sustainability - not only with the manufacturing of our products, but also with regard to their long-term operation and we strive to ensure that you and your property are protected over the long term.

Your KESSEL SE + Co. KG
 Bahnhofstraße 31
 85101 Lenting, Germany

NE



Our local, qualified service partners would be happy to help you with any technical questions. You can find your contact partner at:
www.kessel.com/after-sales-service



If necessary, our Factory Customer Service provides support with services such as commissioning, maintenance or general inspection throughout the DACH region, other countries on request. For information about handling and ordering, see:
www.kessel.de/service/dienstleistungen

Contents

1	Notes on the operating instructions.....	22
2	Safety.....	23
3	Product description and technical data.....	25
4	Installation.....	29
5	Commissioning.....	33
6	Maintenance.....	34
7	Troubleshooting.....	36
8	Decommissioning.....	37
9	Disposal.....	37

1 Notes on the operating instructions

This document represents the original instructions in German. All other languages are translations of the original instructions.

The operating instructions contain important information on the safe use, installation, maintenance and disposal of the product. Read the operating instructions carefully before use and keep them handy near the product throughout its entire service life. When passing on the product, the operating instructions must be handed over to the new owner.





EN





Symbol	Explanation
(5)	Position number 5 from the adjacent figure
① ② ③ ④ ⑤ ...	Action step in figure
👁️ Check whether manual operation has been activated.	Prerequisite for action
▶ Press OK.	Action step
✓ System is ready for operation.	Result of action
see "Safety", page 23	Cross-reference to Chapter 2
📄	Technical information or instructions which must be paid particular attention.

Warnings include the nature and consequences of a danger, as well as measures to avoid it.

Warnings are indicated by the following symbols and signal words:

Signal word	Meaning
Danger	Warning of personal injury Failure to observe this warning will result in serious injury or death.
Warning	Warning of personal injury Failure to observe this warning may result in serious injuries or death.
Caution	Warning of personal injury Failure to observe this information may result in minor or moderate injuries.
Caution!	Warning about property damage Failure to observe this warning may result in damage to the product and its function or to any object in the vicinity.

Symbol	Meaning
	Disconnect the unit
	Observe the operating instructions
	Use hand protection
	Use eye protection
	Use a mask

Symbol	Meaning
	General warning sign
	Biological hazard warning
	Warning of electricity
	WEEE icon, product is subject to the RoHS Directive
	General mandatory sign

2 Safety

2.1 General safety notes



CAUTION

Germs and bacteria that pose a health risk
Risk of infection upon contact with the pumped medium



▶ Wear protective gloves (EN 388) and safety goggles (EN 166).



▶ If there is a possibility of coming into contact with the pumped medium, also wear a breathing mask (EN 149).

- When installing, removing, performing maintenance or repairing the lifting station, the accident prevention regulations, relevant standards, directives and regulations must be observed.
- Ensure that the product is disconnected from the power supply and secured against being switched back on during installation, disassembly, maintenance or repairs.
- Observe the national safety regulations when working on electrical cables and connections. There is a risk of electric shock from live parts.
- The system must be supplied through a residual current device (RCD) with a rated residual current of no more than 30 mA.
- When the mains plug is inserted into the socket, the product is ready for use. It is recommended that the socket be activated with a separate on/off switch.
- Do not connect products with damaged connection cables! Have the connection cable replaced by a qualified electrician or customer service. Never pull on the connection cable. Do not install damaged or defective products.
- Install a floor mounting (to counteract uplift).
- Fingers may be crushed when installing connections and inserting the pump. Carry out work carefully.
- In the event of an accident/emergency, the pumped medium may flow into the room. Ensure that all connections are tight. Immediately wipe up any spills. Empty the tank before removal. If the tank is not emptied, the wastewater will flow directly into the room when the pipework is disconnected. Pump out the pumped medium using a manual diaphragm pump or wet vacuum cleaner.
- Do not open the cover of the lifting station until the wastewater has cooled down sufficiently. There is a risk of scalding if you touch the hot wastewater and a risk of burns from hot surfaces.
- Allow the motor/pump to cool sufficiently before maintenance or dismantling. Use protective gloves. There is a risk of burns on hot surfaces.

2.2 Personnel qualification

Operator: No specific qualification is necessary, familiar with and understands the operating instructions.

Competent skilled person: An employee of a specialist company who has proven expertise and technical equipment, and works in accordance with the operating instructions and implementation standards

Authorised activities	Person	
	Operating company	Competent skilled person
Plug in the mains plug, check that it is working, replace the activated carbon filter	✓	✓
Installation/removal, initial commissioning, maintenance, repairs	—	✓

Children and persons with disabilities

This device must be used by children 8 years of age and older and persons with reduced physical, sensory or mental capabilities or lack of experience and/or knowledge only if they have been given supervision or a briefing on the safe use of the device and understand the hazards involved.

Children must not play with the device. Function checks and maintenance must not be carried out by children without supervision.

2.3 Intended use

The lifting station is used for backwater-proof drainage of drainage points below the backwater level and drainage points that cannot be drained via the natural gradient.

The lifting station can be installed indoors or as a pre-wall installation.

The following liquids or solids must not be introduced:

- Toiletries and personal care products, such as paper tissues or wet wipes, nappies, tampons, cotton buds, condoms, medicines
- Waste, such as rubble, ash, rubbish, building materials, kitchen waste, fats/oils, textiles
- Detergents and washing-up liquids in excessive quantities and those with disproportionately high foam generation
- Flammable, explosive liquids or solvents
- Aggressive, corrosive or toxic media

Minilift M

The lifting station may only be used to pump out faecal-free domestic wastewater.

The lifting station is designed for pumping grey water from washbasins, washing machines, dishwashers, kitchen sinks, bathtubs, showers or urinals, as well as condensate from air conditioning systems.

The lifting station meets the requirements of DIN EN 12050-2.

Minilift M WC

The lifting station may only be used to pump out faecal or faecal-free domestic wastewater.

The lifting station complies with the requirements of DIN EN 12050-3. The lifting station and all connected drainage items must be installed in the same room. There must be another toilet above the backwater level. The number of users should be kept to a minimum.

Permissible drainage points for the Minilift M WC (drainage objects):

- 1 toilet (WC)
- 1 washbasin
- 1 shower
- 1 bidet

Any of the following actions that are not expressly authorised in writing by the manufacturer can invalidate the warranty:

- Modifications or attachments
- Use of non-genuine spare parts
- Repairs not carried out by a specialist company

Product registration

Register your product and secure a 5-year specialist tradesman guarantee!

www.kessel.com/product-registration



3 Product description and technical data

3.1 Product description

Minilift M

The Minilift M is a compact, ready-to-connect lifting station with a submersible pump. Levels are measured using a vertical float switch. The ventilation system is equipped with an activated carbon filter.

The type plate is located horizontally on the outside of the housing.

- 1x inlet DN 40, routed vertically upwards, factory sealed
- 2x inlets DN 40/DN 50, deep set, with backflow preventer, horizontal to the left and right, factory-set to open
- 1x pressure pipe connection DN 32 (OD 40), with backflow preventer, routed vertically upwards, factory-fitted

Minilift M WC

The Minilift M WC is a compact, ready-to-connect lifting station. The submersible pump is equipped with a rotating macerator. The macerator reliably shreds faeces in the wastewater. Levels are measured using a float switch. The ventilation system is equipped with an activated carbon filter.

Connections

- 1x inlet DN 40, without backflow preventer, routed vertically upwards, factory sealed
- 2x inlets DN 40/DN 50, deep set, with backflow preventer, horizontal to the left and right, factory-set to open
- 1x toilet connection, open at the front as standard – The toilet connection can be routed horizontally to the right if required. The corresponding opening is factory sealed.
- 1x pressure pipe connection DN 32 (OD 40), with backflow preventer, routed vertically upwards, factory-fitted

Installation example

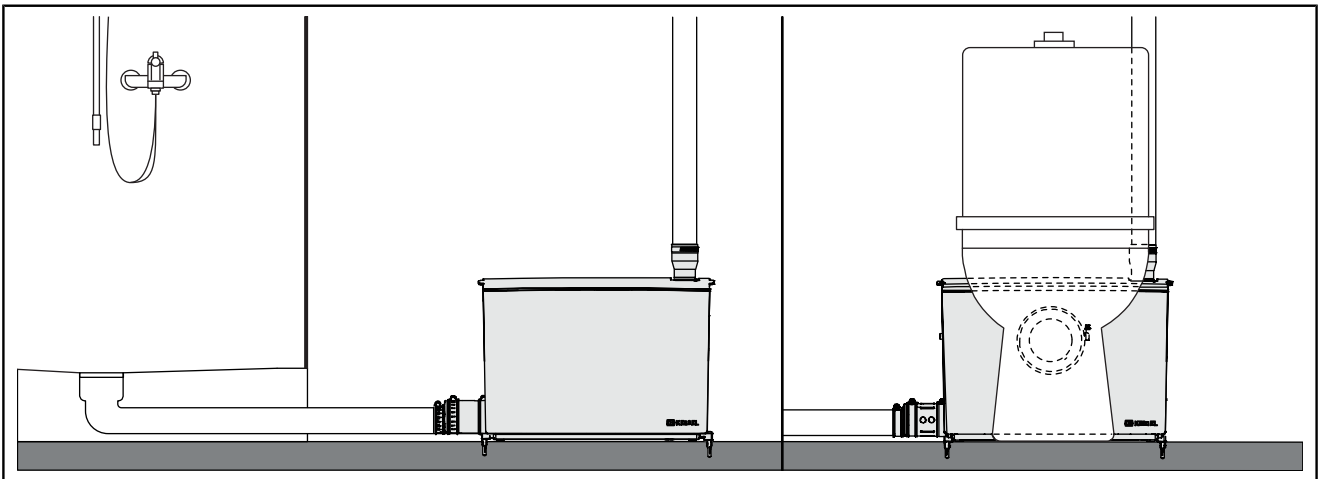















3.2 Operating modes

Operating mode	Description
Standard (Default setting)	In this operating mode, the entire tank volume is utilised. Switch-on level: 95 mm
Deep suction (Activation as required)	To be able to use deeper drainage points (e.g. showers), deep suction is possible. To do this, the system's level indicator must be modified. Switch-on level: 65 mm

3.3 Scope of delivery

- Lifting station
- Operating instructions

Accessories B2 (533-902)

2x buoyancy control		1x assembly paste	
2x screws		1x pressure pipe transition DN 32 (OD 40)	
2x dowel		1x hose clamp 25 - 40 mm	
2x inlet cover plate DN 50		2x locking washer	
3x hose clamp 32 - 50 mm		2x inlet connection DN 50 with flap attachment	
2x hose clamp 50 - 70 mm		2x inlet flap DN 50	
2x inlet transition DN 40/DN 50		1x seal	

Accessories D (533-904) (Only for Minilift M WC)

1x seal for toilet inlet connection		1x cover for front toilet inlet	
1x hose clamp 110 - 130 mm		1x seal for toilet inlet cover	
1x clamping ring seal for toilet inlet connection		1x lock for toilet cover	

3.4 Technical data

	Minilift M	Minilift M WC
Pump	GTF750	STZ750
Voltage	230 V, 50 Hz	
Power consumption P1	750 W	
Nominal motor power P2	460 W	
Nominal current I	3.5 A	
Speed n	2700 rpm	
Protection rating (pump)	IP 68 (3 m/48 h)	
Protection class	I	
Cable length	1.4 m	
Mains plug	Type F, CEE 7/4 (Schuko plug)	
Recommended protection	B16 A	

Permissible area of application

	Minilift M	Minilift M WC
Max. pumping height H	10.4 m	9.0 m
Max. volume flow Q	9.8 m ³ /h	
Media temperature	Max. 40 °C	
Max. media temperature, short-term	80 °C for 2 min	
Ambient temperature	3 - 40 °C	
Operating mode	S3 15 %	
Lifting station protection rating	IP 44	

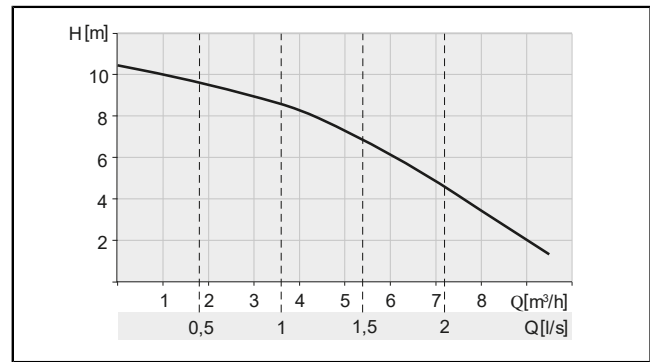

Fig.: Minilift M

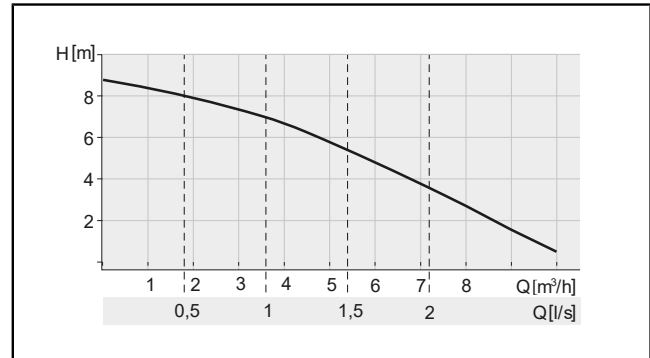
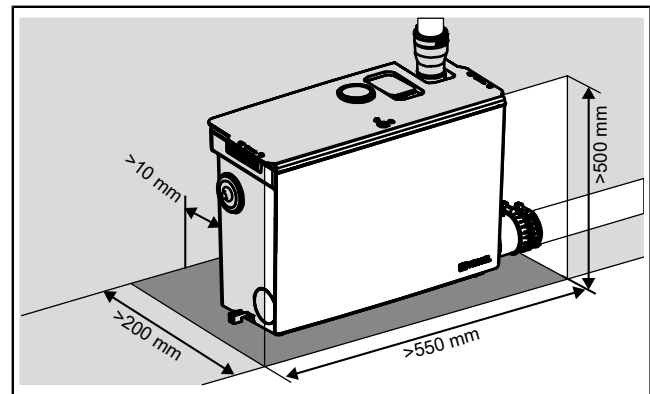

Fig.: Minilift M WC

Volume, weight, dimensions

	Minilift M		Minilift M WC	
Switch-on level	95 mm	65 mm	95 mm	65 mm
Tank volume	11.75 l		11.75 l	
Pumping volume	3.1 l	1.6 l	2.9 l	1.6 l
Weight	7.52 kg		7.65 kg	



Minilift M

EN

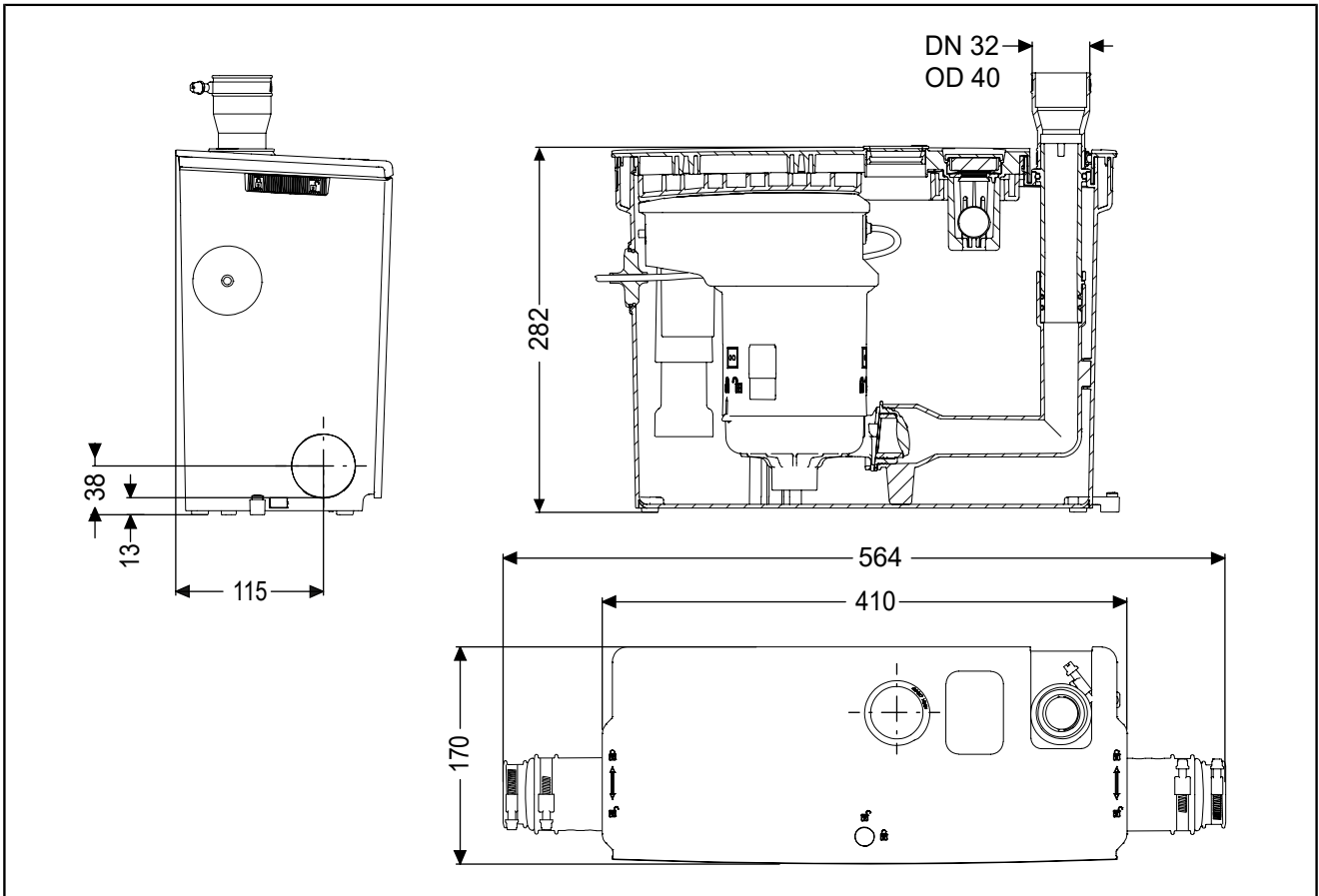

Minilift M WC

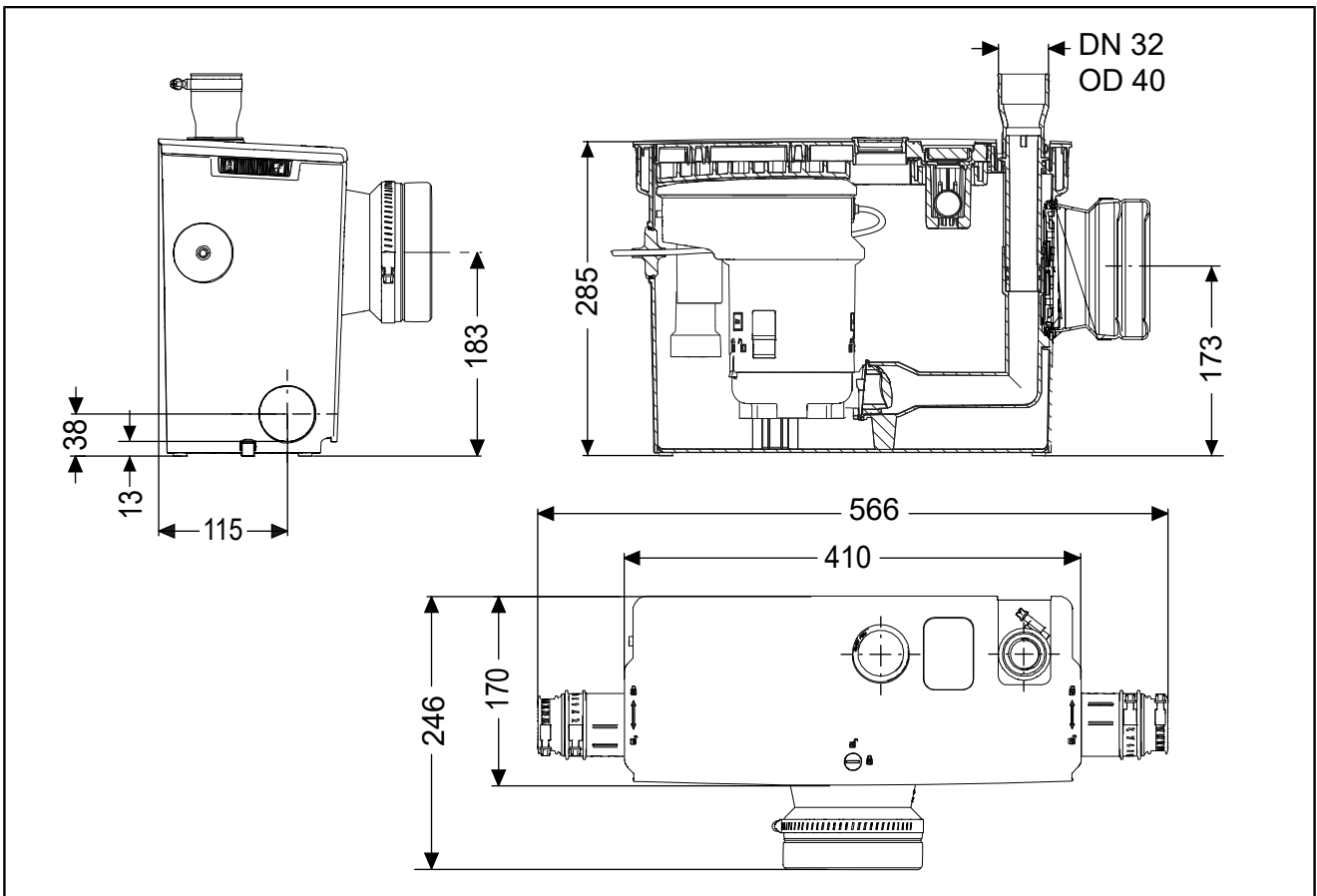

4 Installation

4.1 General installation information

Provide a suitable socket for the electrical connection. Carry out the electrical installation in accordance with the local guidelines for installations in damp areas.

To keep operating noise to a minimum, place an insulating mat between the product and the wall.

It is recommended to install a shut-off valve in the pressure pipe.

Pressure pipe:

- First route it vertically with a minimum height of 1.80 m and then horizontally with a slight gradient.
- Widen after the apex
- Create deflections with 45° bends

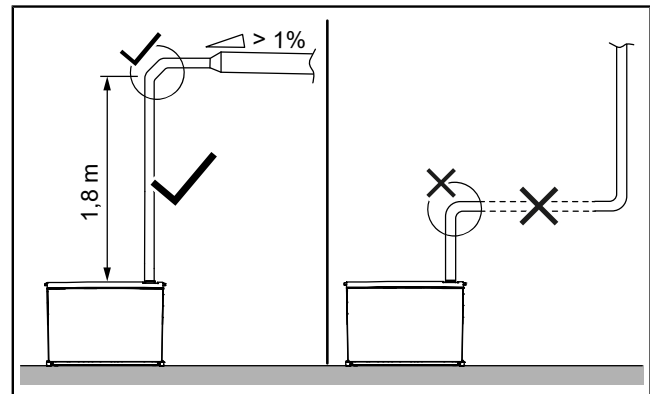

The switch-on level can be reduced from 95 mm to 65 mm. To do this, the level indicator must be modified (see "Installing the lifting station", page 29).

Toilet connection

Only connect toilets (WCs) to the WC version.

Maximum distance between the toilet and lifting station: 0.5 m

Direct connection to the toilet (WC) is only possible with floor-mounted toilets. A pre-wall installation is required for use with a wall-hung toilet.

Pre-wall installation

The lifting station is vented into the installation area. Provide easy access to the lifting station, e.g. for replacing the activated carbon filter.

4.2 Installing the lifting station



CAUTION

- Restricted access when installing/removing connections and the pump, unexpected start-up of the pump
Risk of hand injuries
- ▶ Use protective gloves.
 - ▶ Only plug in the mains plug once the pump has been properly installed in the tank.



CAUTION

- Germs and bacteria that pose a health risk
Risk of infection upon contact with the pumped medium
- ▶ Use protective gloves, safety goggles and a respirator mask.
 - ▶ Ventilate the room.
 - ▶ Immediately clean up any spilled medium. Dispose of cleaning cloths.
 - ▶ Disinfect your hands.

① Only use the assembly paste provided for the installation.

Removing the packaging

- ▶ Remove the outer packaging.
- ▶ To open the cover, release the locks on both sides and in the middle of the cover. ① ②
- ▶ Grasp the cover with the handles on the left and right, tilt it upwards at the front edge and lift it out of the locking tabs at the rear edge. ③
- ▶ Remove the pump and remove the packaging/transport lock.

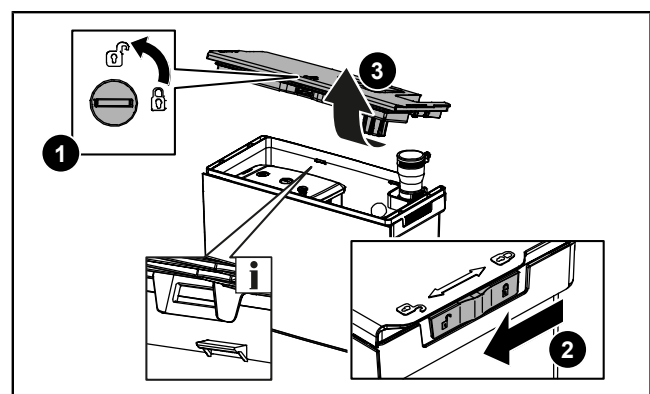

Preparing the floor mounting

- ▶ Ensure that the sound insulation feet are correctly installed.
- ▶ Press the buoyancy controls (accessories) on the left and right at the bottom of the tank in as far as they will go. ❶
- ▶ Mark the drill holes. Ensure sufficient distance from the wall (sound insulation).
- ▶ Make two drill holes \varnothing 6 mm. Be mindful of any cables lying on the floor.
- ▶ Insert the dowels. ❷

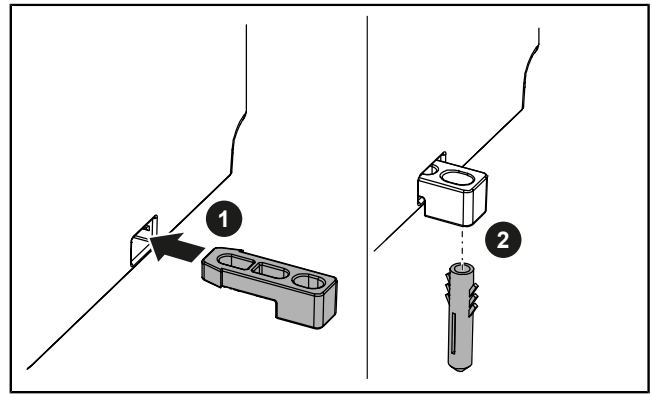

Selecting the inlet(s)

- ▶ Select the required inlet(s).

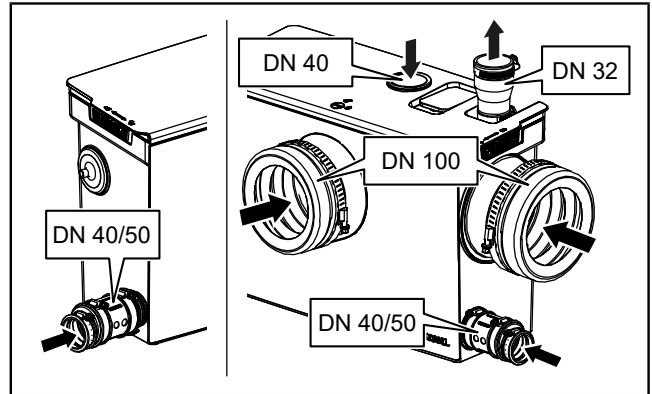

Installing the vertical inlet

- ▶ Drill a hole in the cover from the back using a hole saw \varnothing 44-46 mm and smooth the edge with a safety knife. ❶
- ▶ Insert the seal (accessories). ❷

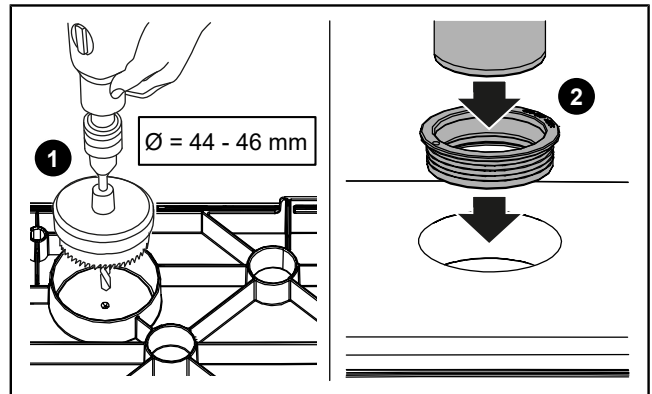

Installing the horizontal inlet



NOTICE

When connecting low-lying drainage objects, the flap attachment must be installed at the inlet connection!

- 👁 Ensure that both O-rings are correctly fitted.
- ▶ Insert the inlet connection DN 50 with the flap attachment (accessories) into the opening. ❶
- ▶ Secure the inlet connection DN 50 with the locking washer on the outside. ❷
- ▶ For DN 50, cut the inlet transition accordingly using a safety knife.
- ▶ Grease the inlet transition with assembly paste and push it onto the inlet connection from the outside.
- ▶ Insert the inlet pipe (DN 50 or DN 40) into the inlet transition.
- ▶ Secure the inlet transition on both sides with hose clamps.

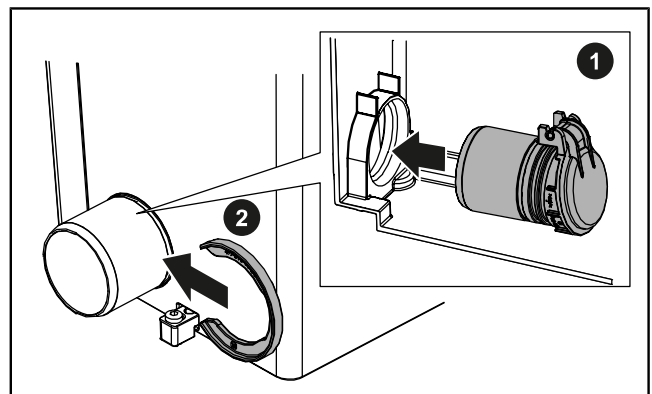

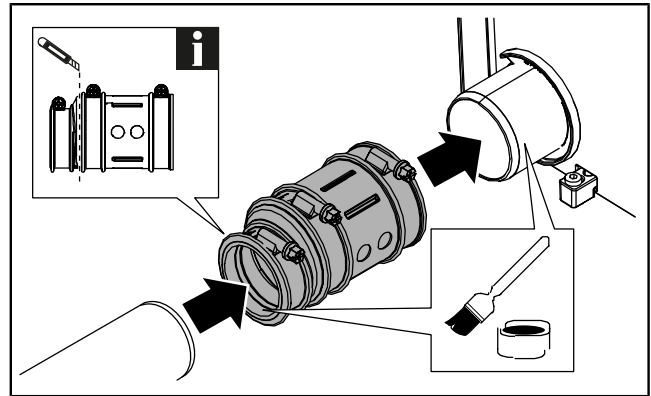

- ▶ Seal any unused inlets with cover plates (accessories). Ensure that the O-ring is fitted correctly.

Installing the pressure pipe connection

- ▶ Connect the pressure pipe to the lifting station from above.
- ▶ Slide the pressure pipe transition DN 32/40 from the outside onto the pressure pipe connection and secure it with a hose clamp 25 - 40 mm. ❶
- ▶ Insert the pressure pipe into the pressure pipe transition and secure it with a hose clamp. ❷

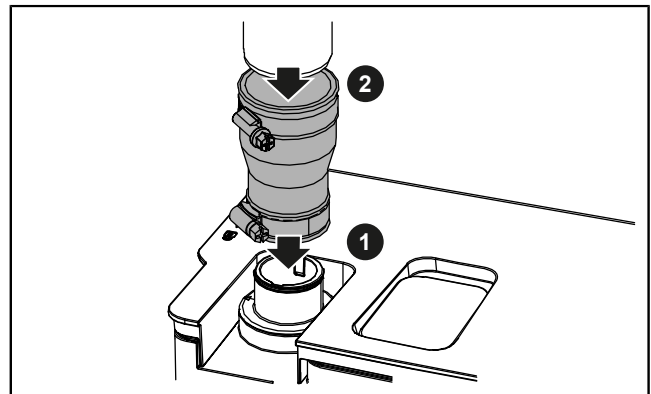

❶ See also the explanatory video on the product website!

Installing the toilet connection

- ▶ For a **front WC connection**, fit the WC inlet connection seal to the outside of the housing. Ensure that the groove fits evenly against the housing. Grease the clamping ring with assembly paste. Secure the toilet inlet connection seal from the inside using the clamping ring.
- ▶ For a **horizontal toilet connection**, open the lock on the inside and remove the cover from the horizontal toilet connection. Fit the toilet inlet connection seal from the outside of the housing. Ensure that the groove fits evenly against the housing. Grease the clamping ring with assembly paste. Secure the toilet inlet connection seal from the inside using the clamping ring.
- ▶ Then insert the toilet front inlet cover with the seal into the front toilet connection from the outside and secure it with the toilet cover lock from the inside. ❶ ❷
- ▶ Grease the toilet drain pipe with assembly paste, insert it into the seal and secure it with the hose clamp 110 - 130 mm.

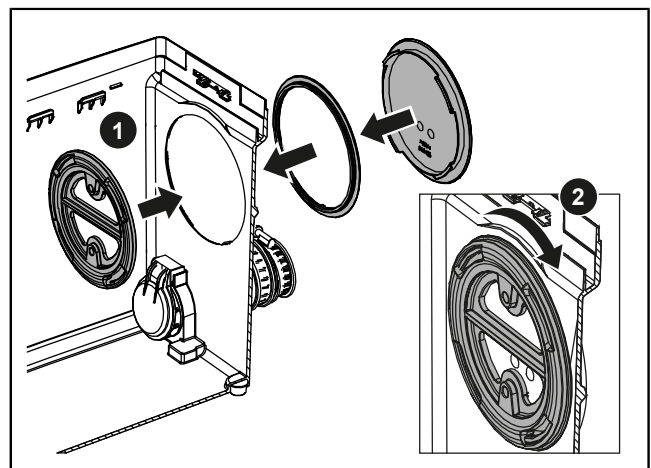
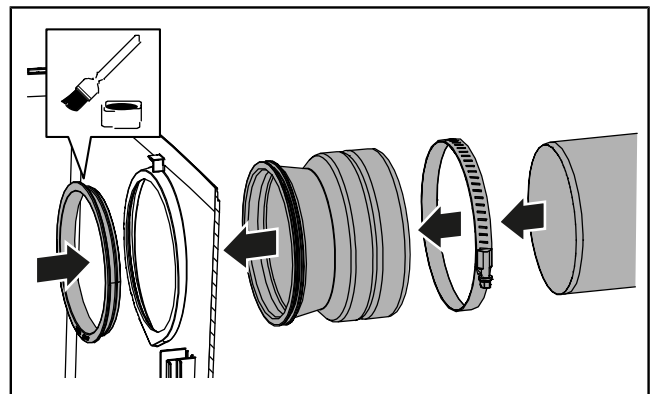

Adjusting the level indicator

Factory setting: switch-on level at top

Deep suction: switch-on level at bottom

- ▶ For deep suction, pull the lower part of the float switch out of the lock, insert the guide tab into the groove marked „2“ and push it in as far as it will go. ❶

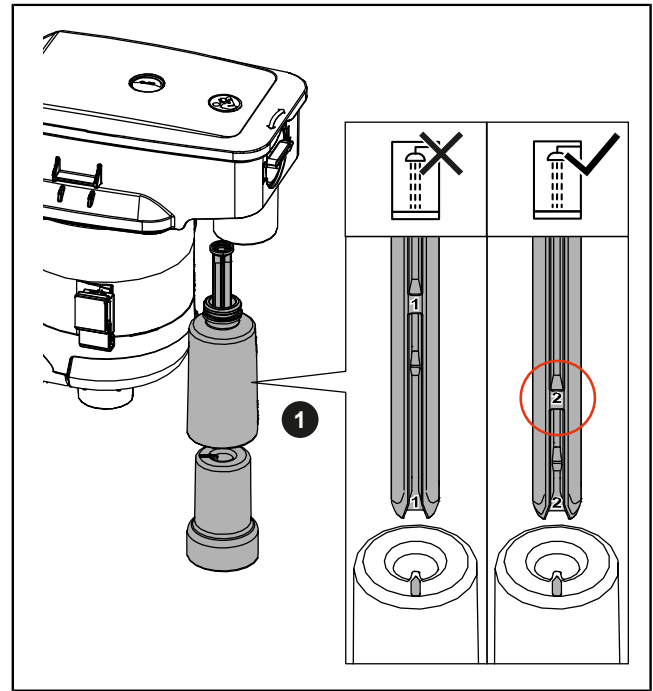

Inserting the pump

- ▶ Grease the pump flange and the guides in the tank with assembly paste.
- ▶ Clamp the mains cable into the corresponding guides on the pump.
- ▶ Insert the pump into the tank. Ensure that the mains cable is not jammed.
- ▶ Ensure that the pump is correctly seated in the guides on both sides and that the pump flange is properly aligned with the pressure pipe.

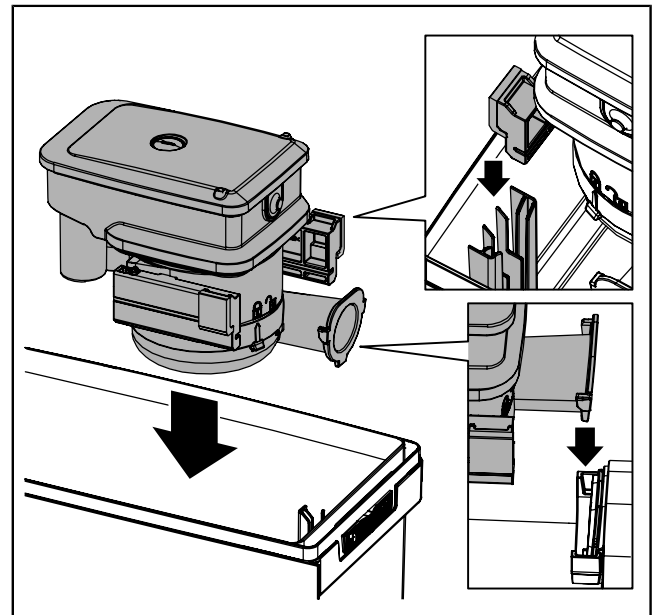

Fitting the cover

- ▶ Grease the cover seal. Use the assembly paste provided for this purpose.
- ▶ To fit the cover, insert the grooves on the cover into the locking tabs at the rear of the tank rim and press the cover down all the way until it comes to a stop.
- ▶ Secure all locks.
- ▶ For a vertical inlet, grease the inlet pipe (DN 40) with assembly paste and insert it.

Fixing the tank

- ▶ Fix the tank to the floor using the screws provided.

5 Commissioning

5.1 Initial commissioning of the lifting station

- 👁️ Ensure that the lifting station is disconnected from the power supply and that the cover fits perfectly on the tank.
- ▶ Pour clear water into the tank through any connected inlet.
- ▶ Check all connections for leaks.
- ▶ Insert the mains plug.
- ✓ As soon as the set level in the tank is reached, the water is pumped out.
- ▶ Repeat the pumping process.
- ✓ If at least 2 pumping processes have been completed without errors, the lifting station can go into normal operation.

5.2 Switching on and off

- ▶ To switch on the lifting station, insert the mains plug into the socket.
- ✓ The lifting station is ready for immediate use.
- ✓ The pumping process starts automatically depending on the fill level in the tank.
- ▶ To switch off the lifting station, pull the mains plug out of the socket.

6 Maintenance

KESSEL recommends a **monthly functional check** by the operator.

Maintenance must be carried out **annually** on the lifting station by a competent skilled person.

6.1 Carrying out maintenance on the lifting station



WARNING

Live parts
Danger from electric shock



- ▶ Disconnect the system from the power supply!
- ▶ Ensure that the electrical equipment is disconnected from the power supply during the work.
- ▶ Secure electrical equipment against being switched back on.



CAUTION

Restricted access when installing/removing connections and the pump, unexpected start-up of the pump
Risk of hand injuries

- ▶ Use protective gloves.
- ▶ Only plug in the mains plug once the pump has been properly installed in the tank.



CAUTION

Pump becomes hot during operation
Risk of burns

- ▶ Wear protective gloves.
- ▶ Allow the pump to cool down.



CAUTION

Germs and bacteria that pose a health risk
Risk of infection upon contact with the pumped medium

- ▶ Use protective gloves, safety goggles and a respirator mask.
- ▶ Ventilate the room.
- ▶ Immediately clean up any spilled medium. Dispose of cleaning cloths.
- ▶ Disinfect your hands.



NOTICE

Improper cleaning
Polymer components can become damaged or brittle.

- ▶ Clean polymer components only with water and a pH-neutral cleaning agent.

👁 Ensure that there is no wastewater in the lifting station.

👁 The lifting station has been disconnected from the power supply and secured against being switched back on.

- ▶ Open the cover.

Cleaning the level indicator

- ▶ Remove the pump.
- ▶ Clean the float switch with a damp cotton cloth. To do so, pull the float off the buoyancy unit if necessary.

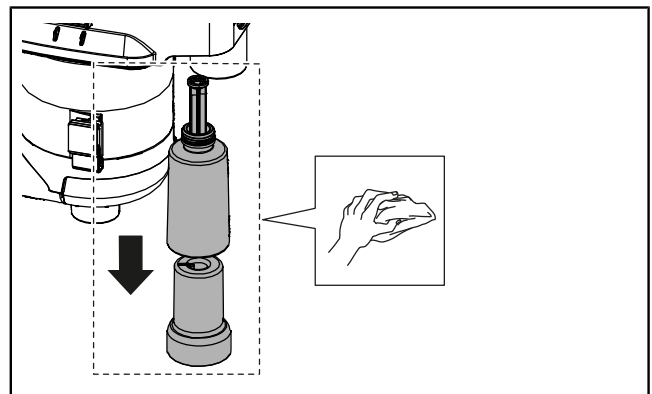

Cleaning the pump

- ▶ Clean the 2 vent holes on the spiral housing.

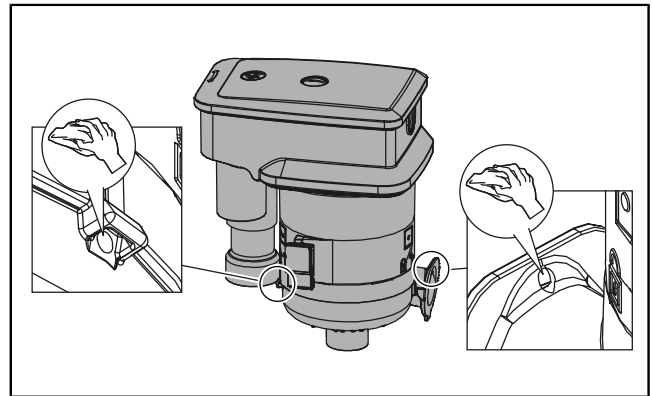

CAUTION

Sharp-edged blades
Risk of cuts

- ▶ Use protective gloves.

- ▶ Unlock and dismantle the spiral housing. ❶
- ▶ Remove any adhering contaminants from the axle mount of the multi-vane vortex impeller and the drive shaft.
- ▶ Clean the multi-vane vortex impeller and check it for wear and smooth operation. ❷
- ▶ Replace worn components if necessary.
- ▶ Install and secure the spiral housing.

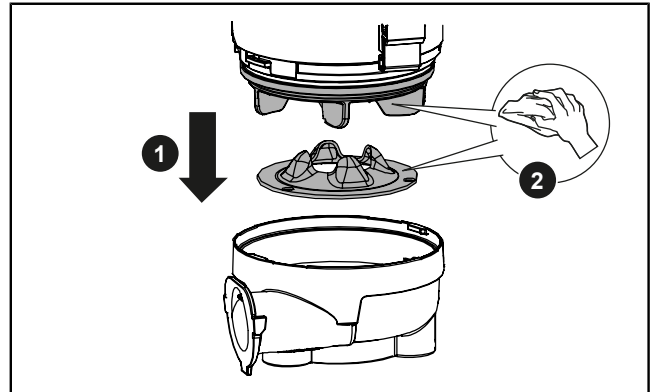

Cleaning the tank and ventilation system

- ▶ Remove all solids and deposits from the tank.
- ▶ Clean the tank inside and out with a damp cloth.
- ▶ Remove the cover for the vent valve. ❶
- ▶ Unscrew the retaining device, clean the ball and seal, and refit them. ❷

(Tightening torque for the fixing screw: 1.0 Nm)

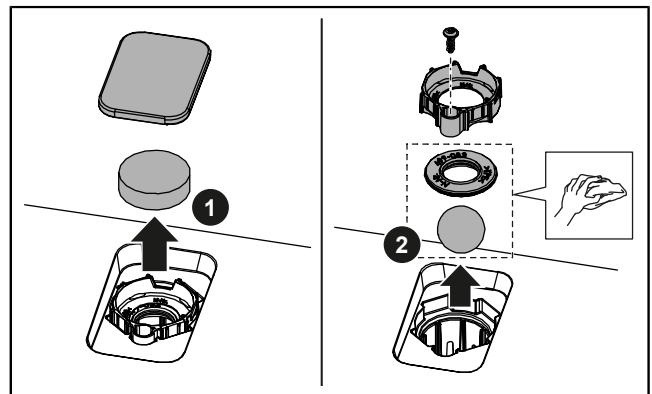

- ▶ Refit all the components in reverse order.
- ▶ Ensure that the pump flange is properly seated on the pressure pipe connection. If necessary, grease the flange with assembly paste.

6.2 Changing the activated carbon filter

Replace the activated carbon filter at least once a year or when odours become noticeable (art. no. 28061).

It is permitted for the operator to replace the activated carbon filter.

- ▶ Remove the cover for the vent valve. ❶
- ▶ Replace the activated carbon filter. ❷
- ▶ Fit the cover for the vent valve.

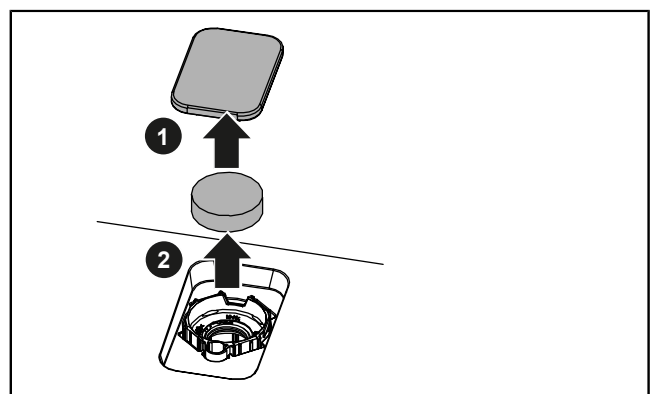

7 Troubleshooting

Faults or failures of the lifting station become apparent through backwater of the drainage objects (water no longer drains away). Depending on the volume of backwater, leaks may occur and the pumped medium may escape.



CAUTION

Germs and bacteria that pose a health risk

Risk of infection upon contact with the pumped medium

- ▶ Use protective gloves, safety goggles and a respirator mask.
- ▶ Ventilate the room.
- ▶ Immediately clean up any spilled medium. Dispose of cleaning cloths.
- ▶ Disinfect your hands.

Please note the following points:

- ▶ Do **not** open the lifting station.
- ▶ Ventilate the room.
- ▶ Do not discharge any further wastewater. Shut off all inlets.
- ▶ Contact customer service or an emergency plumbing service.

Repair by a competent skilled person:



CAUTION

Risk of scalding when touching hot wastewater and risk of burns on hot surfaces

- ▶ Allow the wastewater to cool sufficiently before opening the cover.

Fault	Cause	Elimination
Pump does not switch on	No power supply	▶ Check the power supply.
Pump does not pump, motor hums	Multi-vane vortex impeller is blocked Capacitor is defective	▶ Caution! Pump becomes hot during operation! Carry out maintenance. Check the multi-vane vortex impeller for smooth operation. Clean the vent hole ▶ For the replacement of defective components, contact customer service.

8 Decommissioning

8.1 Downtime of more than 3 months

During downtimes of more than 3 months, the water in the tank may evaporate. This can cause the solids in the tank to crust over and block the lifting station.

To prevent damage to the lifting station, observe the following points during downtimes of more than 3 months:

- Flush the lifting station quarterly with clean water in 2 pumping processes.
- If there is a risk of frost, empty the tank.
- Perform a test run before the next regular operation.

8.2 Disassembly



CAUTION

Germs and bacteria that pose a health risk

Risk of infection upon contact with the pumped medium

- ▶ Use protective gloves, safety goggles and a respirator mask.
 - ▶ Ventilate the room.
 - ▶ Immediately clean up any spilled medium. Dispose of cleaning cloths.
 - ▶ Disinfect your hands.
- ▶ Flushing the tank: Pour clean water into the tank through an inlet. Perform at least 2 pumping processes.
 - ▶ If available, close the shut-off valve in the pressure pipe and all inlets.
 - ▶ Disconnect the lifting station from the power supply: pull out the mains plug, switch off the safety device.
 - ▶ Empty the tank, e.g. using a wet vacuum cleaner.
 - ▶ Disconnect the inlets and pressure pipe from the tank.
 - ▶ Loosen the floor mounting.
 - ▶ Remove the lifting station.
 - ▶ Seal all pipes tightly.
 - ✓ The lifting station has been removed.
 - ▶ Disinfect the installation site and lifting station.
 - ▶ Store the lifting station or dispose of it in accordance with the regulations.

8.3 Storage

Storage conditions:

- Maximum: -40 ... +70 °C, max. humidity: 90%, non-condensing
- Recommended: 5 ... 25 °C, relative humidity: 40 ... 50%
- ▶ Before storage, empty the tank completely and disinfect the lifting station.
- ▶ Wind the connection cable into a bundle and fix it to the tank.
- ▶ Protect the lifting station and mains plug from flooding (immersion in liquid).
- ▶ Seal all connections tightly.
- ▶ Protect from direct sunlight. Extreme heat can cause damage to plastic parts!
- ⓘ It is recommended that you keep the original packaging for proper storage.

9 Disposal



NOTICE

Products with this marking on the product, packaging or accompanying documents must not be disposed of with household waste.

- ▶ Take the product and its components to a certified collection point where it will be recycled and reused.
- ▶ Before disposal, remove batteries and rechargeable batteries, if present, and dispose of them separately.
- ▶ Observe local regulations.
- ▶ Contact your local authority, your nearest waste disposal centre or the retailer where you purchased the product for information on how to dispose of it properly.

عزيزي العميل،

بصفتها شركة رائدة في تصنيع المنتجات المبتكرة لتقنيات الصرف، تقدم KESSEL حلولاً متكاملة للأنظمة وخدمات موجهة لتلبية احتياجات العملاء. وفي هذا الإطار، نلتزم بأعلى معايير الجودة ونضع الاستدامة في صميم أولوياتنا - ليس فقط في تصنيع منتجاتنا، ولكن أيضاً فيما يتعلق بتشغيلها على المدى الطويل، ونسعى جاهدين لضمان حمايتك وحماية ممتلكاتك على المدى الطويل.

مع أطيب التحيات KESSEL SE + Co. KG

Bahnhofstraße 31

85101 لينتينغ، ألمانيا

يسعد وكلاء الخدمة المحليون المؤهلون التابعون لنا مساعدتك في أي أسئلة فنية.

يمكنك العثور على مسؤول الاتصال الخاص بك على:

www.kessel.com/after-sales-service



عند الضرورة، توفر خدمة عملاء المصنع لدينا الدعم من خلال خدمات مثل بدء التشغيل، أو الصيانة، أو الفحص العام في نطاق الدول الناطقة بالألمانية وفي دول أخرى عند الطلب.

للحصول على معلومات حول التعامل مع المنتج وطلبه، الرجاء الرجوع إلى الرابط:

www.kessel.de/service/dienstleistungen

المحتويات

1	ملاحظات حول تعليمات التشغيل.....	39
2	السلامة.....	40
3	وصف المنتج والبيانات الفنية.....	42
4	التركيب.....	46
5	بدء التشغيل.....	51
6	الصيانة.....	52
7	استكشاف الأخطاء وإصلاحها.....	54
8	إيقاف التشغيل.....	55
9	التخلص من المنتج.....	56

هذا المستند يمثل التعليمات الأصلية باللغة الألمانية. وجميع اللغات الأخرى هي ترجمات للتعليمات الأصلية. تحتوي تعليمات التشغيل على معلومات مهمة حول الاستخدام الآمن للمنتج وتركيبه وصيانته والتخلص منه. اقرأ تعليمات التشغيل بعناية قبل الاستخدام واحتفظ بها في متناول اليد بالقرب من المنتج طوال فترة عمره الافتراضي. عند نقل المنتج، يجب تسليم تعليمات التشغيل إلى المالك الجديد.

الشرح	الرمز
الموضع رقم 5 من الشكل المجاور	(5)
خطوة العمل في الشكل	... ⑤ ④ ③ ② ①
شرط مسبق لاتخاذ الإجراء	👁️ تحقق مما إذا كان التشغيل اليدوي قد تم تفعيله.
خطوة العمل	▶ اضغط على „موافق“.
نتيجة الإجراء	✓ النظام جاهز للتشغيل.
إحالة إلى الفصل 2	انظر "السلامة"، صفحة 40
المعلومات أو التعليمات الفنية التي يجب إيلاءها اهتمامًا خاصًا.	①

تتضمن التحذيرات طبيعة الخطر وعواقبه، بالإضافة إلى التدابير اللازمة لتجنبه.

يتم الإشارة إلى التحذيرات بالرموز وكلمات الإشارة التالية:

كلمة الإشارة	المعنى
خطر	تحذير من الإصابة الجسدية عدم الالتزام بهذا التحذير سيؤدي إلى إصابة خطيرة أو الوفاة.
تحذير	تحذير من الإصابة الجسدية قد يؤدي عدم الالتزام بهذا التحذير إلى إصابات خطيرة أو الوفاة.
تنبيه	تحذير من الإصابة الجسدية قد يؤدي عدم الالتزام بهذه المعلومات إلى إصابات طفيفة أو متوسطة.
تنبيه!	تحذير بشأن الأضرار المادية قد يؤدي عدم الالتزام بهذا التحذير إلى حدوث ضرر بالمنتج ووظيفته أو أي شيء موجود في محيطه.

الرمز	المعنى	الرمز	المعنى
	علامة تحذير عامة		افصل الوحدة
	تحذير من خطر بيولوجي		التزم بتعليمات التشغيل
	تحذير من الكهرباء		استخدم واقيات اليدين
	أيقونة WEEE، المنتج خاضع لتوجيه RoHS		استخدم نظارة واقية
	علامة إلزامية عامة		استخدم قناعًا

احترس

الجراثيم والبكتيريا التي تشكل خطرًا على الصحة
خطر العدوى عند ملامسة الوسط الذي يتم ضخه



▶ ارتد قفازات واقية (EN 388) ونظارات واقية (EN 166).



▶ إذا كان هناك احتمال للتلامس مع الوسط الذي يتم ضخه، فارتد أيضًا قناع تنفس (EN 149).

- عند تركيب محطة الرفع أو فكها أو صيانتها أو إصلاحها، يجب الالتزام بلوائح الوقاية من الحوادث والمعايير والتوجيهات واللوائح ذات الصلة.
- تأكد من فصل المنتج عن مصدر الطاقة وتأمينه ضد إعادة تشغيله أثناء التثبيت أو التفكيك أو الصيانة أو الإصلاح.
- التزم بقواعد السلامة الوطنية عند العمل على الكابلات والتوصيلات الكهربائية. يوجد خطر حدوث صدمة كهربائية من الأجزاء الحية.
- يجب تزويد النظام بقاطع تيار تفاضلي (RCD) بتيار تسريب مقنن لا يتجاوز 30 مللي أمبير.
- عند إدخال قابس التيار الكهربائي في المقبس، يصبح المنتج جاهزًا للاستخدام. يوصى بأن يكون المقبس مزودًا بمفتاح تشغيل/إيقاف منفصل.
- لا توصّل المنتجات بكابلات توصيل تالفة! يجب استبدال كابل التوصيل بمعرفة كهربائي مؤهل أو من خدمة العملاء. لا تسحب كابل التوصيل أبدًا. لا تقم بتركيب منتجات تالفة أو معيبة.
- احرص على تركيب قاعدة تثبيت أرضية (لمقاومة الرفع).
- قد تتعرض الأصابع للسحق عند تركيب الوصلات أو إدخال المضخة. نفذ الأعمال بحذر.
- في حالة وقوع حادث أو طارئ، قد يتدفق الوسط الذي يتم ضخه إلى الغرفة. تأكد من أن جميع التوصيلات محكمة الإغلاق. امسح أي سوائل منسكبة على الفور. أفرغ الخزان قبل إزالته. في حال عدم إفراغ الخزان، ستندفق مياه الصرف مباشرة إلى الغرفة عند فصل الأنابيب. قم بضخ الوسط الذي يتم ضخه باستخدام مضخة غشائية يدوية أو مكنسة كهربائية رطبة.
- لا تفتح غطاء محطة الرفع حتى تبرد مياه الصرف الصحي بدرجة كافية. هناك خطر التعرض للحروق إذا لمست مياه الصرف الصحي الساخنة وخطر التعرض للإصابة بحروق من جراء الأسطح الساخنة.
- اترك المحرك/المضخة ليبرد بشكل كافٍ قبل الصيانة أو التفكيك. استخدم قفازات واقية. يوجد خطر الإصابة بحروق نتيجة الأسطح الساخنة.

المشغل: لا يلزم تأهيل خاص، ويجب أن يكون على دراية بتعليمات التشغيل ويفهمها.
الشخص الفني المختص: موظف لدى شركة متخصصة، يمتلك خبرة مثبتة ومعدات فنية مناسبة، ويعمل وفقًا لتعليمات التشغيل ومعايير التنفيذ

الشخص		الأنشطة المصرح بها
الشخص الفني المختص	شركة التشغيل	
✓	✓	توصيل قابس التيار الكهربائي، والتحقق من التشغيل، واستبدال فلتر الكربون النشط
✓	—	التركيب/التفكيك، والتشغيل الأولي، والصيانة، والإصلاحات

الأطفال والأشخاص ذوو الإعاقة

يُسمح باستخدام هذا الجهاز من قبل الأطفال بعمر 8 سنوات فأكثر، وكذلك الأشخاص ذوي القدرات الجسدية أو الحسية أو العقلية المحدودة، أو من يفقهون إلى الخبرة و/أو المعرفة، فقط إذا كانوا تحت إشراف أو تلقوا إرشادات حول الاستخدام الآمن للجهاز ويفهمون المخاطر المرتبطة به.

يجب عدم السماح للأطفال باللعب بالجهاز يجب عدم قيام الأطفال بإجراء فحوصات الوظائف أو أعمال الصيانة دون إشراف

تُستخدم محطة الرفع لتصريف مياه الصرف بطريقة مانعة لرجوع المياه من نقاط التصريف الواقعة أسفل منسوب الارتداد، وكذلك نقاط التصريف التي لا يمكن تصريفها بالانحدار الطبيعي.
يمكن تركيب محطة الرفع داخل المباني أو تركيب خلف الجدار

يُمنع إدخال السوائل أو المواد الصلبة التالية:

- مستلزمات النظافة الشخصية ومنتجات العناية الشخصية، مثل المناديل الورقية أو المناديل المبللة، والحفاضات، والسدادات القطنية، وأعواد القطن، والواقيات الذكورية، والأدوية
- النفايات، مثل الأنقاض والرماد والقمامة ومواد البناء ونفايات المطبخ والدهون/الزيوت والمنسوجات
- المنظفات وسوائل غسل الأطباق بكميات مفرطة وتلك التي تنتج رغوة عالية بشكل غير متناسب
- السوائل أو المذيبات القابلة للاشتعال أو الانفجار
- الوسائط العدوانية أو المسببة للتآكل أو السامة

محطة Minilift M

لا يُسمح باستخدامها إلا لضخ مياه الصرف المنزلية الخالية من الفضلات صُممت لضخ المياه الرمادية من الأحواض أو الغسالات أو غسالات الصحون أو أحواض المطبخ أو أحواض الاستحمام أو الدُش أو المبال، وكذلك مكثفات أنظمة تكييف الهواء. تتوافق محطة الرفع مع متطلبات معيار DIN EN 12050-2.

محطة Minilift M WC

لا يُسمح باستخدامها إلا لضخ مياه الصرف المنزلية المحتوية على فضلات أو الخالية من الفضلات. تتوافق محطة الرفع مع متطلبات معيار DIN EN 12050-3. يجب تركيب محطة الرفع وجميع عناصر التصريف المتصلة بها في نفس الغرفة. يجب وجود مرحاض آخر أعلى من منسوب الارتداد. يجب تقليل عدد المستخدمين إلى الحد الأدنى.

نقاط الصرف المسموح بها لمحطة Minilift M WC (مرافق الصرف):

- 1 مرحاض (WC)
- 1 حوض غسل
- 1 دش
- 1 شطاف

أي من الإجراءات التالية التي لم يُصرَح بها كتابيًا من قِبَل الشركة المصنّعة قد تؤدي إلى إلغاء الضمان:

- إجراء تعديلات أو إضافة ملحقات
- استخدام قطع غيار غير أصلية
- تنفيذ إصلاحات من قِبَل جهات غير متخصصة

تسجيل المنتج

سجّل منتجك واحصل على ضمان 5 سنوات من فني متخصص!

www.kessel.com/product-registration



محطة Minilift M

محطة Minilift M هي محطة رفع مدمجة وجاهزة للتوصيل مزودة بمضخة غاطسة. يتم قياس المستويات باستخدام مفتاح العوامة الرأسية. نظام التهوية مزود بفلتر كربون منشط. توجد لوحة الصنع في وضع أفقي على السطح الخارجي للمبيت.

- 1 مدخل DN 40، موجه عموديًا لأعلى، مُحكم الإغلاق من قبل المصنع
- 2 مدخل DN 50/DN 40، عميقان، مع مانع ارتجاع، أفقيان إلى اليسار واليمين، مضبوطان من قبل المصنع على وضع الفتح
- 1 وصلة أنبوب ضغط DN 32 (OD 40)، مع مانع ارتجاع، موجهة عموديًا لأعلى، مركبة من قبل المصنع

محطة Minilift M WC

محطة Minilift M WC هي محطة رفع مدمجة وجاهزة للتوصيل. المضخة الغاطسة مزودة بوحدة تقطيع دوارة. تقوم وحدة التقطيع بتقطيع البراز في مياه الصرف الصحي بشكل موثوق. ويتم قياس المستويات باستخدام مفتاح العوامة. نظام التهوية مزود بفلتر كربون منشط.

الوصلات

- 1 مدخل DN 40، بدون مانع ارتجاع، موجه عموديًا لأعلى، مُحكم الإغلاق من قبل المصنع
- 2 مدخل DN 50/DN 40، عميقان، مع مانع ارتجاع، أفقيان إلى اليسار واليمين، مضبوطان من قبل المصنع على وضع الفتح
- 1 وصلة مرحاض، مفتوحة من الأمام بشكل قياسي - ويمكن توجيهه وصلة المراض أفقيًا إلى اليمين إذا لزم الأمر. الفتحة المقابلة مُحكمة الإغلاق من قبل المصنع.
- 1 وصلة أنبوب ضغط DN 32 (OD 40)، مع مانع ارتجاع، موجهة عموديًا لأعلى، مركبة من قبل المصنع

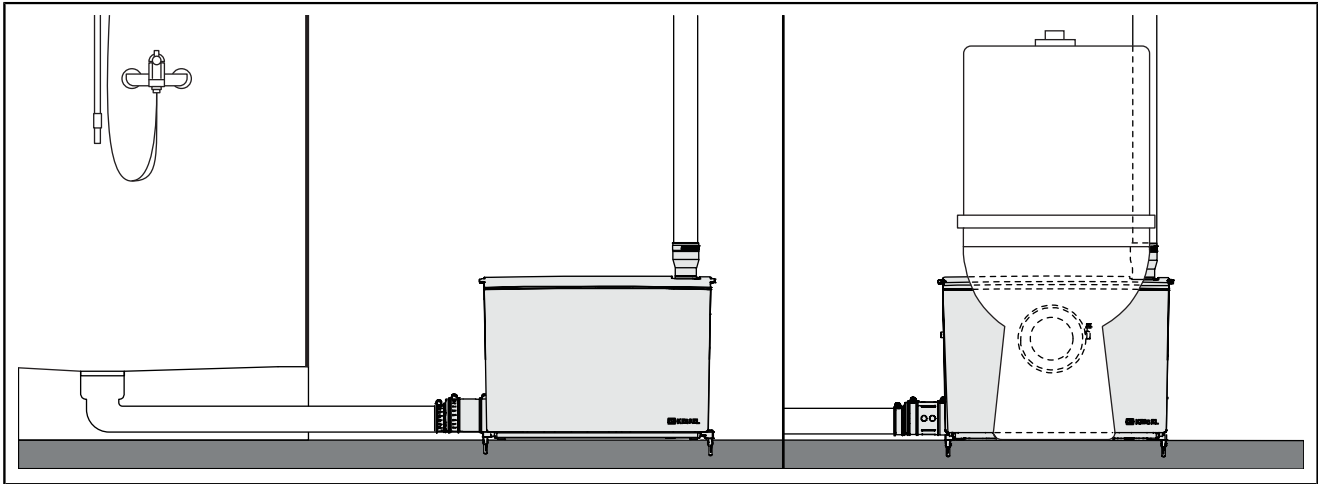
مثال على التركيب

3.2 أوضاع التشغيل

الوصف	وضع التشغيل
قياسي في وضع التشغيل هذا، يتم استخدام حجم الخزان بالكامل. مستوى التشغيل: 95 مم (الإعداد الافتراضي)	
شفط عميق للاستفادة من نقاط تصريف أعمق نسبيًا (مثل الدش)، يمكن استخدام الشفط العميق. وللقيام بذلك، يجب تعديل مؤشر مستوى النظام. مستوى التشغيل: 65 مم (التعديل حسب الحاجة)	

3.3 نطاق التوريدات

- محطة الرفع
- تعليمات التشغيل

	1 معجون تجميع		2 التحكم في قوة الطفو
	1 وصلة انتقال أنبوب الضغط DN 32 (OD 40)		2 برغي
	1 مشبك خرطوم 25 - 40 مم		2 خابور
	2 وردة قفل		2 لوحة غطاء مدخل DN 50
	2 وصلة مدخل DN 50 مع ملحق قلاب		3 مشبك خرطوم 32 - 50 مم
	2 صمام قلاب للمدخل DN 50		2 مشبك خرطوم 50 - 70 مم
	1 مانع تسرب		2 وصلة انتقال للمدخل DN 50/DN 40

الملحقات D (904-533) (فقط لمحطة Minilift M WC)

	1 غطاء لمدخل المراض الأمامي		1 مانع تسرب لوصلة مدخل المراض
	1 مانع تسرب لغطاء مدخل المراض		1 مشبك خرطوم 110 - 130 مم
	1 قفل لغطاء المراض		1 حلقة تثبيت مانعة للتسرب لتوصيل مدخل المراض

3.4 البيانات الفنية

محطة Minilift M WC	محطة Minilift M	
STZ750	GTF750	مضخة
230 فولت، 50 هرتز		الجهد الكهربائي
750 واط		استهلاك الطاقة P1
460 واط		القدرة الاسمية للمحرك P2
3,5 أمبير		التيار الاسمي I
2700 لفة/دقيقة		السرعة n
IP 68 (3 متر/48 ساعة)		تصنيف الحماية (المضخة)
I		فئة الحماية
1,4 متر		طول الكابل
النوع F، CEE 7/4 (قابس شوكو)		القابس الكهربائي
B16 A		الحماية الموصى بها

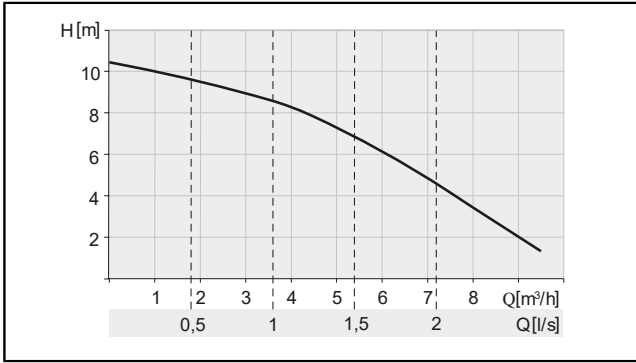

صورة : محطة Minilift M

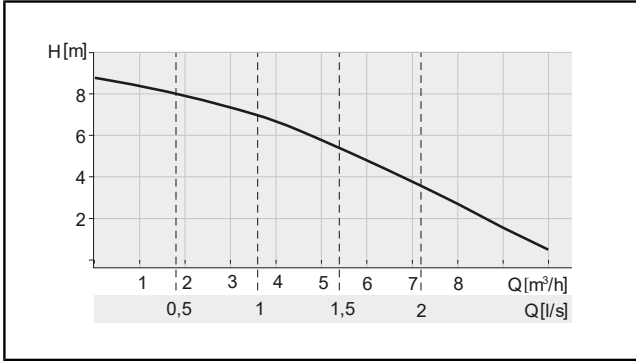

صورة : محطة Minilift M WC

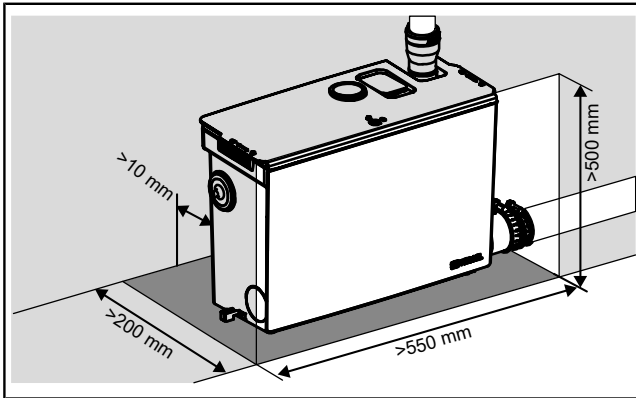

محطة Minilift M WC	محطة Minilift M	
9,0 متر	10,4 متر	أقصى ارتفاع للضخ H
9,8 متر ³ /ساعة		الحد الأقصى للتدفق الحجمي Q
40 درجة مئوية كحد أقصى		درجة حرارة الوسيط
80 درجة مئوية لمدة دقيقتين		أقصى درجة حرارة للوسيط، لفترة قصيرة
40 - 3 درجة مئوية		درجة الحرارة المحيطة
15 S3 %		وضع التشغيل
IP 44		تصنيف حماية محطة الرفع

الحجم والوزن والأبعاد

محطة Minilift M WC		محطة Minilift M		
65 مم	95 مم	65 مم	95 مم	مستوى التشغيل
11,75 لتر		11,75 لتر		حجم الخزان
1,6 لتر	2,9 لتر	1,6 لتر	3,1 لتر	حجم الضخ
7,65 كجم		7,52 كجم		الوزن

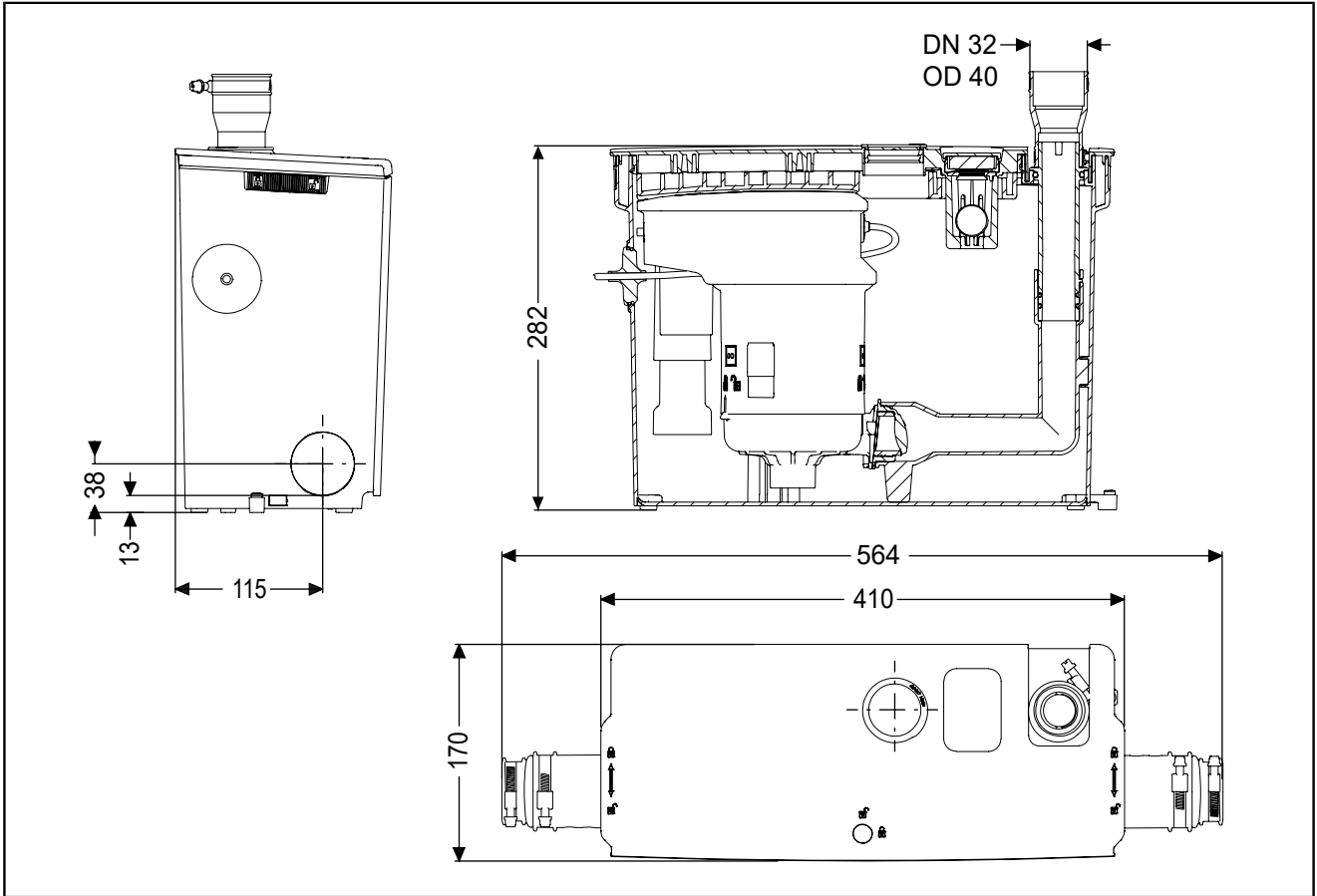

محطة Minilift M WC

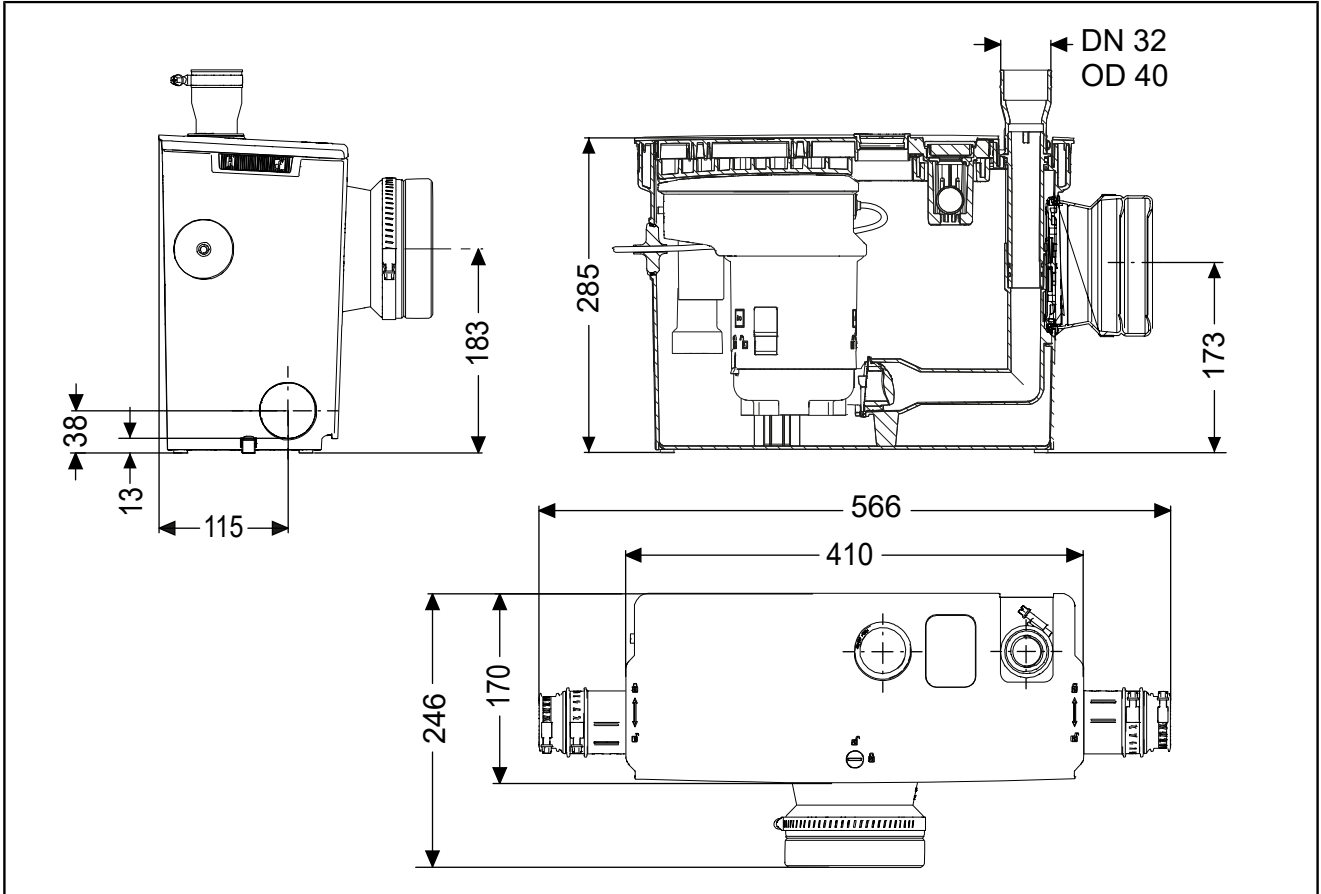

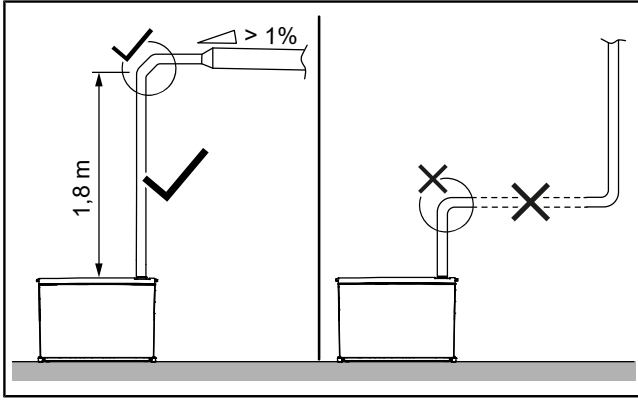

وفر مقبلاً مناسباً للتوصيل الكهربائي. نفذ التركيبات الكهربائية وفقاً للإرشادات المحلية الخاصة بالتركيبات في المناطق الرطبة.

للحفاظ على خفض ضوضاء التشغيل إلى أدنى حد، ضع حسيرة عازلة بين المنتج والجدار.

يُوصى بتركيب صمام إغلاق في أنبوب الضغط.

أنبوب الضغط:

- قم أولاً بتوجيهه عمودياً بارتفاع أدنى يبلغ 1,80 متر ثم أفقياً بانحدار طفيف.
- التوسيع بعد نقطة الذروة
- إنشاء انحناءات بانحناءات بزوايا 45 درجة

يمكن تخفيض مستوى التشغيل من 95 مم إلى 65 مم. وللقيام بذلك، يجب تعديل مؤشر المستوى (انظر "تركيب محطة الرفع"، صفحة 46).

توصيل المراحيض

وصّل المراحيض (WC) بالإصدار المخصص للمراحيض WC فقط.

المسافة القصوى بين المراحيض ومحطة الرفع: 0,5 متر

لا يمكن التوصيل المباشر بالمراحيض (WC) إلا مع المراحيض المركبة على الأرض. يلزم إجراء تركيب مسبق على الحائط لاستخدامه مع مراحيض معلق على الحائط.

التركيب قبل بناء الجدار

يتم تهوية محطة الرفع في منطقة التركيب. يتعين توفير سهولة الوصول إلى محطة الرفع، على سبيل المثال لاستبدال فلتر الكربون المنشط.

احترس



الوصول المقيد عند تركيب/إزالة الوصلات والمضخة، بدء التشغيل غير المتوقع للمضخة

خطر إصابات اليد

▶ استخدم قفازات واقية.

▶ لا توصّل قابس التيار الكهربائي إلا بعد تركيب المضخة بشكل صحيح في الخزان.

احترس



الجراثيم والبكتيريا التي تشكل خطراً على الصحة

خطر العدوى عند ملامسة الوسط الذي يتم ضخه

▶ استخدم قفازات واقية ونظارات واقية وقناع تنفس.

▶ احرص على تهوية الغرفة.

▶ نظّف أي وسائل منسكبة على الفور. تخلص من فوط التنظيف القماشية.

▶ طهّر يديك.

① استخدم فقط معجون التجميع المرفق للتركيب.

إزالة العبوة

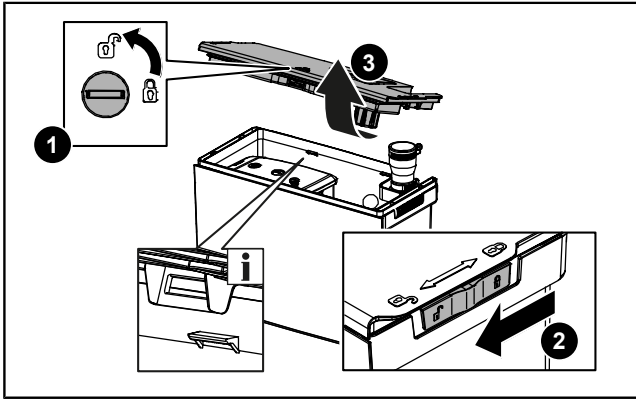

- ▶ أزل العبوة الخارجية.
- ▶ لفتح الغطاء، حرر الأقفال الموجودة على كلا جانبي الغطاء وفي منتصف الغطاء. ① ②
- ▶ أمسك الغطاء بالمقابض الموجودة على اليسار واليمين، وأمله لأعلى من الحافة الأمامية وارفعه من أسنة القفل الموجودة على الحافة الخلفية. ③
- ▶ أزل المضخة وإزالة قفل العبوة/النقل.

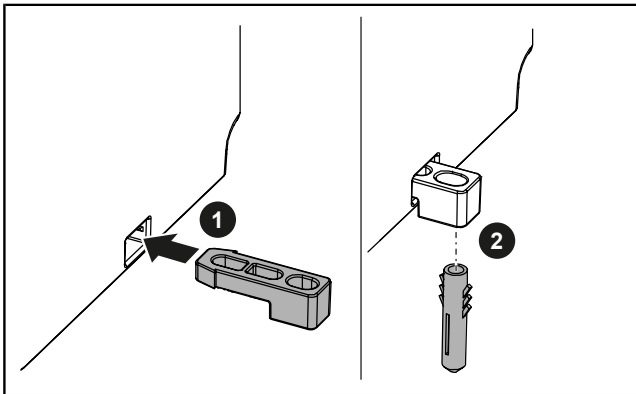

التحضير للتركيب على الأرضية

- ▶ تأكد من تركيب أقدام عزل الصوت بشكل صحيح.
- ▶ اضغط على أزرار التحكم في قوة الطفو (الملحقات) الموجودة على الجانبين الأيسر والأيمن في الجزء السفلي من الخزان إلى أقصى حد ممكن. ①
- ▶ ضع علامات على مواضع عمل الثقوب. تأكد من وجود مسافة كافية نحو الجدار (عزل الصوت).
- ▶ اعمل ثقوبين بقطر 6 مم. وانتبه لأي كابلات ممددة على الأرض.
- ▶ أدخل الخوابير. ②

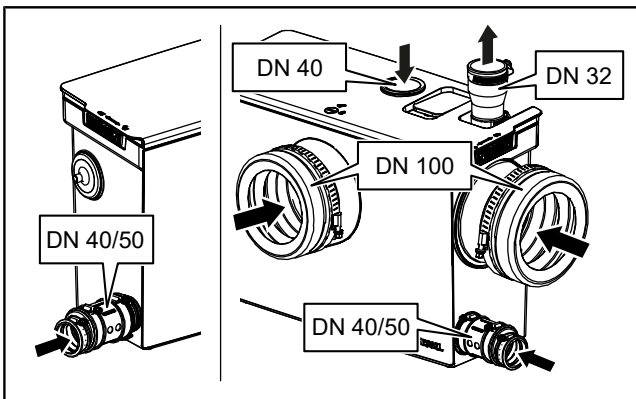

اختيار المدخل (المدخل)

- ▶ حدد المدخل (المدخل) المطلوبة.

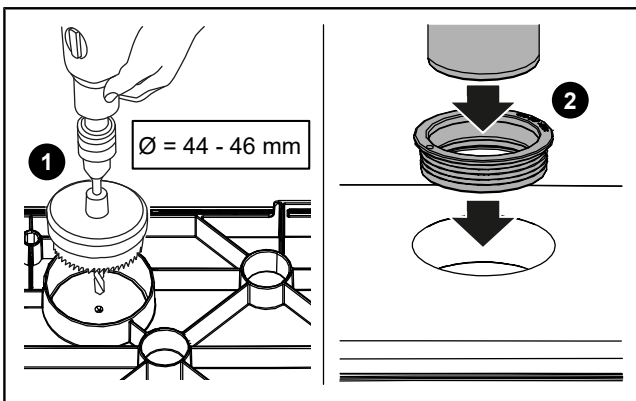

تركيب المدخل الرأسي

- ▶ احفر ثقبًا في الغطاء من الخلف باستخدام منشار ثقوب بقطر 44-46 مم ونعم الحافة باستخدام سكين أمان. ①
- ▶ أدخل مانع التسرب (الملحقات). ②

تركيب المدخل الأفقي

تنبيه



عند توصيل ترافق صرف منخفضة المنسوب، يجب تركيب الملحق القلاب عند وصلة المدخل!

تأكد من تركيب كلتا حلقتي الإحكام بشكل صحيح.

أدخل وصلة المدخل DN 50 مع الملحق القلاب (ضمن

الملحقات) في الفتحة ①

أمن وصلة المدخل DN 50 باستخدام وردة القفل على الجانب

الخارجي. ②

بالنسبة إلى DN 50، اقطع وصلة الانتقال للمدخل وفقاً لذلك باستخدام سكين أمان.

شحّم وصلة الانتقال للمدخل باستخدام معجون التجميع وادفعه على وصلة المدخل من الجانب الخارجي.

أدخل أنبوب المدخل (DN 40 أو DN 50) في وصلة الانتقال للمدخل.

أمن وصلة الانتقال للمدخل على كلا الجانبين باستخدام مشابك الخرطوم.

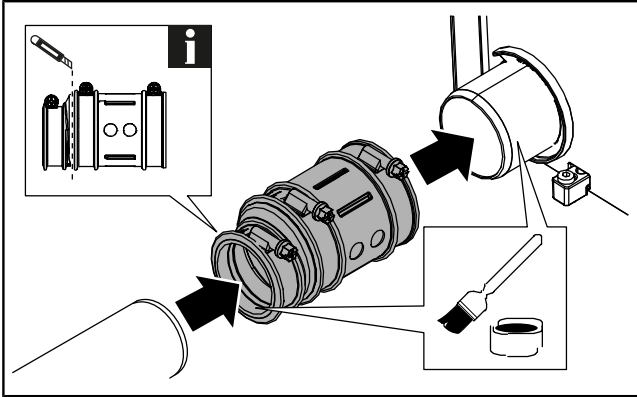
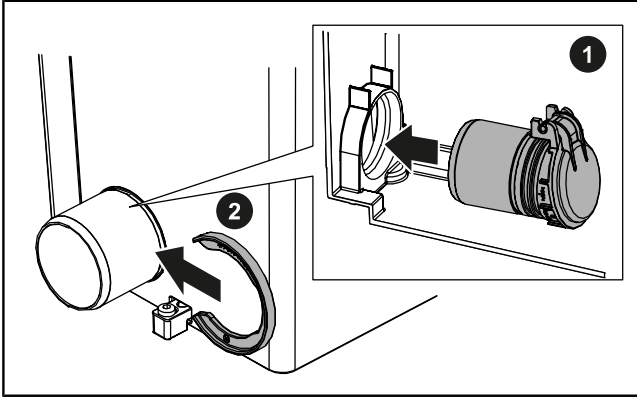

أحكام إغلاق أي مداخل غير مستخدمة بواسطة لوحات الغطاء (ضمن الملحقات). تأكد من تركيب حلقة الإحكام بشكل صحيح.

تركيب وصلة أنبوب الضغط

وصّل أنبوب الضغط بمحطة الرفع من الأعلى.

حرك وصلة الانتقال لأنبوب الضغط DN 32/40 من الخارج على وصلة أنبوب الضغط وأمنها بمشبك خرطوم 25 - 40 مم.

①

أدخل أنبوب الضغط في وصلة الانتقال لأنبوب الضغط وأمنه

بمشبك خرطوم. ②

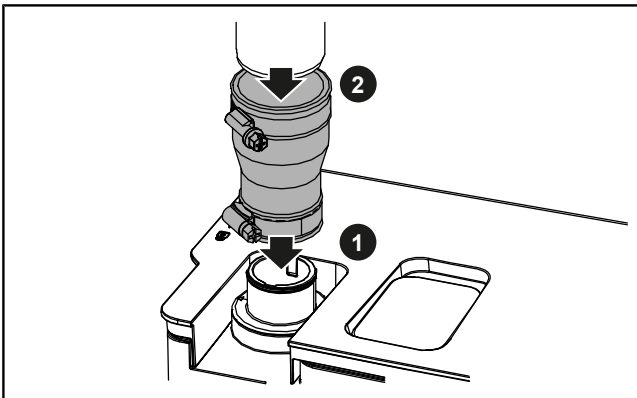

① شاهد أيضاً الفيديو التوضيحي على الموقع الإلكتروني للمنتجات!

تركيب وصلة المراض

بالنسبة لوصلة المراض الأمامية، ركّب مانع تسرب وصلة مدخل المراض على الجزء الخارجي من المبيت. تأكد من أن الحز يتناسب بشكل متساوٍ مع المبيت. شحّم حلقة التثبيت باستخدام معجون التجميع. أمن مانع تسرب وصلة مدخل المراض من الداخل باستخدام حلقة التثبيت.

بالنسبة لوصلة المراض الأفقية، افتح القفل من الداخل وأزل الغطاء عن وصلة المراض الأفقية. ركّب مانع تسرب وصلة مدخل المراض على الجانب الخارجي للمبيت. تأكد من أن الحز يتناسب بشكل متساوٍ مع المبيت. شحّم حلقة التثبيت باستخدام معجون التجميع. أمن مانع تسرب وصلة مدخل المراض من الداخل باستخدام حلقة التثبيت.

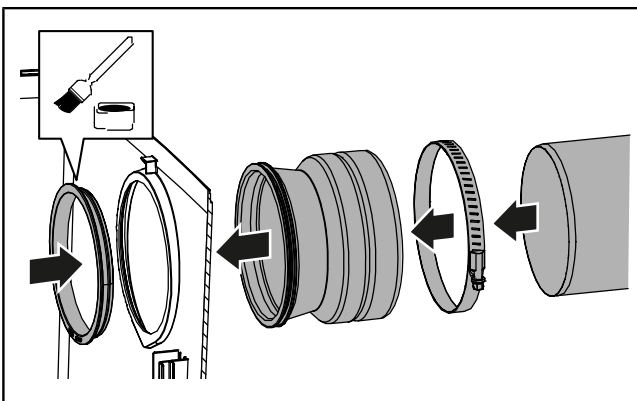

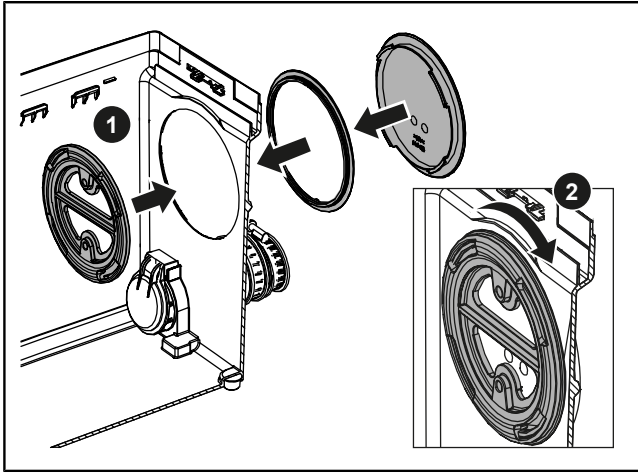

- ▶ ثم أدخل غطاء المدخل الأمامي للمرحاض مع مانع التسرب في وصلة المرحاض الأمامية من الخارج وأمنه بقفل غطاء المرحاض من الداخل. ② ①
- ▶ شحّم أنبوب تصريف المرحاض باستخدام معجون التجميع، وأدخله في مانع التسرب وأمنه بمشبك الخرطوم 110 - 130 مم.

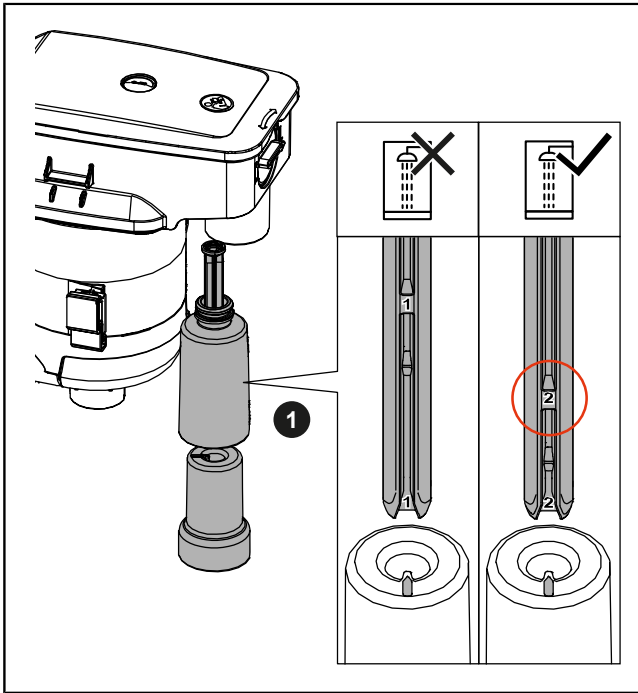

- ضبط مؤشر المستوى
- إعداد ضبط المصنع: مستوى التشغيل في الأعلى
- الشفط العميق: مستوى التشغيل في الأسفل
- ▶ للحصول على شفط عميق، اسحب الجزء السفلي من مفتاح العوامة من القفل، وأدخل عروة التوجيه في الحز المميز بالرقم "2" وادفعها إلى أقصى حد ممكن. ①

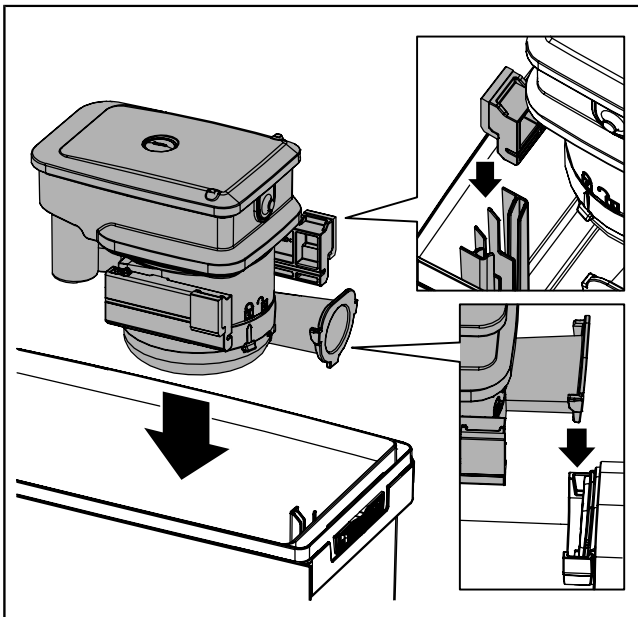

- إدخال المضخة
- ▶ شحّم فلانشة المضخة والموجهات في الخزان باستخدام معجون التجميع.
- ▶ ثبت كابل التيار الكهربائي في الموجهات المعنية على المضخة.
- ▶ أدخل المضخة في الخزان. تأكد من أن كابل التيار الكهربائي غير محشور.
- ▶ تأكد من أن المضخة مستقرة بشكل صحيح في الموجهات على كلا الجانبين وأن فلانشة المضخة متحاذاة بشكل صحيح مع أنبوب الضغط.

تركيب الغطاء

- ▶ شحّم مانع التسرب الغطاء. استخدم معجون التجميع المورد لهذا الغرض.
- ▶ لتركيب الغطاء، أدخل الحزوز الموجودة على الغطاء في ألسنة القفل الموجودة في الجزء الخلفي من إطار الخزان واضغط على الغطاء لأسفل حتى النهاية إلى أن يصل إلى أقصى حد له.
- ▶ أمّن جميع الأقفال.
- ▶ بالنسبة للمدخل الرأسي، شحّم أنبوب المدخل (DN 40) باستخدام معجون التجميع وأدخله.

إصلاح الخزان

- ▶ ثبت الخزان على الأرضية باستخدام البراغي المرفقة.

5.1 بدء التشغيل الأولي لمحطة الرفع

- ☞ تأكد من فصل محطة الرفع عن مصدر الطاقة ومن أن الغطاء ملائم تمامًا للخزان.
- ▶ صب الماء النظيف في الخزان من خلال أي مدخل متصل.
- ▶ تحقق من عدم وجود تسربات في جميع الوصلات.
- ▶ أدخل قابس التيار الكهربائي في المقبس.
- ✓ بمجرد الوصول إلى المستوى المضبوط في الخزان، يتم ضخ المياه للخارج.
- ▶ كرر عملية الضخ.
- ✓ إذا تم إكمال ما لا يقل عن 2 عملية ضخ دون أخطاء، يمكن لمحطة الرفع أن تعمل بشكل طبيعي.

5.2 التشغيل والإيقاف

- ▶ لتشغيل محطة الرفع، أدخل قابس التيار الكهربائي في المقبس.
- ✓ محطة الرفع جاهزة للاستخدام الفوري.
- ✓ تبدأ عملية الضخ تلقائيًا تبعًا لمستوى الملء في الخزان.
- ▶ لإيقاف تشغيل محطة الرفع، اسحب قابس التيار الكهربائي من المقبس.

توصي KESSEL بإجراء فحص وظيفي شهري من قبل المشغل. يجب إجراء الصيانة سنويًا على محطة الرفع بواسطة شخص متخصص وماهر.

6.1 إجراء الصيانة على محطة الرفع
تحذير

الأجزاء المكهربة

خطر الصعق الكهربائي

▶ افصل النظام عن مصدر الطاقة!

▶ تأكد من فصل المعدات الكهربائية عن مصدر الطاقة أثناء العمل.

▶ آمن المعدات الكهربائية ضد إعادة تشغيلها.

احترس

الوصول المقيد عند تركيب/إزالة الوصلات والمضخة، بدء التشغيل غير المتوقع للمضخة

خطر إصابات اليد

▶ استخدم قفازات واقية.

▶ لا توصل قابس التيار الكهربائي إلا بعد تركيب المضخة بشكل صحيح في الخزان.

احترس

تصبح المضخة ساخنة أثناء التشغيل

خطر الإصابة بحروق

▶ ارتد قفازات واقية.

▶ اترك المضخة لتبرد.

احترس

الجرائيم والبكتيريا التي تشكل خطرًا على الصحة

خطر العدوى عند ملامسة الوسط الذي يتم ضخه

▶ استخدم قفازات واقية ونظارات واقية وقناع تنفس.

▶ احرص على تهوية الغرفة.

▶ نظّف أي وسائط منسكبة على الفور. تخلص من فوط التنظيف القماشية.

▶ طهر يديك.

تنبيه

التنظيف غير السليم

يمكن أن تتلف المكونات البوليمر أو تصبح هشة.

▶ نظّف المكونات البوليمر بالماء فقط وباستخدام منظف بدرجة حموضة متعادلة.

☞ تأكد من عدم وجود مياه صرف صحي في محطة الرفع.

☞ تم فصل محطة الرفع عن مصدر الطاقة وتأمينها ضد إعادة تشغيلها.

▶ افتح الغطاء.

تنظيف مؤشر المستوى

▶ أزل المضخة.

▶ نظف مفتاح العوامة بقطعة قماش قطنية مبللة. للقيام بذلك، اسحب

العوامة من وحدة الطفو إذا لزم الأمر.

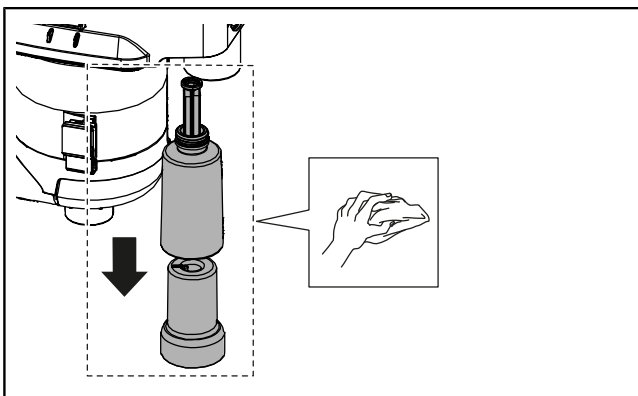

▶ نظّف فتحتي التهوية الموجودتين على المبيت الحلزوني.

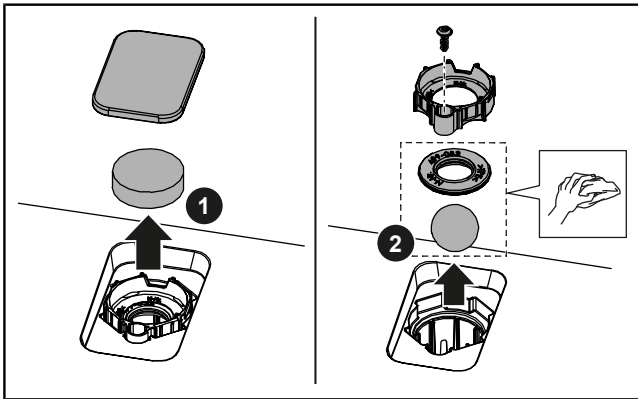
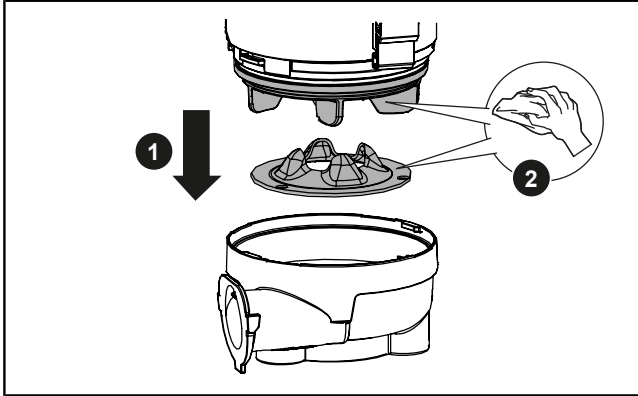
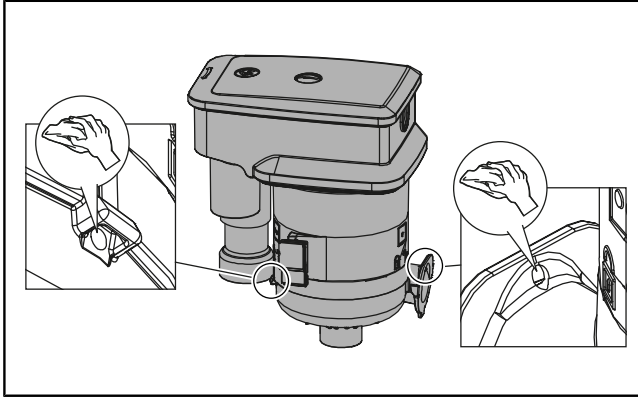

احترس



الشفرات حادة الحواف

خطر الجروح القطعية

▶ استخدم قفازات واقية.

▶ حرر قفل وتفكيك المبيت الحلزوني. ①

▶ أزل أي ملوثات ملتصقة بقاعدة المحور الخاصة بالدفاع الدوامية متعددة الريش وعمود الإدارة.

▶ نظّف الدفاع الدوامية متعددة الريش وافحصها بحثاً عن أي تآكل وللتأكد من سلامة التشغيل. ②

▶ استبدل المكونات المتآكلة إذا لزم الأمر.

▶ ركب وتأمين المبيت الحلزوني.

تنظيف الخزان ونظام التهوية

▶ أزل جميع المواد الصلبة والرواسب من الخزان.

▶ نظف الخزان من الداخل والخارج بقطعة قماش مبللة.

▶ أزل غطاء صمام التهوية. ①

▶ فك جهاز التثبيت، ونظف الكرة ومانع التسرب، ثم أعد تركيبهما.

②

(عزم إحكام الربط لبرغي التثبيت: 1,0 نيوتن متر)

▶ أعد تركيب جميع المكونات بترتيب عكسي للخطوات.

▶ تأكد من أن فلانشة المضخة مشتقرة بشكل صحيح على وصلة أنبوب الضغط. إذا لزم الأمر، فشّم الفلانشة باستخدام معجون التجميع.

6.2 تغيير فلتر الكربون المنشط

استبدل فلتر الكربون المنشط مرة واحدة على الأقل في السنة أو عندما تصيح الروائح ملحوظة (رقم المنتج 28061).

يُسمح للمشغل باستبدال فلتر الكربون المنشط.

▶ أزل غطاء صمام التهوية. ①

▶ استبدل فلتر الكربون المنشط. ②

▶ ركب غطاء صمام التهوية.

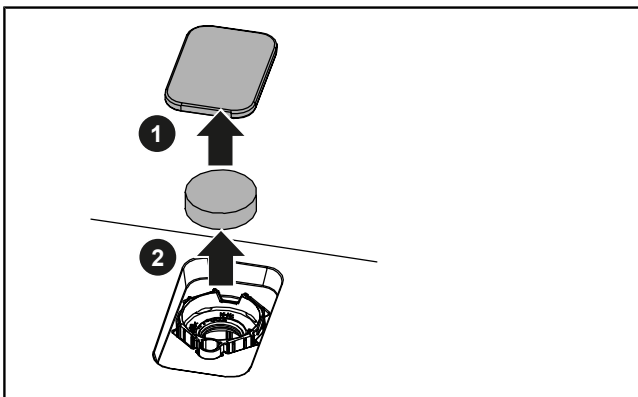

تتجلى أعطال أو أخطاء محطة الرفع من خلال ارتداد المياه في مرافق الصرف (توقف تصريف المياه). تبعًا لحجم ارتداد المياه، قد تحدث تسربات وقد يتسرب الوسيط الذي يتم ضخه.

احترس

الجراثيم والبكتيريا التي تشكل خطرًا على الصحة
خطر العدوى عند ملامسة الوسيط الذي يتم ضخه
▶ استخدم قفازات واقية ونظارات واقية وقناع تنفس.

- ▶ احرص على تهوية الغرفة.
- ▶ نظّف أي وسائط منسكبة على الفور. تخلص من فوط التنظيف القماشية.
- ▶ طهر يديك.

يرجى مراعاة النقاط التالية:

- ▶ لا تفتح محطة الرفع.
- ▶ احرص على تهوية الغرفة.
- ▶ لا تصرف المزيد من مياه الصرف الصحي. أغلق جميع المداخل.
- ▶ اتصل بخدمة العملاء أو بخدمة طوارئ السباكة.

الإصلاح بواسطة شخص متخصص وماهر:
احترس

خطر الإصابة باكتواءات عند لمس مياه الصرف الصحي الساخنة وخطر الإصابة بحروق من جراء الأسطح الساخنة
▶ اترك مياه الصرف الصحي تبرد بشكل كافٍ قبل فتح الغطاء.

العطل	السبب	كيفية المعالجة
المضخة لا تعمل	لا يوجد مصدر طاقة	▶ تحقق من مصدر الطاقة.
المضخة لا تعمل، المحرك يصدر صوتًا	الدفاعة الدوامية متعددة الريش متعرضة لإعاقة المكثف معيب	▶ تنبيه! تسخن المضخة أثناء التشغيل! أجر الصيانة. تحقق من أن الدفاعة الدوامية متعددة الريش تعمل بسلاسة. نظف فتحة التهوية ▶ لاستبدال المكونات المعيبة، اتصل بخدمة العملاء.

8.1 فترة توقف تزيد على 3 شهور

خلال فترات التوقف التي تزيد على 3 شهور، قد تتبخر المياه الموجودة في الخزان. وقد يتسبب ذلك في تكوّن قشرة على المواد الصلبة الموجودة في الخزان وتسد محطة الرفع.

لمنع حدوث أضرار بمحطة الرفع، يرجى مراعاة النقاط التالية خلال فترات التوقف التي تزيد على 3 شهور:

- اشطف محطة الرفع كل ثلاثة أشهر بالماء النظيف من خلال عمليتي ضخ.
- إذا كان هناك خطر حدوث صقيع، ففرغ الخزان.
- أجر تشغيلًا اختياريًا قبل التشغيل العادي التالي.

8.2 التفكيك
احترس

الجراثيم والبكتيريا التي تشكل خطرًا على الصحة
خطر العدوى عند ملامسة الوسط الذي يتم ضخه

▶ استخدم قفازات واقية ونظارات واقية وقناع تنفس.

▶ احرص على تهوية الغرفة.

▶ نظّف أي وسائل منسكبة على الفور. تخلص من فوط التنظيف القماشية.

▶ طهّر يديك.

- ▶ شطف الخزان: صب الماء النظيف في الخزان من خلال أحد المداخل. نَقِّد ما لا يقل عن عمليتي ضخ.
- ▶ إذا كان متاحًا، أغلق صمام الإغلاق في أنبوب الضغط وجميع المداخل.
- ▶ افصل محطة الرفع عن مصدر الطاقة: افصل قابس التيار الكهربائي من المقبس، وأوقف تشغيل جهاز الأمان.
- ▶ أفرغ الخزان، على سبيل المثال باستخدام مكنسة كهربائية للمواد الرطبة.
- ▶ افصل المداخل وأنبوب الضغط عن الخزان.
- ▶ قم بحل عناصر التركيب بالأرضية.
- ▶ أزل محطة الرفع.
- ▶ أغلق جميع الأنابيب بإحكام.
- ✓ تمت إزالة محطة الرفع.
- ▶ طهّر موقع التركيب ومحطة الرفع.
- ▶ خزّن محطة الرفع أو تخلص منها وفقًا للوائح.

8.3 التخزين
ظروف التخزين:

- الحد الأقصى: -40 ... +70 درجة مئوية، رطوبة قصوى: 90%، بدون تكاثف
- الموصى به: 5 ... 25 درجة مئوية، الرطوبة النسبية: 40 ... 50%.
- ▶ قبل التخزين، فرّغ الخزان تمامًا وتطهير محطة الرفع.
- ▶ قم بلف كابل التوصيل في شكل حزمة وثبته بالخزان.
- ▶ احم محطة الرفع وقابس التيار الكهربائي من الغمر (الانغماس في السوائل).
- ▶ أغلق جميع الوصلات بإحكام.
- ▶ احمه من أشعة الشمس المباشرة. الحرارة الشديدة يمكن أن تتسبب في إلحاق أضرار بالأجزاء البلاستيكية!
- ① يُوصى بالاحتفاظ بالعبوة الأصلية لغرض التخزين بشكل صحيح.

تنبيه

يجب عدم التخلص من المنتجات التي تحمل هذه العلامة على المنتج أو العبوة أو المستندات المرفقة معها بالقائها ضمن النفايات المنزلية.

- ▶ خذ المنتج ومكوناته إلى نقطة تجميع معتمدة حيث سيتم إعادة تدويره وإعادة استخدامه.
- ▶ قبل التخلص من المنتج، أزل البطاريات والبطاريات القابلة لإعادة الشحن، إن وجدت، وتخلص منها بشكل منفصل.
- ▶ التزم باللوائح المحلية.
- ▶ اتصل بالسلطات المحلية أو أقرب مركز للتخلص من النفايات أو المتجر الذي اشتريته منه المنتج للحصول على معلومات حول كيفية التخلص منه بشكل صحيح.

Инструкции за експлоатация

Уважаеми клиенти,

Като производител на иновативни продукти за дренажни технологии от висок клас, KESSEL предлага интегрирани системни решения и ориентирано към клиента обслужване. По този начин поставяме най-високите стандарти за качество и се фокусираме твърдо върху устойчивостта - не само при производството на нашите продукти, но и по отношение на тяхната дълготрайна експлоатация, и се стремим да гарантираме, че Вие и Вашият имот сте защитени в дългосрочен план.

Ваши KESSEL SE + Co. KG
Bahnhofstraße 31
85101 Лентинг, Германия



Нашите местни, квалифицирани сервизни партньори ще се радват да Ви помогнат с всякакви технически въпроси.

Можете да намерите вашия партньор за контакт на:
www.kessel.com/after-sales-service



При необходимост, нашата заводска служба за обслужване на клиенти предоставя поддръжка с услуги като пускане в експлоатация, техническо обслужване или обща инспекция в целия регион Германия-Австрия-Швейцария и други страни по заявка.

За информация относно обработката и поръчката вижте:
www.kessel.de/service/dienstleistungen

Съдържание

1	Забележки към инструкциите за експлоатация.....	58
2	Безопасност.....	59
3	Описание и технически данни на продукта.....	61
4	Монтаж.....	65
5	Въвеждане в експлоатация.....	69
6	Поддръжка.....	70
7	Отстраняване на неизправности.....	72
8	Извеждане от експлоатация.....	73
9	Изхвърляне.....	74

1 Забележки към инструкциите за експлоатация

Този документ представлява оригиналните инструкции на немски език. Всички други езици са преводи на оригиналните инструкции.

Инструкциите за експлоатация съдържат важна информация за безопасното използване, монтаж, поддръжка и изхвърляне на продукта. Преди употреба ги прочетете внимателно и ги дръжте на удобно място в близост до продукта през целия му експлоатационен живот. При предаване на продукта, инструкциите за експлоатация трябва да бъдат предадени на новия собственик.

Символ	Обяснение
(5)	Позиция номер 5 от съседната фигура
① ② ③ ④ ⑤ ...	Действие във фигурата
👁️ Проверете дали е активирана ръчната работа.	Предпоставка за действие
▶ Натиснете ОК.	Действие
✓ Системата е готова за работа.	Резултат от действието
виж "Безопасност", страница 59	Препратка към глава 2
❗	Техническа информация или инструкции, на които трябва да се обърне специално внимание.

Предупрежденията включват естеството и последствията от дадена опасност, както и мерки за избягването ѝ.

Предупрежденията са обозначени със следните символи и сигнални думи:

Сигнална дума	Значение
Опасност	Предупреждение за нараняване Неспазването на това предупреждение може да доведе до сериозни наранявания или смърт.
Предупреждение	Предупреждение за нараняване Неспазването на това предупреждение може да доведе до сериозни наранявания или смърт.
Внимание	Предупреждение за нараняване Неспазването на тази информация може да доведе до леки или умерени наранявания.
Внимание!	Предупреждение за имуществени щети Неспазването на това предупреждение може да доведе до повреда на продукта и неговата функция или на всеки предмет в близост.

Символ	Значение
	Изключете устройството
	Спазвайте инструкциите за експлоатация
	Използвайте предпазни ръкавици
	Използвайте предпазни очила
	Използвайте маска

Символ	Значение
	Общ предупредителен знак
	Предупреждение за биологична опасност
	Предупреждение за електричество
	Икона WEEE, продуктът е обект на директивата RoHS
	Общ задължителен знак

2 Безопасност

2.1 Общи бележки за безопасност



ВНИМАНИЕ

Микроби и бактерии, които представляват риск за здравето
Риск от инфекция при контакт с изпомпваната среда



▶ Носете защитни ръкавици (EN 388) и предпазни очила (EN 166).



▶ Ако съществува вероятност от контакт с изпомпваната среда, носете и дихателна маска (EN 149).

- При монтаж, демонтаж, поддръжка или ремонт на помпената станция трябва да се спазват правилата за предотвратяване на злополуки, съответните стандарти, директиви и регламенти.
- Уверете се, че продуктът е изключен от електрозахранването и е безопасен срещу повторно включване по време на инсталиране, разглобяване, поддръжка или ремонт.
- Спазвайте националните правила за безопасност при работа с електрически кабели и връзки. Съществува риск от токов удар от части под напрежение.
- Системата трябва да се захранва чрез устройство за остатъчен ток (RCD) с номинален остатъчен ток не повече от 30 mA.
- Когато щепселът е включен в контакта, продуктът е готов за употреба. Препоръчително е контактът да се активира с отделен превключвател за включване/изключване.
- Не свързвайте продукти с повредени кабели за свързване! Помолете квалифициран електротехник или обслужване на клиенти да сменят кабела за свързване. Никога не дърпайте кабела за свързване. Не инсталирайте повредени или дефектни продукти.
- Изпълнете монтаж на пода (за да противодействате на повдигането).
- При монтажа на връзките и поставянето на помпата има опасност от притискане на пръстите. Извършвайте работата внимателно.
- В случай на авария/извънредна ситуация, изпомпаната среда може да се разлее в помещението. Уверете се, че всички връзки са здраво затегнати. Веднага избършете разлятото. Преди демонтаж изпразнете резервоара. Ако резервоарът не е изпразнен, при откачане на тръбите отпадъчните води ще се излеят директно в помещението. Изпомпайте изпомпаната среда с помощта на ръчна диафрагмена помпа или прахосмукачка за мокро почистване.
- Не отваряйте капака на подемната станция, докато отпадъчните води не са се охладили достатъчно. Има риск от изгаряне, ако докоснете горещата отпадъчна вода, както и риск от изгаряне от горещи повърхности.
- Преди да започнете поддръжка или демонтаж, оставете мотора/помпата да изстине достатъчно. Използвайте защитни ръкавици. При допир с горещи повърхности има опасност от изгаряния.

2.2 Квалификация на персонала

Оператор: не се изискват специални квалификации, трябва да е запознат и да разбира инструкциите за експлоатация.

Компетентен специалист: служител на специализирана компания, който разполага с доказан опит и техническо оборудване, и работи в съответствие с инструкциите за експлоатация и стандартите за изпълнение.

Разрешени дейности	Лице	
	Оперативна компания	Компетентен специалист
Включете щепсела в контакта, проверете дали работи, сменете филтъра с активен въглен.	✓	✓
Монтаж/демонтаж, първоначално пускане в експлоатация, поддръжка, ремонт	—	✓

Деца и хора с увреждания

Това устройство трябва да се използва от деца на възраст 8 години и по-големи, както и от лица с намалени физически, сетивни или умствени способности или липса на опит и/или знания, само ако са под надзор или са получили инструкции за безопасното използване на устройството и разбират свързаните с това опасности.

Децата не трябва да си играят с устройството. Проверката на функциите и поддръжката не трябва да се извършват от деца без надзор.

Помпената станция се използва за отводняване на отводнителни точки под нивото на застоялата вода и такива, които не могат да бъдат отводнени чрез естествения наклон.

Помпената станция може да се монтира на закрито или като предна стена.

Не трябва да се допускат следните течности или твърди вещества:

- Тоалетни принадлежности и продукти за лична хигиена, като например хартиени или мокри кърпички, памперси, тампони, памучни тампони, презервативи, лекарства
- Отпадъци, като например строителни отпадъци, пепел, боклук, строителни материали, кухненски отпадъци, мазнини/масла, текстил
- Препарати за пране и миене на съдове в прекомерни количества и такива с непропорционално високо образуване на пяна
- Запалими, взривоопасни течности или разтворители
- Агресивни, корозивни или токсични среди

Minilift M

Помпената станция може да се използва само за изпомпване на битови отпадъчни води без фекалии.

Помпената станция е предназначена за изпомпване на сива вода от умивалници, перални машини, съдомиялни машини, кухненски мивки, вани, душове или писоари, както и кондензат от климатични системи.

Тя отговаря на изискванията на DIN EN 12050-2.

Minilift M WC

Помпената станция може да се използва само за изпомпване на фекални или несъдържащи фекалии битови отпадъчни води.

Тя отговаря на изискванията на DIN EN 12050-3. Помпената станция и всички свързани с нея дренажни елементи трябва да бъдат монтирани в едно и също помещение. Трябва да има друга тоалетна над нивото на застоялата вода. Броят на потребителите трябва да бъде сведен до минимум.

Допустими точки за отводняване за Minilift M WC (отводнителни обекти):

- 1 тоалетна (WC)
- 1 умивалник
- 1 душ
- 1 биде

Всяко от следните действия, които не са изрично разрешени в писмен вид от производителя, може да доведе до анулиране на гаранцията:

- Модификации или прикачено оборудване
- Използване на неоригинални резервни части
- Ремонти, които не са извършени от специализирана фирма

Регистрация на продукта

Регистрирайте продукта си и си осигурете 5-годишна гаранция от специализиран търговец!

www.kessel.com/product-registration



3 Описание и технически данни на продукта

3.1 Описание на продукта

Minilift M

Minilift M е компактна, готова за свързване подемна станция с потопяема помпа. Нивата се измерват с помощта на вертикален поплавъчен превключвател. Вентилационната система е оборудвана с филтър с активен въглен.

Типовата табелка е разположена хоризонтално от външната страна на корпуса.

- 1 вход DN 40, насочен вертикално нагоре, фабрично запечатан
- 2 входа DN 40/DN 50, дълбоко разположени, с предпазител срещу обратен поток, хоризонтални вляво и вдясно, фабрично настроени да се отварят
- 1 напорна тръба DN 32 (OD 40), с предпазител срещу обратен поток, разположена вертикално нагоре, монтирана фабрично

Minilift M WC

Minilift M WC е компактна, готова за свързване подемна станция. Потопяемата помпа е оборудвана с въртящ се мацератор. Мацераторът надеждно раздробява фекалиите в отпадъчните води. Нивата се измерват с помощта на поплавъчен превключвател. Вентилационната система е оборудвана с филтър с активен въглен.

Връзки

- 1 вход DN 40, без предпазител срещу обратен поток, насочен вертикално нагоре, фабрично запечатан
- 2 входа DN 40/DN 50, дълбоко разположени, с предпазител срещу обратен поток, хоризонтални вляво и вдясно, фабрично настроени да се отварят
- 1 връзка за тоалетна, отворена отпред като стандарт – ако е необходимо, тя може да бъде насочена хоризонтално надясно. Съответният отвор е фабрично запечатан.
- 1 напорна тръба DN 32 (OD 40), с предпазител срещу обратен поток, разположена вертикално нагоре, монтирана фабрично

Пример за монтаж

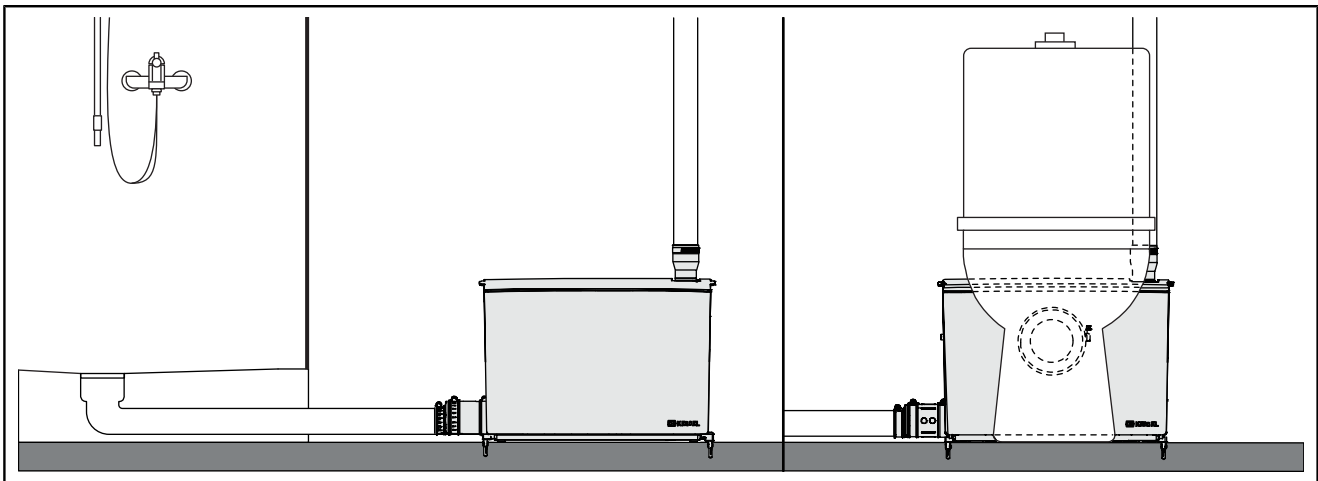

3.2 Режими на работа

Режим на работа	Описание
Стандартен (Настройка по подразбиране)	В този режим на работа се използва целият обем на резервоара. Ниво на включване: 95 mm
Дълбоко засмукване (Активиране според необходимостта)	За да можете да използвате по-дълбоки отводнителни точки (например душове), е възможно дълбоко засмукване. За да направите това, трябва да промените индикатора за нивото на системата. Ниво на включване: 65 mm

3.3 Обхват на доставката

- Подемна станция
- Инструкции за експлоатация

Принадлежности В2 (533-902)

2 устройства за контрол на плаваемостта		1 бр. монтажна паста	
2 винта		1 преходник на напорна тръба DN 32 (OD 40)	
2 дюбела		1 скоба за маркуч 25 - 40 mm	
2 капака на входа DN 50		2 заключващи шайби	
3 скоби за маркуч 32 - 50 mm		2 входни съединения DN 50 с присътка за клапа	
2 скоби за маркуч 50 - 70 mm		2 входни клапи DN 50	
2 входни преходника DN 40/DN 50		1 уплътнение	

Принадлежности D (533-904) (Само за Minilift M WC)

1 уплътнение за връзката на входа на тоалетната		1 капак за предния вход на тоалетната	
1 скоба за маркуч 110 - 130 mm		1 уплътнение за капак на входа на тоалетната	
1 уплътнителен пръстен за връзката на входа на тоалетната		1 ключалка за капак на тоалетна чиния	

3.4 Технически данни

	Minilift M	Minilift M WC
Помпа	GTF750	STZ750
Напрежение	230 V, 50 Hz	
Консумирана мощност P1	750 W	
Номинална мощност на двигателя P2	460 W	
Номинален ток I	3,5 A	
Скорост n	2700 об./мин.	
Степен на защита (помпа)	IP 68 (3 m/48 h)	
Клас на защита	I	
Дължина на кабела	1,4 m	
Захранващ щепсел	Тип F, CEE 7/4 (щепсел „Шуко“)	
Препоръчителна защита	B16 A	

Допустима област на приложение

	Minilift M	Minilift M WC
Макс. височина на изпомпване H	10,4 m	9,0 m
Макс. дебит Q	9,8 m ³ /h	
Температура на средата	Макс. 40 °C	
Макс. температура на средата, краткосрочна	80 °C за 2 мин.	
Околна температура	3 - 40 °C	
Режим на работа	S3 15 %	
Степен на защита на подемната станция	IP 44	

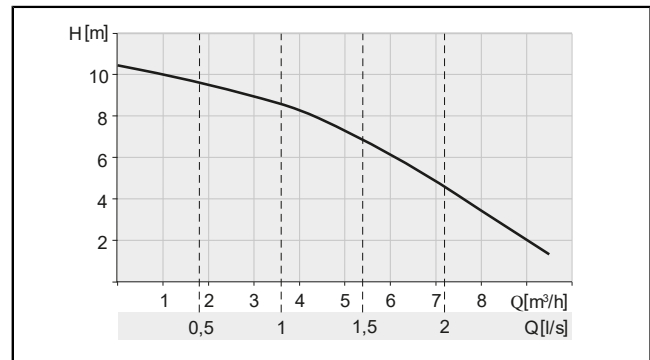

Фиг.: Minilift M

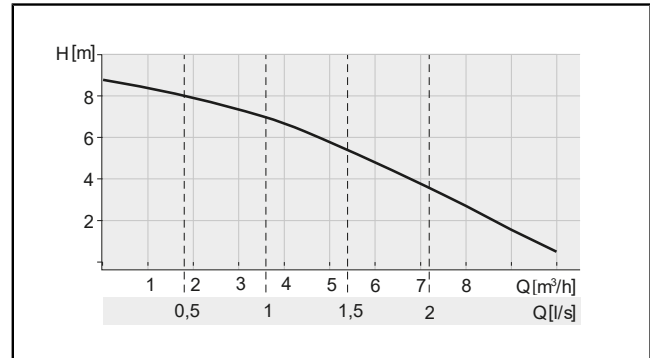

Фиг.: Minilift M WC

Обем, тегло, размери

	Minilift M		Minilift M WC	
Ниво на включване	95 mm	65 mm	95 mm	65 mm
Обем на резервоара	11,75 l		11,75 l	
Обем на изпомпване	3,1 l	1,6 l	2,9 l	1,6 l
Тегло	7,52 kg		7,65 kg	

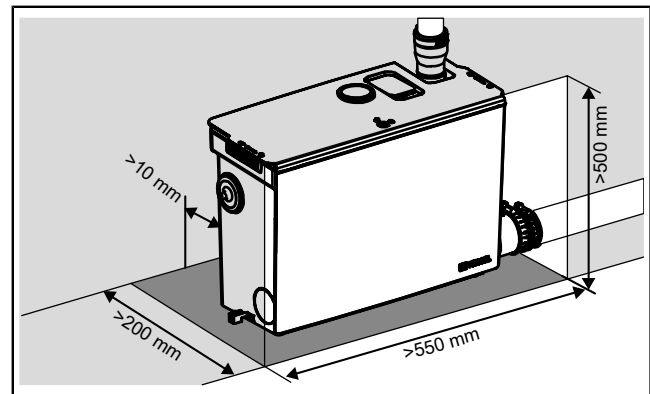

Minilift M

BG

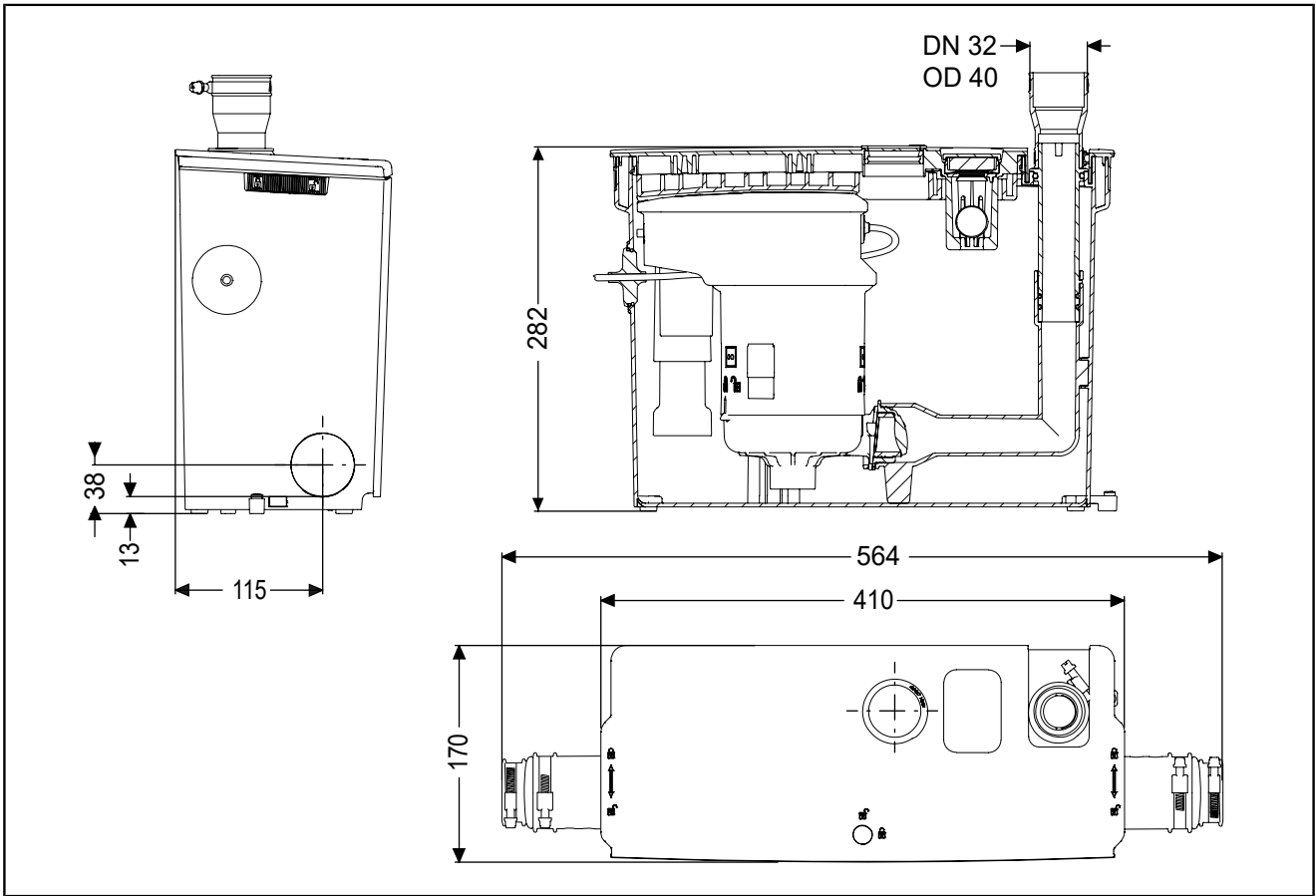

Minilift M WC

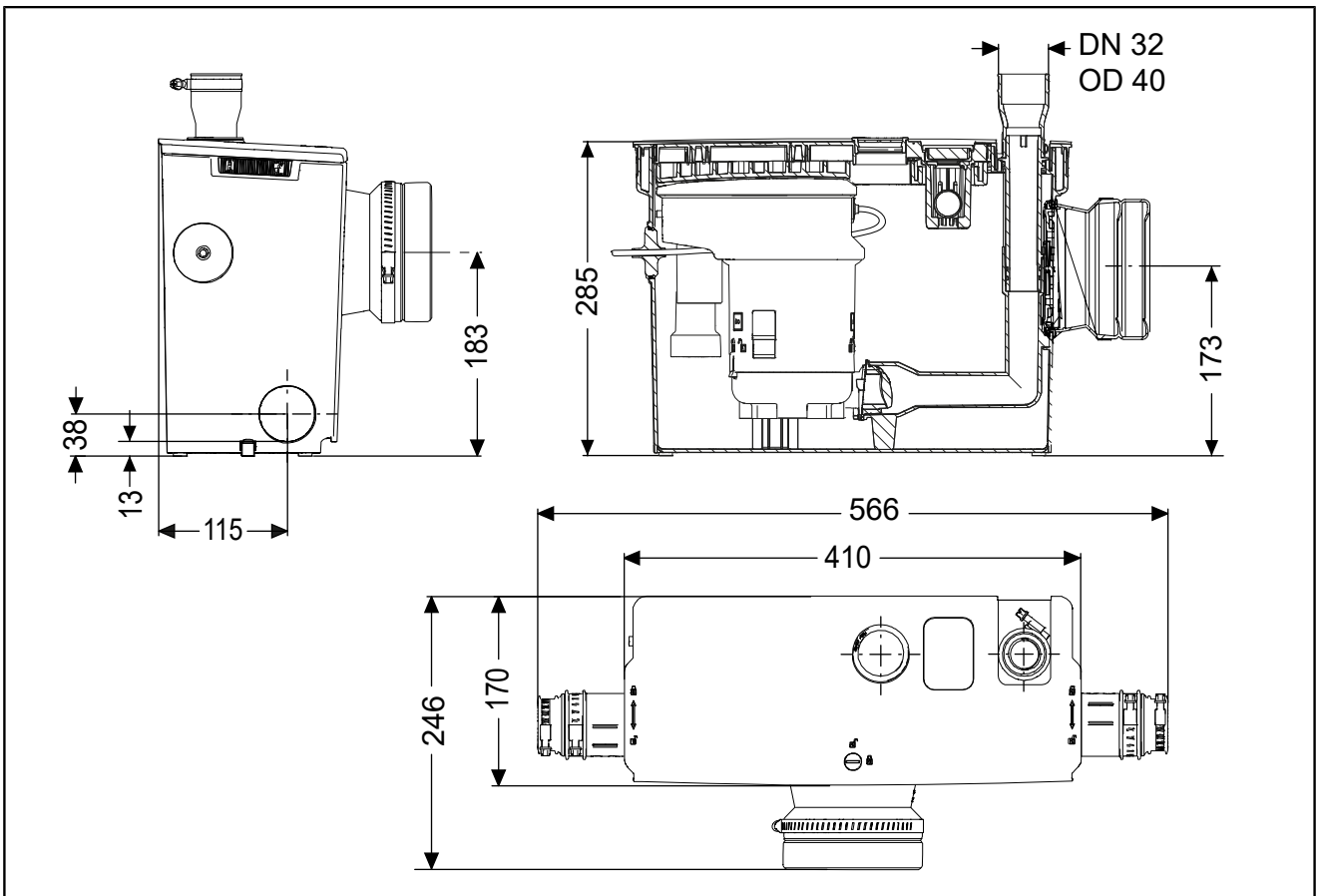

4 Монтаж

4.1 Обща информация за монтажа

Осигурете подходящ контакт за електрическото свързване. Изпълнете електрическата инсталация в съответствие с местните указания за инсталации във влажни помещения.

За да сведете до минимум работния шум, поставете изолационна подложка между продукта и стената.

Препоръчително е да се монтира спирателен вентил в напорната тръба.

Напорна тръба:

- Първо я прокарайте вертикално с минимална височина от 1,80 m, а след това хоризонтално с лек наклон.
- Разширете след върха
- Създайте отклонения със завои 45°

Нивото на включване може да бъде намалено от 95 mm до 65 mm. За да се направи това, трябва да бъде променен индикаторът за нивото (виж "Монтаж на подемната станция", страница 65).

Свързване на тоалетна

Тоалетни (WC) свързвайте само към версията WC.

Максимално разстояние между тоалетната и подемната станция: 0,5 m

Пряко свързване към тоалетната (WC) е възможно само при тоалетни, монтирани на пода. За използване с тоалетна, монтирана на стена, е необходим предварителен монтаж на стената.

Предварителен монтаж на стената

Подемната станция се вентилира в зоната на монтажа. Осигурете лесен достъп до подемната станция, например за подмяна на филтъра с активен въглен.

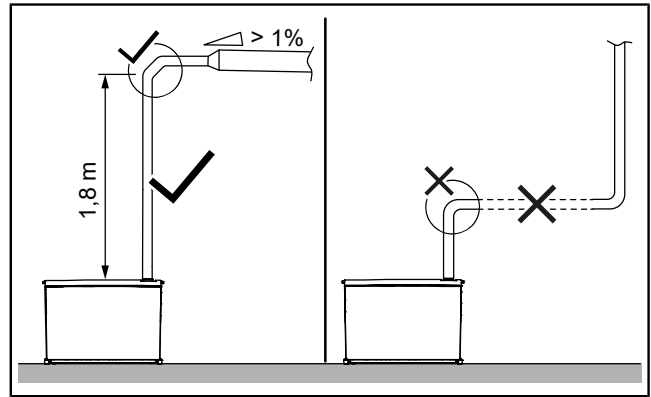

4.2 Монтаж на подемната станция



ВНИМАНИЕ

Ограничен достъп при монтиране/демониране на връзки и помпата, неочаквано стартиране на помпата
Риск от наранявания на ръцете

- ▶ Използвайте защитни ръкавици.
- ▶ Включете щепсела в контакта едва след като помпата е правилно монтирана в резервоара.



ВНИМАНИЕ

Микроби и бактерии, които представляват риск за здравето
Риск от инфекция при контакт с изпомпваната среда

- ▶ Използвайте защитни ръкавици, предпазни очила и респираторна маска.
- ▶ Проветрете стаята.
- ▶ Веднага почистете разлятото средство. Изхвърлете кърпите за почистване.
- ▶ Дезинфекцирайте ръцете си.

① За монтажа използвайте само предоставената монтажна паста.

Премахване на опаковката

- ▶ Премахнете външната опаковка.
- ▶ За да отворите капака, освободете заключванията от двете страни и в средата на капака. ① ②
- ▶ Хванете капака с дръжките отляво и отдясно, наклонете го нагоре в предната част и го извадете от фиксиращите щифтове в задната част. ③
- ▶ Извадете помпата и премахнете опаковката/транспортната ключалка.

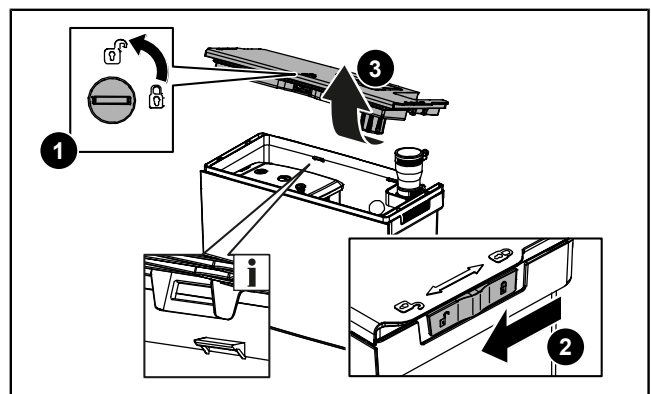

Подготовка на монтажа на пода

- ▶ Уверете се, че шумоизолиращите крачета са правилно монтирани.
- ▶ Натиснете докрай устройствата за контрол на плаваемостта (принадлежности) отляво и отдясно в долната част на резервоара. **1**
- ▶ Маркирайте отворите за пробиване. Осигурете достатъчно разстояние от стената (звукоизолация).
- ▶ Направете две отворения с диаметър Ø 6 mm. Обърнете внимание на кабелите, които лежат на пода.
- ▶ Поставете дюбелите. **2**

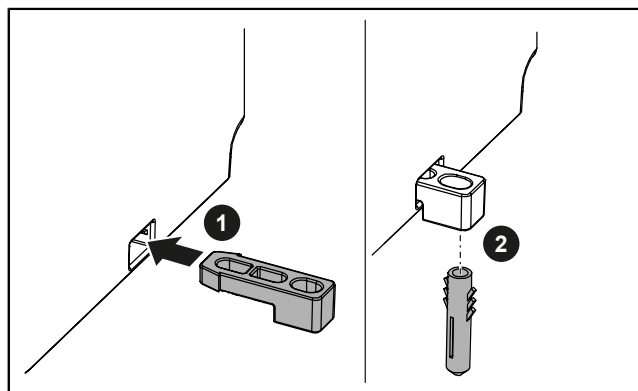

Избор на входа/входовете

- ▶ Изберете необходимите входове.

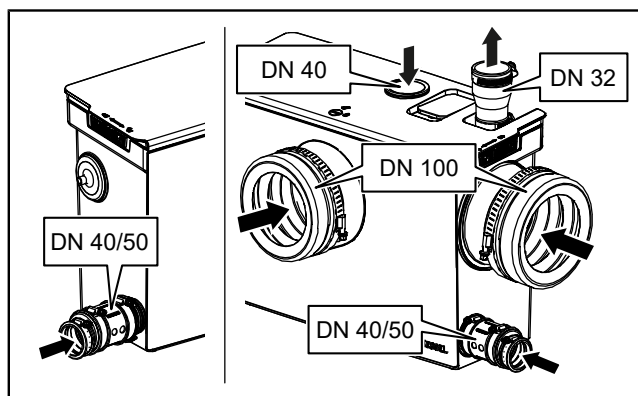

Монтиране на вертикалния вход

- ▶ Пробийте отвор в капака отзад с помощта на боркородна Ø 44-46 mm и изгладете ръба с безопасен нож. **1**
- ▶ Поставете уплътнението (принадлежности). **2**

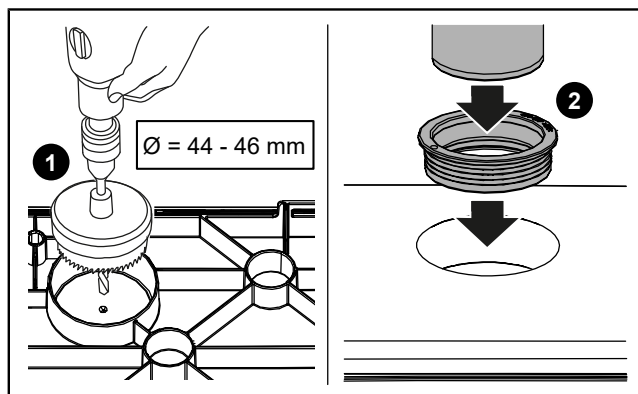

Монтиране на хоризонталния вход



ВНИМАНИЕ

При свързване на ниско разположени отводнителни обекти, приставката с клапа трябва да бъде монтирана на връзката на входа!

- ☞ Уверете се, че и двата O-пръстена са правилно поставени.
- ▶ Поставете връзката на входа DN 50 с приставката с клапа (принадлежности) в отвора. **1**
- ▶ Закрепете връзката DN 50 с фиксиращата шайба от външната страна. **2**
- ▶ За DN 50, отрежете съответно преходника на входа с помощта на безопасен нож.
- ▶ Намажете преходника на входа с монтажна паста и го натиснете отвън върху връзката на входа.
- ▶ Поставете входната тръба (DN 50 или DN 40) в преходника на входа.
- ▶ Закрепете преходника от двете страни с маркучи.

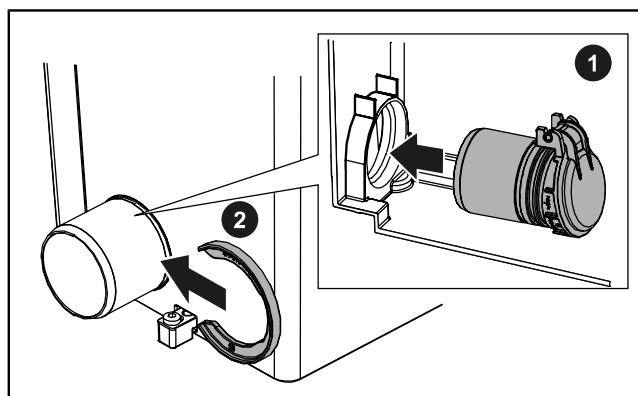

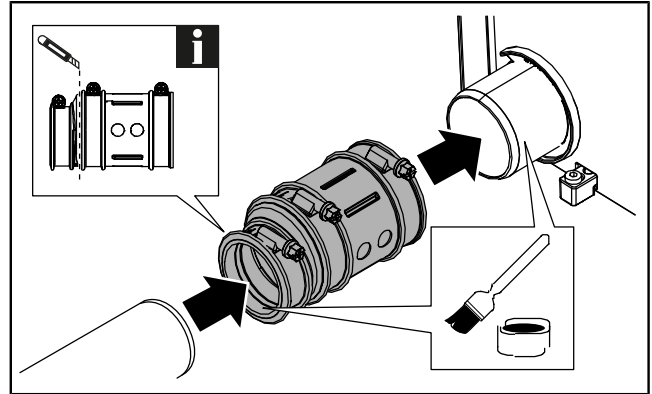

- ▶ Запечатайте всички неизползвани входове с капаци (принадлежности). Уверете се, че O-пръстенът е поставен правилно.

Монтиране на връзката на напорната тръба

- ▶ Свържете напорната тръба към подземната станция отгоре.
- ▶ Плъзнете преходника на напорната тръба DN 32/40 отвън върху връзката на напорната тръба и я закрепете с маркуч 25 - 40 mm. ❶
- ▶ Поставете напорната тръба в преходника ѝ и я закрепете с маркуч. ❷

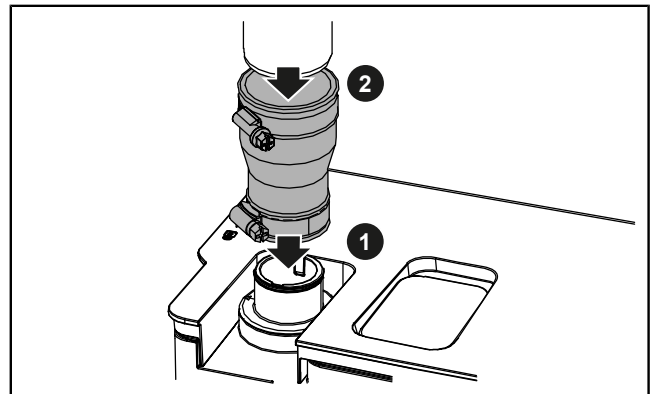

- ❶ Вижте също обяснителното видео на уебсайта на продукта!

Монтиране на свързването на тоалетната

- ▶ За **предно свързване на тоалетна**, поставете уплътнението на връзката на входа на тоалетната на външната страна на корпуса. Уверете се, че жлебът се прилепва наравно към корпуса. Намажете затягащия пръстен с монтажна паста. Закрепете уплътнението на връзката на входа на тоалетната отвътре с помощта на затягащия пръстен.
- ▶ За **горизонтална връзка на тоалетната** отворете ключалката от вътрешната страна и махнете капака от хоризонталната връзка. Поставете уплътнението на връзката на входа на тоалетната от външната страна на корпуса. Уверете се, че жлебът се прилепва наравно към корпуса. Намажете затягащия пръстен с монтажна паста. Закрепете уплътнението на връзката на входа на тоалетната отвътре с помощта на затягащия пръстен.
- ▶ След това поставете предния капак на входа на тоалетната с уплътнението в предната връзка на тоалетната отвън и го закрепете с ключалката на капака на тоалетната отвътре. ❶ ❷
- ▶ Намажете тръбата за оттичане на тоалетната с монтажна паста, поставете я в уплътнението и я закрепете със скоба за маркуч 110 - 130 mm.

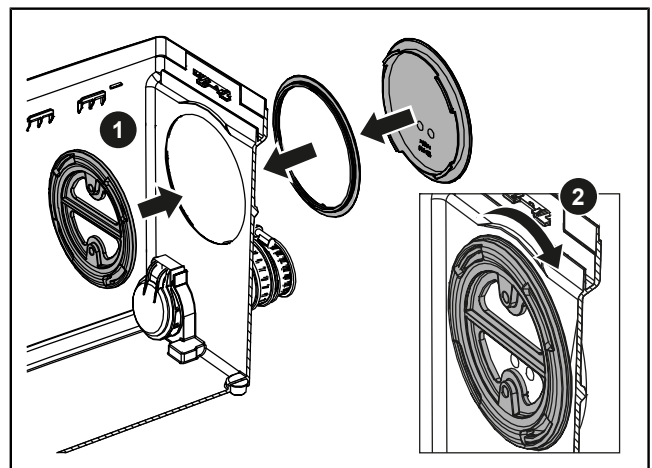
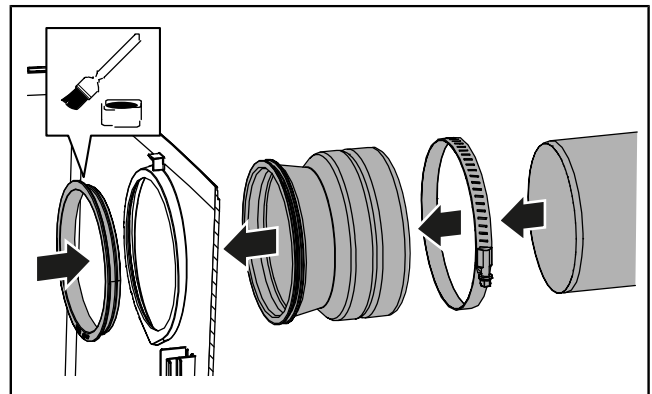

Настройка на индикатора за ниво

Фабрична настройка: ниво на включване в горната част

Дълбоко засмукване: ниво на включване в долната част

- ▶ За дълбоко засмукване издърпайте долната част на поплавъчния превключвател от ключалката, поставете водача в жлеба, маркиран с „2“, и го натиснете докрай. ❶

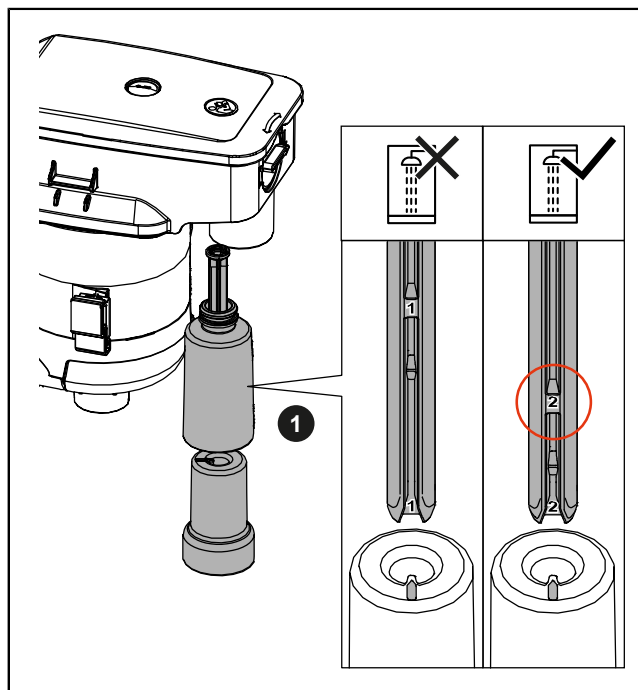

Поставяне на помпата

- ▶ Намажете фланеца на помпата и водачите в резервоара с монтажна паста.
- ▶ Закрепете захранващия кабел в съответните водачи на помпата.
- ▶ Поставете помпата в резервоара. Уверете се, че захранващият кабел не е заклещен.
- ▶ Уверете се, че помпата е правилно поставена във водачите от двете страни и че фланецът ѝ е правилно подравнен с напорната тръба.

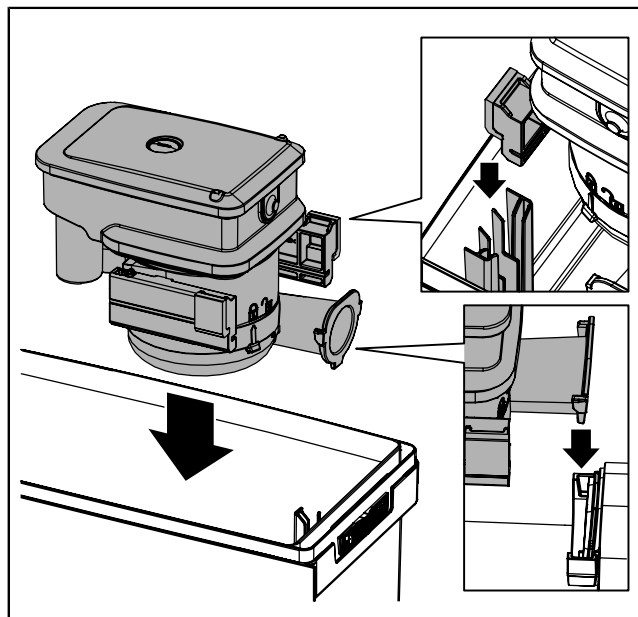

Поставяне на капака

- ▶ Намажете уплътнението на капака. Използвайте предоставената за тази цел монтажна паста.
- ▶ За да поставите капака, вкарайте жлебовете му в заключващите езици в задната част на ръба на резервоара и натиснете капака надолу, докато се спре.
- ▶ Заклучете всички ключалки.
- ▶ За вертикален вход смажете входната тръба (DN 40) с монтажна паста и я поставете.

Закрепване на резервоара

- ▶ Закрепете резервоара към пода с помощта на предоставените винтове.

5 Въвеждане в експлоатация

5.1 Първоначално пускане в експлоатация на подемната станция

- 👁 Уверете се, че подемната станция е изключена от електрозахранването и че капакът е добре закрепен върху резервоара.
- ▶ Налейте чиста вода в резервоара през всеки свързан вход.
- ▶ Проверете всички връзки за течове.
- ▶ Вкарайте щепсела в контакта.
- ✓ Веднага щом се достигне зададеното ниво в резервоара, водата се изпомпва.
- ▶ Повторете процеса на изпомпване.
- ✓ Ако поне 2 процеса на изпомпване са завършени без грешки, подемната станция може да премине в нормален режим на работа.

5.2 Включване и изключване

- ▶ За да включите подемната станция, поставете щепсела в контакта.
- ✓ Подемната станция е готова за незабавна употреба.
- ✓ Процесът на изпомпване започва автоматично в зависимост от нивото на пълнене в резервоара.
- ▶ За да изключите подемната станция, извадете щепсела от контакта.

6 Поддръжка

KESSEL препоръчва **месечна функционална проверка** от оператора.

Всяка година трябва да се извършва техническо обслужване на подемната станция от компетентен квалифициран специалист.

6.1 Извършване на техническо обслужване на подемната станция**ПРЕДУПРЕЖДЕНИЕ**

Части под напрежение

Опасност от токов удар



▶ Изключете системата от електрозахранването!

▶ Уверете се, че електрическото оборудване е изключено от електрозахранването по време на работа.

▶ Вземете мерки електрическото оборудване да не може да бъде включено отново.

**ВНИМАНИЕ**

Ограничен достъп при монтиране/демонтиране на връзки и помпата, неочаквано стартиране на помпата

Риск от наранявания на ръцете

▶ Използвайте защитни ръкавици.

▶ Включете щепсела в контакта едва след като помпата е правилно монтирана в резервоара.

**ВНИМАНИЕ**

По време на работа помпата се нагрява

Риск от изгаряния

▶ Носете защитни ръкавици.

▶ Оставете помпата да се охлади.

**ВНИМАНИЕ**

Микроби и бактерии, които представляват риск за здравето

Риск от инфекция при контакт с изпомпваната среда

▶ Използвайте защитни ръкавици, предпазни очила и респираторна маска.

▶ Проветрете стаята.

▶ Веднага почистете разлятото средство. Изхвърлете кърпите за почистване.

▶ Дезинфекцирайте ръцете си.

**ВНИМАНИЕ**

Неправилно почистване

Полимерните компоненти могат да се повредят или да станат крехки.

▶ Почиствайте ги само с вода и рН-неутрален почистващ препарат.

☞ Уверете се, че в подемната станция няма отпадъчни води.

☞ Подемната станция е изключена от електрозахранването и е безопасна срещу повторно включване.

▶ Отворете капака.

Почистване на индикатора за нивото

▶ Извадете помпата.

▶ Почистете поплавъчния превключвател с влажна памучна кърпа. За да направите това, издърпайте поплавъка от плавателния елемент, ако е необходимо.

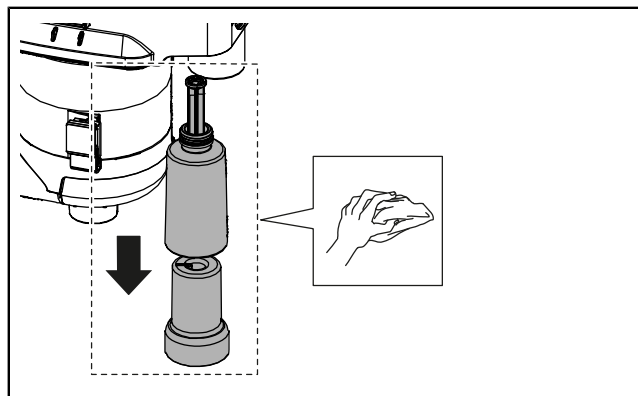

Почистване на помпата

- ▶ Почистете 2-та вентилационни отвора на спираловидния корпус.

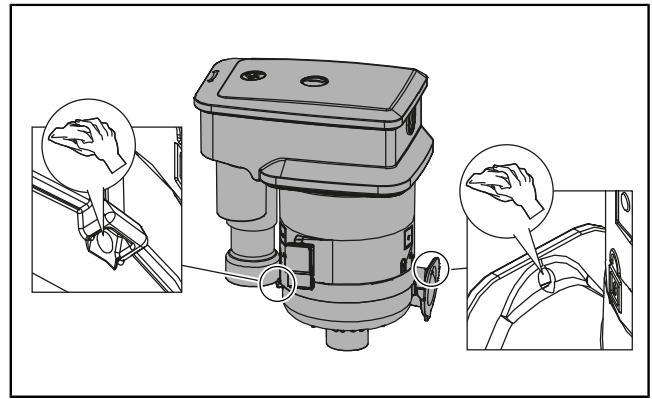

ВНИМАНИЕ

Лопатки с остри ръбове
Риск от порязвания

- ▶ Използвайте защитни ръкавици.

- ▶ Отключете и разглобете спираловидния корпус. ❶
- ▶ Премахнете всички залепнали замърсители от монтажната основа на многолопатъчното вихрово работно колело и задвижващия вал.
- ▶ Почистете многолопатъчното вихрово работно колело и проверете дали е износено и дали работи гладко. ❷
- ▶ При необходимост сменете износените компоненти.
- ▶ Монтирайте и закрепете спираловидния корпус.

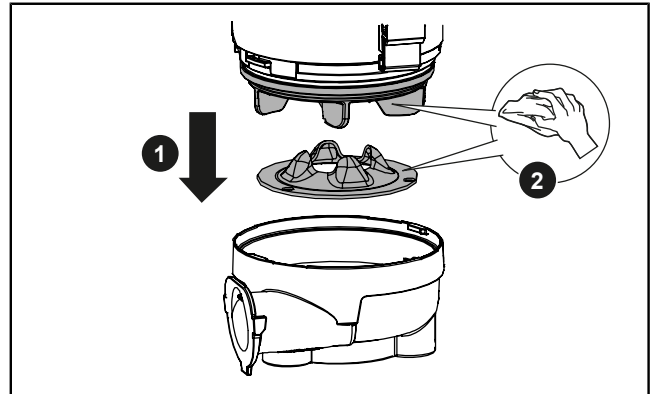

Почистване на резервоара и вентилационната система

- ▶ Отстранете всички твърди частици и отлагания от резервоара.
 - ▶ Почистете резервоара отвътре и отвън с влажна кърпа.
 - ▶ Свалете капака на вентилационния клапан. ❶
 - ▶ Развийте фиксиращото устройство, почистете топката и уплътнението и ги монтирайте отново. ❷
- (Сила на затягане за фиксиращия винт: 1,0 Nm)

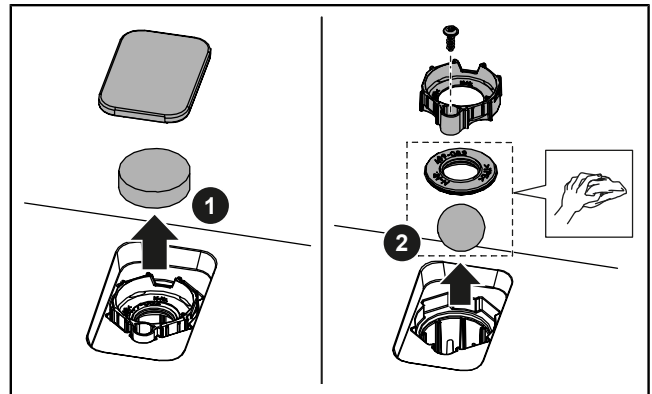

- ▶ Монтирайте всички компоненти в обратен ред.
- ▶ Уверете се, че фланецът на помпата е правилно поставен върху връзката на напорната тръба. Ако е необходимо, смажете фланеца с монтажна паста.

6.2 Смяна на филтъра с активен въглен

Сменяйте филтъра с активен въглен най-малко веднъж годишно или когато се появят забележими миризми (арт. № 28061).

Операторът има право да сменя филтъра с активен въглен.

- ▶ Свалете капака на вентилационния клапан. ❶
- ▶ Сменете филтъра с активен въглен. ❷
- ▶ Поставете капака на вентилационния клапан.

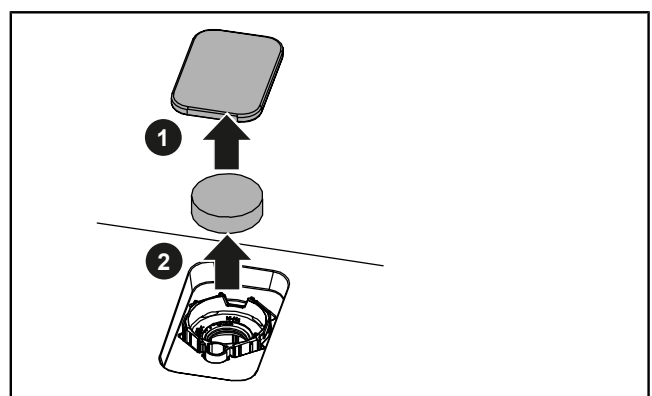

7 Отстраняване на неизправности

Неизправностите или повредите на подемната станция стават очевидни чрез обратното налягане на отводнителните обекти (водата вече не се оттича). В зависимост от обема на застоялата вода, може да възникнат течове и изпомпаната течност да изтече.



ВНИМАНИЕ

Микроби и бактерии, които представляват риск за здравето

Риск от инфекция при контакт с изпомпаната среда

- ▶ Използвайте защитни ръкавици, предпазни очила и респираторна маска.
- ▶ Проветрете стаята.
- ▶ Веднага почистете разлятото средство. Изхвърлете кърпите за почистване.
- ▶ Дезинфекцирайте ръцете си.

Моля, обърнете внимание на следните точки:

- ▶ Не отваряйте подемната станция.
- ▶ Проветрете стаята.
- ▶ Не изхвърляйте повече отпадъчни води. Затворете всички входни отвори.
- ▶ Свържете се с отдела за обслужване на клиенти или аварийна водопроводна служба.

Ремонт от компетентен специалист:



ВНИМАНИЕ

Риск от изгаряне при допир с гореща отпадъчна вода и при допир с горещи повърхности

- ▶ Оставете отпадъчните води да се охладят достатъчно, преди да отворите капака.

Неизправност	Причина	Отстраняване
Помпата не се включва	Няма захранване	▶ Проверете захранването.
Помпата не работи, моторът бръмчи	Многолопатъчното вихрово работно колело е блокирано Кондензаторът е повреден	▶ Внимание! Помпата се нагрява по време на работа! Изпълнете техническо обслужване. Проверете дали многолопатъчното вихрово работно колело работи гладко. Почистете вентилационния отвор ▶ За подмяна на дефектни компоненти се свържете с отдела за обслужване на клиенти.

8 Извеждане от експлоатация

8.1 Прекъсване на работата за повече от 3 месеца

При прекъсвания на работата за повече от 3 месеца водата в резервоара може да се изпари. Това може да доведе до образуване на кора от твърди частици в резервоара и да блокира подземната станция.

За да предотвратите повреда на подземната станция, спазвайте следните точки при прекъсвания на работата за повече от 3 месеца:

- Изплаквайте подземната станция на всеки три месеца с чиста вода в 2 процеса на изпомпване.
- Ако има опасност от замръзване, изпразнете резервоара.
- Извършете пробно пускане преди следващата редовна експлоатация.

8.2 Разглобяване



ВНИМАНИЕ

Микроби и бактерии, които представляват риск за здравето

Риск от инфекция при контакт с изпомпваната среда

- ▶ Използвайте защитни ръкавици, предпазни очила и респираторна маска.
 - ▶ Проветрете стаята.
 - ▶ Веднага почистете разлятото средство. Изхвърлете кърпите за почистване.
 - ▶ Дезинфекцирайте ръцете си.
- ▶ Изплакване на резервоара: налейте чиста вода в резервоара през входа. Изпълнете най-малко 2 процеса на изпомпване.
 - ▶ Ако е възможно, затворете спирателния вентил в напорната тръба и всички входове.
 - ▶ Изключете подземната станция от електрозахранването: извадете щепсела от контакта, изключете предпазното устройство.
 - ▶ Изпразнете резервоара, например с помощта на прахосмукачка за мокро почистване.
 - ▶ Откачете входните отвори и напорната тръба от резервоара.
 - ▶ Разхлабете възела за монтажа на пода.
 - ▶ Премахнете подземната станция.
 - ▶ Запечатайте плътно всички тръби.
 - ✓ Подземната станция е премахната.
 - ▶ Дезинфекцирайте мястото на монтажа и подземната станция.
 - ▶ Съхранявайте подземната станция или я изхвърлете в съответствие с нормативните изисквания.

8.3 Съхранение

Условия за съхранение:

- Максимум: -40 ... +70 °C, максимална влажност: 90 %, без кондензация
- Препоръчително: 5 ... 25 °C, относителна влажност: 40 ... 50 %
- ▶ Преди съхранение източете резервоара напълно и дезинфекцирайте подземната станция.
- ▶ Навийте свързващия кабел на руло и го закрепете към резервоара.
- ▶ Вземете мерки за предпазване на подземната станция и щепсела от наводняване (потопяне в течност).
- ▶ Запечатайте плътно всички връзки.
- ▶ Предпазвайте от пряка слънчева светлина. Екстремната топлина може да причини повреда на пластмасовите части!
- ① Препоръчително е да запазите оригиналната опаковка за правилното съхранение.

9 Изхвърляне**ВНИМАНИЕ**

Продуктите с тази маркировка върху продукта, опаковката или придружаващите документи не трябва да се изхвърлят заедно с битовите отпадъци.

- ▶ Занесете продукта и неговите компоненти в сертифициран пункт за събиране, където ще бъдат рециклирани и повторно използвани.
- ▶ Преди изхвърляне, извадете батериите и акумулаторните батерии, ако има такива, и ги изхвърлете отделно.
- ▶ Спазвайте местните разпоредби.
- ▶ Свържете се с местните власти, най-близкия център за изхвърляне на отпадъци или търговеца, от когото сте закупили продукта, за да получите информация как да го изхвърлите по подходящ начин.

Návody k a použití

Milá zákaznice, milý zákazníku,

jako špičkový výrobce inovativních výrobků pro odvodňovací techniku nabízí společnost KESSEL komplexní systémová řešení a služby, které vycházejí vstříc zákazníkům. Dodržujeme přitom nejvyšší standardy kvality a důsledně se držíme principu udržitelnosti. To znamená, že nejen při výrobě našich výrobků, ale také s ohledem na jejich dlouhodobý provoz usilujeme o trvalou ochranu Vás samotných i Vašeho majetku.

Vaše společnost KESSEL SE + Co. KG

Bahnhofstraße 31

85101 Lenting, Německo



V případě technických dotazů Vám ochotně pomohou naši místní kvalifikovaní servisní partneři.

Svou kontaktní osobu naleznete na:

www.kessel.com/after-sales-service



V případě potřeby poskytuje náš tovární zákaznický servis podporu v oblasti uvedení do provozu, údržby nebo generální inspekce v celém německy mluvícím regionu a na vyžádání i v ostatních zemích.

Informace o tom, jak tato podpora probíhá a jak ji lze objednat, naleznete na:

www.kessel.de/service/dienstleistungen

Obsah

1	Upozornění ohledně návodu k obsluze.....	76
2	Bezpečnost.....	77
3	Popis výrobku a technické údaje.....	79
4	Montáž.....	83
5	Uvedení do provozu.....	87
6	Údržba.....	88
7	Řešení problémů.....	90
8	Odstavení z provozu.....	91
9	Likvidace.....	91

1 Upozornění ohledně návodu k obsluze

Tento dokument je v originále návodem k obsluze v německém jazyce. Všechny ostatní jazykové verze jsou překladem originálního návodu k obsluze.











Návod k obsluze obsahuje důležité informace o bezpečném používání, montáži, údržbě a likvidaci výrobku. Před použitím si návod k obsluze pečlivě přečtěte a po celou dobu životnosti výrobku jej uchovávejte po ruce v blízkosti výrobku. Při předání výrobku je nutné předat novému majiteli také návod k obsluze.

Vyobrazení	Význam
(5)	položka číslo 5 na vedlejším obrázku
❶ ❷ ❸ ❹ ❺ ...	krok činnosti v obrázku
👁️ Zkontrolujte, zda bylo aktivováno ruční ovládání.	předpoklad pro činnost
▶ Stiskněte OK.	krok činnosti
✓ Zařízení je připravené k provozu.	výsledek činnosti
viz "Bezpečnost", strana 77	Křížový odkaz na kapitolu 2
📄	Technické pokyny, které je nutno zvláště dodržovat.

Výstražná upozornění obsahují druh a následky nebezpečí a opatření k jejich prevenci.

Výstražná upozornění jsou označena následujícími znaky a signálními slovy:

Signální slovo	Význam
Nebezpečí	Výstraha před poraněním osob Ignorování tohoto pokynu vede k vážným nebo smrtelným poraněním.
Výstraha	Výstraha před poraněním osob Ignorování tohoto pokynu může vést k vážným nebo smrtelným poraněním.
Varování:	Výstraha před poraněním osob Ignorování tohoto pokynu může vést k lehkým nebo středně těžkým poraněním.
Pozor	Výstraha před věcnými škodami Ignorování tohoto pokynu může vést k poškození výrobku a jeho funkce nebo předmětů v okolí.

Symbol	Význam	Symbol	Význam
	Vypněte zařízení		Obecný výstražný symbol
	Dodržujte návod k obsluze		Výstraha před biologickým nebezpečím
	Používejte ochranu rukou		Výstraha před elektřinou
	Používejte ochranu očí		Symbol WEEE, výrobek podléhá směrnici RoHS
	Používejte masku		Obecný příkazový symbol

2 Bezpečnost

2.1 Všeobecné bezpečnostní pokyny



UPOZORNĚNÍ

Bakterie a mikroorganismy ohrožující zdraví
Nebezpečí infekce při kontaktu s dopravovaným médiem



► Používejte ochranné rukavice (EN 388) a ochranné brýle (EN 166).



► Pokud existuje možnost kontaktu s dopravovaným médiem, noste navíc respirátor (EN 149).

- Při montáži, demontáži, údržbě nebo opravě čerpacího zařízení je třeba dodržovat předpisy pro prevenci úrazů, příslušné normy, směrnice a předpisy.
- Zajistěte, aby byl výrobek během montáže, demontáže, údržby nebo opravy odpojen od napájení a zajištěn proti opětovnému zapnutí.
- Při provádění veškerých činností na elektrickém vedení a přípojkách dodržujte bezpečnostní předpisy platné v dané zemi. U částí pod napětím hrozí nebezpečí úrazu elektrickým proudem.
- Zařízení musí být vybaveno proudovým chráničem (RCD) s dimenzováním na chybný proud maximálně 30 mA.
- Po zapojení síťové zástrčky do zásuvky je výrobek připraven k provozu. Doporučujeme zapojit zásuvku přes samostatný vypínač.
- Nepřipojujte výrobky s poškozeným připojovacím kabelem! Připojovací kabel nechte vyměnit odborným elektrotechnikem nebo pracovníkem zákaznického servisu. Nikdy netahejte za připojovací kabel. Neinstalujte poškozené nebo vadné výrobky.
- Nainstalujte upevnění k podlaze (ochranu proti vztlaku).
- Při montáži přípojek a při nasazování čerpadla může dojít ke skřípnutí prstů. Pracujte opatrně.
- V případě havárie může dopravované médium vytéct do místnosti. Všechny přípojky musí být těsné. Kapky okamžitě setřete. Před demontáží nádrž vyprázdněte. Pokud se nádrž nevyprázdní, odpadní voda při uvolnění potrubí vyteče přímo do místnosti. Dopravované médium odčerpajte pomocí ruční membránové pumpy nebo mokrého vysavače.
- Neotvírejte víko čerpacího zařízení, dokud odpadní voda dostatečně nevychladne. Při kontaktu s horkou odpadní vodou hrozí nebezpečí opaření a při kontaktu s horkými povrchy hrozí nebezpečí popálení.
- Před prováděním údržby nebo demontáže nechte motor/čerpadlo dostatečně vychladnout. Používejte ochranné rukavice. Horké povrchy představují nebezpečí popálení.

2.2 Kvalifikace personálu

Provozovatel: Není vyžadována žádná speciální kvalifikace, zná a rozumí návodu k obsluze.

Odborný pracovník: Zaměstnanec specializované firmy, který prokazatelně disponuje potřebnými odbornými znalostmi a technickým vybavením, pracuje podle návodu k obsluze a prováděcích norem.

Schválené činnosti	Osoba	
	Provozovatel	Odborný pracovník
zapojení síťové zástrčky, kontrola funkčnosti, výměna filtru s aktivním uhlím	✓	✓
montáž/demontáž, první uvedení do provozu, údržba, opravy	—	✓

Děti a osoby s omezenými schopnostmi

Děti od 8 let a osoby s omezenými fyzickými, smyslovými nebo duševními schopnostmi nebo s nedostatečnými zkušenostmi a/nebo znalostmi smí používat toto zařízení pouze pod dohledem nebo po poučení o bezpečném používání zařízení a po seznámení s riziky, která z toho vyplývají.

Děti si nesmí se zařízením hrát. Děti nesmí provádět kontrolu funkčnosti a údržbu bez dozoru.

2.3 Použití v souladu s určeným účelem

Čerpací zařízení slouží k odvodnění odtokových míst pod úroveň zpětného vzduší a odtokových míst, která nelze odvodnit pomocí přirozeného spádu.

Čerpací zařízení lze instalovat uvnitř místností nebo jako předstěnovou instalaci.

Do zařízení se nesmí dostat následující kapaliny nebo pevné látky:

- drogistické a hygienické výrobky, jako např. papírové nebo vlhčené ubrousky, plenky, tampony, vatové tyčinky, kondomy, léky
- odpad, jako např. sutiny, popel, smetí, stavební materiály, kuchyňský odpad, tuky/oleje, textilie
- nadměrné množství mycích a čisticích prostředků a prostředky s nepřiměřeně velkou pěnovostí
- hořlavé, výbušné kapaliny nebo rozpouštědla
- agresivní, korozivní nebo toxická média

Minilift M

Čerpací zařízení se smí používat výhradně k odčerpávání domácích odpadních vod bez obsahu fekálií.

Čerpací zařízení je určeno k čerpání šedé vody z umyvadel, praček, myček nádobí, kuchyňských dřezů, van, sprch nebo pisoárů a rovněž kondenzátu z klimatizačních zařízení.

Čerpací zařízení splňuje požadavky normy DIN EN 12050-2.

Minilift M WC

Čerpací zařízení se smí používat výhradně k odčerpávání domácích odpadních vod s obsahem fekálií nebo bez obsahu fekálií.

Čerpací zařízení splňuje požadavky normy DIN EN 12050-3. Čerpací zařízení a všechna připojená odvodňovaná zařízení musí být instalována ve stejné místnosti. Nad úroveň zpětného vzduší musí být k dispozici další toaleta. Počet uživatelů je třeba udržovat na nízké úrovni.

Povolená místa odtoku Minilift M WC (odvodňovaná zařízení):

- 1 toaleta (WC)
- 1 umyvadlo
- 1 sprcha
- 1 bidet

Všechny následující úkony, které nebyly výslovně a písemně schváleny výrobcem, mohou vést ke ztrátě záruky:

- přestavby a přístavby
- použití neoriginálních náhradních dílů
- opravy, které nejsou prováděny odbornou firmou

Registrace výrobku

Zaregistrujte výrobek a získejte 5 letou odbornou záruku!

www.kessel.com/product-registration



3 Popis výrobku a technické údaje

3.1 Popis výrobku

Minilift M

Minilift M je kompaktní čerpací zařízení s ponorným motorovým čerpadlem, připravené k připojení. Monitorování hladiny se provádí pomocí vertikálního plovákového spínače. Odvětrávání je vybaveno filtrem s aktivním uhlím.

Typový štítek se nachází na vnější boční straně krytu.

- 1x přívod DN 40, vertikální provedení nahoru, uzavřený z výroby
- 2x přívody DN 40/DN 50, nízko položené, se zpětným ventilem, horizontální provedení vlevo a vpravo, z výroby otevřené
- 1x tlaková přípojka DN 32 (OD 40), se zpětným ventilem, vertikální provedení nahoru, namontováno z výroby

Minilift M WC

Minilift M WC je kompaktní čerpací zařízení, připravené k připojení. Ponorné motorové čerpadlo je vybaveno rotačním řezacím mechanismem. Řezací mechanismus spolehlivě rozmělní fekálie v odpadních vodách. Monitorování hladiny se provádí pomocí plovákového spínače. Odvětrávání je vybaveno filtrem s aktivním uhlím.

Přípojky

- 1x přívod DN 40, bez zpětného ventilu, vertikální provedení nahoru, uzavřený z výroby
- 2x přívody DN 40/DN 50, nízko položené, se zpětným ventilem, horizontální provedení vlevo a vpravo, z výroby otevřené
- 1x přípojka na toaletu, vpředu otevřená z výroby – přípojka WC může být v případě potřeby vedena horizontálně doprava. Příslušný otvor je z výroby uzavřen.
- 1x tlaková přípojka DN 32 (OD 40), se zpětným ventilem, vertikální provedení nahoru, namontováno z výroby

Příklad instalace

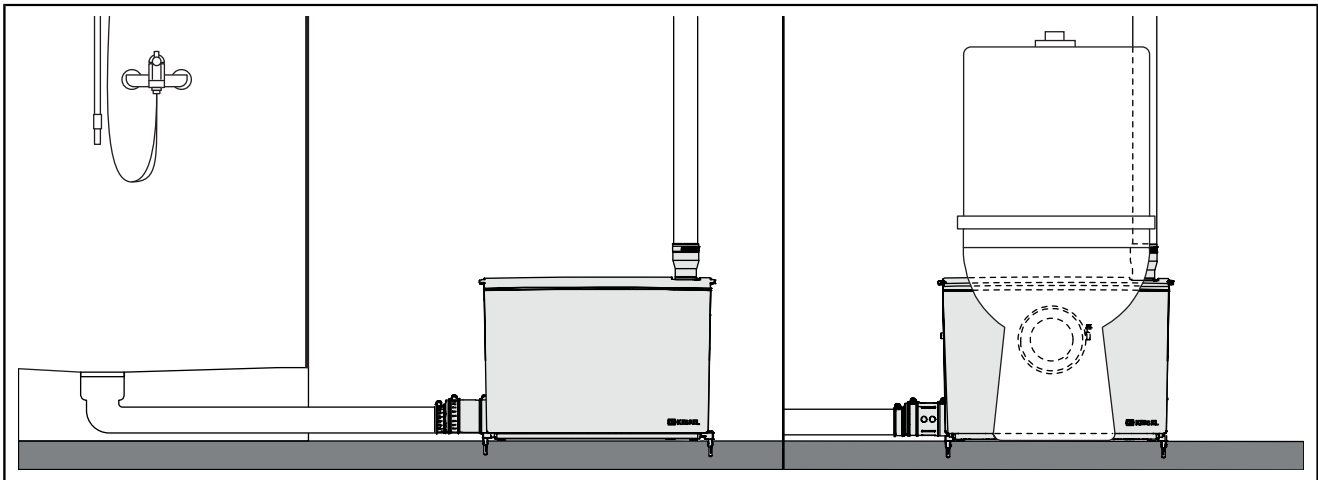

3.2 Provozní režimy

Provozní režim	Popis
Standard (tovární nastavení)	V tomto provozním režimu se využívá celý objem nádrže. Zapínací hladina: 95 mm
Hluboké odsávání (Aktivace podle potřeby)	Pro využití hlubších odtokových míst (např. sprchy) je možné použít hluboké odsávání. V tomto případě je nutno upravit monitorování hladiny u zařízení. Zapínací hladina: 65 mm

3.3 Rozsah dodávky

- Čerpací zařízení
- Návod k obsluze

Příslušenství B2 (533-902)

2x vztlačková pojistka		1x montážní pasta	
2x šrouby		1x přechodová spojka tlakového potrubí DN 32 (OD 40)	
2x hmoždinka		1x hadicová spona 25–40 mm	
2x uzavírací zátka přívodu DN 50		2x pojistná podložka	
3x hadicová spona 32–50 mm		2x přívodní přípojka DN 50 s klapkou	
2x hadicová spona 50–70 mm		2x klapka přívodu DN 50	
2x přechodová spojka přívodu DN 40/ DN 50		1x těsnění	

Příslušenství D (533-904) (Pouze u Minilift M WC)

1x těsnění přívodní přípojky WC		1x záslepka předního přívodu WC	
1x hadicová spona 110–130 mm		1x těsnění záslepky přívodu WC	
1x upínací kroužek těsnění přívodní přípojky WC		1x zámek záslepky WC	

3.4 Technické údaje

	Minilift M	Minilift M WC
Čerpadlo	GTF750	STZ750
Síťová přípojka	230 V, 50 Hz	
Příkon P1	750 W	
Jmenovitý výkon motoru P2	460 W	
Jmenovitý proud I	3,5 A	
Otáčky n	2700 ot/min	
Stupeň krytí čerpadla	IP 68 (3 m/48 h)	
Třída ochrany	I	
Délka kabelu	1,4 m	
Síťová zástrčka	typ F, CEE 7/4 (zástrčka Schuko)	
Doporučená pojistka	B16 A	

Povolený rozsah použití

	Minilift M	Minilift M WC
Max. dopravní výška H	10,4 m	9,0 m
Max. objemový průtok Q	9,8 m ³ /h	
Teplota média	Max. 40 °C	
Max. teplota média, krátkodobě	80 °C po dobu 2 min	
Okolní teplota	3–40 °C	
Provozní režim	S3 15 %	
Stupeň krytí čerpačícího zařízení	IP 44	

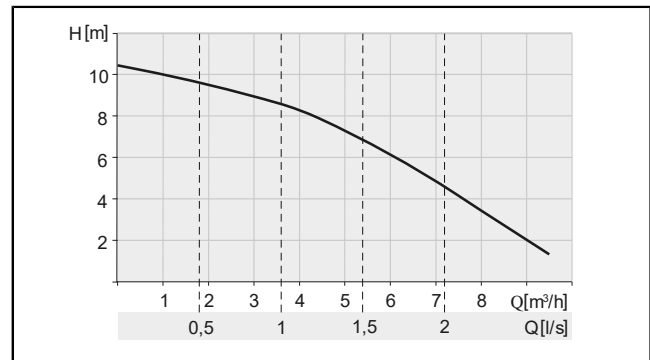

Obr.: Minilift M

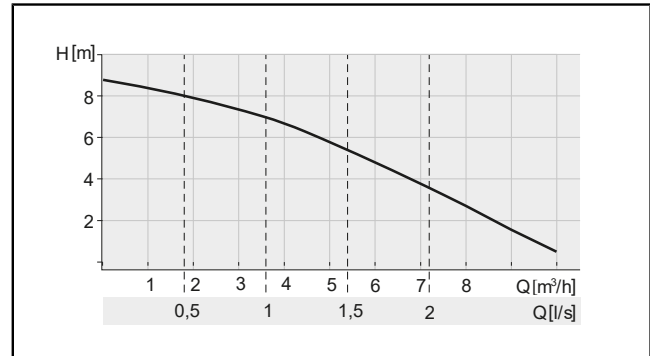

Obr.: Minilift M WC

Objem, hmotnost, rozměry

	Minilift M		Minilift M WC	
	95 mm	65 mm	95 mm	65 mm
Zapínací hladina	95 mm	65 mm	95 mm	65 mm
Objem nádrže	11,75 l		11,75 l	
Užitečný objem	3,1 l	1,6 l	2,9 l	1,6 l
Hmotnost	7,52 kg		7,65 kg	

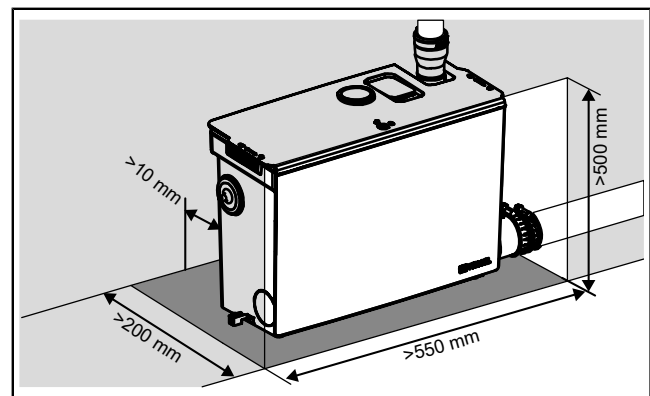

Minilift M

CZ

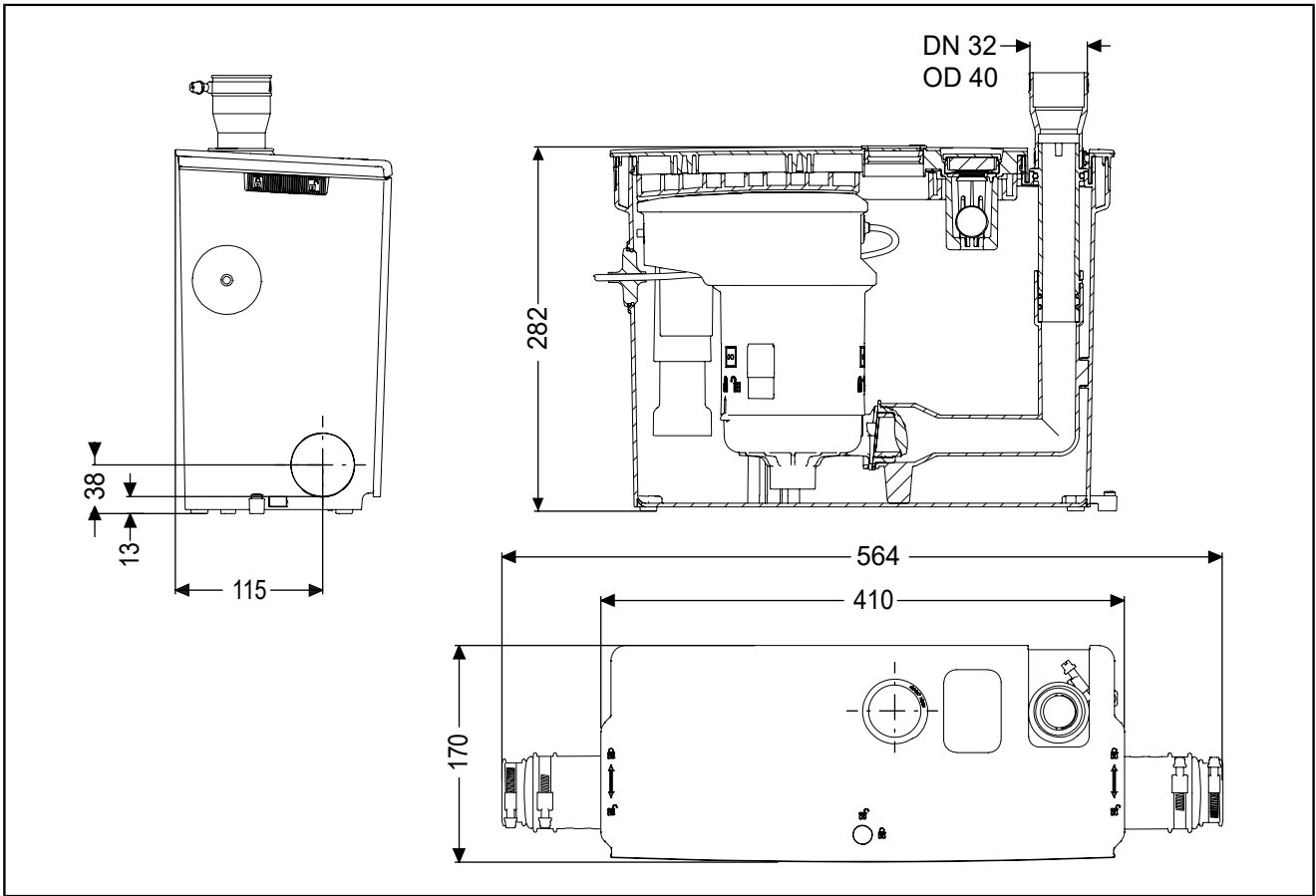

Minilift M WC

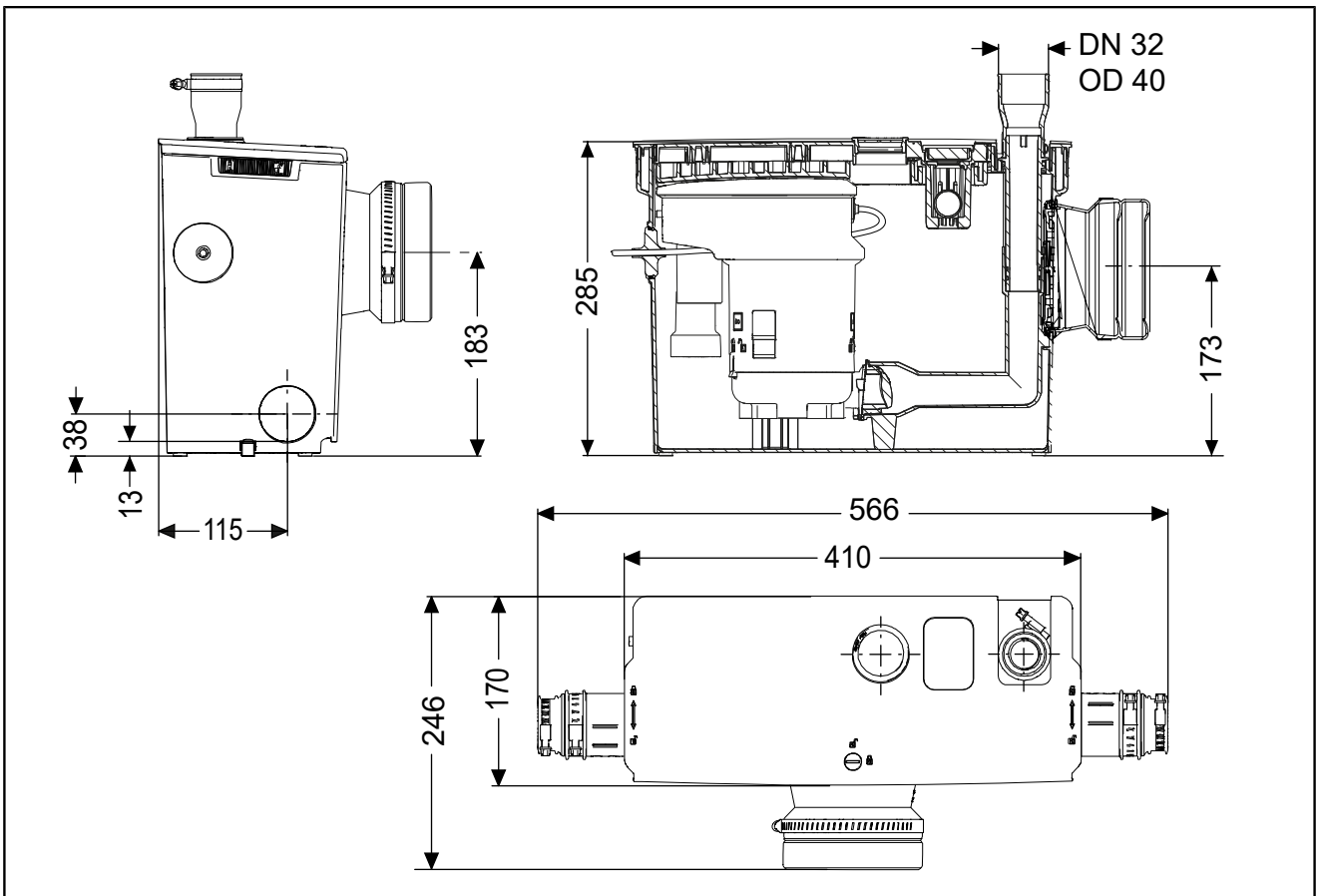

4 Montáž

4.1 Obecné pokyny k montáži

Pro elektrické připojení zajistěte odpovídající zásuvku. Elektrickou instalaci proveďte v souladu s místními předpisy pro instalace ve vlhkých prostorech.

Aby byl provozní hluk co nejmenší, nainstalujte mezi výrobek a stěnu izolační podložku.

Do tlakového potrubí doporučujeme nainstalovat uzavírací šoupátko.

Tlakové potrubí:

- Veďte nejprve svisle s minimální výškou 1,80 m a poté vodorovně s mírným spádem.
- Po dosažení nejvyššího bodu rozšiřte
- Změny směru provádějte v oblouku 45°

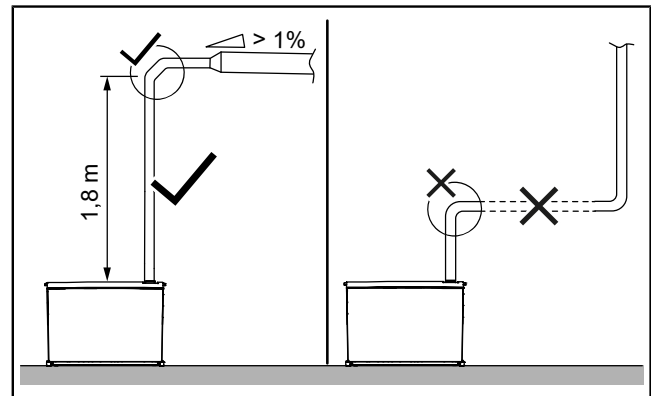

Zapínací hladinu lze snížit z 95 mm na 65 mm. K tomu je nutné upravit monitorování hladiny (viz "Instalace čerpacího zařízení", strana 83).

Přípojka WC

Toalety (WC) připojte pouze k provedení pro WC.

Maximální vzdálenost mezi toaletou a čerpacím zařízením: 0,5 m

Přímé připojení k toaletě (WC) je možné pouze u stojacích toalet. Pro použití u závěsného WC je nutná předstěnová instalace.

Předstěnová instalace

Odvzdušnění čerpacího zařízení se provádí v místnosti, kde je zařízení instalováno. Zajistěte snadný přístup k čerpacímu zařízení, např. pro výměnu filtru s aktivním uhlím.

4.2 Instalace čerpacího zařízení



UPOZORNĚNÍ

- Omezený přístup při montáži/demontáži přípojek a čerpadla, neočekávané spuštění čerpadla
 Nebezpečí poranění rukou
- ▶ Používejte ochranné rukavice.
 - ▶ Síťový kabel zapojte do zásuvky až poté, co je čerpadlo správně namontováno v nádrži.



UPOZORNĚNÍ

- Bakterie a mikroorganismy ohrožující zdraví
 Nebezpečí infekce při kontaktu s dopravovaným médiem
- ▶ Používejte ochranné rukavice, ochranné brýle a masku pro ochranu dýchacích cest.
 - ▶ Místnost větrejte.
 - ▶ Uniklé médium okamžitě setřete. Čisticí hadry zlikvidujte.
 - ▶ Dezinfikujte si ruce.

① K montáži používejte pouze přiloženou montážní pastu.

Odstranění obalu

- ▶ Odstraňte vnější obal.
- ▶ Víko otevřete tak, že odjistíte zámky na obou stranách a uprostřed víka. ① ②
- ▶ Uchopte víko za úchyty vlevo a vpravo, nakloňte přední hranu nahoru a nadzvedněte zadní hranu z aretačních výstupků. ③
- ▶ Vyjměte čerpadlo a odstraňte obal/pojistku pro přepravu.

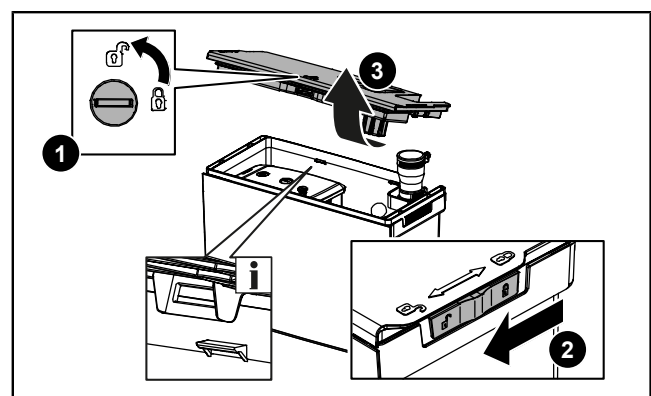

Příprava upevnění k podlaze

- ▶ Zajistěte, aby byly správně namontovány patky pro hlučkovou izolaci.
- ▶ Vztlakové pojistky (součást příslušenství) vtlačte vlevo a vpravo dole na nádrži až na doraz. ❶
- ▶ Vyznačte si vrtané otvory. Zajistěte přitom dostatečnou vzdálenost od stěny (zvuková izolace).
- ▶ Vyvrtejte dva otvory s \varnothing 6 mm. Dávejte přitom pozor na vedení ležící na zemi.
- ▶ Vložte hmoždinku. ❷

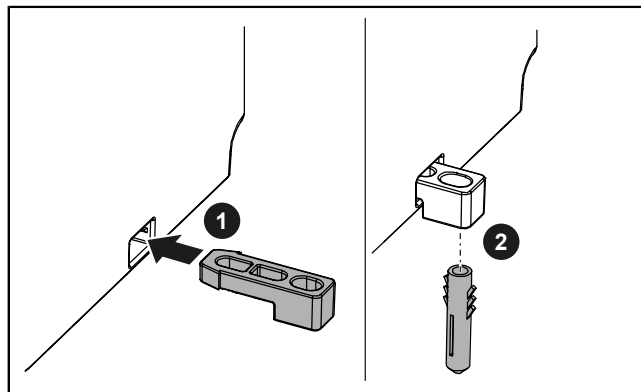

Výběr přívodu/přívodů

- ▶ Vyberte potřebný přívod/přívody.

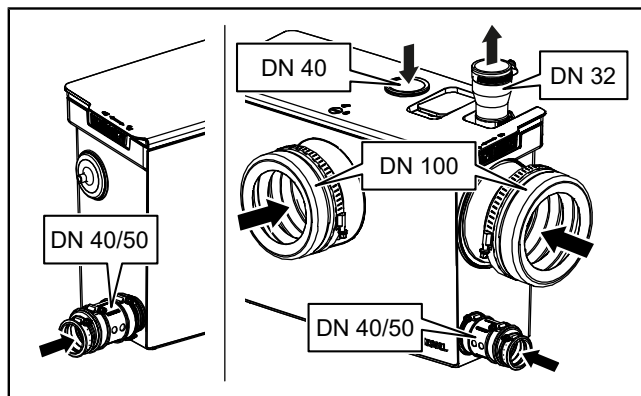

Montáž svislého přívodu

- ▶ Navrtejte víko pomocí pilového kotouče \varnothing 44–46 mm ze zadní strany a okraj vyhladte bezpečnostním nožem. ❶
- ▶ Vložte těsnění (součást příslušenství). ❷

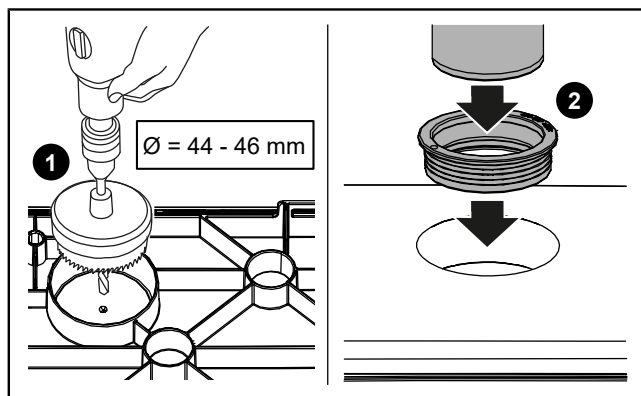

Montáž horizontálního přívodu



OZNÁMENÍ

Při připojení níže položených odvodňovacích zařízení je nutno na přívodní přípojku nainstalovat klapku!

- ☞ Zajistěte, aby byly oba O-kroužky správně namontovány.
- ▶ Přívodní přípojku DN 50 s klapkou (součást příslušenství) zaveďte do otvoru. ❶
- ▶ Přívodní přípojku DN 50 upevněte pomocí pojistné podložky na vnější straně. ❷
- ▶ Přečtovou spojku přívodu odřízněte pro DN 50 odpovídajícím způsobem pomocí bezpečnostního nože.
- ▶ Namažte přečtovou spojku přívodu montážní pastou a nasuňte ji zvenku na přívodní přípojku.
- ▶ Vsuňte přívodní trubku (DN 50 nebo DN 40) do přečtové spojky přívodu.
- ▶ Přečtovou spojku upevněte na obou stranách hadicovými sponami.

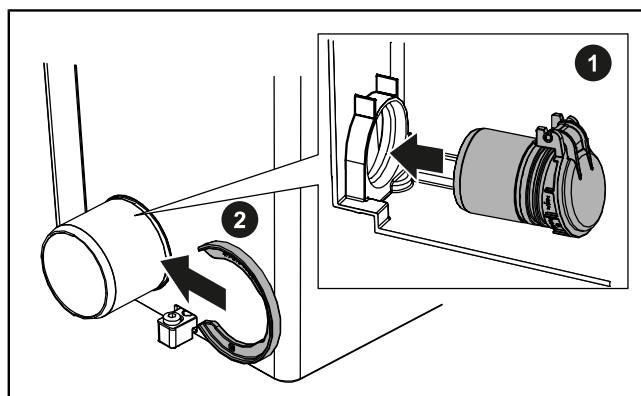

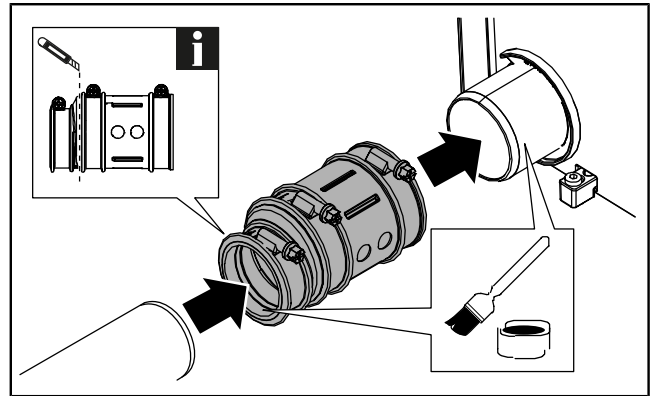

- ▶ Nepotřebné přívody uzavřete uzavíracími zátkami (součást příslušenství). Zajistěte přitom, aby byl O-kroužek správně namontován.

Montáž tlakové přípojky

- ▶ Tlakové potrubí vedte k čerpacímu zařízení shora.
- ▶ Přečtovou spojku tlakového potrubí DN 32/40 nasuňte z vnější strany na tlakový výstup a upevněte ji hadicovou sponou 25–40 mm. ❶
- ▶ Tlakové potrubí vsuňte do přečtovové spojky tlakového potrubí a upevněte jej hadicovou sponou. ❷

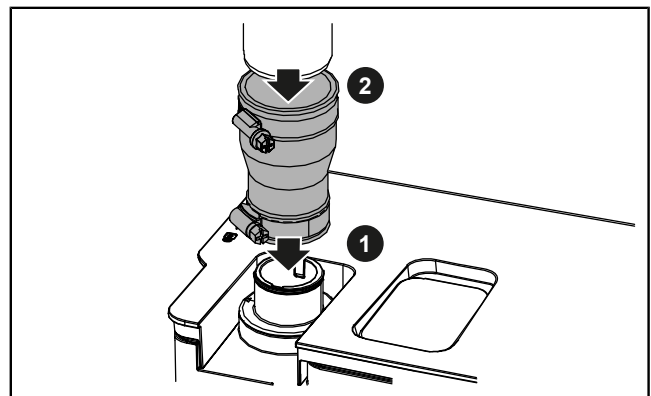

❶ Viz také vysvětlující video na webových stránkách výrobku!

Montáž přípojky WC

- ▶ Pro **přípojku WC vpředu** namontujte těsnění přívodní přípojky WC zvenku na kryt. Zajistěte, aby drážka rovnoměrně přiléhala ke krytu. Upínací kroužek namažte montážní pastou. Těsnění přívodní přípojky WC upevněte zevnitř pomocí upínacího kroužku.
- ▶ Pro **postranní přípojku WC** otevřete vnitřní zámek a sejměte záslepku z postranní přípojky WC. Těsnění přívodní přípojky WC namontujte zvenku na kryt. Zajistěte, aby drážka rovnoměrně přiléhala ke krytu. Upínací kroužek namažte montážní pastou. Těsnění přívodní přípojky WC upevněte zevnitř pomocí upínacího kroužku.
- ▶ Poté zvenku nasadte záslepku předního přívodu WC s těsněním na přední přípojku WC a zevnitř ji zajistěte pomocí zámku záslepky WC. ❶ ❷
- ▶ Odpadní trubku WC namažte montážní pastou, zasuňte ji do těsnění a upevněte hadicovou sponou 110–130 mm.

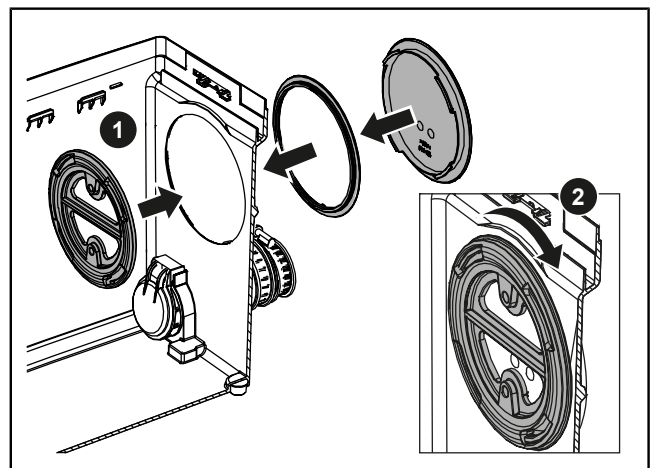
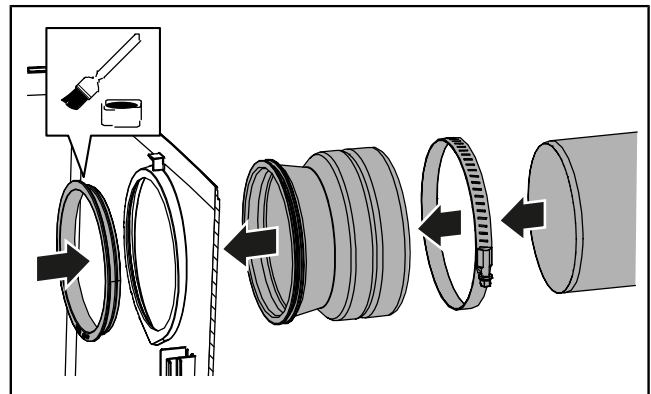

Úprava monitorování hladiny

Tovární nastavení: zapínací hladina nahoře

Hluboké odsávání: zapínací hladina dole

- ▶ Pro hluboké odsávání vytáhněte spodní část plováku z aretace a zasuňte ji pomocí vodícího výstupku do drážky označené číslem „2“ až na doraz. ❶

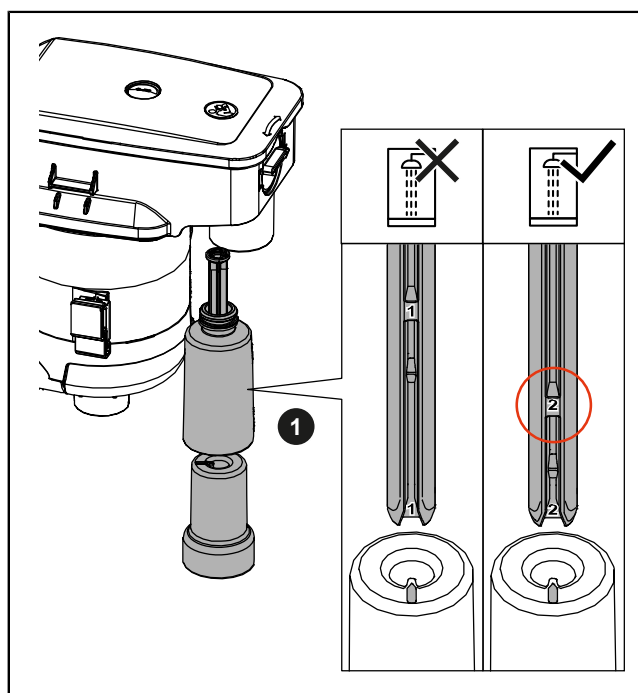

Nasazení čerpadla

- ▶ Přírubu čerpadla a vodící prvky v nádrži namažte montážní pastou.
- ▶ Síťové vedení upněte svorkami do příslušných vodících prvků na čerpadle.
- ▶ Čerpadlo nasadíte do nádrže. Zajistěte přitom, aby nedošlo ke skřípnutí síťového vedení.
- ▶ Zajistěte, aby bylo čerpadlo správně usazeno ve vodících prvcích po obou stranách a aby příruba čerpadla správně přiléhala k tlakovému potrubí.

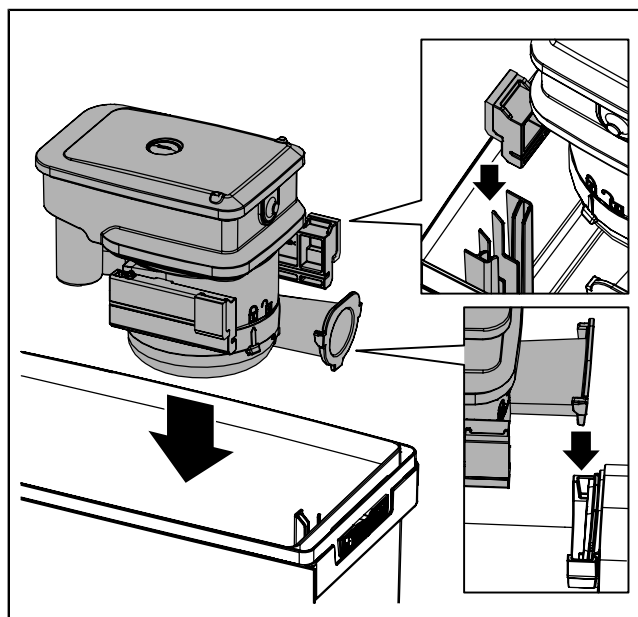

Montáž víka

- ▶ Namažte těsnění víka. Použijte k tomu přiloženou montážní pastu.
- ▶ Víko namontujete tak, že zasunete drážky na zadní straně víka do západek na okraji nádrže a víko zatlačíte po celém obvodu až na doraz.
- ▶ Zajistěte všechny zámky.
- ▶ U svislého přívodu namažte přívodní trubku (DN 40) montážní pastou a zasuňte ji.

Upevnění nádrže

- ▶ Nádrž upevněte k podlaze pomocí přiložených šroubů.

5 Uvedení do provozu

5.1 První uvedení čerpacího zařízení do provozu

- 👁️ Ujistěte se, že čerpací zařízení je odpojeno od napájení a že víko přesně sedí na nádrži.
- ▶ Do nádrže přiveďte přes každý připojený přívod čistou vodu.
- ▶ Zkontrolujte těsnost všech přípojek.
- ▶ Zapojte síťovou zástrčku.
- ✓ Jakmile je v nádrži dosaženo nastavené hladiny, voda se odčerpá.
- ▶ Opakujte čerpání.
- ✓ Poté, co bezchybně proběhnou alespoň 2 čerpací cykly, může čerpací zařízení přejít do běžného provozu.

5.2 Zapnutí a vypnutí

- ▶ Čerpací zařízení zapnete tak, že zapojíte síťovou zástrčku do zásuvky.
- ✓ Čerpací zařízení je okamžitě připraveno k provozu.
- ✓ Čerpání se spustí automaticky v závislosti na hladině v nádrži.
- ▶ Čerpací zařízení zapnete tak, že odpojíte síťovou zástrčku ze zásuvky.

6 Údržba

Společnost KESSEL doporučuje provozovateli provádět **jednou měsíčně kontrolu funkčnosti**.
Údržbu čerpacího zařízení musí provádět **jednou ročně odborník**.

6.1 Údržba čerpacího zařízení



VAROVÁNÍ

Části vedoucí napětí
Nebezpečí úrazu elektrickým proudem



- ▶ Vypněte zařízení!
- ▶ Zajistěte, aby byla elektrická zařízení během provádění prací odpojena od přívodu napětí.
- ▶ Elektrická zařízení zajistěte proti opětovnému zapnutí.



UPOZORNĚNÍ

Omezený přístup při montáži/demontáži přípojek a čerpadla, neočekávané spuštění čerpadla
Nebezpečí poranění rukou

- ▶ Používejte ochranné rukavice.
- ▶ Síťový kabel zapojte do zásuvky až poté, co je čerpadlo správně namontováno v nádrži.



UPOZORNĚNÍ

Čerpadlo se při provozu zahřívá
Nebezpečí popálení

- ▶ Používejte ochranné rukavice.
- ▶ Nechte čerpadlo vychladnout.



UPOZORNĚNÍ

Bakterie a mikroorganismy ohrožující zdraví
Nebezpečí infekce při kontaktu s dopravovaným médiem

- ▶ Používejte ochranné rukavice, ochranné brýle a masku pro ochranu dýchacích cest.
- ▶ Místnost větrejte.
- ▶ Uniklé médium okamžitě setřete. Čisticí hadry zlikvidujte.
- ▶ Dezinfikujte si ruce.



OZNÁMENÍ

Nesprávné čištění
Může dojít k poškození nebo zkrěnutí plastových součástí.

- ▶ Plastové součásti čistěte výhradně vodou a čisticím prostředkem s neutrálním pH.

- 👁 Zajistěte, aby v čerpacím zařízení nebyla žádná odpadní voda.
- 👁 Čerpací zařízení bylo odpojeno od napájení a zajištěno proti opětovnému zapnutí.
- ▶ Otevřete víko.

Vyčištění monitorování hladiny

- ▶ Vyměňte čerpadlo.
- ▶ Plovák očistěte vlhkým bavlněným hadříkem. Vytáhněte přitom vztlakové těleso z plováku.

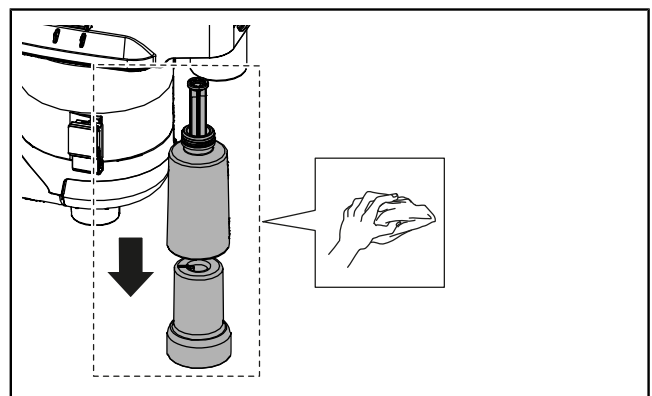

Čištění čerpadla

- ▶ Vyčistěte 2 odvětrávací otvory na spirálovém krytu.

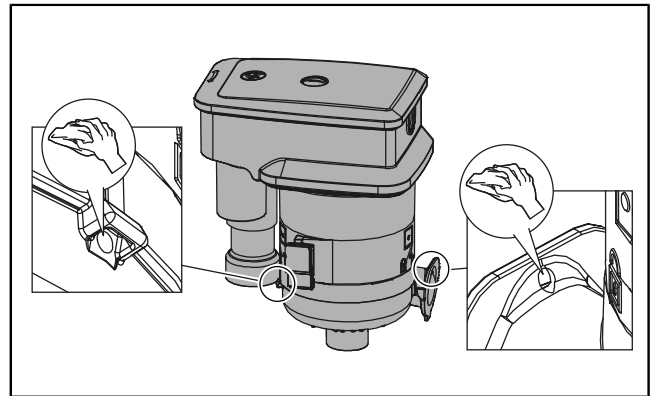

UPOZORNĚNÍ

Nože s ostrými hranami
Nebezpečí řezných poranění

- ▶ Používejte ochranné rukavice.

- ▶ Odjistěte a demontujte spirálové pouzdro. ❶
- ▶ Z uchycení hřídele oběžného kola s volným průtokem a hnací hřídele odstraňte ulpělé nečistoty.
- ▶ Vyčistěte oběžné kolo s volným průtokem a zkontrolujte jeho opotřebení a lehký chod. ❷
- ▶ Opotřebované komponenty v případě potřeby vyměňte.
- ▶ Namontujte spirálové pouzdro a zajistěte jej.

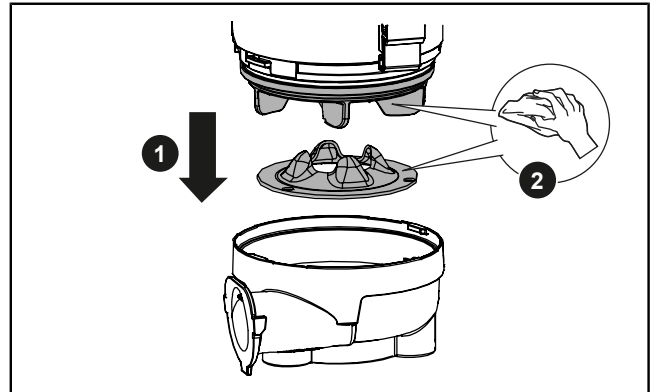

Čištění nádrže a odvětrávání

- ▶ Z nádrže odstraňte všechny pevné látky a usazeniny.
- ▶ Vyčistěte nádrž vlhkým hadříkem zevnitř i zvenku.
- ▶ Sejměte záslepku odvětrávacího ventilu. ❶
- ▶ Odšroubujte přídržovač, vyčistěte kuličku a těsnění a znovu je namontujte. ❷

(utahovací moment pro upevňovací šroub: 1,0 Nm)

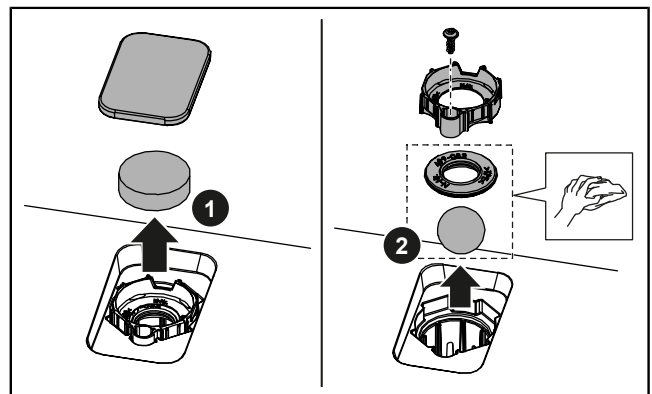

- ▶ Všechny komponenty namontujte zpět v obráceném pořadí.
- ▶ Zajistěte, aby příruba čerpadla správně přiléhala k tlakové přípojce. V případě potřeby namažte přírubu montážní pastou.

6.2 Výměna filtru s aktivním uhlím

Filtr s aktivním uhlím vyměňte minimálně 1krát ročně nebo v případě nepříjemného zápachu (číslo výrobku 28061). Výměnu filtru s aktivním uhlím může provést provozovatel.

- ▶ Sejměte záslepku odvětrávacího ventilu. ❶
- ▶ Vyměňte filtr s aktivním uhlím. ❷
- ▶ Nasadte záslepku odvětrávacího ventilu.

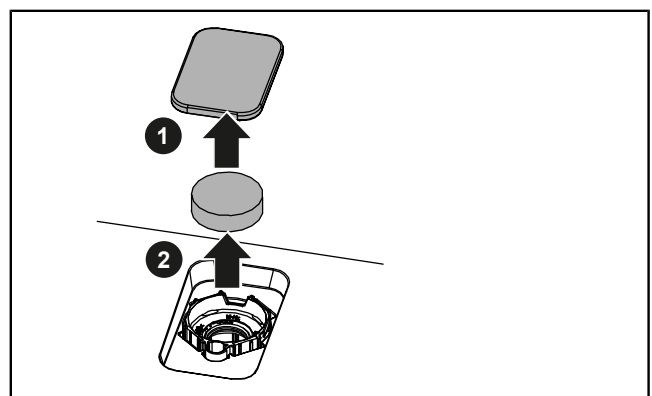

7 Řešení problémů

Poruchy nebo výpadky čerpacího zařízení se projevují zpětným vzdutím vody v odvodňovaných zařízeních (voda již neodtéká). V závislosti na objemu zpětného vzduť může dojít k netěsnostem a úniku dopravovaného média.



UPOZORNĚNÍ

Bakterie a mikroorganismy ohrožující zdraví

Nebezpečí infekce při kontaktu s dopravovaným médiem

- ▶ Používejte ochranné rukavice, ochranné brýle a masku pro ochranu dýchacích cest.
- ▶ Místnost větrejte.
- ▶ Uniklé médium okamžitě setřete. Čisticí hadry zlikvidujte.
- ▶ Dezinfikujte si ruce.

Mějte na paměti následující body:

- ▶ Čerpací zařízení **neotevírejte**.
- ▶ Místnost **vyvětrejte**.
- ▶ **Nevypouštějte** další odpadní vodu. **Uzavřete** všechny přívody.
- ▶ Kontaktujte **zákaznický servis** nebo **pohotovostní službu** pro sanitární zařízení.

Oprava odborníkem:



UPOZORNĚNÍ

Při kontaktu s horkou odpadní vodou hrozí nebezpečí opaření a při kontaktu s horkými povrchy hrozí nebezpečí popálení.

- ▶ **Než otevřete víko, nechte odpadní vodu dostatečně vychladnout.**

Porucha	Příčina	Oprava
Čerpadlo se nezapíná	Chybí elektrické napájení	▶ Zkontrolujte elektrické napájení.
Čerpadlo nečerpá, motor hučí	Oběžné kolo s volným průtokem je zablokované Závada kondenzátoru	▶ Varování! Čerpadlo se při provozu zahřívá! Proveďte údržbu. Zkontrolujte lehkost chodu oběžného kola s volným průtokem. Vyčistěte odzdušňovací otvor. ▶ Pro výměnu vadných součástí kontaktujte zákaznický servis.

8 Odstavení z provozu

8.1 Odstávka delší než 3 měsíce

Při odstávkách delších než 3 měsíce může voda v nádrži vypařit. V důsledku toho může dojít ke ztvrdnutí pevných látek v nádrži a ucpání čerpacího zařízení.

Aby se zabránilo poškození čerpacího zařízení, dodržujte při odstávkách delších než 3 měsíce následující body:

- Čerpací zařízení propláchněte jednou za čtvrt roku čistou vodou ve 2 čerpacích cyklech.
- Pokud hrozí nebezpečí mrazu, nádrž vyprázdněte.
- Před dalším běžným provozem proveďte zkušební provoz.

8.2 Demontáž



UPOZORNĚNÍ

Bakterie a mikroorganismy ohrožující zdraví

Nebezpečí infekce při kontaktu s dopravovaným médiem

- ▶ Používejte ochranné rukavice, ochranné brýle a masku pro ochranu dýchacích cest.
- ▶ Místnost větrejte.
- ▶ Uniklé médium okamžitě setřete. Čisticí hadry zlikvidujte.
- ▶ Dezinfikujte si ruce.

- ▶ Propláchněte nádrž: do nádrže napusťte přes přívod čistou vodu. Proveďte alespoň 2 čerpací cykly.
- ▶ Uzavřete uzavírací šoupátka v tlakovém potrubí a všech přívodech, pokud jsou zde namontována.
- ▶ Odpojte čerpací zařízení od napájení: vytáhněte síťovou zástrčku, vypněte pojistku.
- ▶ Vyprázdněte nádrž, např. pomocí vysavače na mokré vysávání.
- ▶ Odpojte přívody a tlakové potrubí od nádrže.
- ▶ Uvolněte upevnění k podlaze.
- ▶ Demontujte čerpací zařízení.
- ▶ Všechna potrubí těsně uzavřete.
- ✓ Čerpací zařízení je demontováno.
- ▶ Vydezinfikujte místo instalace a čerpací zařízení.
- ▶ Čerpací zařízení uložte nebo jej zlikvidujte podle předpisů.

8.3 Skladování

Skladovací podmínky:

- Maximálně: -40 – +70 °C, max. vlhkost vzduchu: 90 %, bez kondenzace
 - Doporučeno: 5 – 25 °C, relativní vlhkost vzduchu: 40– 50 %
 - ▶ Před skladováním nádrž zcela vyprázdněte a čerpací zařízení vydezinfikujte.
 - ▶ Připojovací kabel naviňte do svazku a připevněte k nádrži.
 - ▶ Čerpací zařízení a síťovou zástrčku chraňte před zaplavením (ponořením do kapaliny).
 - ▶ Všechny přípojky pevně utěsněte.
 - ▶ Chraňte před přímým slunečním zářením. Extrémní teplo může způsobit poškození plastových dílů!
- ① Pro správné skladování se doporučuje uchovat originální obal.

9 Likvidace



OZNÁMENÍ

Výrobky s tímto označením na výrobku, obalu nebo průvodních dokladech se nesmí likvidovat spolu s běžným domovním odpadem.

- ▶ Výrobek a jeho součásti odevzdejte k opětovnému použití a recyklaci na k tomu určených certifikovaných sběrných místech.
- ▶ Před likvidací vyjměte baterie a akumulátory, pokud jsou v zařízení, a odevzdejte je samostatně.
- ▶ Dodržujte místní předpisy.
- ▶ Informace o správném způsobu likvidace si vyžádejte u místního úřadu, nejbližšího sběrného dvora nebo prodejce, u kterého jste výrobek zakoupili.

Driftsvejledning

Kære kunde,

Som førende producent af innovative produkter for dræningsteknik, tilbyder KESSEL integrerede systemløsninger og kundeorienteret service. Herved stræber vi efter den højeste kvalitet og fokuserer kraftigt på bæredygtighed - ikke kun ved produktionen af vores produkter, men også ift. deres drift i mange år, så du og din ejendom er beskyttet på lang sigt.

Med venlig hilsen KESSEL SE + Co. KG

Bahnhofstraße 31

85101 Lenting, Tyskland



Vores kvalificerede lokale servicepartnere vil med glæde hjælpe dig med ethvert teknisk spørgsmål.

Find din kontaktperson på:

www.kessel.com/after-sales-service



Efter behov, kan vores Fabrikskundeservice yde support med services som idriftsættelse, vedligeholdelse eller generel inspektion gennem DACH regionen, andre lande på anmodning.

For information om håndtering og bestilling, se:

www.kessel.de/service/dienstleistungen

Indholdsfortegnelse

1	Bemærkninger til betjeningsvejledningen.....	93
2	Sikkerhed.....	94
3	Produktbeskrivelse og tekniske data.....	96
4	Montering.....	100
5	Idriftsættelse.....	104
6	Service.....	105
7	Fejlfinding.....	107
8	Nedlukning.....	108
9	Bortskaffelse.....	108

1 Bemærkninger til betjeningsvejledningen











Dette dokument indeholder de originale instruktioner på tysk. Alle andre sprog er oversættelser af de originale instruktioner. Betjeningsvejledningen indeholder vigtige oplysninger om sikker brug, installation, vedligeholdelse og bortskaffelse af produktet. Læs brugsanvisningen omhyggeligt inden brug, og opbevar den i nærheden af produktet i hele dets levetid. Når produktet overdrages, skal brugsanvisningen afleveres til den nye ejer.

Symbol	Forklaring
(5)	Position nummer 5 fra viste illustration
❶ ❷ ❸ ❹ ❺ ...	Handlingstrin i illustration
👁️ Kontroller, om manuel betjening er aktiveret.	Forudsætninger for arbejdet
▶ Tryk OK.	Handlingstrin
✓ Systemet er driftsklart.	Resultat af handling
på "Sikkerhed", side 94	Krydsreference til Kapitel 2
❗	Teknisk information eller instruktioner der skal observeres specielt.

Advarsler omfatter farens art og konsekvenser samt foranstaltninger til at undgå den.

Advarsler er angivet med følgende symboler og signalord:

Signalord	Betydning
Fare	Advarsel om personskade Manglende overholdelse af denne advarsel kan medføre alvorlig personskade eller død.
ADVARSEL	Advarsel om personskade Manglende overholdelse af denne advarsel kan medføre alvorlige personskader eller død.
Forsigtig	Advarsel om personskade Manglende overholdelse af disse oplysninger kan medføre mindre eller moderate skader.
Forsigtig	Advarsel om materielle skader Manglende overholdelse af denne advarsel kan medføre skader på produktet og dets funktion eller på genstande i nærheden.

Symbol	Betydning	Symbol	Betydning
	Frakobl enheden		Generelt advarselsskilt
	Følg betjeningsvejledningen		Advarsel om biologisk fare
	Brug håndbeskyttelse		Advarsel om elektricitet
	Brug øjenbeskyttelse		WEEE-ikon, produktet er underlagt RoHS direktivet
	Brug en maske		Generelt obligatorisk skilt

2 Sikkerhed

2.1 Generelle sikkerhedsbemærkninger



FORSIGTIG

Bakterier og mikroorganismer, der udgør en sundhedsrisiko
Risiko for infektion ved kontakt med det pumpede medium



▶ Brug beskyttelseshandsker (EN 388) og sikkerhedsbriller (EN 166).



▶ Hvis der er risiko for kontakt med det pumpede medium, skal man også bære åndedrætsmaske (EN 149).

- Ved installation, demontering, vedligeholdelse eller reparation af pumpestationen skal reglerne for ulykkesforebyggelse, relevante standarder, direktiver og forskrifter overholdes.
- Sørg for, at produktet er frakoblet fra strømforsyningen og sikret mod at blive tændt igen under installation, demontering, vedligeholdelse eller reparationer.
- Overhold de nationale sikkerhedsbestemmelser, når du arbejder med elektriske kabler og tilslutninger. Der er risiko for elektrisk stød fra strømførende dele.
- Systemet skal forsynes via en fejlstrømsafbryder (RCD) med en nominal fejlstrøm på højst 30 mA.
- Når stikket er sat i stikkontakten, er produktet klar til brug. Det anbefales, at stikkontakten aktiveres med en separat tænd/sluk-kontakt.
- Tilslut ikke produkter med beskadigede tilslutningskabler! Få forbindelseskablet udskiftet af en autoriseret elektriker eller kundeservice. Træk aldrig i forbindelseskablet. Installer ikke beskadigede eller defekte produkter.
- Installer et gulvbeslag (for at modvirke opdrift).
- Ved installation af tilslutninger og indsættelse af pumpe kan fingrene komme i klemme. Udfør arbejdet omhyggeligt.
- I tilfælde af en ulykke/nødsituation kan det pumpede medium strømme ind i rummet. Sørg for, at alle tilslutninger er tætte. Tør straks eventuelle spildte væsker op. Tøm tanken inden fjernelse. Hvis tanken ikke tømmes, vil spildevandet løbe direkte ud i rummet, når rørsystemet afmonteres. Pump det pumpede medium ud ved hjælp af en manuel membranpumpe eller en vådsuger.
- Åbn ikke dækslet på pumpestationen, før spildevandet er afkølet tilstrækkeligt. Der er risiko for skoldning, hvis du rører ved det varme spildevand, og risiko for forbrændinger fra varme overflader.
- Lad motoren/pumpen køle tilstrækkeligt af, inden vedligeholdelse eller demontering. Brug beskyttelseshandsker. Der er risiko for forbrændinger på varme overflader.

2.2 Personalets kvalifikationer

Operatør: Der kræves ingen specifikke kvalifikationer, men operatøren skal være fortrolig med og forstå betjeningsvejledningen.

Teknisk specialist: En medarbejder i et specialiseret firma, der har dokumenteret ekspertise og teknisk udstyr og arbejder i overensstemmelse med driftsvejledningen og implementeringsstandarderne

Godkendte aktiviteter	Person	
	Driftsselskab	Teknisk specialist
Sæt stikket i stikkontakten, kontroller at det virker, udskift aktiveret carbonfilter	✓	✓
Installation/fjernelse, første idriftsættelse, vedligeholdelse, reparationer	—	✓

Børn og personer med handicap

Dette apparat må kun anvendes af børn fra 8 år og derover samt personer med nedsatte fysiske, sensoriske eller mentale evner eller manglende erfaring og/eller viden, hvis de er blevet instrueret i eller har fået briefing om sikker brug af apparatet og forstår de risici, der er forbundet hermed.

Børn må ikke lege med apparatet. Funktionskontrol og vedligeholdelse må ikke udføres af børn uden opsyn.

2.3 Tilsigtet anvendelse

Pumpestationen bruges til tilbageslagssikret dræning af drænpunkter under vandniveauet og drænpunkter, der ikke kan drænes via det naturlige fald.

Pumpestationen kan installeres indendørs eller som en installation foran væggen.

Følgende væsker eller faste stoffer må ikke indføres:

- Toiletartikler og produkter til personlig pleje, såsom papirlommetørklæder eller vådservietter, bleer, tamponer, vatpinde, kondomer, medicin
- Affald, såsom murbrokker, aske, skrald, byggematerialer, køkkenaffald, fedt/olier, tekstiler
- Vaskemidler og opvaskemidler i for store mængder og med uforholdsmæssig høj skumdannelse
- Brandfarlige, eksplosive væsker eller opløsningsmidler
- Aggressive, ætsende eller giftige medier

Minilift M

Pumpestationen må kun bruges til at pumpe fækaliefrit husholdningsspildevand ud.

Pumpestationen er designet til at pumpe gråt vand fra håndvaske, vaskemaskiner, opvaskemaskiner, køkkenvaske, badekar, brusere eller urinaler samt kondensvand fra klimaanlæg.

Pumpestationen opfylder kravene i DIN EN 12050-2.

Minilift M WC

Pumpestationen må kun bruges til at pumpe fækal eller fækaliefrit husholdningsspildevand ud.

Pumpestationen opfylder kravene i DIN EN 12050-3. Pumpestationen og alle tilsluttede afløbselementer skal installeres i samme rum. Der skal være et andet toilet over vandniveauet. Antallet af brugere bør holdes på et minimum.

Tilladte drænpunkter for Minilift M WC (drænobjekter):

- 1 toilet (WC)
- 1 håndvask
- 1 brusebad
- 1 bidet

Enhver af de følgende handlinger, som ikke udtrykkeligt er skriftligt godkendt af producenten, kan gøre garantien ugyldig:

- ændring eller udvidelse
- brug af uoriginale reservedele
- Reparationer, der ikke udføres af et specialfirma

Produktregistrering

Registrer dit produkt og få en 5-årig garanti fra en specialiseret håndværker!

www.kessel.com/product-registration



3 Produktbeskrivelse og tekniske data

3.1 Produktbeskrivelse

Minilift M

Minilift M er en kompakt, tilslutningsklar pumpestation med en nedsænkbare pumpe. Niveauerne måles ved hjælp af en vertikal flydekontakt. Ventilationssystemet er udstyret med et aktiveret carbonfilter.

Typeskiltet er placeret vandret på ydersiden af huset.

- 1x indløb DN 40, ført lodret opad, fabriksforseglet
- 2x indløb DN 40/DN 50, dybt monteret, med kontraklap, vandret til venstre og højre, fabriksindstillet til at åbne
- 1x trykrørstilslutning DN 32 (OD 40), med kontraklap, ført lodret opad, fabriksmonteret

Minilift M WC

Minilift M WC er en kompakt, tilslutningsklar pumpestation. Den nedsænkbare pumpe er udstyret med en roterende skæreenhed. Skæreenheden findeler pålideligt afføring i spildevandet. Niveauerne måles ved hjælp af en flydekontakt. Ventilationssystemet er udstyret med et aktiveret carbonfilter.

Tilslutninger

- 1x indløb DN 40, uden kontraklap, ført lodret opad, fabriksforseglet
- 2x indløb DN 40/DN 50, dybt monteret, med kontraklap, vandret til venstre og højre, fabriksindstillet til at åbne
- 1x toiletforbindelse, standardmæssigt åben foran – Toiletforbindelsen kan om nødvendigt føres vandret til højre. Den tilsvarende åbning er forseglet fra fabrikken.
- 1x trykrørstilslutning DN 32 (OD 40), med kontraklap, ført lodret opad, fabriksmonteret

Installationseksempel

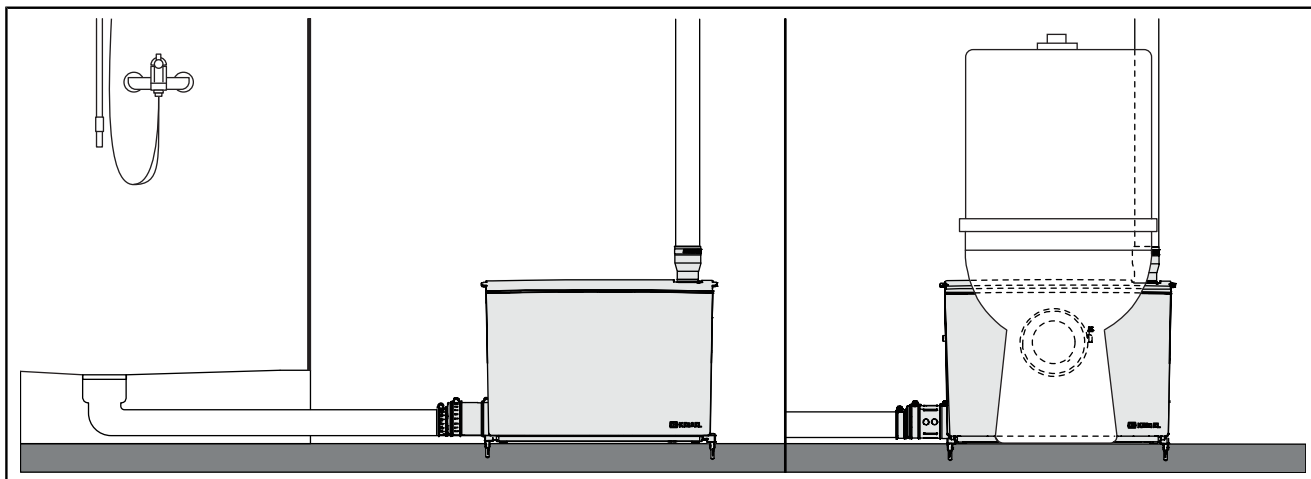

DA

3.2 Driftstilstande

Driftsform	Beskrivelse
Standard (Standardindstilling)	I denne driftsform udnyttes hele tankens volumen. Tændingsniveau: 95 mm
Dyb sugning (Aktivering efter behov)	For at kunne bruge dybere drænpunkter (f.eks. brusere) er det muligt at anvende dyb sugeevne. For at gøre dette skal systemets niveauindikator ændres. Tændingsniveau: 65 mm

3.3 Levering

- Pumpestation
- Betjeningsvejledning

Tilbehør B2 (533-902)

2x opdriftskontrol		1x monteringspasta	
2x skruer		1x trykrørovergang DN 32 (OD 40)	
2x dyvel		1x spændebånd 25 - 40 mm	
2x dæksel til indløb DN 50		2x låseskive	
3x spændebånd 32 - 50 mm		2x indløb DN 50 med klapfastgørelse	
2x spændebånd 50 - 70 mm		2x indløbsklap DN 50	
2x indløb DN 40/DN 50		1x tætningsring	

Tilbehør D (533-904) (Kun til Minilift M WC)

1x tætningsring til toiletindløb		1x dæksel til toiletindløb foran	
1x spændebånd 110 - 130 mm		1x tætningsring til toiletindløb	
1x klemmering tætningsring til toiletindløb		1x lås til toilet dæksel	

3.4 Tekniske data

	Minilift M	Minilift M WC
Pumpe	GTF750	STZ750
Spænding	230 V, 50 Hz	
Strømforbrug P1	750 W	
Nominal motoreffekt P2	460 W	
Nominal strøm I	3,5 A	
Hastighed n	2700 omdr	
Beskyttelsesklasse (pumpe)	IP 68 (3 m/48 t)	
Beskyttelsesklasse	I	
Kabellængde	1,4 m	
Stik til stikkontakt	Type F, CEE 7/4 (Schuko-stik)	
Anbefalet beskyttelse	B16 A	

Tilladt anvendelsesområde

	Minilift M	Minilift M WC
Maks. pumpehøjde H	10,4 m	9,0 m
Maks. volumenstrøm Q	9,8 m ³ /t	
Medietemperatur	Maks. 40 °C	
Maks. medietemperatur, kortvarig	80 °C i 2 min	
Omgivelsestemperatur	3 - 40 °C	
Driftsform	S3 15 %	
Beskyttelsesklasse for pumpestation	IP 44	



Fig.: Minilift M

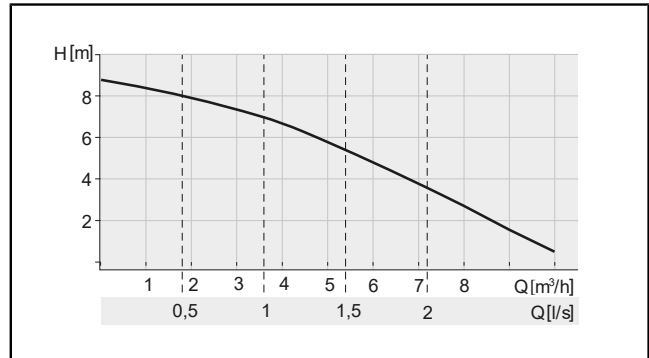
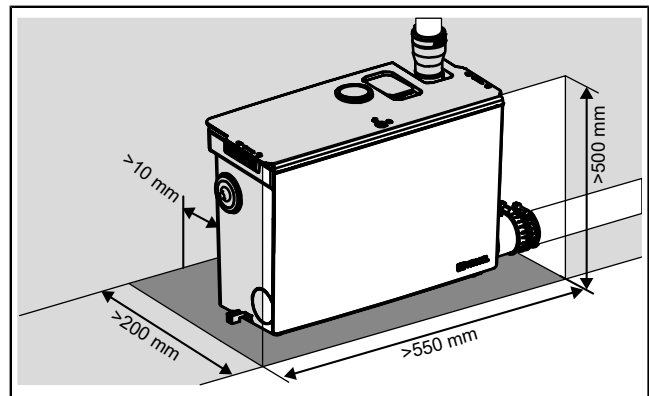

Fig.: Minilift M WC

Volumen, vægt, dimensioner

	Minilift M		Minilift M WC	
Tændingsniveau	95 mm	65 mm	95 mm	65 mm
Tankvolumen	11,75 l		11,75 l	
Pumpevolumen	3,1 l	1,6 l	2,9 l	1,6 l
Vægt	7,52 kg		7,65 kg	



Minilift M

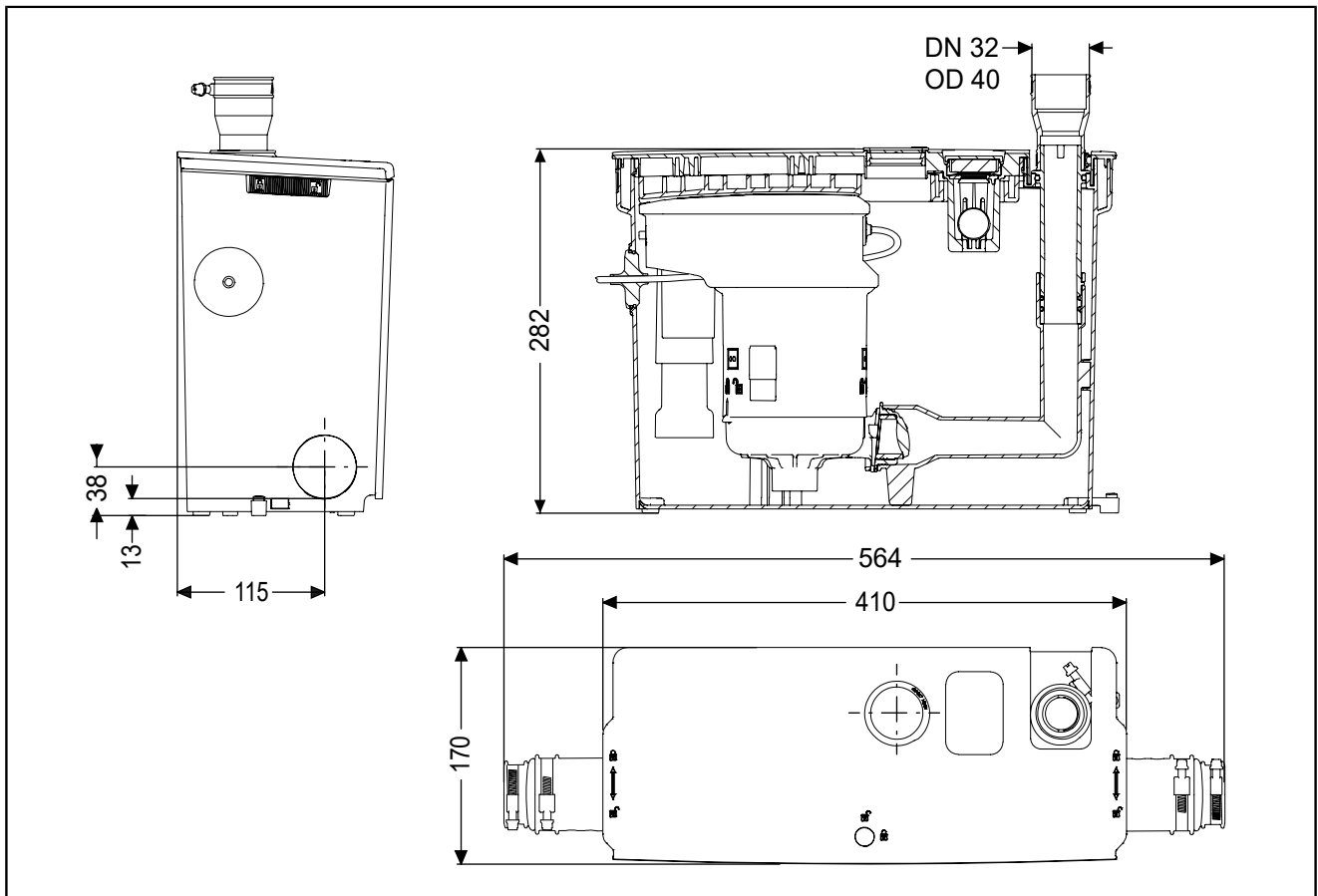

Minilift M WC

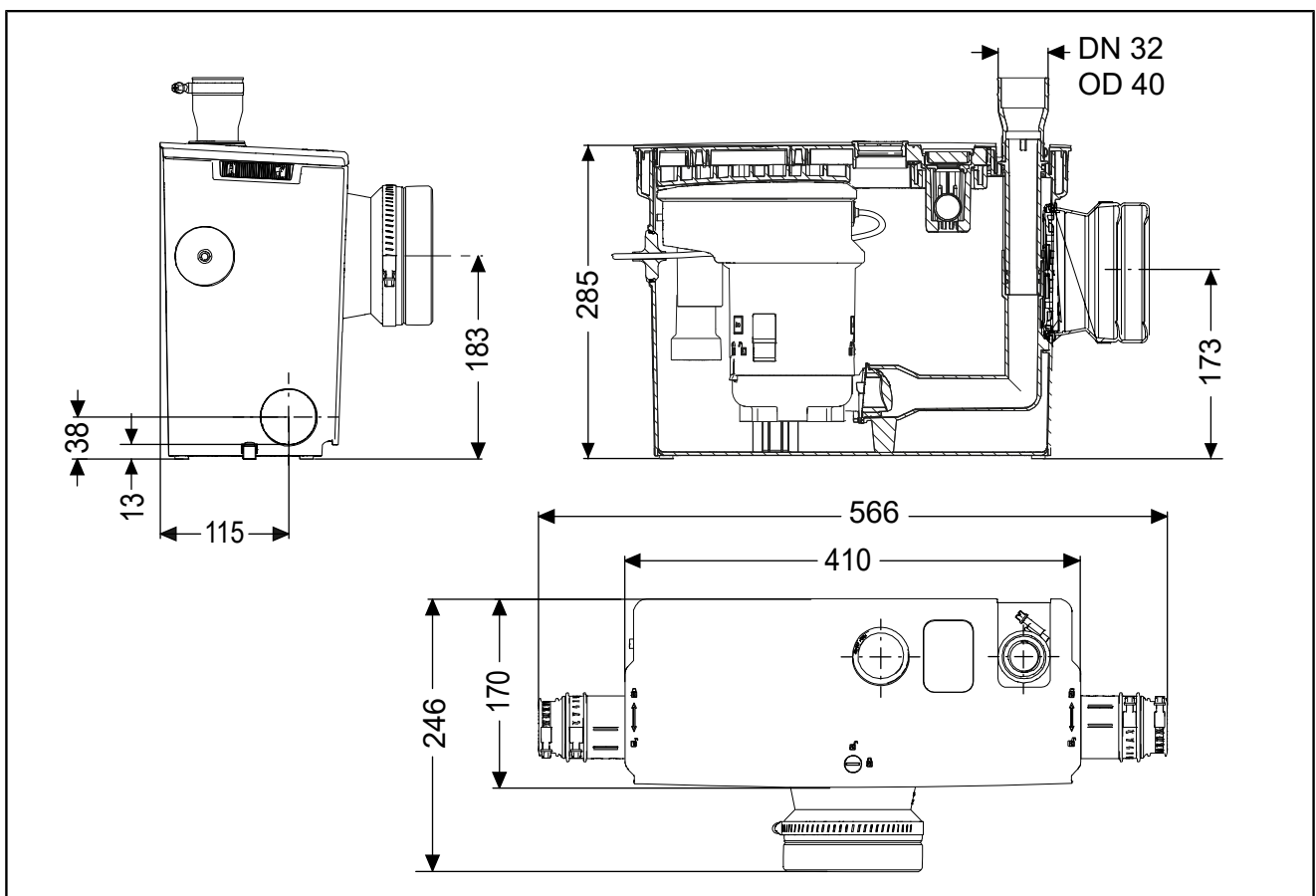

DA

4 Montering

4.1 Generel information for installation

Sørg for en passende bøsning til den elektriske tilslutning. Udfør den elektriske installation i overensstemmelse med de lokale retningslinjer for installationer i fugtige områder.

For at holde driftsstøjen på et minimum skal du placere en isolerende måtte mellem produktet og væggen.

Det anbefales at installere en afspærringsventil i trykrøret.

Trykrør:

- Først lodret med en minimumshøjde på 1,80 m og derefter vandret med et svagt fald.
- Udvid efter toppunktet
- Opret afbøjninger med 45° bøjninger

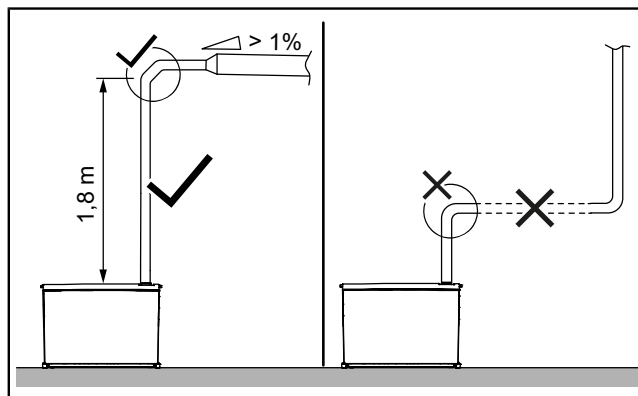

Tændingsniveauet kan reduceres fra 95 mm til 65 mm. For at gøre dette skal niveauindikatoren ændres (på "Installation af pumpestationen", side 100).

Toiletforbindelse

Tilslut kun toiletter (WC'er) til WC-versionen.

Maksimal afstand mellem toiletet og pumpestation: 0,5 m

Direkte forbindelse til toiletet (WC) er kun mulig med gulvmonterede toiletter. Der kræves en installation foran væggen ved brug med et væghængt toilet.

Installation foran væg

Pumpestationen udluftes til installationsområdet. Sørg for nem adgang til pumpestationen, f.eks. for udskiftning af aktiveret carbonfilter.

4.2 Installation af pumpestationen



FORSIGTIG

Begrænset adgang ved installation/fjernelse af tilslutninger og pumpen, uventet opstart af pumpen

Risiko for håndskader

- ▶ Brug beskyttelseshandsker.
- ▶ Sæt først stikket i stikkontakten, når pumpen er korrekt installeret i tanken.



FORSIGTIG

Bakterier og mikroorganismer, der udgør en sundhedsrisiko

Risiko for infektion ved kontakt med det pumpede medium

- ▶ Brug beskyttelseshandsker, sikkerhedsbriller og åndedrætsværn.
- ▶ Ventiler rummet.
- ▶ Rengør straks eventuelle spildte medier. Bortskaffelse af rengøringsklude.
- ▶ Desinficer dine hænder.

① Brug kun den medfølgende monteringspasta til installationen.

Fjernelse af emballagen

- ▶ Fjern den ydre emballage.
- ▶ For at åbne dækslet skal du løsne låsene på begge sider og i midten af dækslet. ① ②
- ▶ Tag fat i dækslet med håndtagene til venstre og højre, vip det opad ved forkanten, og løft det ud af låsetapperne ved bagkanten. ③
- ▶ Fjern pumpen og fjern emballagen/transportlåsen.

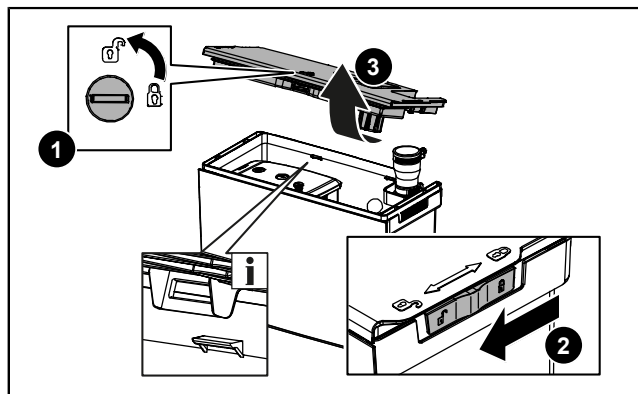

Forberedelse af gulvmontering

- ▶ Sørg for, at lydisoleringsfødderne er installeret korrekt.
- ▶ Tryk på opdriftskontrollerne (tilbehør) til venstre og højre i bunden af tanken, så langt de kan komme. ❶
- ▶ Markér borehullerne. Sørg for en tilstrækkelig afstand til væggen (lydisolering).
- ▶ Bor to huller Ø 6 mm. Vær opmærksom på eventuelle kabler, der ligger på gulvet.
- ▶ Indsæt dyvlerne. ❷

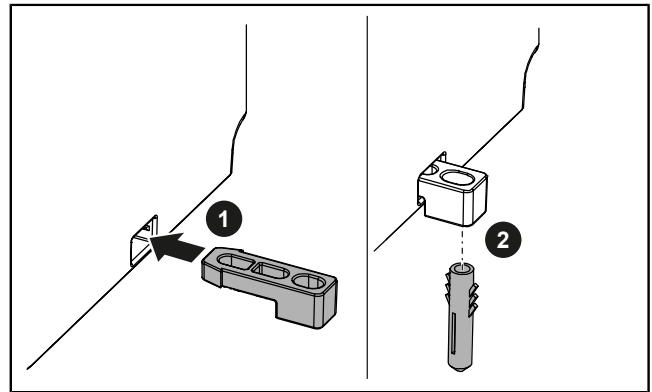

Valg af indløb(ene)

- ▶ Vælg det eller de ønskede indløb.

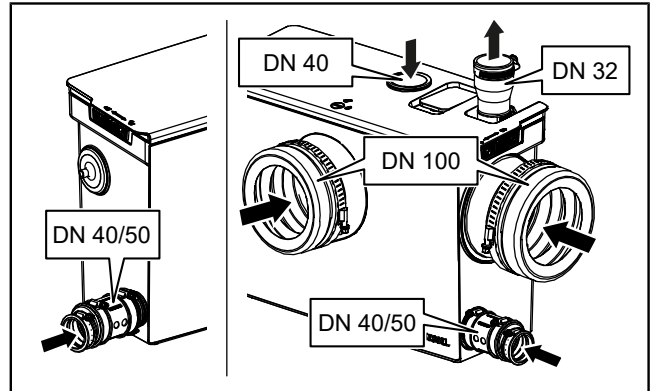

Montering af det vertikale indløb

- ▶ Bor et hul i dækslet bagfra ved hjælp af en hulsav Ø 44-46 mm og udglat kanten med en sikkerhedskniv. ❶
- ▶ Indsæt tætningsringen (tilbehør). ❷

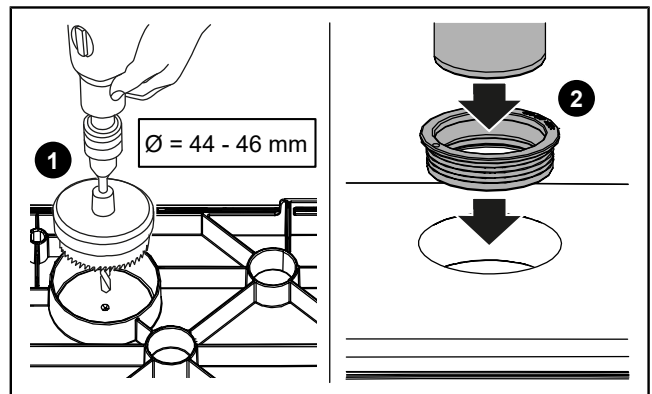

Montering af det vandrette indløb



BEMÆRK

Ved tilslutning af lavtliggende drænobjekter skal klappæstet monteres ved indløbet!

- 👁 Sørg for, at begge O-ringe er monteret korrekt.
- ▶ Indsæt indløbets tilslutning DN 50 med klappæstet (tilbehør) i åbningen. ❶
- ▶ Fastgør indløbet DN 50 med låseskiven på ydersiden. ❷
- ▶ For DN 50 skal indløbet skæres tilsvarende ved hjælp af en sikkerhedskniv.
- ▶ Smør indløbet med monteringspasta og skub det på indløbet udefra.
- ▶ Indsæt indløbsrøret (DN 50 eller DN 40) i indløbsovergangen.
- ▶ Fastgør indløbsovergangen på begge sider med spændebånd.

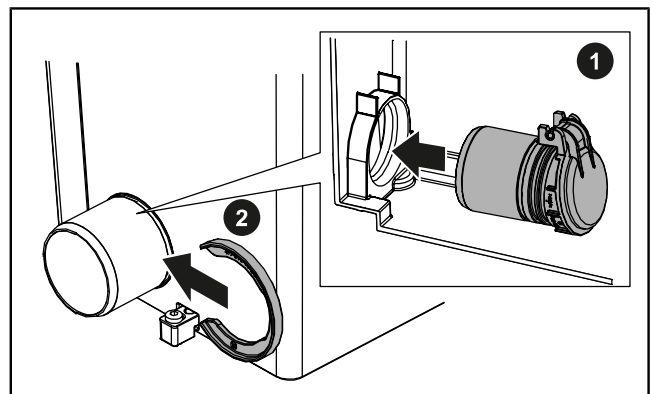

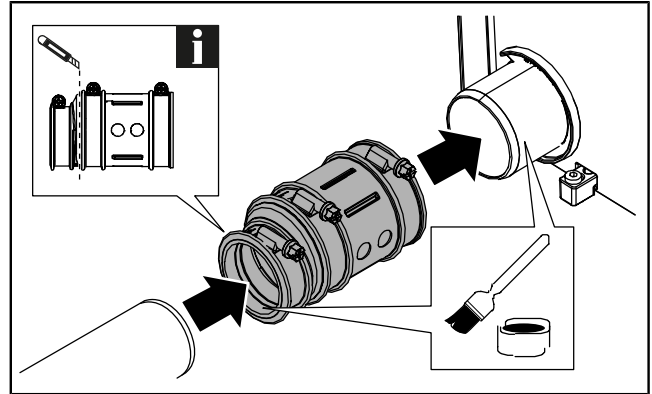

- ▶ Sørg for at tætne alle ubrugte indløb med dæksler (tilbehør). Sørg for, at O-ringen er monteret korrekt.

Installation af trykrørstilslutningen

- ▶ Tilslut trykrøret til pumpestationen fra oven.
- ▶ Skub trykrørovergangen DN 32/40 udefra på trykrørstilslutningen og fastgør den med et spændebånd 25 - 40 mm. ❶
- ▶ Indsæt trykrøret i trykrørovergangen og fastgør det med et spændebånd. ❷

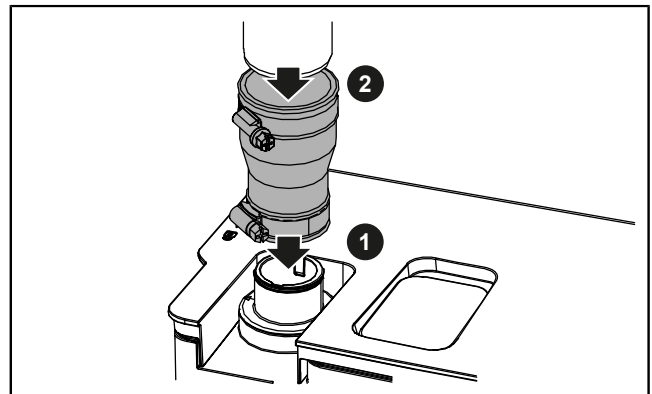

- ❶ Se også den forklarende video på produktets hjemmeside!

Installation af toiletforbindelsen

- ▶ Ved en **forreste WC-tilslutning** skal tætningsringen til WC-indløbsforbindelse monteres på ydersiden af huset. Sørg for, at rillen passer jævnt mod huset. Smør klemringen med monteringspasta. Fastgør tætningsringen til toiletindløbsforbindelsen indefra ved hjælp af klemringen.
- ▶ For en **vandret toiletforbindelse** skal du åbne låsen på indersiden og fjerne risten fra den vandrette toiletforbindelse. Monter tætningsringen til toiletindløbsforbindelsen fra ydersiden af huset. Sørg for, at rillen passer jævnt mod huset. Smør klemringen med monteringspasta. Fastgør tætningsringen til toiletindløbsforbindelsen indefra ved hjælp af klemringen.
- ▶ Indsæt derefter toilettets forreste indløbsdæksel med tætningsringen i den forreste toiletforbindelse udefra og fastgør det med låsen til toilet dækslet indefra. ❶ ❷
- ▶ Smør toiletafløbsrøret med monteringspasta, indsæt det i tætningsringen og fastgør det med spændebåndet 110 - 130 mm.

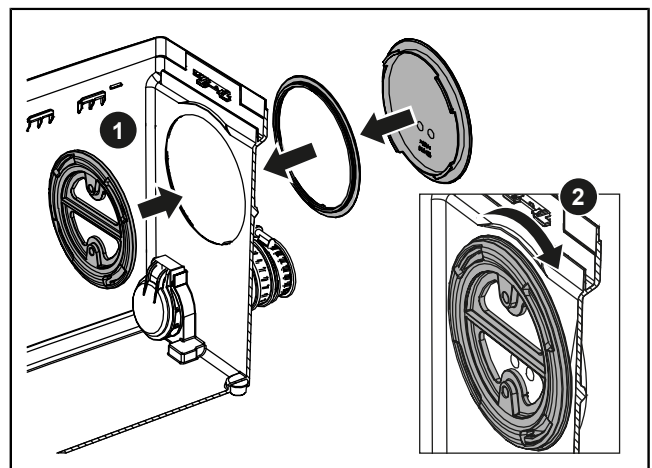
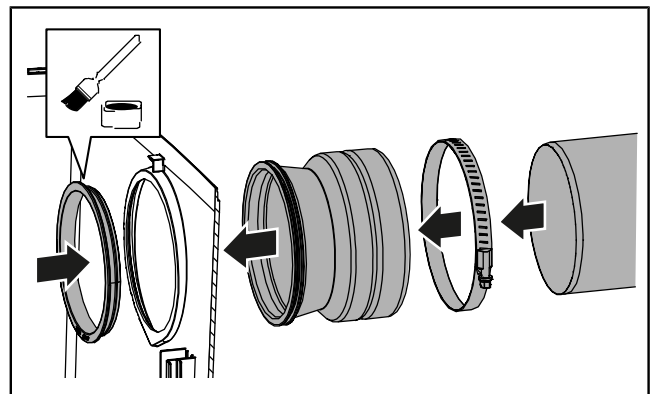

Justering af niveauindikatoren

Fabriksindstilling: tændingsniveau øverst

Dyb sugeevne: tændingsniveau i bunden

- ▶ For at opnå dyb sugeevne skal du trække den nederste del af flydekontakten ud af låsen, indsætte styretappen i rillen mærket „2“ og skubbe den så langt ind som muligt.

❶

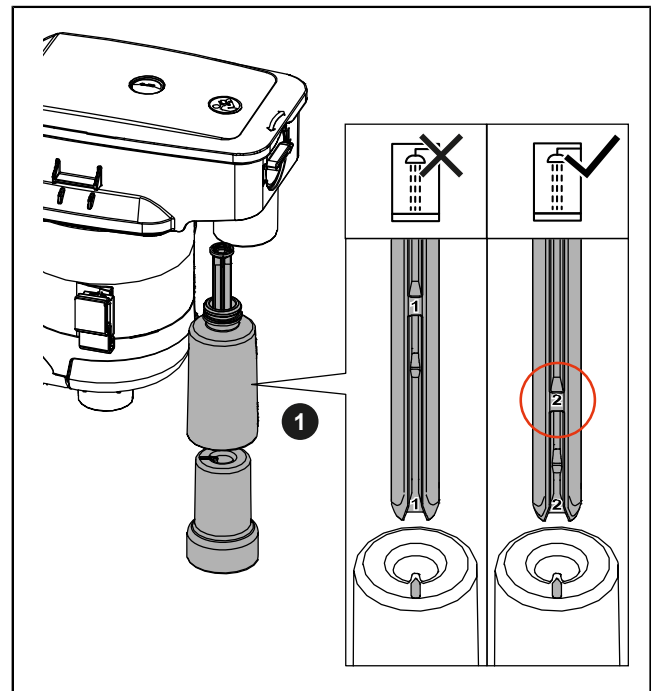

Indsættelse af pumpen

- ▶ Smør pumpens flange og føringerne i tanken med monteringspasta.
- ▶ Fastgør hovedkablet i de tilsvarende føringer på pumpen.
- ▶ Indsæt pumpen i tanken. Sørg for, at hovedkablet ikke er fastklemt.
- ▶ Sørg for, at pumpen sidder korrekt i føringerne på begge sider, og at pumpens flange er korrekt justeret i forhold til trykrøret.

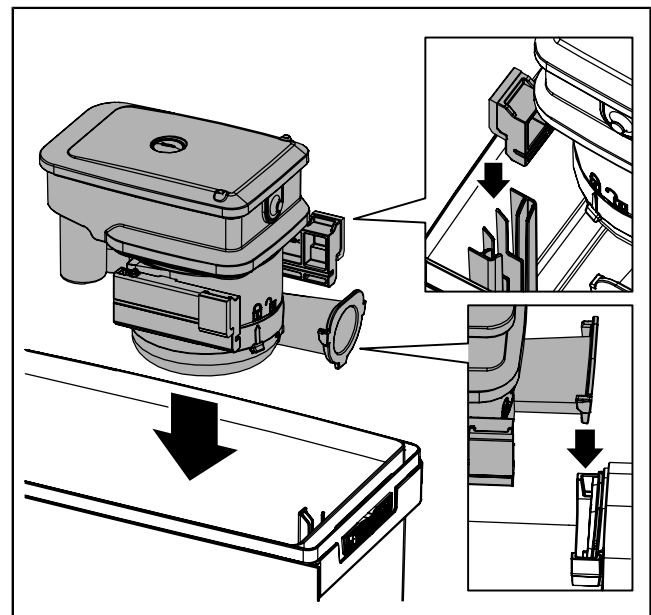

Montering af dækslet

- ▶ Smør dækslets tætningsring. Brug den medfølgende monteringspasta til dette formål.
- ▶ For at montere dækslet skal du indsætte rillerne på risten i låsetapperne bag på tankens kant og trykke dækslet helt ned, indtil det stopper.
- ▶ Lås alle låse.
- ▶ For et vertikalt indløb skal indløbsrøret (DN 40) smøres med monteringspasta og indsættes.

Fastgøring af tank

- ▶ Fastgør tanken til gulvet ved hjælp af de medfølgende skruer.

5 Idriftsættelse

5.1 Første idriftsættelse af pumpestationen

- 👁️ Sørg for, at pumpestationen er afbrudt fra strømforsyningen, og at dækslet passer perfekt på tanken.
- ▶ Hæld rent vand i tanken gennem et vilkårligt indløb.
- ▶ Kontroller, om alle forbindelser er tætte.
- ▶ Sæt netstikket i.
- ✓ Så snart det indstillede niveau i tanken er nået, pumpes vandet ud.
- ▶ Gentag pumpeprocessen.
- ✓ Hvis mindst 2 pumpeprocesser er gennemført uden fejl, kan pumpestationen gå i normal drift.

5.2 Tænd og sluk

- ▶ For at tænde for pumpestationen skal du sætte stikket i stikkontakten.
- ✓ Pumpestationen er klar til øjeblikkelig brug.
- ✓ Pumpeprocessen starter automatisk afhængigt af fyldningsniveauet i tanken.
- ▶ For at slukke for pumpestationen skal du trække stikket ud af stikkontakten.

6 Service

KESSEL anbefaler, at operatøren foretager en **månedlig funktionskontrol**.
Vedligeholdelse skal udføres **årligt** på pumpestationen af en teknisk specialist.

6.1 Udførelse af vedligeholdelse på pumpestationen



ADVARSEL

Strømførende dele
Fare for elektrisk stød



- ▶ Frakobl systemet fra strømforsyningen!
- ▶ Sørg for, at det elektriske udstyr er koblet fra strømforsyningen under arbejdet.
- ▶ Sikr elektrisk udstyr mod at blive tændt igen.



FORSIGTIG

Begrænset adgang ved installation/fjernelse af tilslutninger og pumpen, uventet opstart af pumpen
Risiko for håndskader

- ▶ Brug beskyttelseshandsker.
- ▶ Sæt først stikket i stikkontakten, når pumpen er korrekt installeret i tanken.



FORSIGTIG

Pumpen bliver varm under drift
Risiko for forbrændinger

- ▶ Benyt beskyttelseshandsker.
- ▶ Lad pumpen køle af.



FORSIGTIG

Bakterier og mikroorganismer, der udgør en sundhedsrisiko
Risiko for infektion ved kontakt med det pumpede medium

- ▶ Brug beskyttelseshandsker, sikkerhedsbriller og åndedrætsværn.
- ▶ Ventiler rummet.
- ▶ Rengør straks eventuelle spildte medier. Bortskaffelse af rengøringsklude.
- ▶ Desinficer dine hænder.



BEMÆRK

Forkert rengøring
Komponenter af polymer kan blive beskadiget eller skøre

- ▶ Rengør kun polymerens komponenter med vand og et pH-neutralt rengøringsmiddel.

- 👁 Sørg for, at der ikke er spildevand i pumpestationen.
- 👁 Pumpestationen er afbrudt fra strømforsyningen og sikret mod at blive tændt igen.
- ▶ Åbn risten.

Rengøring af niveauindikatoren

- ▶ Fjern pumpen.
- ▶ Rengør flydekontakten med en fugtig bomuldsklud. For at gøre dette skal du trække flyderen af flydeelementet, hvis det er nødvendigt.

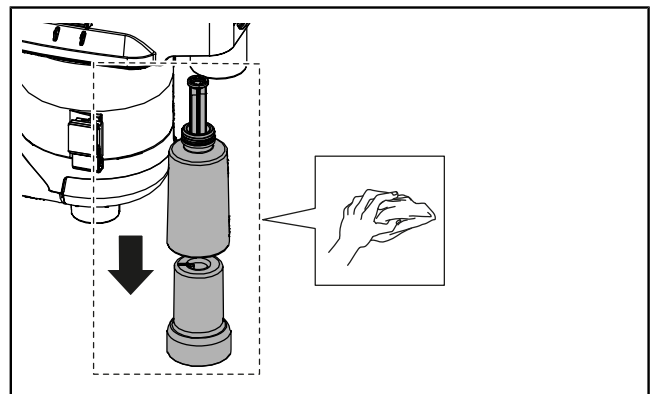

Rengøring af pumpe

- ▶ Rengør de 2 ventilationshuller på spiralhuset.



FORSIGTIG

Skarpe klinger
Risiko for snitsår

- ▶ Brug beskyttelseshandsker.

- ▶ Lås og afmonter spiralhuset. **1**
- ▶ Fjern eventuelle fastsiddende forureninger fra akselsamlingen på det store løbehjul og drivakslen.
- ▶ Rengør det store løbehjul og kontroller det for slitage og for en jævn drift. **2**
- ▶ Udskift slidte komponenter, hvis det er nødvendigt.
- ▶ Installer og fastgør spiralhuset.

Rengøring af tanken og ventilationssystemet

- ▶ Fjern alle faste stoffer og aflejringer fra tanken.
- ▶ Rengør tanken indvendigt og udvendigt med en fugtig klud.
- ▶ Fjern dækslet til udluftningsventilen. **1**
- ▶ Skru holdeenheden af, rengør kuglen og tætningsringen, og monter dem igen. **2**

(Tilspændingsmoment for låseskruen: 1,0 Nm)

- ▶ Monter alle komponenterne i omvendt rækkefølge.
- ▶ Sørg for, at pumpens flange sidder korrekt på trykrørstilslutningen. Smør om nødvendigt flangen med monteringspasta.

6.2 Udskiftning af det aktiverede carbonfilter

Udskift det aktiverede carbonfilter mindst én gang om året eller når der opstår mærkbar lugt (art. nr. 28061).

Det er tilladt for operatøren at udskifte det aktiverede carbonfilter.

- ▶ Fjern dækslet til udluftningsventilen. **1**
- ▶ Udskift det aktiverede carbonfilter. **2**
- ▶ Monter dækslet til udluftningsventilen.

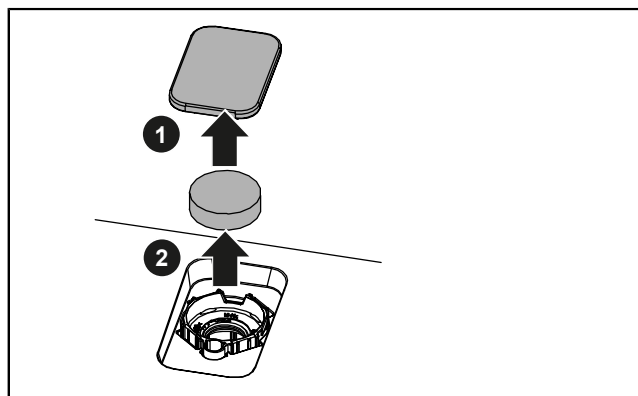
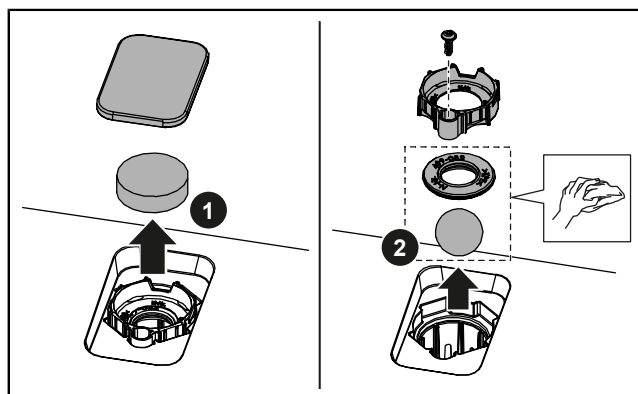
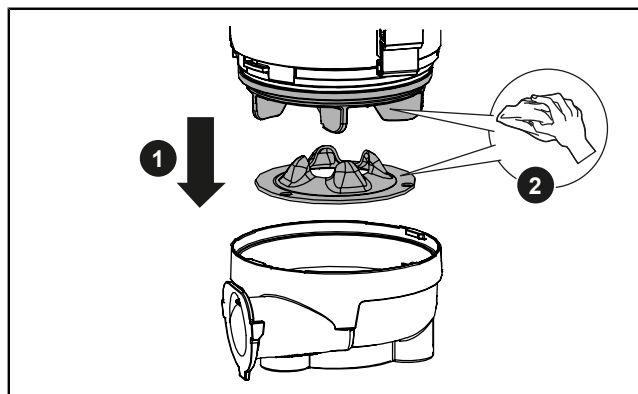
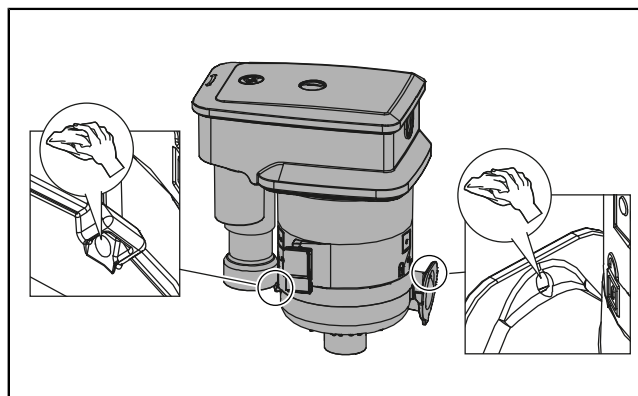

7 Fejlfinding

Fejl eller svigt på pumpestationen kan ses via returløb i drænobjekterne (vandet løber ikke længere væk). Afhængigt af volumen af returløb kan der opstå lækager, og det pumpede medie kan løbe ud.



FORSIGTIG

Bakterier og mikroorganismer, der udgør en sundhedsrisiko
 Risiko for infektion ved kontakt med det pumpede medium

- ▶ Brug beskyttelseshandsker, sikkerhedsbriller og åndedrætsværn.
- ▶ Ventiler rummet.
- ▶ Rengør straks eventuelle spildte medier. Bortskaffelse af rengøringsklude.
- ▶ Desinficer dine hænder.

Vær opmærksom på følgende punkter:

- ▶ Åbn **ikke** pumpestationen.
- ▶ Ventiler rummet.
- ▶ Udled ikke yderligere spildevand. Luk alle indløb.
- ▶ Kontakt kundeservice eller en akut VVS-service.

Reparation ved en teknisk specialist:



FORSIGTIG

Risiko for skoldning ved berøring af varmt spildevand og risiko for forbrændinger på varme overflader
 ▶ Lad spildevandet køle tilstrækkeligt af, før du åbner risten.

Fejl	Årsag	Eliminering
Pumpen tænder ikke	Ingen strømforsyning	▶ Kontroller strømforsyningen.
Pumpen pumper ikke, motoren summer	Stort løbehjul er blokeret Kondensator er defekt	▶ Forsigtig! Pumpen bliver varm under drift! Udfør vedligeholdelse. Kontroller, at det store løbehjul fungerer korrekt. Rengør ventilationshullet ▶ Kontakt kundeservice for udskiftning af defekte komponenter.

8 Nedlukning

8.1 Nedetid på mere end 3 måneder

Ved driftsstop på mere end 3 måneder kan vandet i tanken fordampe. Dette kan medføre, at de faste stoffer i tanken danner en skorpe og blokerer pumpestationen.

For at undgå skader på pumpestationen skal følgende punkter overholdes ved driftsstop på mere end 3 måneder:

- Skyl pumpestationen hvert kvartal med rent vand i 2 pumpeprocesser.
- Hvis der er risiko for frost, skal tanken tømmes.
- Udfør en testkørsel inden næste normale drift.

8.2 Demontering



FORSIGTIG

Bakterier og mikroorganismer, der udgør en sundhedsrisiko
Risiko for infektion ved kontakt med det pumpede medium

- ▶ Brug beskyttelseshandsker, sikkerhedsbriller og åndedrætsværn.
 - ▶ Ventiler rummet.
 - ▶ Rengør straks eventuelle spildte medier. Bortskaffelse af rengøringsklude.
 - ▶ Desinficer dine hænder.
-
- ▶ Skylning af tanken: Hæld rent vand i tanken gennem et indløb. Udfør mindst 2 pumpeprocesser.
 - ▶ Luk om muligt afspærringsventilen i trykrøret og alle indløb.
 - ▶ Frakobl pumpestationen fra strømforsyningen: Træk stikket ud af stikkontakten, sluk for sikkerhedsanordningen.
 - ▶ Tøm tanken, f.eks. ved hjælp af en vådsuger.
 - ▶ Frakobl indløbene og trykrøret fra tanken.
 - ▶ Løsn gulvmonteringen.
 - ▶ Fjern pumpestationen.
 - ▶ Sørg for at tætnes alle rør solidt.
 - ✓ Pumpestationen er blevet fjernet.
 - ▶ Desinficer installationsstedet og pumpestationen.
 - ▶ Opbevar pumpestationen eller bortskaf den i overensstemmelse med gældende regler.

8.3 Opbevaring

Opbevaringsbetingelser:

- Maksimum: -40 ... +70 °C, maks. luftfugtighed: 90 %, ikke-kondenserende
 - Anbefalet: 5 ... 25 °C, relativ luftfugtighed: 40 ... 50 %
 - ▶ Tøm tanken helt og desinficer pumpestationen inden opbevaring.
 - ▶ Rul forbindelseskablet sammen til et bundt og fastgør det til tanken.
 - ▶ Beskyt pumpestationen og stikket mod oversvømmelse (nedsænkning i væske).
 - ▶ Sørg for at tætnes alle forbindelser solidt.
 - ▶ Beskyt mod direkte sollys. Ekstrem varme kan beskadige plastdele!
- ⓘ Det anbefales, at du opbevarer den originale emballage for korrekt opbevaring.

9 Bortskaffelse



BEMÆRK

Produkter med denne mærkning på produktet, emballagen eller de medfølgende dokumenter må ikke bortskaffes sammen med husholdningsaffald.

- ▶ Bring produktet og dets komponenter til et certificeret indsamlingssted, hvor det vil blive genbrugt og genanvendt.
- ▶ Før bortskaffelse skal du fjerne batterier og genopladelige batterier, hvis de findes, og bortskaffe dem separat.
- ▶ Overhold de lokale bestemmelser.
- ▶ Kontakt de lokale myndigheder, det nærmeste affaldscenter eller den forhandler, hvor du har købt produktet, for at få oplysninger om, hvordan du bortskaffer det korrekt.

Οδηγίες λειτουργίας

Αγαπητέ πελάτη,

Ως κορυφαίος κατασκευαστής καινοτόμων προϊόντων στον τομέα της τεχνολογίας αποστράγγισης, η KESSEL προσφέρει ολοκληρωμένες λύσεις συστημάτων και εξυπηρέτηση προσανατολισμένη στον πελάτη. Με αυτόν τον τρόπο, θέτουμε τα υψηλότερα πρότυπα ποιότητας και εστιάζουμε την προσοχή μας στη βιωσιμότητα – όχι μόνο με την κατασκευή των προϊόντων μας, αλλά και με τη μακροπρόθεσμη λειτουργία τους, και προσπαθούμε να διασφαλίσουμε ότι τόσο εσείς όσο και η περιουσία σας προστατεύονται μακροπρόθεσμα.

Με εκτίμηση KESSEL SE + Co. KG

Bahnhofstraße 31

85101 Lenting, Γερμανία



Οι τοπικοί, εξειδικευμένοι συνεργάτες μας θα χαρούν να σας βοηθήσουν με οποιαδήποτε τεχνική ερώτηση.

Μπορείτε να βρείτε τον υπεύθυνο επικοινωνίας σας στη διεύθυνση:

www.kessel.com/after-sales-service



Εάν είναι απαραίτητο, η Εξυπηρέτηση Πελατών του Εργοστασίου μας παρέχει υποστήριξη με υπηρεσίες όπως θέση σε λειτουργία, συντήρηση ή γενική επιθεώρηση σε ολόκληρη την περιοχή DACH (Γερμανία-Αυστρία-Ελβετία) και σε άλλες χώρες κατόπιν αιτήματος.

Για πληροφορίες σχετικά με τη διαχείριση και την παραγγελία, δείτε την ενότητα:

www.kessel.de/service/dienstleistungen

Περιεχόμενα

1	Σημειώσεις σχετικά με τις οδηγίες λειτουργίας.....	110
2	Ασφάλεια.....	111
3	Περιγραφή προϊόντος και τεχνικά χαρακτηριστικά.....	113
4	Εγκατάσταση.....	117
5	Θέση σε λειτουργία.....	121
6	Συντήρηση.....	122
7	Αντιμετώπιση προβλημάτων.....	125
8	Οριστική θέση εκτός λειτουργίας.....	126
9	Απόρριψη.....	127

1 Σημειώσεις σχετικά με τις οδηγίες λειτουργίας

Το παρόν έγγραφο αντιπροσωπεύει τις αρχικές οδηγίες στα γερμανικά. Όλες οι άλλες γλώσσες είναι μεταφράσεις των αρχικών οδηγιών.

Οι οδηγίες λειτουργίας περιέχουν σημαντικές πληροφορίες σχετικά με την ασφαλή χρήση, εγκατάσταση, συντήρηση και απόρριψη του προϊόντος. Διαβάστε προσεκτικά τις οδηγίες χρήσης πριν από τη χρήση και φυλάξτε τις σε προσιτό μέρος κοντά στο προϊόν καθ' όλη τη διάρκεια της ζωής του. Κατά την παράδοση του προϊόντος, οι οδηγίες λειτουργίας πρέπει να παραδοθούν στον νέο ιδιοκτήτη.

Σύμβολο	Επεξήγηση
(5)	Αριθμός θέσης 5 από το παρακείμενο σχήμα
❶ ❷ ❸ ❹ ❺ ...	Βήμα ενέργειας στο σχήμα
👁️ Ελέγξτε, αν έχει ενεργοποιηθεί η χειροκίνητη λειτουργία.	Προϋπόθεση για δράση
▶ Πατήστε OK.	Βήμα ενέργειας
✓ Το σύστημα είναι έτοιμο για λειτουργία.	Αποτέλεσμα της ενέργειας
βλέπε "Ασφάλεια", σελίδα 111	Παραπομπή στο Κεφάλαιο 2
❗	Τεχνικές πληροφορίες ή οδηγίες στις οποίες πρέπει να δοθεί ιδιαίτερη προσοχή.

Οι προειδοποιήσεις περιλαμβάνουν τη φύση και τις συνέπειες ενός κινδύνου, καθώς και μέτρα για την αποφυγή του.

Οι προειδοποιήσεις υποδεικνύονται με τα ακόλουθα σύμβολα και προειδοποιητικές λέξεις:

Προειδοποιητική λέξη	Σημασία
Κίνδυνος	Προειδοποίηση για τραυματισμό Η μη τήρηση αυτής της προειδοποίησης μπορεί να οδηγήσει σε σοβαρό τραυματισμό ή θάνατο.
Προειδοποίηση	Προειδοποίηση για τραυματισμό Η μη τήρηση αυτής της προειδοποίησης μπορεί να οδηγήσει σε σοβαρούς τραυματισμούς ή θάνατο.
Προσοχή	Προειδοποίηση για τραυματισμό Η μη τήρηση αυτών των πληροφοριών μπορεί να οδηγήσει σε ελαφρούς ή μέτριους τραυματισμούς.
Προσοχή!	Προειδοποίηση για ζημιά σε περιουσία Η μη τήρηση αυτής της προειδοποίησης μπορεί να προκαλέσει ζημιά στο προϊόν και στη λειτουργία του ή σε οποιοδήποτε αντικείμενο βρίσκεται κοντά.

Σύμβολο	Σημασία	Σύμβολο	Σημασία
	Αποσυνδέστε τη μονάδα		Γενική προειδοποιητική πινακίδα
	Τηρείτε τις οδηγίες λειτουργίας		Προειδοποίηση για βιολογικό κίνδυνο
	Χρησιμοποιήστε προστασία για τα χέρια		Προειδοποίηση για ηλεκτρικό ρεύμα
	Χρησιμοποιήστε προστατευτικά γυαλιά		Εικονίδιο WEEE, το προϊόν υπόκειται στην οδηγία RoHS
	Χρησιμοποιήστε μάσκα		Γενική υποχρεωτική πινακίδα

2 Ασφάλεια

2.1 Γενικές οδηγίες ασφαλείας



ΠΡΟΣΟΧΗ

Μικρόβια και βακτήρια που αποτελούν κίνδυνο για την υγεία
Κίνδυνος λοίμωξης κατά την επαφή με το αντλούμενο μέσο



▶ Να φοράτε προστατευτικά γάντια (EN 388) και προστατευτικά γυαλιά (EN 166).



▶ Εάν υπάρχει πιθανότητα επαφής με το αντλούμενο μέσο, φορέστε επίσης μια αναπνευστική μάσκα (EN 149).

- Κατά την εγκατάσταση, την αφαίρεση, τη συντήρηση ή την επισκευή του αντλιοστασίου, πρέπει να τηρούνται οι κανονισμοί πρόληψης ατυχημάτων, τα σχετικά πρότυπα, οι οδηγίες και οι κανονισμοί.
- Να βεβαιώνετε ότι το προϊόν είναι αποσυνδεδεμένο από την παροχή ρεύματος και ασφαλισμένο ώστε να μην μπορεί να ενεργοποιηθεί ξανά κατά τη διάρκεια της εγκατάστασης, της αποσυναρμολόγησης, της συντήρησης ή των επισκευών.
- Να τηρείτε τους εθνικούς κανονισμούς ασφαλείας όταν εργάζεστε με ηλεκτρικά καλώδια και συνδέσεις. Υπάρχει κίνδυνος ηλεκτροπληξίας από μέρη που βρίσκονται υπό τάση.
- Το σύστημα πρέπει να τροφοδοτείται μέσω διακόπτη διαρροής ρεύματος (RCD) με ονομαστικό ρεύμα διαρροής που δεν υπερβαίνει τα 30 mA.
- Όταν το βύσμα τροφοδοσίας είναι συνδεδεμένο στην πρίζα, το προϊόν είναι έτοιμο για χρήση. Συνιστάται η ενεργοποίηση της πρίζας με ξεχωριστό διακόπτη on/off.
- Να μην συνδέετε προϊόντα με καλώδια σύνδεσης που έχουν υποστεί ζημιά! Να ζητάτε από έναν εξειδικευμένο ηλεκτρολόγο ή την υπηρεσία εξυπηρέτησης πελατών να αντικαταστήσει το καλώδιο σύνδεσης. Να μην τραβάτε ποτέ το καλώδιο σύνδεσης. Να μην εγκαθιστάτε ποτέ κατεστραμμένα ή ελαττωματικά προϊόντα.
- Να εγκαθιστάτε μια βάση στήριξης στο δάπεδο (για να αντισταθμίσετε την ανύψωση).
- Κατά την εγκατάσταση των συνδέσεων και την εισαγωγή της αντλίας ενδέχεται να συνθλιβούν τα δάχτυλα. Να εκτελείτε την εργασία με προσοχή.
- Σε περίπτωση ατυχήματος/έκτακτης ανάγκης, το αντλούμενο μέσο μπορεί να εισρεύσει στο δωμάτιο. Να βεβαιώνετε ότι όλες οι συνδέσεις είναι κλειστές. Να σκουπίζετε αμέσως τυχόν χυμένα υγρά. Να αδειάζετε τη δεξαμενή πριν την αφαίρεση της. Εάν δεν αδειάζετε τη δεξαμενή, τα λύματα θα ρέουν απευθείας στο δωμάτιο, μόλις αποσυνδεθεί η σωλήνωση. Να απομακρύνετε το αντλούμενο μέσο χρησιμοποιώντας μια χειροκίνητη αντλία διαφράγματος ή μια υγρή ηλεκτρική σκούπα.
- Μην ανοίγετε το κάλυμμα του σταθμού ανύψωσης απόπνερων μέχρι να κρυώσουν επαρκώς τα λύματα. Υπάρχει κίνδυνος εγκαύματος, αν αγγίξετε τα καυτά λύματα και κίνδυνος εγκαύματος από τις καυτές επιφάνειες.
- Πριν από τη συντήρηση ή την αποσυναρμολόγηση να αφήνετε τον κινητήρα/την αντλία να κρυώνει επαρκώς. Να χρησιμοποιείτε προστατευτικά γάντια. Υπάρχει κίνδυνος εγκαυμάτων σε καυτές επιφάνειες.

2.2 Προσόντα προσωπικού

Χειριστής: Δεν απαιτείται συγκεκριμένη πιστοποίηση, αρκεί να είναι εξοικειωμένος με τις οδηγίες λειτουργίας και να τις κατανοεί.

Ικανός ειδικευμένος τεχνικός: Υπάλληλος εξειδικευμένης εταιρείας που διαθέτει αποδεδειγμένη εμπειρογνωμοσύνη και τεχνικό εξοπλισμό και εργάζεται σύμφωνα με τις οδηγίες λειτουργίας και τα πρότυπα εφαρμογής.

Επιτρεπόμενες δραστηριότητες	Πρόσωπο	
	Λειτουργική εταιρεία	Αρμόδια ειδικευμένος τεχνικός
Συνδέστε το βύσμα τροφοδοσίας, ελέγξτε τη λειτουργία του, αντικαταστήστε το φίλτρο ενεργού άνθρακα.	✓	✓
Εγκατάσταση/αφαίρεση, αρχική θέση σε λειτουργία, συντήρηση, επισκευές	—	✓

Παιδιά και άτομα με αναπηρίες

Η συσκευή αυτή πρέπει να χρησιμοποιείται από παιδιά ηλικίας άνω των 8 ετών και από άτομα με μειωμένες σωματικές, αισθητηριακές ή διανοητικές ικανότητες ή έλλειψη εμπειρίας και/ή γνώσεων, μόνο εάν έχουν λάβει επίβλεψη ή ενημέρωση σχετικά με την ασφαλή χρήση της συσκευής και κατανοούν τους σχετικούς κινδύνους.

Τα παιδιά δεν πρέπει να παίζουν με τη συσκευή. Οι έλεγχοι λειτουργίας και η συντήρηση δεν πρέπει να γίνονται από παιδιά χωρίς επίβλεψη.

Ο σταθμός ανύψωσης απόνερων χρησιμοποιείται για την αποστράγγιση χωρίς επιστροφή των σημείων αποστράγγισης που βρίσκονται κάτω από τη στάθμη στάσιμων νερών και των σημείων αποστράγγισης που δεν μπορούν να αποστραγγιστούν μέσω της φυσικής κλίσης.

Ο σταθμός ανύψωσης απόνερων μπορεί να εγκατασταθεί σε εσωτερικό χώρο ή ως προ-εγκατάσταση σε τοίχο.

Δεν επιτρέπεται η εισαγωγή των παρακάτω υγρών ή στερεών:

- Προϊόντα περιποίησης και προσωπικής φροντίδας, όπως χαρτομάντιλα ή υγρά μαντηλάκια, πάνες, ταμπόν, μπατονέτες, προφυλακτικά, φάρμακα
- Απόβλητα, όπως μπάζα, στάχτη, σκουπίδια, οικοδομικά υλικά, απορρίμματα κουζίνας, λίπη/έλαια, υφάσματα
- Απορρυπαντικά και υγρά πλυσίματος σε υπερβολικές ποσότητες και εκείνα με δυσανάλογα υψηλή παραγωγή αφρού
- Εύφλεκτα, εκρηκτικά υγρά ή διαλύτες
- Επιθετικά, διαβρωτικά ή τοξικά μέσα

Minilift M

Ο σταθμός ανύψωσης απόνερων μπορεί να χρησιμοποιηθεί μόνο για την άντληση οικιακών λυμάτων χωρίς περιπτώματα.

Ο σταθμός ανύψωσης απόνερων έχει σχεδιαστεί για την άντληση ελαφρώς μολυσμένων υδάτων από νιπτήρες, πλυντήρια ρούχων, πλυντήρια πιάτων, νεροχύτες κουζίνας, μπανιέρες, ντους ή ουρητήρια, καθώς και συμπυκνωμάτων από συστήματα κλιματισμού.

Ο σταθμός ανύψωσης απόνερων πληροί τις απαιτήσεις του προτύπου DIN EN 12050-2.

Minilift M WC

Ο σταθμός ανύψωσης απόνερων μπορεί να χρησιμοποιηθεί μόνο για την άντληση λυμάτων οικιακής χρήσης με ή χωρίς περιπτώματα.

Ο ανυψωτικός σταθμός συμμορφώνεται στις απαιτήσεις του προτύπου DIN EN 12050-3. Ο σταθμός ανύψωσης απόνερων και όλα τα συνδεδεμένα στοιχεία αποχέτευσης πρέπει να εγκατασταθούν στον ίδιο χώρο. Πρέπει να υπάρχει και άλλη τουαλέτα πάνω από τη στάθμη στάσιμων νερών. Ο αριθμός των χρηστών πρέπει να περιορίζεται στο ελάχιστο.

Επιτρεπόμενα σημεία αποστράγγισης για το Minilift M WC (αντικείμενα αποστράγγισης):

- 1 τουαλέτα (WC)
- 1 νιπτήρας
- 1 ντους
- 1 μπιντέ

Όποιαδήποτε από τις παρακάτω ενέργειες που δεν έχουν εγκριθεί ρητά γραπτώς από τον κατασκευαστή μπορεί να ακυρώσει την εγγύηση:

- Τροποποιήσεις ή προσθήκες
- Χρήση μη γνήσιων ανταλλακτικών
- Επισκευές που δεν πραγματοποιήθηκαν από εξειδικευμένη εταιρεία

Καταχώριση προϊόντος

Καταχωρίστε το προϊόν σας και εξασφαλίστε μια εγγύηση 5 ετών από εξειδικευμένο έμπορο!

www.kessel.com/product-registration



3 Περιγραφή προϊόντος και τεχνικά χαρακτηριστικά

3.1 Περιγραφή προϊόντος

Minilift M

Το Minilift M είναι ένας συμπαγής, έτοιμος προς σύνδεση σταθμός ανύψωσης απόνερων με βυθιζόμενη αντλία. Τα επίπεδα μετρώνται χρησιμοποιώντας έναν κάθετο πλωτήρα. Το σύστημα εξαερισμού είναι εξοπλισμένο με φίλτρο ενεργού άνθρακα. Η πινακίδα τύπου βρίσκεται οριζόντια στην εξωτερική πλευρά του περιβλήματος.

- 1 είσοδος DN 40, τοποθετημένη με κατεύθυνση κάθετα προς τα πάνω, εργοστασιακά σφραγισμένη
- 2 εισοδοί DN 40/DN 50, τοποθέτηση σε βάθος, με βαλβίδα αντεπιστροφής, οριζόντια αριστερά και δεξιά, εργοστασιακά ρυθμισμένη στην ανοικτή θέση
- 1 σύνδεσμος πιεζομετρικού σωλήνα DN 32 (OD 40), με βαλβίδα αντεπιστροφής, τοποθετημένη με κατεύθυνση κάθετα προς τα πάνω, εργοστασιακά τοποθετημένη

Minilift M WC

Το Minilift M WC είναι ένας συμπαγής, έτοιμος προς σύνδεση σταθμός ανύψωσης απόνερων. Η βυθιζόμενη αντλία είναι εξοπλισμένη με περιστρεφόμενο τεμαχιστή. Ο τεμαχιστής τεμαχίζει αξιόπιστα τα περιπτώματα στα λύματα. Τα επίπεδα μετρώνται με τη χρήση ενός πλωτήρα. Το σύστημα εξαερισμού είναι εξοπλισμένο με φίλτρο ενεργού άνθρακα.

Σύνδεσμοι

- 1 είσοδος DN 40, χωρίς βαλβίδα αντεπιστροφής, τοποθετημένη με κατεύθυνση προς τα πάνω, εργοστασιακά σφραγισμένη
- 2 εισοδοί DN 40/DN 50, τοποθέτηση σε βάθος, με βαλβίδα αντεπιστροφής, οριζόντια αριστερά και δεξιά, εργοστασιακά ρυθμισμένη στην ανοικτή θέση
- 1 σύνδεσμος τουαλέτας, ανοικτή στο μπροστινό μέρος ως στάνταρ – Ο σύνδεσμος της τουαλέτας μπορεί να τοποθετηθεί με κατεύθυνση οριζόντια προς τα δεξιά, αν απαιτείται. Η αντίστοιχη οπή είναι εργοστασιακά σφραγισμένη.
- 1 σύνδεσμος πιεζομετρικού σωλήνα DN 32 (OD 40), με βαλβίδα αντεπιστροφής, τοποθετημένη με κατεύθυνση κάθετα προς τα πάνω, εργοστασιακά τοποθετημένη

Παράδειγμα εγκατάστασης

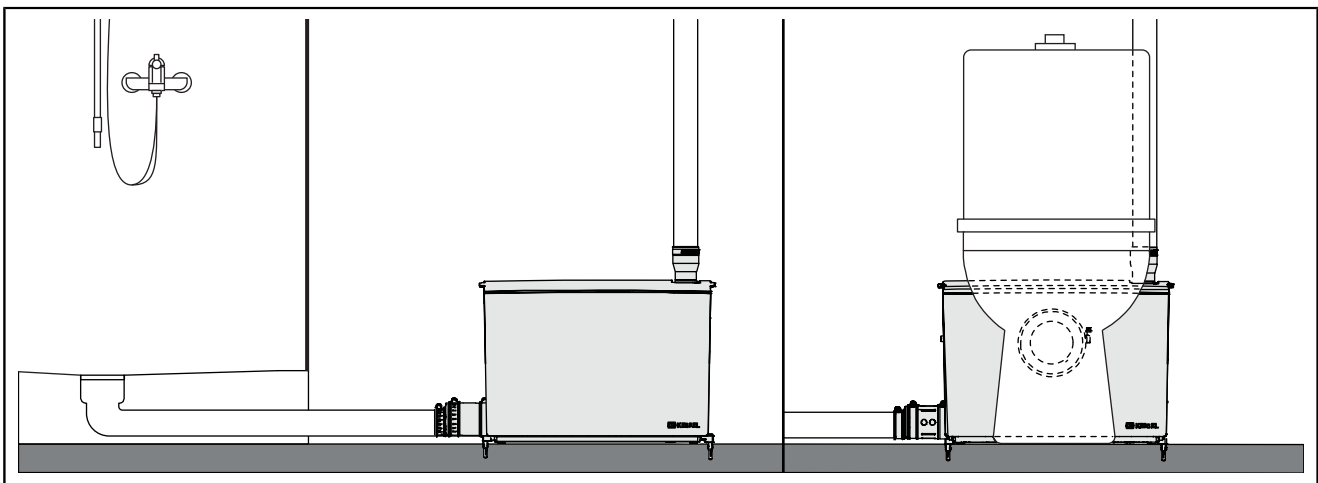

3.2 Λειτουργικές λειτουργίες

Κατάσταση λειτουργίας	Περιγραφή
Τυπική απόρριψη (Προεπιλεγμένη ρύθμιση)	Σε αυτή τη λειτουργία, χρησιμοποιείται ολόκληρος ο όγκος της δεξαμενής. Επίπεδο ενεργοποίησης: 95 mm
Βαθιά αναρρόφηση (Ενεργοποίηση όπως απαιτείται)	Για να είναι δυνατή η χρήση βαθύτερων σημείων αποστράγγισης (π.χ. ντους), είναι δυνατή η βαθιά αναρρόφηση. Για να γίνει αυτό, πρέπει να τροποποιηθεί ο δείκτης στάθμης του συστήματος. Επίπεδο ενεργοποίησης: 65 mm

3.3 Περιεχόμενο της παράδοσης

- Σταθμός ανύψωσης απόνερων
- Οδηγίες λειτουργίας

Αξεσουάρ B2 (533-902)

2 ελεγκτές άνωσης		1 πάστα συναρμολόγησης	
2 βίδες		1 συναρμογή πιεζομετρικού σωλήνα DN 32 (OD 40)	
2 πείροι		1 σφιγκτήρας σωλήνα 25 - 40 mm	
2 καλύμματα εισόδου DN 50		2 ροδέλες ασφάλισης	
3 σφιγκτήρες σωλήνα 32 - 50 mm		2 σύνδεσμοι εισόδου DN 50 με εξάρτημα πτερυγίου	
2 σφιγκτήρες σωλήνα 50 - 70 mm		2 πτερύγια εισόδου DN 50	
2 συναρμογές εισόδου DN 40/DN 50		1 στεγανοποιητικό	

Αξεσουάρ D (533-904) (Μόνο για Minilift M WC)

1 στεγανοποιητικό για τον σύνδεσμο εισόδου τουαλέτας		1 κάλυμμα για την μπροστινή είσοδο της τουαλέτας	
1 σφιγκτήρας σωλήνα 110 - 130 mm		1 στεγανοποιητικό για το κάλυμμα της εισόδου της τουαλέτας	
1 στεγανοποιητικό δακτυλίου σύσφιξης για τον σύνδεσμο εισόδου τουαλέτας		1 ασφάλιση για το καπάκι της τουαλέτας	

3.4 Τεχνικά χαρακτηριστικά

	Minilift M	Minilift M WC
Αντλία	GTF750	STZ750
Τάση	230 V, 50 Hz	
Κατανάλωση ισχύος P1	750 W	
Ονομαστική ισχύς κινητήρα P2	460 W	
Ονομαστικό ρεύμα I	3,5 A	
Ταχύτητα n	2.700 σ.α.λ.	
Βαθμός προστασίας (αντλία)	IP 68 (3 m/48 h)	
Κατηγορία προστασίας	I	
Μήκος καλωδίου	1,4 m	
Βύσμα τροφοδοσίας	Τύπος F, CEE 7/4 (βύσμα Schuko)	
Συνιστώμενη προστασία	B16 A	

Επιτρεπόμενη περιοχή χρήσης

	Minilift M	Minilift M WC
Μέγιστο ύψος άντλησης H	10,4 m	9,0 m
Μέγιστη ροή όγκου Q	9,8 m ³ /h	
Θερμοκρασία μέσου	Μέγ. 40 °C	
Μέγ. θερμοκρασία μέσου, βραχυπρόθεσμα	80 °C για 2 λεπτά	
Θερμοκρασία περιβάλλοντος	3 - 40 °C	
Κατάσταση λειτουργίας	S3 15 %	
Βαθμός προστασίας σταθμού ανύψωσης απόνευρων	IP 44	

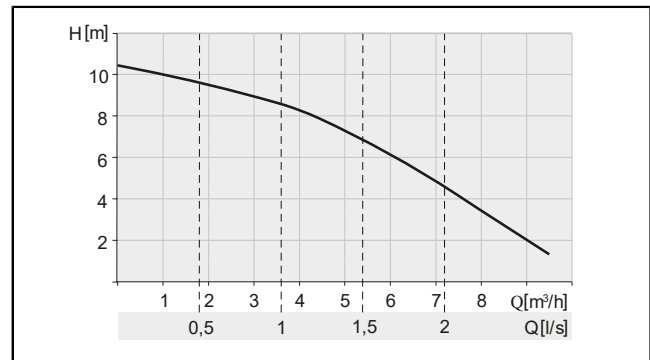

Εικ.: Minilift M

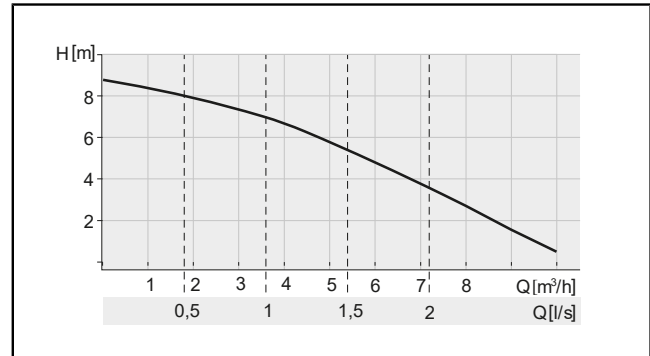

Εικ.: Minilift M WC

Όγκος, βάρος, διαστάσεις

	Minilift M		Minilift M WC	
Επίπεδο ενεργοποίησης	95 mm	65 mm	95 mm	65 mm
Χωρητικότητα δεξαμενής	11,75 l		11,75 l	
Όγκος άντλησης	3,1 l	1,6 l	2,9 l	1,6 l
Βάρος	7,52 kg		7,65 kg	

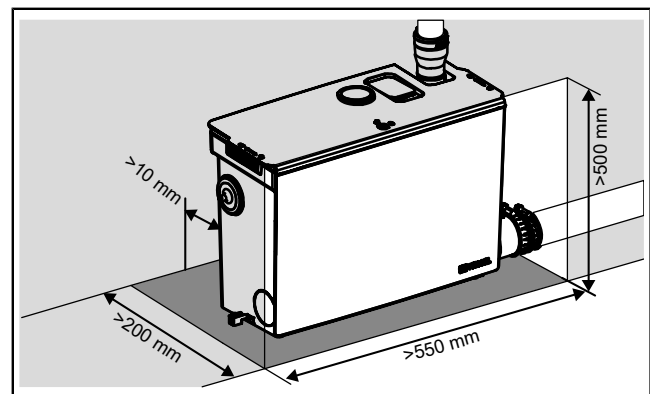

Minilift M

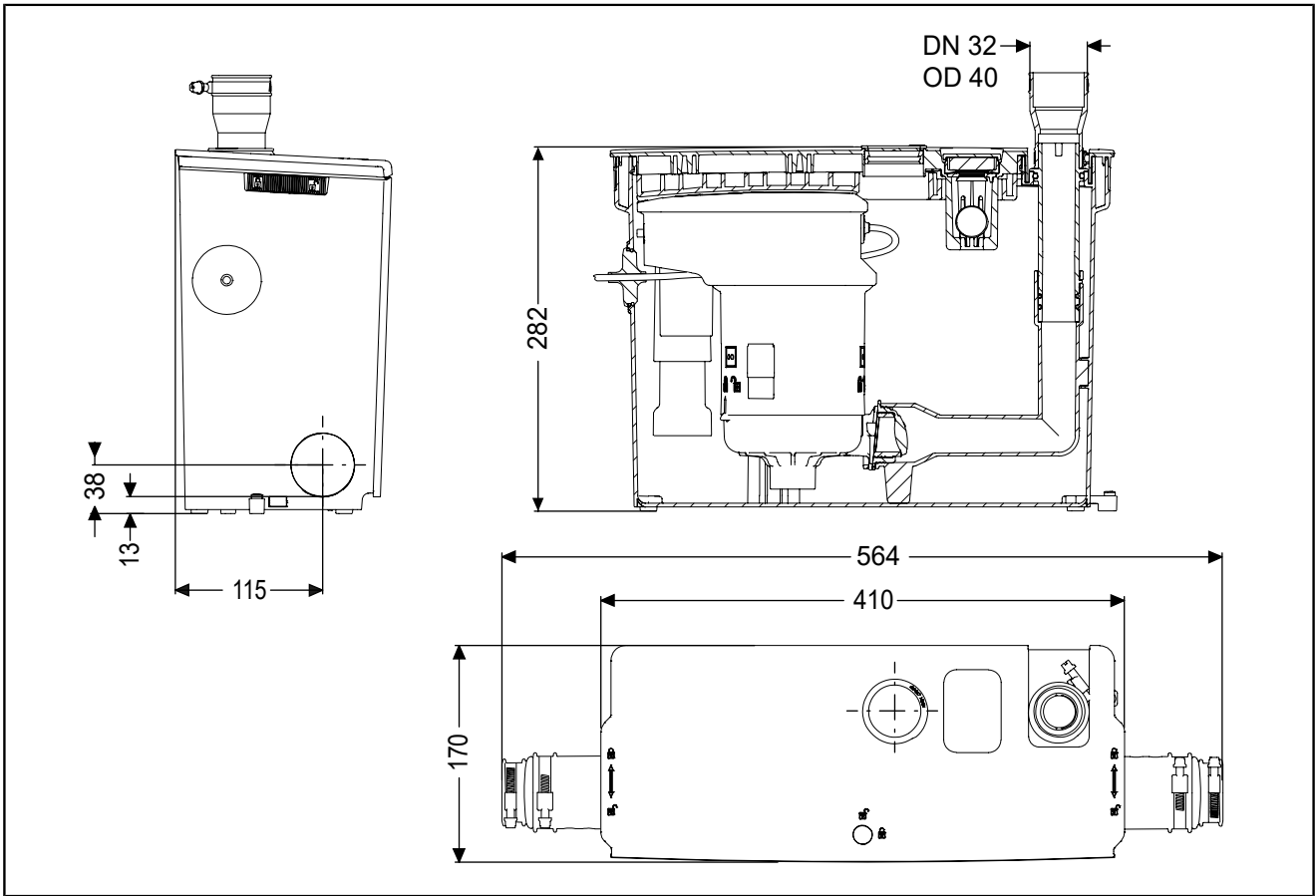

Minilift M WC

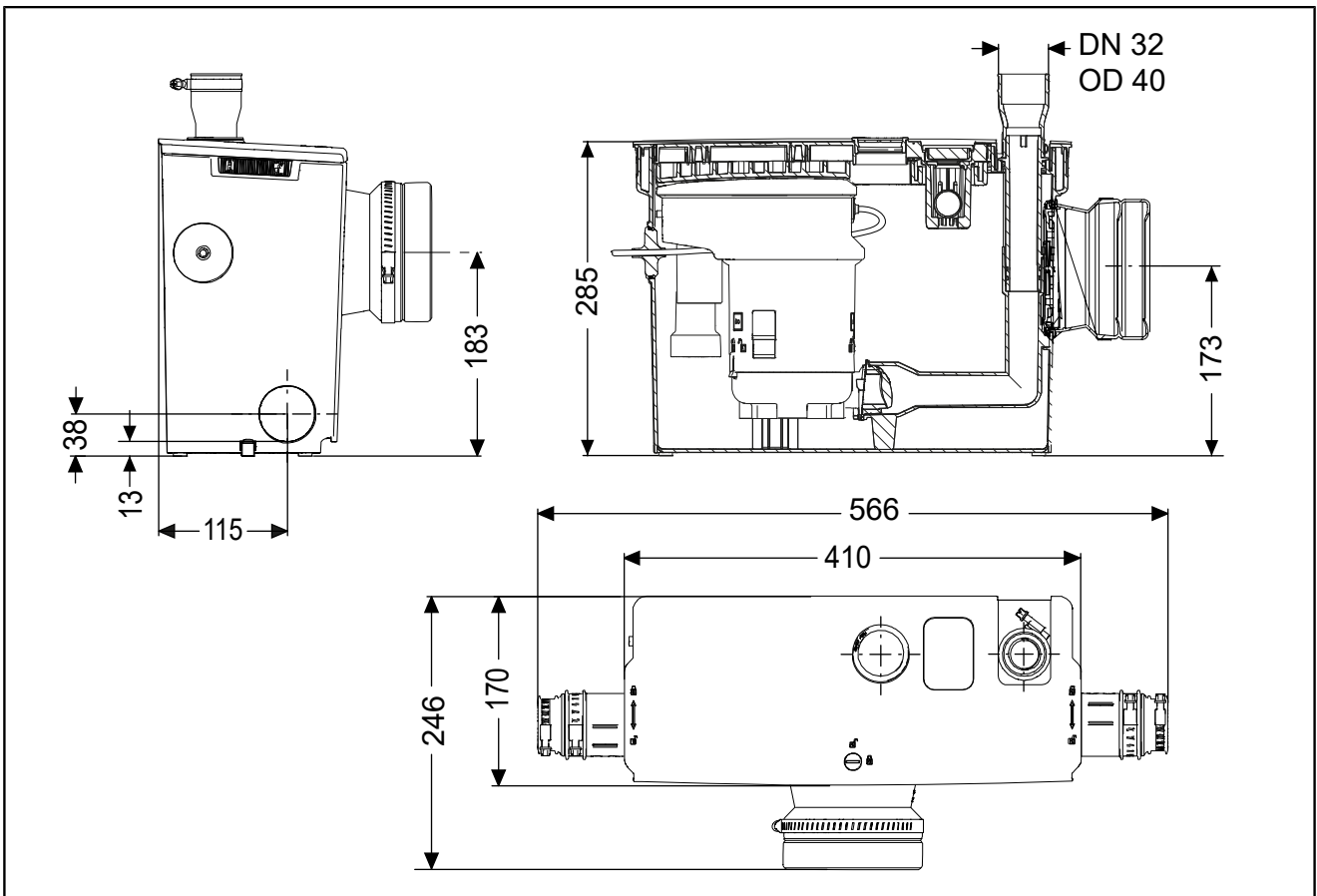

EL

4 Εγκατάσταση

4.1 Γενικές πληροφορίες εγκατάστασης

Παρέχετε μια κατάλληλη πρίζα για την ηλεκτρική σύνδεση. Εκτελέστε την ηλεκτρική εγκατάσταση σύμφωνα με τις τοπικές οδηγίες για εγκαταστάσεις σε υγρούς χώρους.

Για να μειώσετε τον θόρυβο λειτουργίας στο ελάχιστο, τοποθετήστε ένα μονωτικό στρώμα μεταξύ του προϊόντος και του τοίχου.

Συνιστάται η εγκατάσταση μιας βαλβίδας διακοπής στον πιεζομετρικό σωλήνα.

Πιεζομετρικός σωλήνας:

- Πρώτα κατευθύνετε το κατακόρυφα με ελάχιστο ύψος 1,80 m και στη συνέχεια οριζόντια με ελαφρά κλίση.
- Διεύρυνση μετά την κορυφή
- Δημιουργήστε εκτροπές με καμπύλες 45°

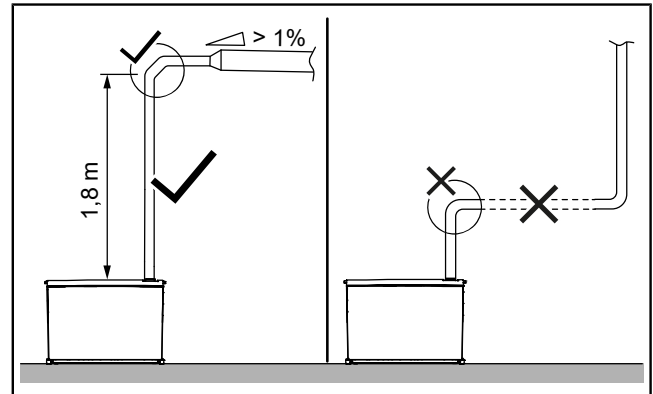

Το επίπεδο ενεργοποίησης μπορεί να μειωθεί από 95 mm σε 65 mm. Για να γίνει αυτό, πρέπει να τροποποιηθεί ο δείκτης στάθμης (βλέπε "Εγκατάσταση του σταθμού ανύψωσης απόνερων", σελίδα 117).

Σύνδεση τουαλέτας

Συνδέστε μόνο τουαλέτες (WC) στην έκδοση WC.

Μέγιστη απόσταση μεταξύ της τουαλέτας και του σταθμού ανύψωσης απόνερων: 0,5 m

Η άμεση σύνδεση με την τουαλέτα (WC) είναι δυνατή μόνο με τουαλέτες που είναι τοποθετημένες στο δάπεδο. Για χρήση με επιτοίχια τουαλέτα απαιτείται προ-εγκατάσταση στον τοίχο.

Εγκατάσταση πριν από την τοποθέτηση του τοίχου

Ο σταθμός ανύψωσης απόνερων αερίζεται στον χώρο εγκατάστασης. Παρέχετε εύκολη πρόσβαση στον σταθμό ανύψωσης απόνερων, π.χ. για την αντικατάσταση του φίλτρου ενεργού άνθρακα.

4.2 Εγκατάσταση του σταθμού ανύψωσης απόνερων



ΠΡΟΣΟΧΗ

Περιορισμένη πρόσβαση κατά την εγκατάσταση/αφαίρεση συνδέσμων και της αντλίας, απροσδόκητη εκκίνηση της αντλίας

Κίνδυνος τραυματισμών στα χέρια

▶ Να χρησιμοποιείτε προστατευτικά γάντια.

▶ Συνδέστε το βύσμα τροφοδοσίας στο ρεύμα μόνο αφού η αντλία έχει εγκατασταθεί σωστά στη δεξαμενή.



ΠΡΟΣΟΧΗ

Μικρόβια και βακτήρια που αποτελούν κίνδυνο για την υγεία

Κίνδυνος λοίμωξης κατά την επαφή με το αντλούμενο μέσο

▶ Χρησιμοποιήστε προστατευτικά γάντια, προστατευτικά γυαλιά και αναπνευστική μάσκα.

▶ Αερίστε το δωμάτιο.

▶ Καθαρίστε αμέσως τυχόν αντλούμενο μέσο που έχει χυθεί. Απορρίψτε τα πανιά καθαρισμού.

▶ Απολυμάνετε τα χέρια σας.

① Χρησιμοποιήστε μόνο την πάστα συναρμολόγησης που παρέχεται για την εγκατάσταση.

Αφαίρεση της συσκευασίας

▶ Αφαιρέστε την εξωτερική συσκευασία.

▶ Για να ανοίξετε το κάλυμμα, απελευθερώστε τις ασφαλίσεις στις δύο πλευρές και στο κέντρο του καλύμματος.

① ②

▶ Πιάστε το κάλυμμα από τις λαβές στα αριστερά και στα δεξιά, γείρετέ το προς τα πάνω στο μπροστινό άκρο και σηκώστε το από τις γλωττίδες ασφάλισης στο πίσω άκρο. ③

▶ Αφαιρέστε την αντλία και αφαιρέστε τη συσκευασία/την ασφάλιση μεταφοράς.

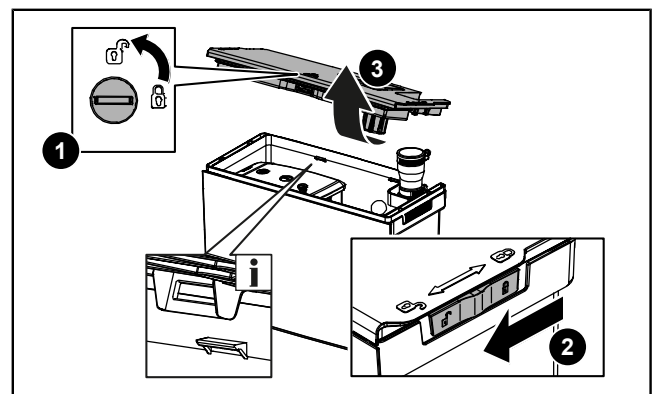

Προετοιμασία της στερέωσης στο δάπεδο

- ▶ Βεβαιωθείτε ότι τα πόδια ηχομόνωσης έχουν τοποθετηθεί σωστά.
- ▶ Πιέστε τα χειριστήρια άνωσης (αξεσουάρ) στην επάνω και τη δεξιά πλευρά στο κάτω μέρος της δεξαμενής μέχρι το τέρμα. ❶
- ▶ Μαρκάρετε τις σπές διάτρησης. Διασφαλίστε επαρκή απόσταση από τον τοίχο (ηχομόνωση).
- ▶ Ανοίξτε δύο τρύπες \varnothing 6 mm. Προσέξτε για τυχόν καλώδια που μπορεί να βρίσκονται στο πάτωμα.
- ▶ Εισαγάγετε τους πείρους. ❷

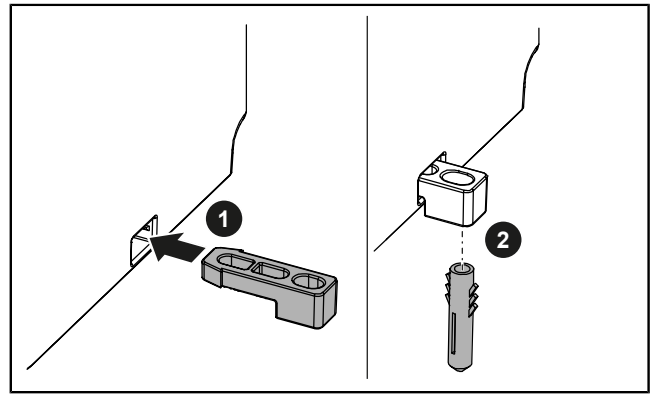

Επιλογή της εισόδου / των εισόδων

- ▶ Επιλέξτε την απαιτούμενη είσοδο / τις απαιτούμενες εισόδους.

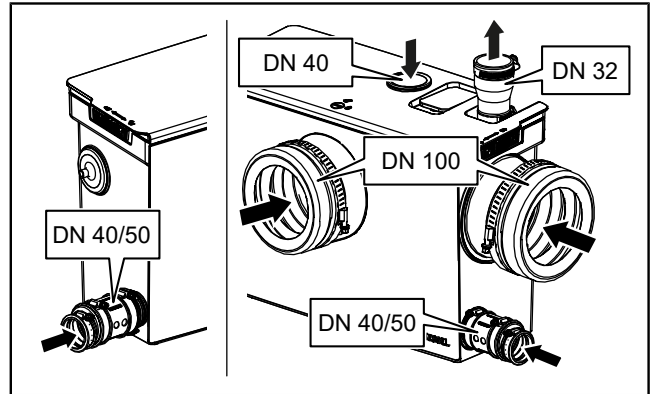

Εγκατάσταση της κάθετης εισόδου

- ▶ Ανοίξτε μια τρύπα στο κάλυμμα από το πίσω μέρος χρησιμοποιώντας ένα τρυπάνι \varnothing 44-46 mm και λειάνετε την άκρη με ένα μαχαίρι ασφαλείας. ❶
- ▶ Εισαγάγετε το στεγανοποιητικό (αξεσουάρ). ❷

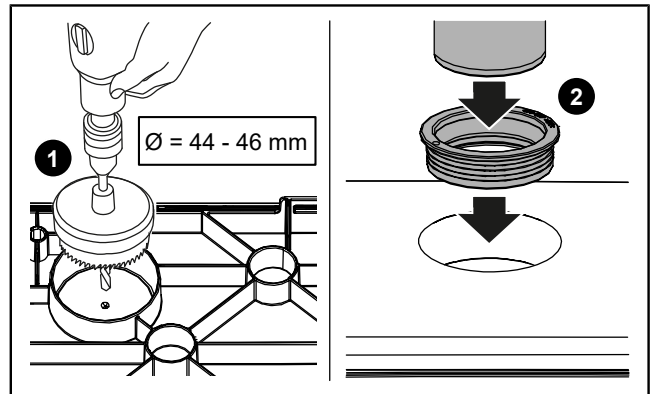

Εγκατάσταση της οριζόντιας εισόδου



ΕΙΔΟΠΟΙΗΣΗ

Κατά τη σύνδεση αντικειμένων αποστράγγισης που βρίσκονται σε χαμηλό επίπεδο, το εξάρτημα πτερυγίου πρέπει να εγκατασταθεί στον σύνδεσμο εισόδου!

- ☞ Βεβαιωθείτε ότι και οι δύο δακτύλιοι O έχουν τοποθετηθεί σωστά.
- ▶ Εισάγετε τον σύνδεσμο εισόδου DN 50 με το εξάρτημα πτερυγίου (αξεσουάρ) στο άνοιγμα. ❶
- ▶ Στερεώστε τον σύνδεσμο εισόδου DN 50 με τη ροδέλα ασφάλισης στην εξωτερική πλευρά. ❷
- ▶ Για DN 50, κόψτε τη συναρμογή εισόδου ανάλογα χρησιμοποιώντας ένα μαχαίρι ασφαλείας.
- ▶ Λιπάνετε τη συναρμογή εισόδου με πάστα συναρμολόγησης και σπρώξτε την στον σύνδεσμο εισόδου από την εξωτερική πλευρά.
- ▶ Εισαγάγετε τον σωλήνα εισόδου (DN 50 ή DN 40) στη συναρμογή εισόδου.
- ▶ Στερεώστε τη συναρμογή εισόδου και στις δύο πλευρές με σφιγκτήρες σωλήνων.

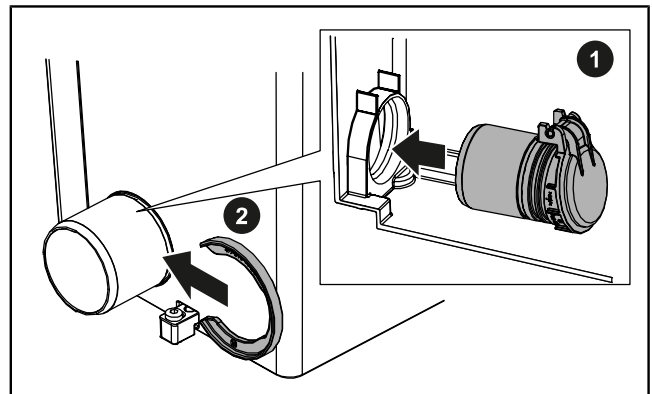

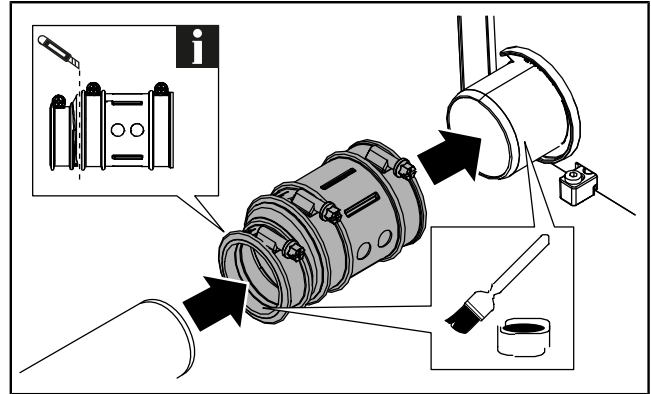

- ▶ Σφραγίστε τυχόν αχρησιμοποίητες εισόδους με καλύμματα (αξεσουάρ). Βεβαιωθείτε ότι ο δακτύλιος Ο έχει τοποθετηθεί σωστά.

Εγκατάσταση του συνδέσμου πιεζομετρικού σωλήνα

- ▶ Συνδέστε τον πιεζομετρικό σωλήνα στον σταθμό ανύψωσης από την επάνω πλευρά.
- ▶ Σύρετε τη συναρμογή πιεζομετρικού σωλήνα DN 32/40 από την εξωτερική πλευρά στον σύνδεσμο πιεζομετρικού σωλήνα και στερεώστε την με έναν σφιγκτήρα σωλήνα 25 - 40 mm. ❶
- ▶ Εισάγετε τον πιεζομετρικό σωλήνα στη συναρμογή του πιεζομετρικού σωλήνα και στερεώστε τον με έναν σφιγκτήρα σωλήνα. ❷

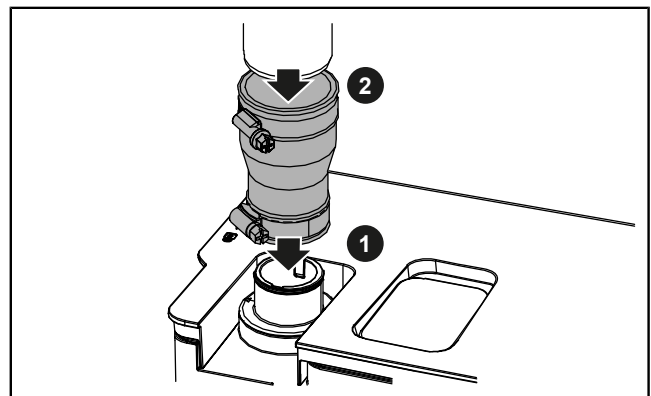

❶ Δείτε επίσης το επεξηγηματικό βίντεο στην ιστοσελίδα του προϊόντος!

Εγκατάσταση της σύνδεσης της τουαλέτας

- ▶ Για **μπροστινή σύνδεση WC**, τοποθετήστε το στεγανοποιητικό του συνδέσμου εισόδου WC στην εξωτερική πλευρά του περιβλήματος. Βεβαιωθείτε ότι η αυλάκωση ταιριάζει ομοιόμορφα στο περίβλημα. Λιπάνετε τον δακτύλιο σύσφιξης με πάστα συναρμολόγησης. Στερεώστε το στεγανοποιητικό του συνδέσμου εισόδου της τουαλέτας από την εσωτερική πλευρά χρησιμοποιώντας τον δακτύλιο σύσφιξης.
- ▶ Για μια **οριζόντια σύνδεση τουαλέτας**, ανοίξτε το κλείδωμα στην εσωτερική πλευρά και αφαιρέστε το κάλυμμα από την οριζόντια σύνδεση της τουαλέτας. Τοποθετήστε το στεγανοποιητικό του συνδέσμου εισόδου τουαλέτας από την εξωτερική πλευρά του περιβλήματος. Βεβαιωθείτε ότι η αυλάκωση ταιριάζει ομοιόμορφα στο περίβλημα. Λιπάνετε τον δακτύλιο σύσφιξης με πάστα συναρμολόγησης. Στερεώστε το στεγανοποιητικό του συνδέσμου εισόδου της τουαλέτας από την εσωτερική πλευρά χρησιμοποιώντας τον δακτύλιο σύσφιξης.
- ▶ Στη συνέχεια, τοποθετήστε το μπροστινό κάλυμμα εισόδου της τουαλέτας με τη στεγανοποιητική ταινία στον μπροστινό σύνδεσμο της τουαλέτας από την εξωτερική πλευρά και ασφαλίστε το με την ασφάλιση του καλύμματος της τουαλέτας από την εσωτερική πλευρά. ❶ ❷
- ▶ Λιπάνετε τον σωλήνα αποστράγγισης της τουαλέτας με πάστα συναρμολόγησης, εισαγάγετέ τον στο στεγανοποιητικό και στερεώστε τον με τον σφιγκτήρα σωλήνα 110 - 130 mm.

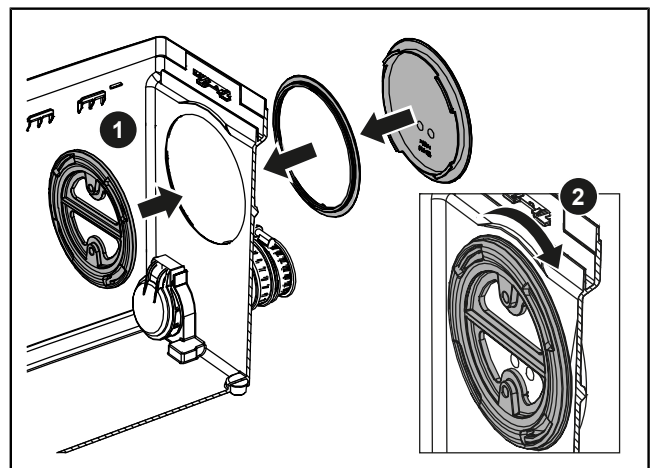
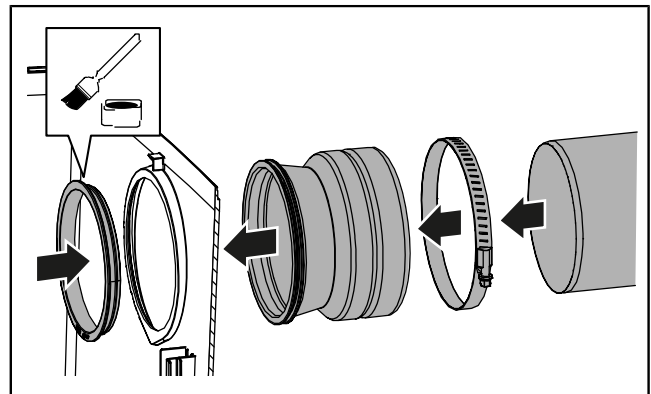

Ρύθμιση του δείκτη στάθμης

Ρύθμιση εργοστασίου: επίπεδο ενεργοποίησης στο ανώτατο σημείο

Βαθιά αναρρόφηση: επίπεδο ενεργοποίησης στο κάτω μέρος

- ▶ Για βαθιά αναρρόφηση, τραβήξτε το κάτω μέρος του πλωτήρα έξω από την ασφάλιση, εισαγάγετε τη γλωττίδα οδηγού στην εγκοπή με την ένδειξη «2» και σπρώξτε την μέχρι το τέρμα. ❶

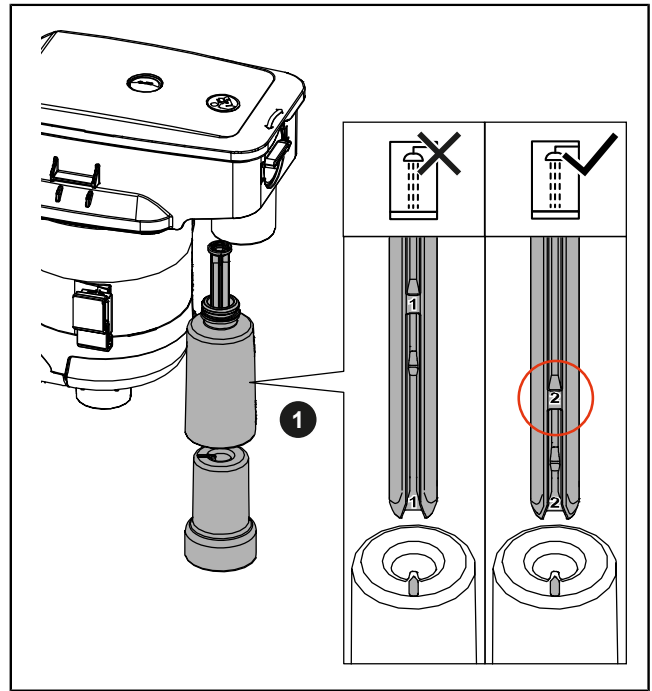

Εισαγωγή της αντλίας

- ▶ Λιπάνετε τη φλάντζα της αντλίας και τους οδηγούς στη δεξαμενή με πάστα συναρμολόγησης.
- ▶ Στερεώστε το καλώδιο τροφοδοσίας στους αντίστοιχους οδηγούς της αντλίας.
- ▶ Εισαγάγετε την αντλία στη δεξαμενή. Βεβαιωθείτε ότι το καλώδιο τροφοδοσίας δεν έχει μπλοκαριστεί.
- ▶ Βεβαιωθείτε ότι η αντλία είναι σωστά τοποθετημένη στους οδηγούς και στις δύο πλευρές και ότι η φλάντζα της αντλίας είναι σωστά ευθυγραμμισμένη με τον πιεζομετρικό σωλήνα.

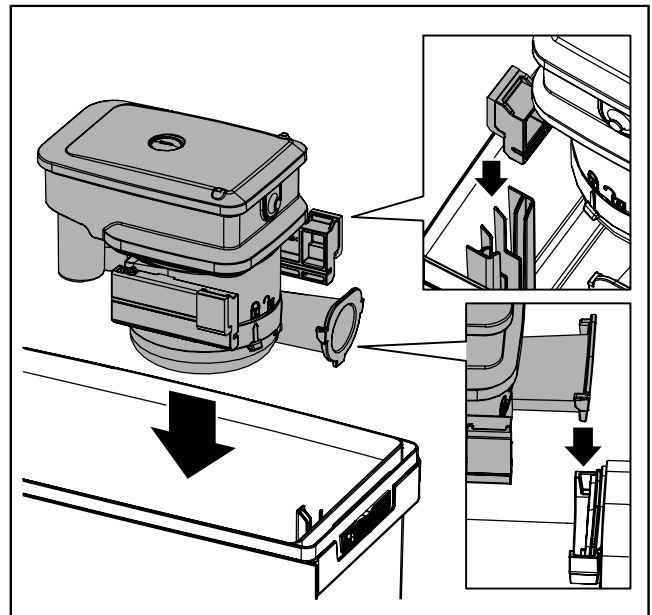

Τοποθέτηση του καλύμματος

- ▶ Λιπάνετε το στεγανοποιητικό του καλύμματος. Χρησιμοποιήστε την πάστα συναρμολόγησης που παρέχεται για τον σκοπό αυτό.
- ▶ Για να τοποθετήσετε το κάλυμμα, εισαγάγετε τις εγκοπές του καλύμματος στις γλωττίδες ασφάλισης στο πίσω μέρος του χείλους της δεξαμενής και πιέστε το κάλυμμα προς τα κάτω μέχρι να σταματήσει.
- ▶ Ασφαλίστε όλες τις κλειδαριές.
- ▶ Για κάθετη είσοδο, λιπάνετε τον σωλήνα εισόδου (DN 40) με πάστα συναρμολόγησης και τοποθετήστε τον.

Στερέωση της δεξαμενής

- ▶ Στερεώστε τη δεξαμενή στο δάπεδο χρησιμοποιώντας τις βίδες που παρέχονται.

5 Θέση σε λειτουργία

5.1 Αρχική θέση σε λειτουργία του σταθμού ανύψωσης απόνερων

- 👁️ Βεβαιωθείτε ότι ο σταθμός ανύψωσης απόνερων είναι αποσυνδεδεμένος από την παροχή ρεύματος και ότι το κάλυμμα εφαρμόζει τέλεια στη δεξαμενή.
- ▶ Ρίξτε καθαρό νερό στο δοχείο μέσω οποιασδήποτε συνδεδεμένης εισόδου.
- ▶ Ελέγξτε όλες τις συνδέσεις για διαρροές.
- ▶ Συνδέστε το βύσμα τροφοδοσίας στο ρεύμα.
- ✓ Μόλις επιτευχθεί το καθορισμένο επίπεδο στη δεξαμενή, το νερό αντλείται και διοχετεύεται έξω.
- ▶ Επαναλάβετε τη διαδικασία άντλησης.
- ✓ Εάν τουλάχιστον 2 κύκλοι άντλησης έχουν ολοκληρωθεί χωρίς σφάλματα, ο σταθμός ανύψωσης απόνερων μπορεί να τεθεί σε κανονική λειτουργία.

5.2 Ενεργοποίηση και απενεργοποίηση

- ▶ Για να ενεργοποιήσετε τον σταθμό ανύψωσης απόνερων, συνδέστε το βύσμα τροφοδοσίας στην πρίζα.
- ✓ Ο σταθμός ανύψωσης απόνερων είναι έτοιμος για άμεση χρήση.
- ✓ Η διαδικασία άντλησης ξεκινά αυτόματα ανάλογα με το επίπεδο πλήρωσης της δεξαμενής.
- ▶ Για να απενεργοποιήσετε τον σταθμό ανύψωσης απόνερων, τραβήξτε το βύσμα τροφοδοσίας από την πρίζα.

6 Συντήρηση

Η KESSEL συνιστά **μηνιαίο έλεγχο λειτουργίας** από τον χειριστή.

Η συντήρηση πρέπει να πραγματοποιείται **ετησίως** στον σταθμό ανύψωσης απόνερων από αρμόδιο εξειδικευμένο προσωπικό.

6.1 Πραγματοποίηση συντήρησης στον σταθμό ανύψωσης απόνερων



ΠΡΟΕΙΔΟΠΟΙΗΣΗ

Εξαρτήματα υπό τάση
Κίνδυνος από ηλεκτροπληξία



- ▶ Αποσυνδέστε το σύστημα από την παροχή ρεύματος!
- ▶ Βεβαιωθείτε ότι ο ηλεκτρικός εξοπλισμός είναι αποσυνδεδεμένος από την παροχή ρεύματος κατά τη διάρκεια των εργασιών.
- ▶ Ασφαλίστε τον ηλεκτρικό εξοπλισμό ώστε να μην μπορεί να ενεργοποιηθεί ξανά.



ΠΡΟΣΟΧΗ

Περιορισμένη πρόσβαση κατά την εγκατάσταση/αφαίρεση συνδέσμων και της αντλίας, απροσδόκητη εκκίνηση της αντλίας

Κίνδυνος τραυματισμών στα χέρια

- ▶ Να χρησιμοποιείτε προστατευτικά γάντια.
- ▶ Συνδέστε το βύσμα τροφοδοσίας στο ρεύμα μόνο αφού η αντλία έχει εγκατασταθεί σωστά στη δεξαμενή.



ΠΡΟΣΟΧΗ

Η αντλία θερμαίνεται κατά τη λειτουργία

Κίνδυνος εγκαυμάτων

- ▶ Φοράτε προστατευτικά γάντια.
- ▶ Αφήστε την αντλία να κρυώσει.



ΠΡΟΣΟΧΗ

Μικρόβια και βακτήρια που αποτελούν κίνδυνο για την υγεία

Κίνδυνος λοίμωξης κατά την επαφή με το αντλούμενο μέσο

- ▶ Χρησιμοποιήστε προστατευτικά γάντια, προστατευτικά γυαλιά και αναπνευστική μάσκα.
- ▶ Αερίστε το δωμάτιο.
- ▶ Καθαρίστε αμέσως τυχόν αντλούμενο μέσο που έχει χυθεί. Απορρίψτε τα πανιά καθαρισμού.
- ▶ Απολυμάνετε τα χέρια σας.



ΕΙΔΟΠΟΙΗΣΗ

Ακατάλληλος καθαρισμός

Τα πολυμερή εξαρτήματα μπορεί να υποστούν ζημιά ή να γίνουν εύθραυστα.

- ▶ Καθαρίζετε τα εξαρτήματα από πολυμερές μόνο με νερό και καθαριστικό ουδέτερου pH.

- 👁 Βεβαιωθείτε ότι δεν υπάρχουν λύματα στον σταθμό ανύψωσης απόνερων.
- 👁 Ο σταθμός ανύψωσης απόνερων έχει αποσυνδεθεί από την παροχή ρεύματος και έχει ασφαλιστεί ώστε να μην μπορεί να επαναλειτουργήσει.
- ▶ Ανοίξτε το κάλυμμα.

Καθαρισμός του δείκτη στάθμης

- ▶ Αφαιρέστε την αντλία.
- ▶ Καθαρίστε τον πλωτήρα με ένα υγρό βαμβακερό πανί. Για να το κάνετε αυτό, τραβήξτε το πλωτήρα από τη μονάδα άνωσης, εάν είναι απαραίτητο.

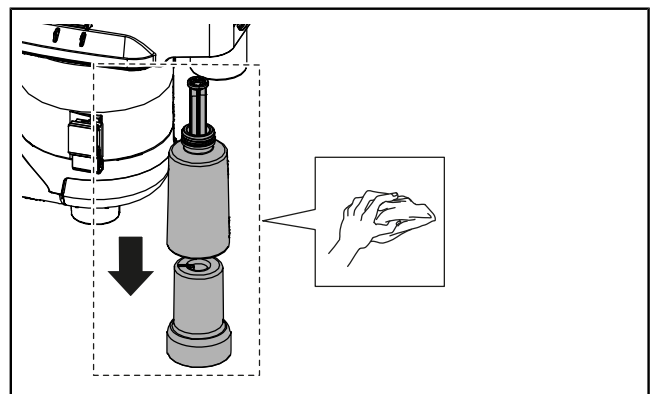

Καθαρισμός της αντλίας

- ▶ Καθαρίστε τις 2 σπές εξαερισμού στο σπειροειδές περίβλημα.

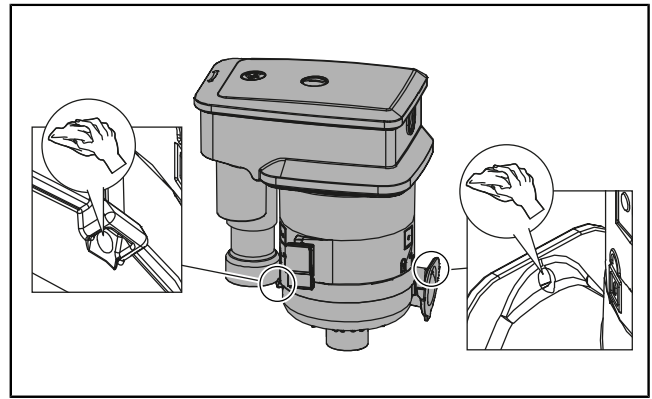

ΠΡΟΣΟΧΗ

Λεπίδες με κοφτερές ακμές
Κίνδυνος κοψίματος

- ▶ Να χρησιμοποιείτε προστατευτικά γάντια.

- ▶ Απασφαλίστε και αποσυναρμολογήστε το σπειροειδές περίβλημα. ❶
- ▶ Αφαιρέστε τυχόν προσκολλημένους ρύπους από τη βάση του άξονα της πτερωτής δίνης πολλαπλών πτερυγίων και τον άξονα μετάδοσης κίνησης.
- ▶ Καθαρίστε την πτερωτή δίνης πολλαπλών πτερυγίων και ελέγξτε, αν υπάρχει φθορά και αν λειτουργεί ομαλά. ❷
- ▶ Αντικαταστήστε τα φθαρμένα εξαρτήματα, αν χρειάζεται.
- ▶ Εγκαταστήστε και στερεώστε το σπειροειδές περίβλημα.

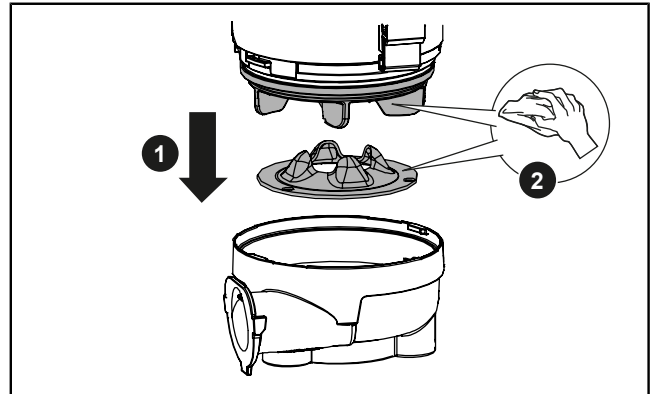

Καθαρισμός της δεξαμενής και του συστήματος εξαερισμού

- ▶ Αφαιρέστε όλα τα στερεά και τα κατάλοιπα από τη δεξαμενή.
- ▶ Καθαρίστε τη δεξαμενή εσωτερικά και εξωτερικά με ένα υγρό πανί.
- ▶ Αφαιρέστε το κάλυμμα της βαλβίδας εξαερισμού. ❶
- ▶ Ξεβιδώστε τη διάταξη συγκράτησης, καθαρίστε τη σφαίρα και το στεγανοποιητικό και τοποθετήστε τα ξανά. ❷

(Ροπή σύσφιξης για τη βίδα στερέωσης: 1,0 Nm)

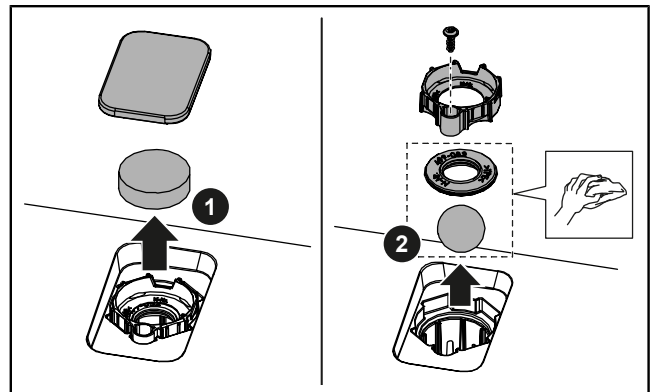

- ▶ Επανατοποθετήστε όλα τα εξαρτήματα με την αντίστροφη σειρά.
- ▶ Βεβαιωθείτε ότι η φλάντζα της αντλίας είναι σωστά τοποθετημένη στον σύνδεσμο του πιεζομετρικού σωλήνα. Εάν είναι απαραίτητο, λιπάνετε τη φλάντζα με πάστα συναρμολόγησης.

6.2 Αλλαγή του φίλτρου ενεργού άνθρακα

Αντικαταστήστε το φίλτρο ενεργού άνθρακα τουλάχιστον μία φορά το χρόνο ή όταν αρχίσουν να γίνονται αισθητές οσμές (κωδικός προϊόντος 28061).

Ο χειριστής έχει το δικαίωμα να αντικαταστήσει το φίλτρο ενεργού άνθρακα.

- ▶ Αφαιρέστε το κάλυμμα της βαλβίδας εξαερισμού. ❶
- ▶ Αντικαταστήστε το φίλτρο ενεργού άνθρακα. ❷
- ▶ Τοποθετήστε το κάλυμμα της βαλβίδας εξαερισμού.

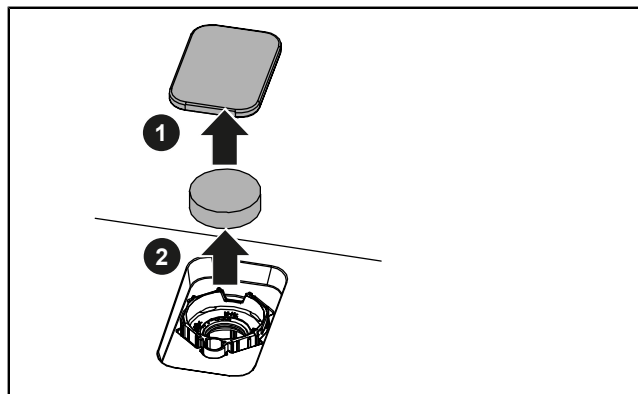

7 Αντιμετώπιση προβλημάτων

Τα σφάλματα ή οι βλάβες του σταθμού ανύψωσης απόνερων γίνονται εμφανή μέσω της υπερχειλίσης των αποχετευτικών αντικειμένων (το νερό δεν αποστραγγίζεται πλέον). Ανάλογα με τον όγκο του νερού που έχει συσσωρευτεί, ενδέχεται να προκύψουν διαρροές και το αντλούμενο μέσο να διαφύγει.



ΠΡΟΣΟΧΗ

Μικρόβια και βακτήρια που αποτελούν κίνδυνο για την υγεία

Κίνδυνος λοίμωξης κατά την επαφή με το αντλούμενο μέσο

- ▶ Χρησιμοποιήστε προστατευτικά γάντια, προστατευτικά γυαλιά και αναπνευστική μάσκα.
- ▶ Αερίστε το δωμάτιο.
- ▶ Καθαρίστε αμέσως τυχόν αντλούμενο μέσο που έχει χυθεί. Απορρίψτε τα πανιά καθαρισμού.
- ▶ Απολυμάνετε τα χέρια σας.

Σημειώστε τα παρακάτω σημεία:

- ▶ Μην ανοίξετε τον σταθμό ανύψωσης απόνερων.
- ▶ Αερίστε το δωμάτιο.
- ▶ Μην απορρίψετε περαιτέρω λύματα. Κλείστε όλες τις εισόδους.
- ▶ Επικοινωνήστε με την εξυπηρέτηση πελατών ή με μια υπηρεσία έκτακτης ανάγκης για υδραυλικά.

Επισκευή από αρμόδιο εξειδικευμένο τεχνικό:



ΠΡΟΣΟΧΗ

Κίνδυνος εγκαυμάτων κατά την επαφή με ζεστά λύματα και κίνδυνος εγκαυμάτων σε ζεστές επιφάνειες

- ▶ Αφήστε τα λύματα να κρυώσουν επαρκώς πριν ανοίξετε το κάλυμμα.

Σφάλμα	Αιτία	Αντιμετώπιση
Η αντλία δεν ενεργοποιείται	Χωρίς τροφοδοσία ρεύματος	▶ Ελέγξτε την παροχή ρεύματος.
Η αντλία δεν αντλεί, ο κινητήρας βουίζει	Η πτερωτή δίνης πολλαπλών πτερυγίων είναι μπλοκαρισμένη Ο πυκνωτής είναι ελαττωματικός	▶ Προσοχή! Η αντλία θερμαίνεται κατά τη λειτουργία! Πραγματοποιήστε συντήρηση. Ελέγξτε την ομαλή λειτουργία της πτερωτής δίνης πολλαπλών πτερυγίων. Καθαρίστε την οπή εξαερισμού ▶ Για την αντικατάσταση ελαττωματικών εξαρτημάτων, επικοινωνήστε με την εξυπηρέτηση πελατών.

8 Οριστική θέση εκτός λειτουργίας

8.1 Διακοπή λειτουργίας άνω των 3 μηνών

Κατά τη διάρκεια διακοπών λειτουργίας άνω των 3 μηνών, το νερό στη δεξαμενή ενδέχεται να εξατμιστεί. Αυτό μπορεί να προκαλέσει τη δημιουργία κρούστας από στερεά μέσα στη δεξαμενή και να φράξει τον σταθμό ανύψωσης απόνερων.

Για να αποφύγετε ζημιές στον σταθμό ανύψωσης απόνερων, τηρείτε τα ακόλουθα σημεία κατά τη διάρκεια διακοπών λειτουργίας άνω των 3 μηνών:

- Ξεπλύνετε τον σταθμό ανύψωσης απόνερων κάθε τρίμηνο με καθαρό νερό σε 2 κύκλους άντλησης.
- Εάν υπάρχει κίνδυνος παγετού, αδειάστε τη δεξαμενή.
- Πραγματοποιήστε μια δοκιμαστική λειτουργία πριν από την επόμενη κανονική λειτουργία.

8.2 Αποσυναρμολόγηση



ΠΡΟΣΟΧΗ

Μικρόβια και βακτήρια που αποτελούν κίνδυνο για την υγεία

Κίνδυνος λοίμωξης κατά την επαφή με το αντλούμενο μέσο

- ▶ Χρησιμοποιήστε προστατευτικά γάντια, προστατευτικά γυαλιά και αναπνευστική μάσκα.
 - ▶ Αερίστε το δωμάτιο.
 - ▶ Καθαρίστε αμέσως τυχόν αντλούμενο μέσο που έχει χυθεί. Απορρίψτε τα πανιά καθαρισμού.
 - ▶ Απολυμάνετε τα χέρια σας.
- ▶ Ξέπλυμα της δεξαμενής: Ρίξτε καθαρό νερό στη δεξαμενή μέσω μιας εισόδου. Εκτελέστε τουλάχιστον 2 κύκλους άντλησης.
- ▶ Εάν είναι διαθέσιμη, κλείστε τη βαλβίδα διακοπής στον πιεζομετρικό σωλήνα και σε όλες τις εισόδους.
- ▶ Αποσυνδέστε τον σταθμό ανύψωσης απόνερων από την παροχή ρεύματος: τραβήξτε το βύσμα τροφοδοσίας από την πρίζα, απενεργοποιήστε τη διάταξη ασφαλείας.
- ▶ Αδειάστε το δοχείο, π.χ. χρησιμοποιώντας μια ηλεκτρική σκούπα για υγρά.
- ▶ Αποσυνδέστε τις εισόδους και τον πιεζομετρικό σωλήνα από τη δεξαμενή.
- ▶ Χαλαρώστε τη στερέωση στο δάπεδο.
- ▶ Αφαιρέστε τον σταθμό ανύψωσης απόνερων.
- ▶ Σφραγίστε καλά όλους τους σωλήνες.
- ✓ Ο σταθμός ανύψωσης απόνερων έχει αφαιρεθεί.
- ▶ Απολυμάνετε τον χώρο εγκατάστασης και τον σταθμό ανύψωσης απόνερων.
- ▶ Αποθηκεύστε τον σταθμό ανύψωσης απόνερων ή απορρίψτε τον σύμφωνα με τους κανονισμούς.

8.3 Αποθήκευση

Συνθήκες αποθήκευσης:

- Μέγιστο: -40 ... +70 °C, μέγ. υγρασία: 90%, χωρίς συμπύκνωση
 - Συνιστάται: 5 ... 25 °C, σχετική υγρασία: 40 ... 50%
 - ▶ Πριν από την αποθήκευση, αδειάστε εντελώς τη δεξαμενή και απολυμάνετε τον σταθμό ανύψωσης απόνερων.
 - ▶ Τυλίξτε το καλώδιο σύνδεσης σε μια δέσμη και στερεώστε το στη δεξαμενή.
 - ▶ Προστατέψτε τον σταθμό ανύψωσης απόνερων και το βύσμα τροφοδοσίας του ρεύματος από πλημμύρα (βύθιση σε υγρό).
 - ▶ Σφραγίστε καλά όλες τις συνδέσεις.
 - ▶ Προστατέψτε από το άμεσο ηλιακό φως. Η υπερβολική ζέση μπορεί να προκαλέσει ζημιά στα πλαστικά μέρη!
- ⓘ Συνιστάται να διατηρήσετε την αρχική συσκευασία για σωστή αποθήκευση.

9 Απόρριψη



ΕΙΔΟΠΟΙΗΣΗ

Τα προϊόντα που φέρουν αυτή τη σήμανση στο προϊόν, τη συσκευασία ή τα συνοδευτικά έγγραφα δεν πρέπει να απορρίπτονται μαζί με τα οικιακά απορρίμματα.

- ▶ Μεταφέρετε το προϊόν και τα εξαρτήματά του σε ένα πιστοποιημένο σημείο συλλογής, όπου θα ανακυκλωθεί και θα επαναχρησιμοποιηθεί.
- ▶ Πριν από την απόρριψη, αφαιρέστε τους συσσωρευτές και τις επαναφορτιζόμενες μπαταρίες, εάν υπάρχουν, και απορρίψτε τις ξεχωριστά.
- ▶ Τηρείτε τους τοπικούς κανονισμούς.
- ▶ Επικοινωνήστε με την τοπική αρχή, το πλησιέστερο κέντρο διάθεσης αποβλήτων ή τον έμπορο από τον οποίο αγοράσατε το προϊόν για πληροφορίες σχετικά με τον σωστό τρόπο απόρριψής του.

Instrucciones de uso

Estimado/a cliente:

Como fabricante prémium de productos innovadores para la tecnología de drenaje, KESSEL ofrece soluciones de sistemas integrados y un servicio orientado al cliente. Para ello, establecemos los más altos estándares de calidad y nos centramos firmemente en la sostenibilidad, no solo en la fabricación de nuestros productos, sino también en su funcionamiento a largo plazo, y nos esforzamos por garantizar que usted y su propiedad estén protegidos a largo plazo.

Atentamente, KESSEL SE + Co. KG

Bahnhofstraße 31

85101 Lenting, Alemania



Nuestros socios de servicio locales cualificados estarán encantados de ayudarle con cualquier pregunta técnica.

Puede encontrar a su persona de contacto en:

www.kessel.com/after-sales-service



Si fuera necesario, nuestro servicio de atención al cliente de fábrica ofrece asistencia con servicios como la puesta en marcha, el mantenimiento o la inspección general en la región DACH y, previa solicitud, en otros países.

Para más información sobre el manejo y los pedidos, consulte:

www.kessel.de/service/dienstleistungen

Contenido

1	Notas sobre las instrucciones de funcionamiento.....	129
2	Seguridad.....	130
3	Descripción del producto y datos técnicos.....	132
4	Instalación.....	136
5	Puesta en marcha.....	140
6	Mantenimiento.....	141
7	Solución de problemas.....	143
8	Puesta fuera de servicio.....	144
9	Eliminación.....	145

1 Notas sobre las instrucciones de funcionamiento

Este documento representa las instrucciones originales en alemán. Todos los demás idiomas son traducciones de las instrucciones originales.





Las instrucciones de funcionamiento contienen información importante sobre el uso, la instalación, el mantenimiento y la eliminación seguros del producto. Lea atentamente las instrucciones de funcionamiento antes de utilizar el producto y manténgalas a mano cerca del mismo durante toda su vida útil. Al transferir el producto, se deben entregar las instrucciones de funcionamiento al nuevo propietario.

Símbolo	Explicación
(5)	Posición número 5 de la ilustración adjunta
❶ ❷ ❸ ❹ ❺ ...	Medida de acción en la ilustración
👁️ Compruebe si se ha activado el funcionamiento manual.	Requisito previo para la acción
▶ Pulse OK.	Medida de acción
✓ El sistema está listo para funcionar.	Resultado de la acción
véase "Seguridad", página 130	Referencia cruzada al capítulo 2
❗	Información técnica o instrucciones a las que se debe prestar especial atención.

Las advertencias incluyen la naturaleza y las consecuencias de un peligro, así como las medidas para evitarlo.

Las advertencias se indican mediante los siguientes símbolos y palabras de señalización:

Palabra de señalización	Significado
Peligro	Advertencia sobre lesiones personales El incumplimiento de esta advertencia provocará lesiones graves o la muerte.
Advertencia	Advertencia sobre lesiones personales El incumplimiento de esta advertencia puede provocar lesiones graves o la muerte.
Precaución	Advertencia sobre lesiones personales El incumplimiento de esta información puede provocar lesiones leves o moderadas.
¡Precaución!	Advertencia sobre daños materiales El incumplimiento de esta advertencia puede provocar daños en el producto y su funcionamiento, o en cualquier objeto cercano.

Símbolo	Significado	Símbolo	Significado
	Desconecte la unidad		Señal de advertencia general
	Siga las instrucciones de funcionamiento		Advertencia de peligro biológico
	Utilice protección para las manos		Advertencia sobre electricidad
	Utilice protección ocular		Icono WEEE, el producto está sujeto a la directiva RoHS
	Utilice una mascarilla		Señalización obligatoria general

2 Seguridad

2.1 Notas generales de seguridad



ATENCIÓN

Gérmenes y bacterias que suponen un riesgo para la salud
Riesgo de infección por contacto con el medio bombeado



▶ Utilice guantes de protección (EN 388) y gafas de seguridad (EN 166).



▶ Si existiera la posibilidad de entrar en contacto con el medio bombeado, utilice también una máscara respiratoria (EN 149).

- Al instalar, retirar, realizar el mantenimiento o reparar la estación de bombeo, se deben respetar las regulaciones de prevención de accidentes, normas, directivas y reglamentos pertinentes.
- Asegúrese de que el producto esté desconectado de la fuente de alimentación y protegido para que no se reinicie durante la instalación, el desmontaje, el mantenimiento o las reparaciones.
- Tenga en cuenta las normas de seguridad nacionales cuando trabaje con cables y conexiones eléctricas. Existe riesgo de descarga eléctrica por las partes bajo tensión.
- El sistema debe alimentarse a través de un interruptor diferencial (ID) con una corriente residual nominal no superior a 30 mA.
- El producto está listo para su uso cuando se enchufa el cable de alimentación a la toma de corriente. Se recomienda activar el enchufe con un interruptor de encendido/apagado independiente.
- ¡No conecte productos con cables de conexión dañados! Haga que un electricista cualificado o el servicio de atención al cliente sustituya el cable de conexión. Nunca tire del cable de conexión. No instale productos dañados o defectuosos.
- Instale un soporte de suelo (para contrarrestar la elevación).
- Los dedos pueden quedar aplastados al instalar las conexiones e insertar la bomba. Lleve a cabo el trabajo con cuidado.
- En caso de accidente o emergencia, el medio bombeado puede fluir hacia la sala. Asegúrese de que todas las conexiones estén bien ajustadas. Limpie inmediatamente cualquier derrame. Vacíe el depósito antes de retirarlo. Si el depósito no se vacía, las aguas residuales fluirán directamente a la sala cuando se desconecte la tubería. Bombeo el medio con una bomba de diafragma manual o una aspiradora para líquidos.
- No abra la cubierta de la estación elevadora hasta que las aguas residuales se hayan enfriado lo suficiente. Existe riesgo de quemaduras si se toca el agua residual caliente y riesgo de quemaduras por las superficies calientes.
- Deje que el motor/bomba se enfríe lo suficiente antes de realizar tareas de mantenimiento o desmontaje. Utilice guantes de seguridad. Existe riesgo de quemaduras en superficies calientes.

2.2 Cualificación del personal

Operador: no se requiere ninguna cualificación específica, solo estar familiarizado con las instrucciones de funcionamiento y comprenderlas.

Persona competente y cualificada: un empleado de una empresa especializada que cuenta con experiencia y equipamiento técnico probados y que trabaja de acuerdo con las instrucciones de funcionamiento y las normas de aplicación

Actividades autorizadas	Persona	
	Empresa operadora	Persona competente y cualificada
Enchufe el cable de alimentación, compruebe que funciona y sustituya el filtro de carbón activado	✓	✓
Instalación/desinstalación, puesta en marcha inicial, mantenimiento, reparaciones	—	✓

Niños y personas con discapacidad

Este dispositivo debe ser utilizado por niños mayores de 8 años y personas con capacidades físicas, sensoriales o mentales reducidas o con falta de experiencia y/o conocimientos única y exclusivamente si han recibido supervisión o instrucciones sobre el uso seguro del dispositivo y comprenden los riesgos que conlleva.

Los niños no deben jugar con el dispositivo. Las comprobaciones de funcionamiento y el mantenimiento no deben ser realizados por niños sin supervisión.

2.3 Uso previsto

La estación elevadora se utiliza para el drenaje a prueba de estancamiento de los puntos de drenaje situados por debajo del nivel de estancamiento y de los puntos de drenaje que no pueden drenarse mediante la pendiente natural.

La estación elevadora puede instalarse en interiores o como instalación previa a la pared.

No se deben introducir los siguientes líquidos o sólidos:

- artículos de tocador y productos de higiene personal, como pañuelos de papel o toallitas húmedas, pañales, tampones, bastoncillos de algodón, preservativos, medicamentos
- residuos, como escombros, cenizas, basura, materiales de construcción, residuos de cocina, grasas/aceites, textiles
- detergentes y líquidos lavavajillas en cantidades excesivas y aquellos con una generación de espuma desproporcionadamente alta
- líquidos o disolventes inflamables y explosivos
- medios agresivos, corrosivos o tóxicos

Minilift M

La estación elevadora solo puede utilizarse para bombear aguas residuales domésticas sin heces.

La estación elevadora está diseñada para bombear aguas grises procedentes de lavabos, lavadoras, lavavajillas, fregaderos de cocina, bañeras, duchas o urinarios, así como condensados de sistemas de aire acondicionado.

La estación elevadora cumple los requisitos de la norma DIN EN 12050-2.

Minilift M WC

La estación elevadora solo puede utilizarse para bombear aguas residuales domésticas con o sin heces.

La estación elevadora cumple con los requisitos de la norma DIN EN 12050-3. La estación elevadora y todos los elementos de drenaje conectados deben instalarse en la misma sala. Debe haber otro inodoro por encima del nivel de estancamiento.

El número de usuarios debe reducirse al mínimo.

Puntos de drenaje permitidos para Minilift M WC (objetos de drenaje):

- 1 inodoro (WC)
- 1 lavabo
- 1 ducha
- 1 bidé

Cualquiera de las siguientes acciones que no estén expresamente autorizadas por escrito por el fabricante pueden invalidar la garantía:

- modificaciones o accesorios
- uso de piezas de repuesto no originales
- reparaciones no realizadas por una empresa especializada

Registro del producto

Registre su producto y obtenga una garantía de 5 años por parte de un técnico especializado.

www.kessel.com/product-registration



3 Descripción del producto y datos técnicos

3.1 Descripción del producto

Minilift M

Minilift M es una estación elevadora compacta y lista para conectarse con una bomba sumergible. Los niveles se miden utilizando un interruptor de flotador vertical. El sistema de ventilación está equipado con un filtro de carbón activado.

La placa de características se encuentra en posición horizontal en el exterior de la carcasa.

- 1 entrada DN 40, orientada verticalmente hacia arriba, sellada de fábrica
- 2 entradas DN 40/DN 50, profundas, con válvula antirretorno, horizontales a izquierda y derecha, preajustadas de fábrica como abiertas
- 1 conexión de tubería de presión DN 32 (OD 40), con válvula antirretorno, orientada verticalmente hacia arriba, instalada de fábrica

Minilift M WC

Minilift M WC es una estación elevadora compacta y lista para conectarse. La bomba sumergible está equipada con un macerador giratorio. El macerador desmenuza de forma fiable las heces presentes en las aguas residuales. Los niveles se miden utilizando un interruptor de flotador. El sistema de ventilación está equipado con un filtro de carbón activado.

Conexiones

- 1 entrada DN 40, sin válvula antirretorno, orientada verticalmente hacia arriba, sellada de fábrica
- 2 entradas DN 40/DN 50, profundas, con válvula antirretorno, horizontales a izquierda y derecha, preajustadas de fábrica como abiertas
- 1 conexión para inodoro, abierta por delante de serie: la conexión para inodoro se puede colocar horizontalmente a la derecha si fuera necesario. La abertura correspondiente está sellada de fábrica.
- 1 conexión de tubería de presión DN 32 (OD 40), con válvula antirretorno, orientada verticalmente hacia arriba, instalada de fábrica

Ejemplo de instalación

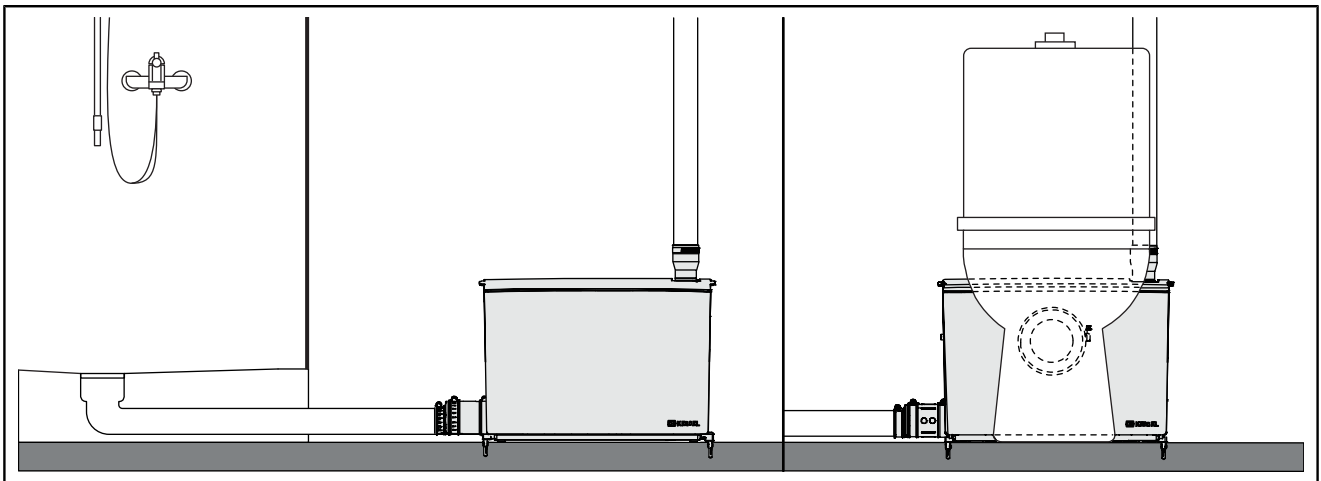

3.2 Modos de operación

Modo de operación	Descripción
Estándar (Configuración predeterminada)	En este modo de operación, se utiliza toda la capacidad del depósito. Nivel de encendido: 95 mm
Succión profunda (Activación según sea necesario)	Para poder utilizar puntos de drenaje más profundos (por ejemplo, duchas), es posible realizar una succión profunda. Para ello, es necesario modificar el indicador de nivel del sistema. Nivel de encendido: 65 mm







3.3 Alcance del suministro

- Estación elevadora
- Instrucciones de funcionamiento

Accesorios B2 (533-902)

2 controles de flotabilidad		1 pasta de montaje	
2 tornillos		1 transición de tubería de presión DN 32 (OD 40)	
2 clavijas		1 abrazadera para manguera de 25 - 40 mm	
2 placas de cubierta de entrada DN 50		2 arandelas de seguridad	
3 abrazaderas para manguera de 32 - 50 mm		2 conexiones de entrada DN 50 con sujeción de solapa	
2 abrazaderas para manguera de 50 - 70 mm		2 solapas de entrada DN 50	
2 transiciones de entrada DN 40/DN 50		1 junta	

Accesorios D (533-904) (solo para Minilift M WC)

1 junta para la conexión de entrada del inodoro		1 cubierta para la entrada delantera del inodoro	
1 abrazadera para manguera de 110 - 130 mm		1 junta para la cubierta de la entrada del inodoro	
1 junta de anillo de sujeción para la conexión de entrada del inodoro		1 cerradura para la tapa del inodoro	

3.4 Datos técnicos

	Minilift M	Minilift M WC
Bomba	GTF750	STZ750
Tensión	230 V, 50 Hz	
Consumo de energía P1	750 W	
Potencia nominal del motor P2	460 W	
Corriente nominal I	3,5 A	
Velocidad n	2700 r. p. m.	
Grado de protección (bomba)	IP 68 (3 m/48 h)	
Categoría de protección	I	
Longitud del cable	1,4 m	
Enchufe de red	Tipo F, CEE 7/4 (enchufe Schuko)	
Protección recomendada	B16 A	

Área de aplicación permitida

	Minilift M	Minilift M WC
Altura máxima de bombeo H	10,4 m	9,0 m
Caudal máximo Q	9,8 m ³ /h	
Temperatura del medio	Máx. 40 °C	
Temperatura máx. del medio, a corto plazo	80 °C durante 2 minutos	
Temperatura ambiente	3 - 40 °C	
Modo de operación	S3 15 %	
Grado de protección de la estación elevadora	IP 44	

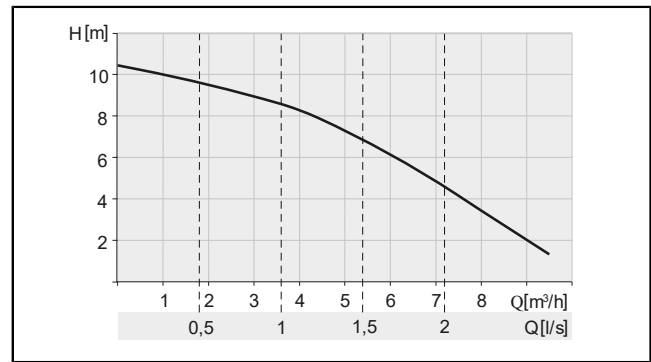

Fig.: Minilift M

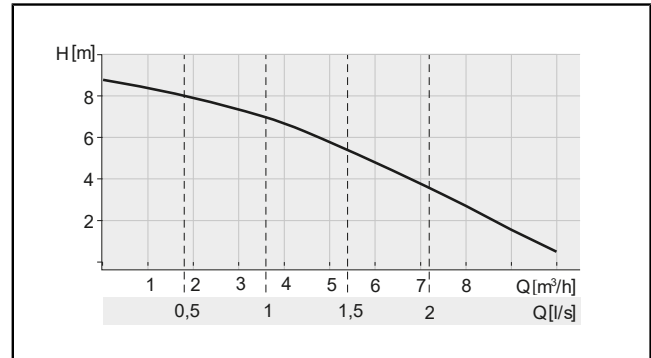
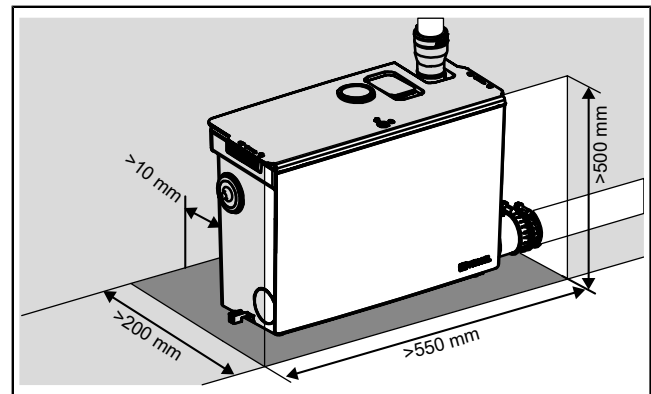

Fig.: Minilift M WC

Volumen, peso, dimensiones

	Minilift M		Minilift M WC	
	95 mm	65 mm	95 mm	65 mm
Nivel de encendido	95 mm	65 mm	95 mm	65 mm
Capacidad del depósito	11,75 l		11,75 l	
Volumen de bombeo	3,1 l	1,6 l	2,9 l	1,6 l
Peso	7,52 kg		7,65 kg	



Minilift M

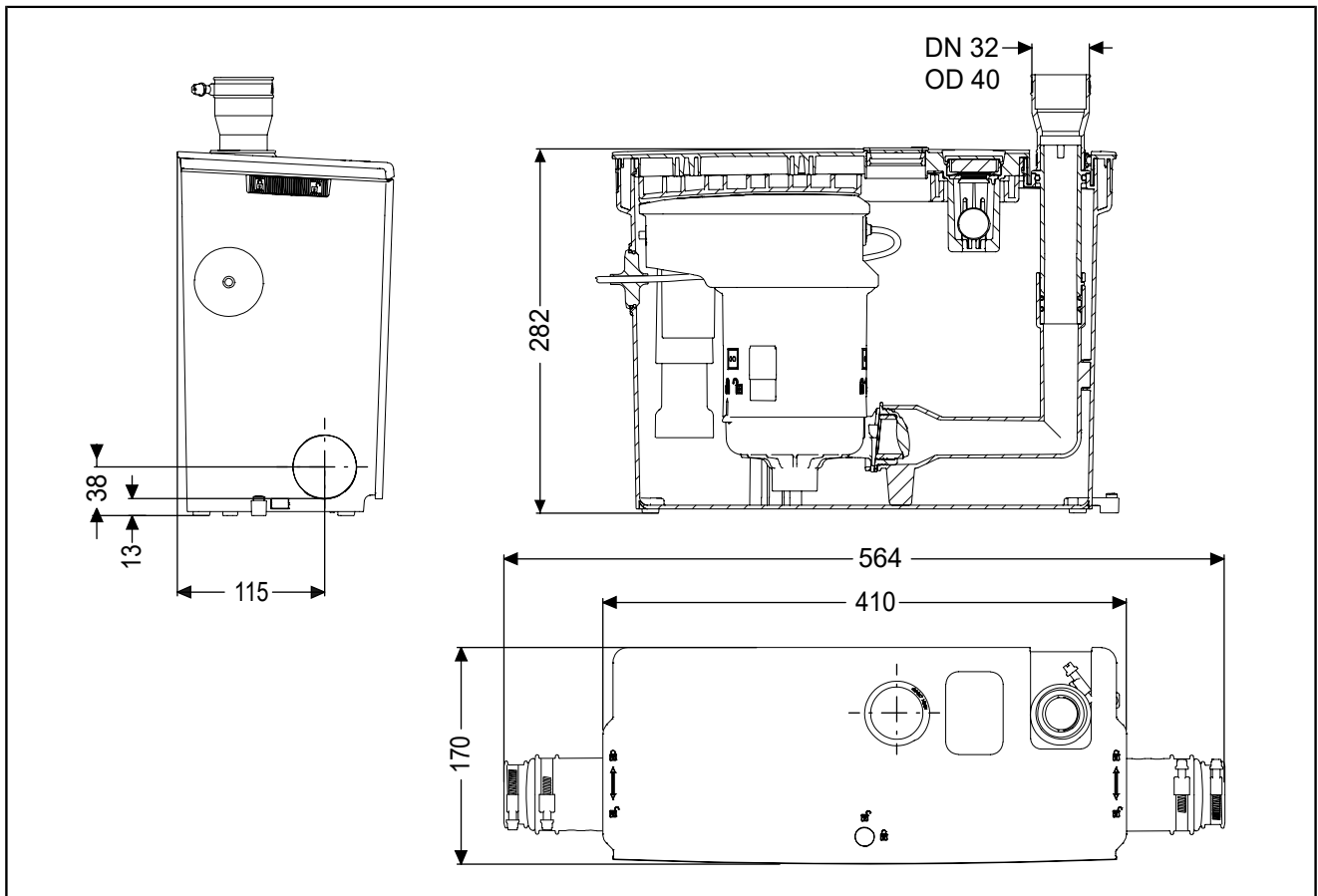

Minilift M WC

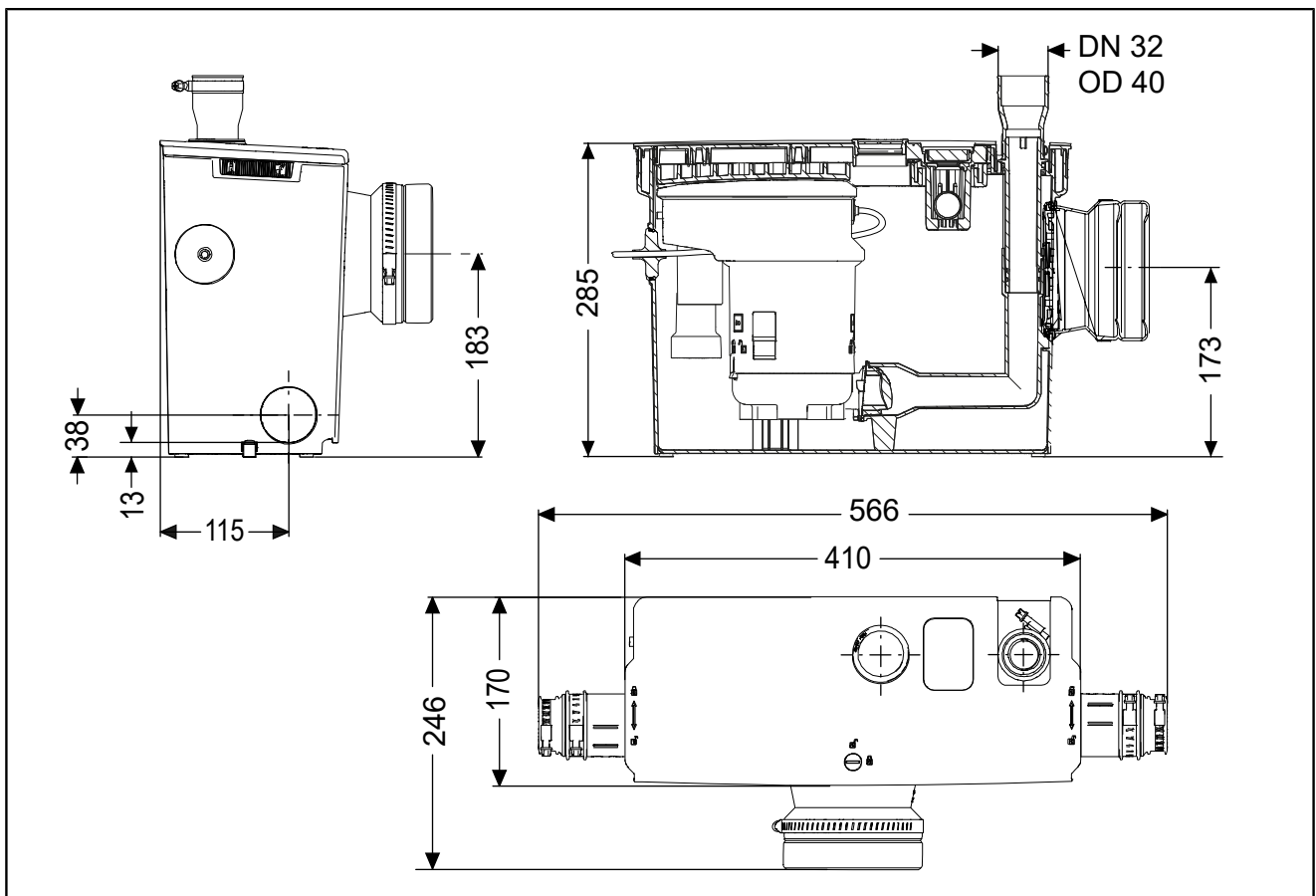

4 Instalación

4.1 Información general sobre la instalación

Proporcione una toma de corriente adecuada para la conexión eléctrica. Realice la instalación eléctrica de acuerdo con las directrices locales para instalaciones en zonas húmedas.

Para mantener el ruido de funcionamiento al mínimo, coloque una alfombrilla aislante entre el producto y la pared.

Se recomienda instalar una válvula de cierre en la tubería de presión.

Tubería de presión:

- Primero, tiéndala verticalmente con una altura mínima de 1,80 m y, a continuación, horizontalmente con una ligera pendiente.
- Amplíe después del vértice
- Cree desviaciones con ángulos de 45°

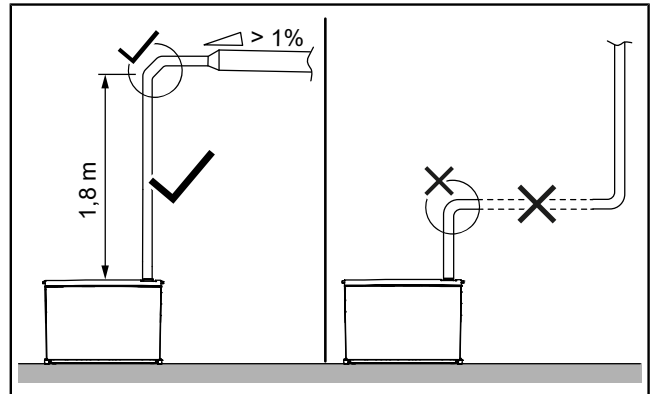

El nivel de activación se puede reducir de 95 mm a 65 mm. Para ello, es necesario modificar el sistema de detección de nivel. (véase "Instalación de la estación elevadora", página 136).

Conexión al inodoro

Conecte los inodoros (WC) únicamente a la versión WC.

Distancia máxima entre el inodoro y la estación elevadora: 0,5 m

La conexión directa al inodoro (WC) solo es posible con inodoros montados en el suelo. Se requiere una instalación previa al montaje en la pared para su uso con un inodoro suspendido.

Instalación previa al montaje en la pared

La estación elevadora se ventila en el área de instalación. Proporcione un fácil acceso a la estación elevadora, por ejemplo para sustituir el filtro de carbón activado.

4.2 Instalación de la estación elevadora



ATENCIÓN

Acceso restringido durante la instalación/desinstalación de conexiones y la bomba, arranque inesperado de la bomba

Riesgo de lesiones en las manos

- ▶ Utilice guantes de seguridad.
- ▶ Enchufe el cable de alimentación solo una vez que la bomba haya sido instalada correctamente en el tanque.



ATENCIÓN

Gérmenes y bacterias que suponen un riesgo para la salud

Riesgo de infección por contacto con el medio bombeado

- ▶ Utilice guantes de seguridad, gafas de seguridad y una mascarilla respiratoria.
- ▶ Ventile la habitación.
- ▶ Limpie inmediatamente cualquier derrame del medio. Deseche los paños de limpieza.
- ▶ Desinfectese las manos.

① Utilice únicamente la pasta de montaje suministrada para la instalación.

Retirar el embalaje

- ▶ Retire el embalaje exterior.
- ▶ Para abrir la cubierta, suelte los cierres de ambos lados y del centro de la misma. ① ②
- ▶ Sujete la cubierta con las asas de la izquierda y la derecha, inclínela hacia arriba por el borde delantero y levántela para sacarla de las lengüetas de bloqueo del borde trasero. ③
- ▶ Retire la bomba y quite el embalaje/bloqueo de transporte.

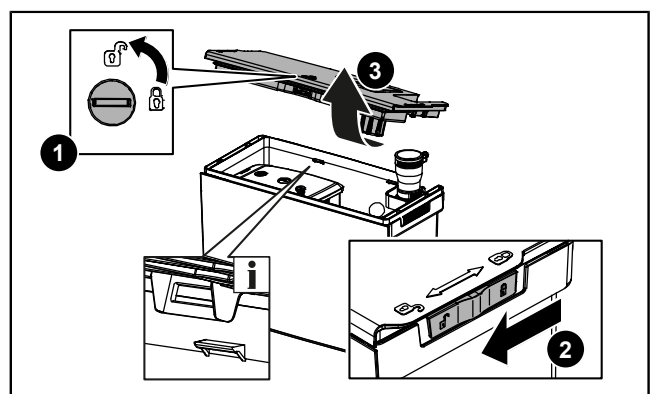

Preparación del montaje en el suelo

- ▶ Asegúrese de que las patas aislantes acústicamente estén correctamente instaladas.
- ▶ Presione los controles de flotabilidad (accesorios) situados a la izquierda y a la derecha en la parte inferior del tanque hasta el fondo. ❶
- ▶ Marque los agujeros de perforación. Asegúrese de que haya suficiente distancia con respecto a la pared (aislamiento acústico).
- ▶ Haga dos agujeros de Ø 6 mm. Tenga cuidado con los cables que haya en el suelo.
- ▶ Inserte las clavijas. ❷

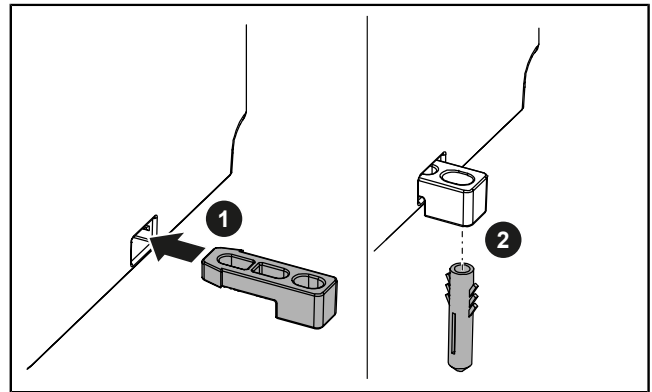

Selección de la(s) entrada(s)

- ▶ Seleccione la o las entradas requeridas.

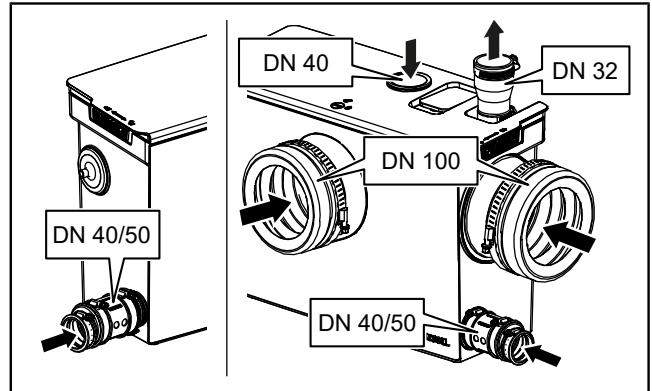

Instalación de la entrada vertical

- ▶ Taladre un agujero en la cubierta desde la parte posterior utilizando una sierra corona de Ø 44-46 mm y alise el borde con un cúter. ❶
- ▶ Inserte la junta (accesorios). ❷

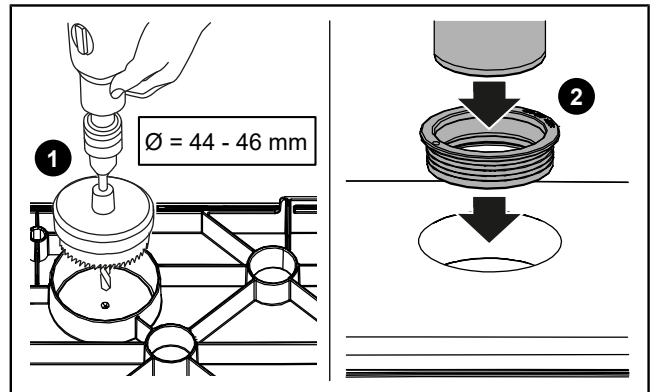

Instalación de la entrada horizontal



AVISO

Al conectar objetos de drenaje situados a baja altura, el accesorio de la válvula debe instalarse en la conexión de entrada.

- 👁 Asegúrese de que ambas juntas tóricas estén correctamente colocadas.
- ▶ Inserte la conexión de entrada DN 50 con el accesorio de solapa (accesorios) en la abertura. ❶
- ▶ Fije la conexión de entrada DN 50 con la arandela de seguridad en el exterior. ❷
- ▶ Para DN 50, corte la transición de entrada con un cúter.
- ▶ Engrase la transición de entrada con pasta de montaje y empújela hacia la conexión de entrada desde el exterior.
- ▶ Inserte el tubo de entrada (DN 50 o DN 40) en la transición de entrada.
- ▶ Fije la transición de entrada en ambos lados con abrazaderas para mangueras.

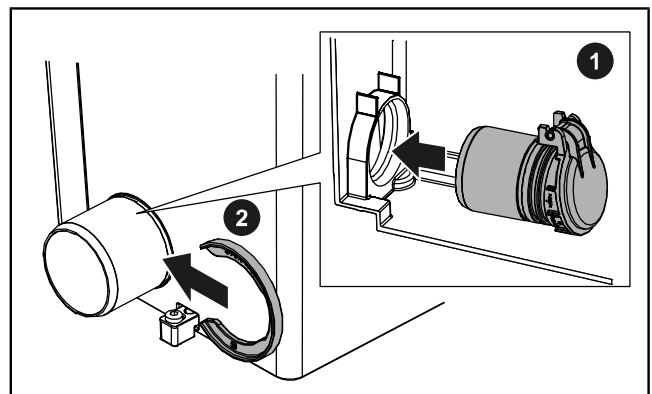

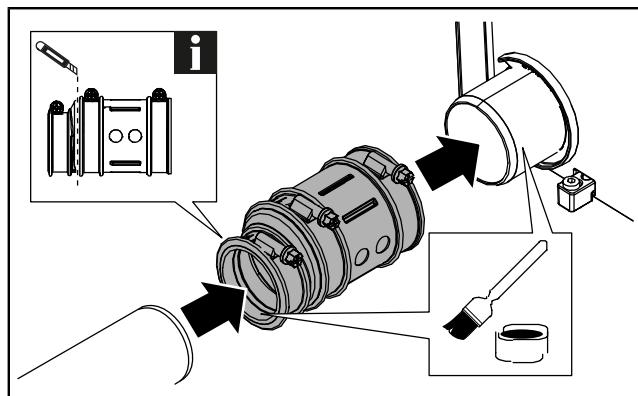

- ▶ Selle las entradas que no se utilicen con placas de cubierta (accesorios). Asegúrese de que la junta tórica esté correctamente colocada.

Instalación de la conexión de la tubería de presión

- ▶ Conecte la tubería de presión a la estación elevadora desde arriba.
- ▶ Deslice la transición de la tubería de presión DN 32/40 desde el exterior hacia la conexión de la tubería de presión y fíjela con una abrazadera de manguera de 25 - 40 mm. ❶
- ▶ Inserte la tubería de presión en la transición de la tubería de presión y fíjela con una abrazadera para manguera. ❷

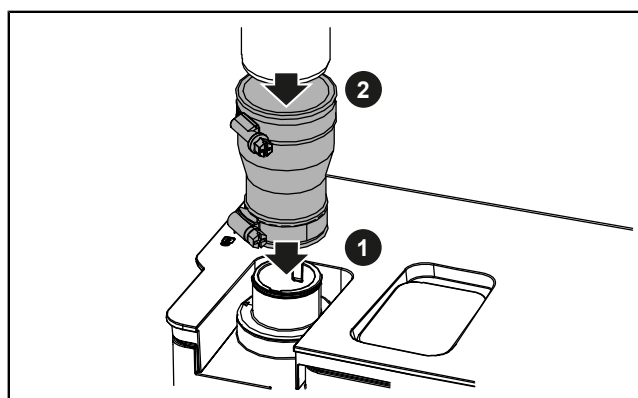

❶ Vea también el vídeo explicativo en la página web del producto.

Instalación de la conexión del inodoro

- ▶ Para una **conexión al WC frontal**, coloque la junta de conexión de entrada del WC en el exterior de la carcasa. Asegúrese de que la ranura encaje uniformemente contra la carcasa. Engrase el anillo de sujeción con pasta de montaje. Fije la junta de conexión de entrada del inodoro desde el interior utilizando el anillo de sujeción.
- ▶ Para una **conexión horizontal al inodoro**, abra el cierre del lado interior y retire la cubierta de la conexión horizontal al inodoro. Coloque la junta de conexión de entrada del inodoro desde el exterior de la carcasa. Asegúrese de que la ranura encaje uniformemente contra la carcasa. Engrase el anillo de sujeción con pasta de montaje. Fije la junta de conexión de entrada del inodoro desde el interior utilizando el anillo de sujeción.
- ▶ A continuación, inserte la cubierta de la entrada delantera del inodoro con la junta en la conexión delantera del inodoro desde el exterior y fíjela con el cierre de la tapa del inodoro desde el interior. ❶ ❷
- ▶ Engrase el tubo de desagüe del inodoro con pasta de montaje, insértelo en la junta y fíjelo con la abrazadera de manguera de 110 - 130 mm.

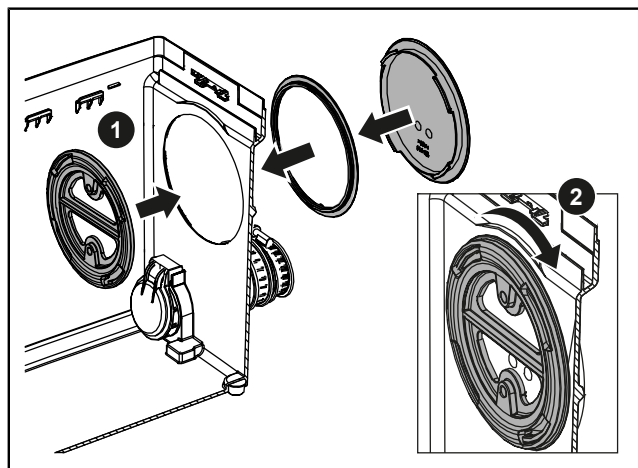
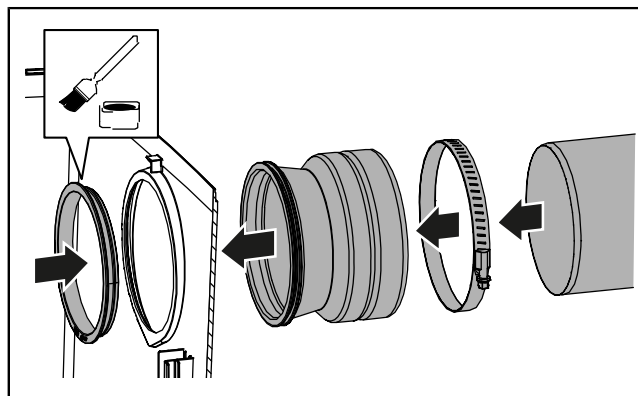

Ajuste del indicador de nivel

Configuración de fábrica: nivel de encendido en la parte superior

Succión profunda: nivel de encendido en la parte inferior

- ▶ Para una succión profunda, tire de la parte inferior del interruptor de flotador para sacarlo del bloqueo, inserte la lengüeta guía en la ranura marcada con el número «2» y empújela hasta el fondo. ❶

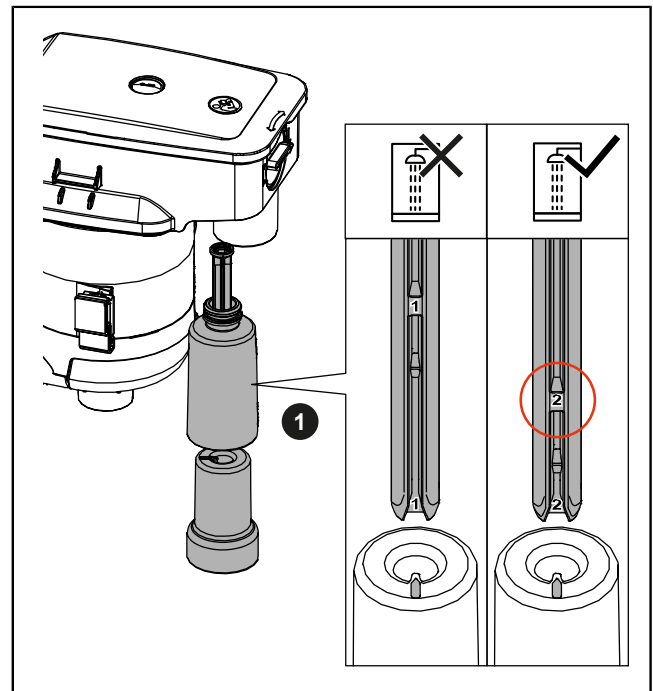

Inserción de la bomba

- ▶ Engrase la brida de la bomba y las guías del depósito con pasta de montaje.
- ▶ Sujete el cable de alimentación a las guías correspondientes de la bomba.
- ▶ Inserte la bomba en el tanque. Asegúrese de que el cable de alimentación no esté atascado.
- ▶ Asegúrese de que la bomba esté correctamente asentada en las guías de ambos lados y de que la brida de la bomba esté correctamente alineada con la tubería de presión.

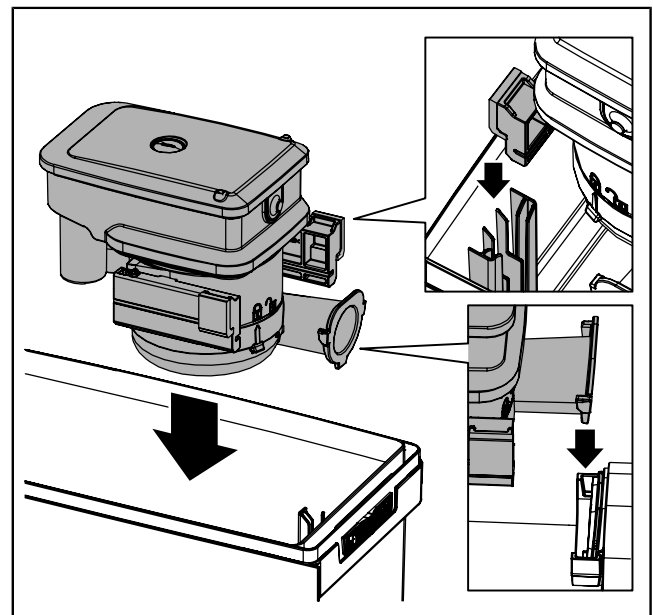

Colocación de la cubierta

- ▶ Engrase la junta de la cubierta. Utilice la pasta de montaje proporcionada para este fin.
- ▶ Para colocar la cubierta, inserte las ranuras de la cubierta en las lengüetas de bloqueo situadas en la parte trasera del borde del depósito y presione la cubierta hacia abajo hasta que encaje.
- ▶ Asegure todos los bloqueos.
- ▶ Para una entrada vertical, engrase el tubo de entrada (DN 40) con pasta de montaje e insértelo.

Reparación del tanque

- ▶ Fije el tanque al suelo con los tornillos suministrados.

5 Puesta en marcha

5.1 Puesta en marcha inicial de la estación elevadora

- 👁️ Asegúrese de que la estación elevadora esté desconectada de la fuente de alimentación y de que la cubierta encaje perfectamente en el tanque.
- ▶ Vierta agua limpia en el depósito a través de cualquier entrada conectada.
- ▶ Compruebe que no haya fugas en todas las conexiones.
- ▶ Enchufe el cable de alimentación.
- ✓ Tan pronto como se alcance el nivel establecido en el tanque, el agua se bombea hacia fuera.
- ▶ Repita el proceso de bombeo.
- ✓ Si se han completado sin errores al menos 2 procesos de bombeo, la estación elevadora puede pasar al funcionamiento normal.

5.2 Encendido y apagado

- ▶ Para encender la estación elevadora, enchufe el cable de alimentación en la toma de corriente.
- ✓ La estación elevadora está lista para su uso inmediato.
- ✓ El proceso de bombeo se inicia automáticamente en función del nivel de llenado del depósito.
- ▶ Para apagar la estación elevadora, desenchufe el cable de alimentación de la toma de corriente.

6 Mantenimiento

KESSEL recomienda que el operador realice una **comprobación de funcionamiento mensual**.

Una persona competente y cualificada debe realizar el mantenimiento **anualmente** en la estación elevadora.

6.1 Realización del mantenimiento de la estación elevadora



ADVERTENCIA

Partes vivas

Peligro de descarga eléctrica



▶ ¡Desconecte el sistema de la fuente de alimentación!

▶ Asegúrese de que el equipo eléctrico esté desconectado de la fuente de alimentación durante los trabajos.

▶ Asegúrese de que los equipos eléctricos no puedan volver a encenderse.



ATENCIÓN

Acceso restringido durante la instalación/desinstalación de conexiones y la bomba, arranque inesperado de la bomba

Riesgo de lesiones en las manos

▶ Utilice guantes de seguridad.

▶ Enchufe el cable de alimentación solo una vez que la bomba haya sido instalada correctamente en el tanque.



ATENCIÓN

La bomba se calienta durante el funcionamiento

Riesgo de quemaduras

▶ Utilice guantes de seguridad.

▶ Deje que la bomba se enfríe.



ATENCIÓN

Gérmenes y bacterias que suponen un riesgo para la salud

Riesgo de infección por contacto con el medio bombeado

▶ Utilice guantes de seguridad, gafas de seguridad y una mascarilla respiratoria.

▶ Ventile la habitación.

▶ Limpie inmediatamente cualquier derrame del medio. Deseche los paños de limpieza.

▶ Desinfectese las manos.



AVISO

Limpieza inadecuada

Los componentes poliméricos pueden dañarse o quebrarse.

▶ Limpie los componentes de polímero únicamente con agua y un agente limpiador de pH neutro.

👁️ Asegúrese de que no haya aguas residuales en la estación elevadora.

👁️ La estación elevadora se ha desconectado de la fuente de alimentación y se ha asegurado para que no se vuelva a encender.

▶ Abra la cubierta.

Limpieza del indicador de nivel

▶ Retire la bomba.

▶ Limpie el interruptor de flotador con un paño de algodón húmedo. Para ello, retire el flotador de la unidad de flotabilidad si fuera necesario.

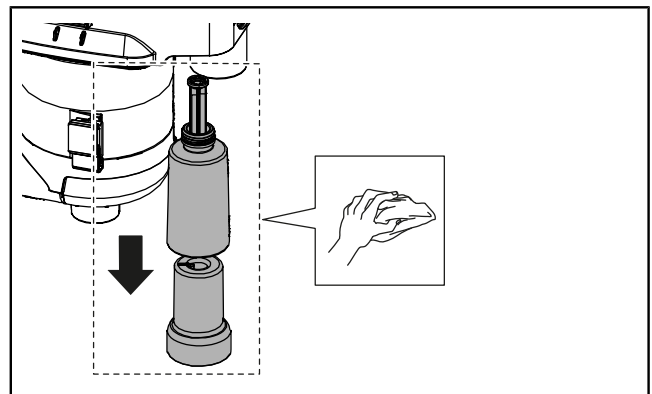

Limpeza de la bomba

- ▶ Limpie los dos orificios de ventilación de la carcasa en espiral.



ATENCIÓN

Cuchillas afiladas
Riesgo de cortes

- ▶ Utilice guantes de seguridad.

- ▶ Desbloquee y desmonte la carcasa en espiral. ❶
- ▶ Elimine cualquier contaminante adherido al soporte del eje del impulsor vórtex de múltiples álabes y al eje de transmisión.
- ▶ Limpie el impulsor vórtex de múltiples álabes y compruebe que no presente desgaste y que funcione correctamente. ❷
- ▶ Sustituya los componentes desgastados si fuera necesario.
- ▶ Instale y fije la carcasa en espiral.

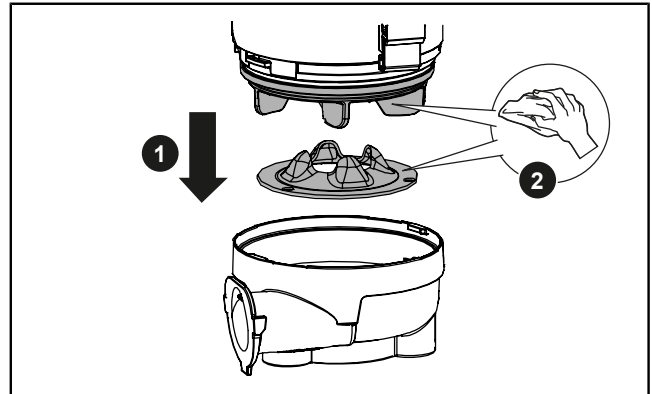
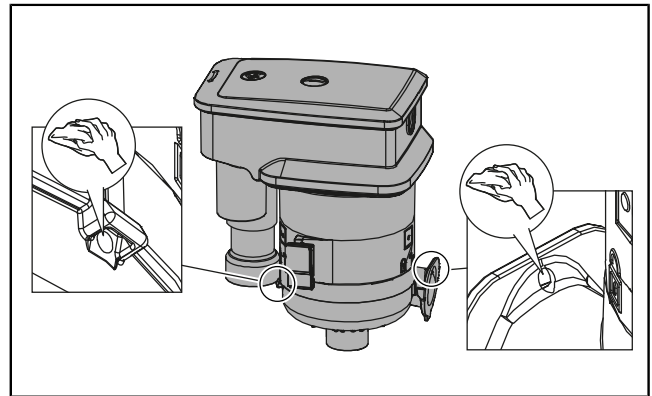

Limpeza del tanque y del sistema de ventilación

- ▶ Elimine todos los sólidos y depósitos del tanque.
- ▶ Limpie el tanque por dentro y por fuera con un paño húmedo.
- ▶ Retire la cubierta de la válvula de ventilación. ❶
- ▶ Desatornille el dispositivo de retención, limpie la bola y la junta, y vuelva a colocarlos. ❷

(Par de apriete para el tornillo de fijación: 1,0 Nm)

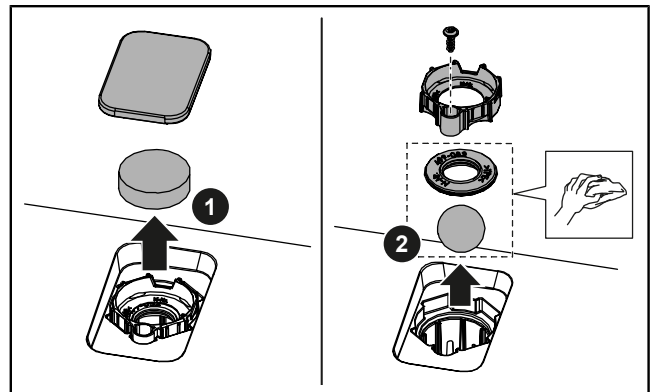

- ▶ Vuelva a montar todos los componentes en orden inverso.
- ▶ Asegúrese de que la brida de la bomba esté correctamente asentada en la conexión de la tubería de presión. Si fuera necesario, engrase la brida con pasta de montaje.

6.2 Cambio del filtro de carbón activado

Sustituya el filtro de carbón activado al menos una vez al año o cuando se perciban olores (n.º de art. 28061).
El operador está autorizado a sustituir el filtro de carbón activado.

- ▶ Retire la cubierta de la válvula de ventilación. ❶
- ▶ Reemplace el filtro de carbón activado. ❷
- ▶ Coloque la cubierta de la válvula de ventilación.

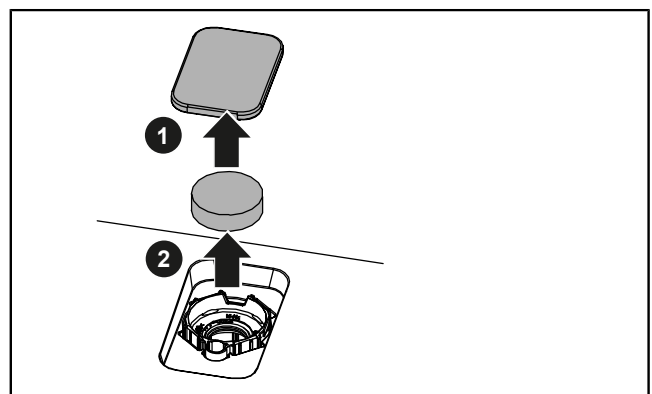

7 Solución de problemas

Las averías o fallos de la estación elevadora se manifiestan a través del estancamiento de los elementos de drenaje (el agua ya no se drena). Dependiendo del volumen de estancamiento, pueden producirse fugas y escapar el medio bombeado.



ATENCIÓN

Gérmenes y bacterias que suponen un riesgo para la salud

Riesgo de infección por contacto con el medio bombeado

- ▶ Utilice guantes de seguridad, gafas de seguridad y una mascarilla respiratoria.
- ▶ Ventile la habitación.
- ▶ Limpie inmediatamente cualquier derrame del medio. Deseche los paños de limpieza.
- ▶ Desinfectese las manos.

Tenga en cuenta los siguientes puntos:

- ▶ No abra la estación elevadora.
- ▶ Ventile la habitación.
- ▶ No vierta más aguas residuales. Cierre todas las entradas.
- ▶ Póngase en contacto con el servicio de atención al cliente o con un servicio de fontanería de emergencia.

Reparación por parte de una persona competente y cualificada:



ATENCIÓN

Riesgo de escaldaduras al tocar aguas residuales calientes y riesgo de quemaduras en superficies calientes

- ▶ Deje que las aguas residuales se enfríen lo suficiente antes de abrir la cubierta.

Fallo	Causa	Eliminación
La bomba no se enciende	Sin suministro eléctrico	▶ Compruebe la fuente de alimentación.
La bomba no bombea, el motor zumba	El impulsor vórtex de múltiples álabes está bloqueado El condensador está defectuoso	▶ ¡Precaución! ¡La bomba se calienta durante el funcionamiento! Realice el mantenimiento. Compruebe que el impulsor vórtex de múltiples álabes funcione correctamente. Limpie el orificio de ventilación ▶ Para sustituir componentes defectuosos, póngase en contacto con el servicio de atención al cliente.

8 Puesta fuera de servicio

8.1 Periodo de inactividad superior a 3 meses

Durante periodos de inactividad superiores a 3 meses, el agua del depósito puede evaporarse. Esto puede provocar que los sólidos del tanque formen una costra y bloqueen la estación elevadora.

Para evitar daños en la estación elevadora, tenga en cuenta los siguientes puntos durante periodos de inactividad superiores a 3 meses:

- lave la estación elevadora trimestralmente con agua limpia en 2 procesos de bombeo.
- Si existe riesgo de heladas, vacíe el depósito.
- Realice una prueba de funcionamiento antes del próximo funcionamiento regular.

8.2 Desmontaje



ATENCIÓN

Gérmenes y bacterias que suponen un riesgo para la salud

Riesgo de infección por contacto con el medio bombeado

- ▶ Utilice guantes de seguridad, gafas de seguridad y una mascarilla respiratoria.
 - ▶ Ventile la habitación.
 - ▶ Limpie inmediatamente cualquier derrame del medio. Deseche los paños de limpieza.
 - ▶ Desinfectese las manos.
-
- ▶ Purga del depósito: vierta agua limpia en el depósito a través de una entrada. Realice al menos 2 procesos de bombeo.
 - ▶ Si está disponible, cierre la válvula de cierre en la tubería de presión y todas las entradas.
 - ▶ Desconecte la estación elevadora de la fuente de alimentación: desenchufe el cable de alimentación y apague el dispositivo de seguridad.
 - ▶ Vacíe el depósito, por ejemplo utilizando una aspiradora para líquidos.
 - ▶ Desconecte las entradas y la tubería de presión del tanque.
 - ▶ Afloje el montaje del suelo.
 - ▶ Retire la estación elevadora.
 - ▶ Selle bien todas las tuberías.
 - ✓ Se ha extraído la estación elevadora.
 - ▶ Desinfecte el lugar de instalación y la estación elevadora.
 - ▶ Guarde la estación elevadora o deséchela de acuerdo con la normativa.

8.3 Almacenamiento

Condiciones de almacenamiento:

- Máximo: -40... +70 °C, humedad máxima: 90 %, sin condensación
- Recomendado: 5... 25 °C, humedad relativa: 40... 50 %
- ▶ Antes de almacenarlo, vacíe completamente el depósito y desinfecte la estación elevadora.
- ▶ Enrolle el cable de conexión en un manojo y fíjelo al depósito.
- ▶ Proteja la estación elevadora y el enchufe de red contra inundaciones (inmersión en líquido).
- ▶ Selle bien todas las conexiones.
- ▶ Proteja de la luz solar directa. ¡El calor extremo puede dañar las piezas de plástico!
- ① Se recomienda conservar el embalaje original para un almacenamiento adecuado.

9 Eliminación



AVISO

Los productos que lleven esta marca en el producto, el embalaje o los documentos adjuntos no deben desecharse junto con los residuos domésticos.

- ▶ Lleve el producto y sus componentes a un punto de recogida certificado, donde serán reciclados y reutilizados.
- ▶ Antes de desecharlo, retire las pilas y baterías recargables, si las hubiera, y deséchelas por separado.
- ▶ Respete las normativas locales.
- ▶ Póngase en contacto con las autoridades locales, el centro de recogida de residuos más cercano o el distribuidor donde compró el producto para obtener información sobre cómo desecharlo correctamente.

Kasutusjuhend

Hea klient!

Uuenduslike drenaažitehnoloogia toodete premium-tootjana pakub KESSEL integreeritud süsteemilahendusi ja kliendikeskseid teenuseid. Seda tehes seame kõrgeimad kvaliteedistandardid ja keskendume kindlalt jätkusuutlikkusele – mitte ainult oma toodete valmistamisel, vaid ka nende pikaajalise kasutamise osas, ning püüame tagada, et teie ja teie vara oleksid pikaajaliselt kaitstud.

Teie KESSEL SE + Co. KG

Bahnhofstraße 31

85101 Lenting, Saksamaa



Meie kohalikud kvalifitseeritud teeninduspartnerid aitavad teid meeeldi kõikide tehniliste küsimustega.

Oma kontaktisiku leiate aadressilt:

www.kessel.com/after-sales-service



Vajaduse korral pakub meie tehase klienditeenindus tuge selliste teenuste osas nagu kasutuselevõtt, hooldus või üldine ülevaatus kogu DACH-piirkonnas ning teistes riikides vastavalt soovile.

Käsitsemise ja tellimise kohta leiate teavet siit:

www.kessel.de/service/dienstleistungen

Sisu

1	Kasutusjuhendit puudutavad märkused.....	147
2	Ohutus.....	148
3	Toote kirjeldus ja tehnilised andmed.....	150
4	Paigaldamine.....	154
5	Kasutuselevõtt.....	158
6	Hooldus.....	159
7	Vigade leidmine ja kõrvaldamine.....	161
8	Kasutuselt kõrvaldamine.....	162
9	Kõrvaldamine.....	162

1 Kasutusjuhendit puudutavad märkused

Käesolev dokument on originaalis saksakeelne juhend. Kõik muud keeled on originaaljuhendite tõlked.











Kasutusjuhendis on oluline teave toote ohutu kasutamise, paigaldamise, hoolduse ja kõrvaldamise kohta. Lugege enne kasutamist hoolikalt kasutusjuhend läbi ja hoidke see kogu toote kasutusaja jooksul toote lähedal käepärast. Toote edasiandmisel tuleb kasutusjuhend anda uuele omanikule kaasa.

Sümbol	Selgitus
(5)	Positsioon number 5 kõrvalolevalt jooniselt
❶ ❷ ❸ ❹ ❺ ...	Joonisel näidatud tegevus
👁️ Kontrollige, kas käsitsi juhtimine on aktiveeritud.	Tegevuse eeltingimus
▶️ Vajutage OK.	Tegevus
✓ Süsteem on tööks valmis.	Tegevuse tulemus
vt "Ohutus", lehekülg 148	Viide 2. peatükile
❗	Tehniline teave või juhised, millele tuleb pöörata erilist tähelepanu.

Hoiatused hõlmavad ohu laadi ja tagajärgi ning meetmeid selle vältimiseks.

Hoiatused on tähistatud järgmiste sümbolite ja märksõnadega:

Märksõna	Tähendus
Oht	Hoiatus vigastuste kohta Selle hoiatuse eiramine võib põhjustada tõsiseid vigastusi või surma.
Hoiatus	Hoiatus vigastuste kohta Selle hoiatuse eiramine võib põhjustada tõsiseid vigastusi või surma.
Ettevaatust	Hoiatus vigastuste kohta Selle teave eiramine võib põhjustada kergeid või mõõdukaid vigastusi.
Ettevaatust!	Hoiatus vara kahjustamise kohta Selle hoiatuse eiramine võib põhjustada toote ja selle funktsiooni või läheduses olevate esemete kahjustumist.

Sümbol	Tähendus	Sümbol	Tähendus
	Ühendage seade lahti		Üldine hoiatusmärk
	Järgige kasutusjuhendit		Bioloogilise ohu hoiatus
	Kasutage kätekaitsset		Hoiatus elektri kohta
	Kasutage silmakaitsevahendeid		WEEE-ikoon, toode kuulub RoHS-direktiivi reguleerimisalasse
	Kasutage maski		Üldine kohustusmärk

2 Ohutus

2.1 Üldised ohutusjuhised



ETTEVAATUST

Tervisele ohtlikud mikroobid ja bakterid
Infektsioonirisk kokkupuutel pumbatava keskkonnaga



▶ Kandke kaitsekindaid (EN 388) ja kaitseprille (EN 166).



▶ Kui on olemas võimalus kokkupuuteks pumbatava keskkonnaga, kandke ka hingamismaski (EN 149).

- Tõsteseadme paigaldamisel, eemaldamisel, hooldamisel või remondil tuleb järgida õnnetuste ennetamise eeskirju, asjakohaseid standardeid, direktiive ja määrusi.
- Veenduge, et toode on vooluvõrgust lahti ühendatud ja kaitstud uuesti sisselülitamise eest paigaldamise, demonteerimise, hoolduse või remondi ajal.
- Elektrikaablite ja ühendustega töötamisel järgige riiklikke ohutusnõudeid. Pinge all olevatest osadest võib saada elektrilöögi.
- Süsteem peab olema varustatud jääkvoolukaitsmega (RCD), mille nimijääkvool on kuni 30 mA.
- Kui toitepistik on pistikupesasse ühendatud, on toode kasutusvalmis. Soovitav on pistikupesa aktiveerida eraldi toitelülitiga.
- Ärge ühendage tooteid, mille ühenduskaablid on kahjustatud! Laske ühenduskaabel asendada kvalifitseeritud elektrikul või klienditeenindusel. Ärge kunagi tõmmake ühenduskaablit. Ärge paigaldage kahjustatud või defektset toodet.
- Paigaldage põrandakinnitus (tõusu vältimiseks).
- Ühenduste paigaldamisel ja pumba sisestamisel võivad sõrmed puruneda. Tehke tööd hoolikalt.
- Õnnetuse/hädaolukorra korral võib pumbatav aine voolata ruumi. Veenduge, et kõik ühendused on tihedad. Puhastage kohe kõik mahapudenenu vedelikud. Tühjendage paak enne eemaldamist. Kui paak ei ole tühjendatud, voolab reovesi torustiku lahtiühendamisel otse ruumi. Pumbake välja pumbatav aine käsitsi töötava membraanpumba või märgimuriga.
- Ärge avage tõstejaama katet enne, kui reovesi on piisavalt jahtunud. Kuuma reovee puudutamisel on oht end põletada ja kuumadelt pindadelt on oht saada põletushaavu.
- Laske mootoril/pumbal enne hooldust või demonteerimist piisavalt jahtuda. Kasutage kaitsekindaid. Kuumadel pindadel on põletuste oht.

2.2 Personali kvalifikatsioon

Operaator: ei ole vaja spetsiaalset kvalifikatsiooni, peab olema tuttav ja mõistma kasutusjuhendit.

Pädev oskustöötaja: spetsialiseeritud ettevõtte töötaja, kellel on tõendatud erialane pädevus ja tehniline varustus ning kes töötab vastavalt kasutusjuhenditele ja rakendusstandarditele.

Lubatud tegevused	Isik	
	Tegutsev äriühing	Pädev oskustöötaja
Ühendage toitepistik, kontrollige, kas see töötab, vahetage aktiivsüsi filter välja.	✓	✓
Paigaldamine/eemaldamine, esmane kasutuselevõtt, hooldus, remont	—	✓

Lapsed ja puuetega inimesed

Seda seadet tohivad kasutada 8 -aastased ja vanemad lapsed ning füüsilise, sensoorse või vaimse puudega või puudulike kogemuste ja/või teadmistega isikud ainult siis, kui neid on õpetatud või juhendatud seadme ohutu kasutamise osas ning nad mõistavad sellega seotud ohte.

Lapsed ei tohi seadmega mängida. Lapsed ei tohi funktsioonikontrolle ja hooldustöid teha ilma järelevalveta.

2.3 Otstarbekohane kasutus

Tõstejaama kasutatakse tagasivoolu tasemest allpool asuvate äravoolupunktide jaoks ja selliste äravoolupunktide tagasivoolukindlaks äravooluks, kus loodusliku kalde teel äravoolu ei toimu.

Tõstejaam võib olla paigaldatud siseruumi või seinale.

Järgmisi vedelikke või tahkeid aineid ei tohi sisestada:

- tualett- ja isikliku hügieeni tooted, nagu näiteks paberrätikud või niisutatud salvrätikud, mähkmed, tampoonid, vatitikud, kondoomid, ravimid
- jäätmed, nagu näiteks kivipuru, tuhk, prügi, ehitusmaterjalid, köögijäätmed, rasvad/õlid, tekstiilid
- liiga suures koguses pesuvahendid ja nõudepesuvahendid ning ebaproportsionaalselt palju vahtu tekitavad pesuvahendid
- tuleohtlikud, plahvatusohtlikud vedelikud või lahustid
- agressiivsed, söövitavad või mürgised keskkonnad

Minilift M

Tõstejaama tohib kasutada ainult fekaalivaba olmejäätmevee väljapumpamiseks.

Tõsteseade on mõeldud hallvee pumpamiseks kraanikaussidest, pesumasinatest, nõudepesumasinatest, köögisegistidest, vannidest, duššidest või urinaalidest, samuti kondensvee pumpamiseks kliimaseadmetest.

Tõstejaam vastab standardi DIN EN 12050-2 nõuetele.

Minilift M WC

Tõstejaama tohib kasutada ainult fekaalidega või fekaalideta olmejäätmete pumpamiseks.

Tõstejaam vastab standardi DIN EN 12050-3 nõuetele. Tõstejaam ja kõik ühendatud äravooluelemendid peavad olema paigaldatud samasse ruumi. Vee tagasivoolutaseme kohal peab olema veel üks tualett. Kasutajate arv peaks olema minimaalne.

Minilift M WC lubatud äravoolupunktid (äravooluobjektid):

- 1 pott (WC)
- 1 valamu
- 1 dušš
- 1 bidee

Kõik järgmised tegevused, mida tootja ei ole kirjalikult selgesõnaliselt lubanud, võivad garantii kehtetuks muuta:

- muudatused või lisad
- mitteoriginaalsete varuosade kasutamine
- remont, mida ei teosta spetsialiseerunud ettevõtte

Toote registreerimine

Registreerige oma toode ja tagage endale 5-aastane spetsialisti garantii!

www.kessel.com/product-registration



3 Toote kirjeldus ja tehnilised andmed

3.1 Toote kirjeldus

Minilift M

Minilift M on kompaktne, ühendusvalmis tõstejaam koos sukelpumpaga. Tasemed mõõdetakse vertikaalse ujuklüliti abil. Ventilatsioonisüsteem on varustatud aktiivsõefiltriga.

Andmesilt asub horisontaalselt korpuse välisküljel.

- 1x sisselaskeava DN 40, suunatud vertikaalselt ülespoole, tehases suletud
- 2x sisselaskeava DN 40/DN 50, sügav paigaldus, tagasivoolutakistiga, horisontaalselt vasakule ja paremale, tehases avatuks seadistatud
- 1x rõhutoruliitmik DN 32 (OD 40), tagasivoolutakistiga, vertikaalselt ülespoole suunatud, tehases paigaldatud

Minilift M WC

Minilift M WC on kompaktne, ühendusvalmis tõstejaam. Sukelpumpale on paigaldatud pöörlev matseraator. Matseraator purustab usaldusväärselt reovees olevad fekaalid. Tasemeid mõõdetakse ujuklüliti abil. Ventilatsioonisüsteem on varustatud aktiivsõefiltriga.

Ühendused

- 1x sisselaskeava DN 40, ilma tagasivoolutakistita, vertikaalselt ülespoole suunatud, tehases suletud
- 2x sisselaskeava DN 40/DN 50, sügav paigaldus, tagasivoolutakistiga, horisontaalselt vasakule ja paremale, tehases avatuks seadistatud
- 1x WC-poti ühendus, standardvarustuses eest avatud – vajadusel saab WC-ühenduse suunata horisontaalselt paremale. Vastav avaus on tehases suletud.
- 1x rõhutoruliitmik DN 32 (OD 40), tagasivoolutakistiga, vertikaalselt ülespoole suunatud, tehases paigaldatud

Paigaldamise näide

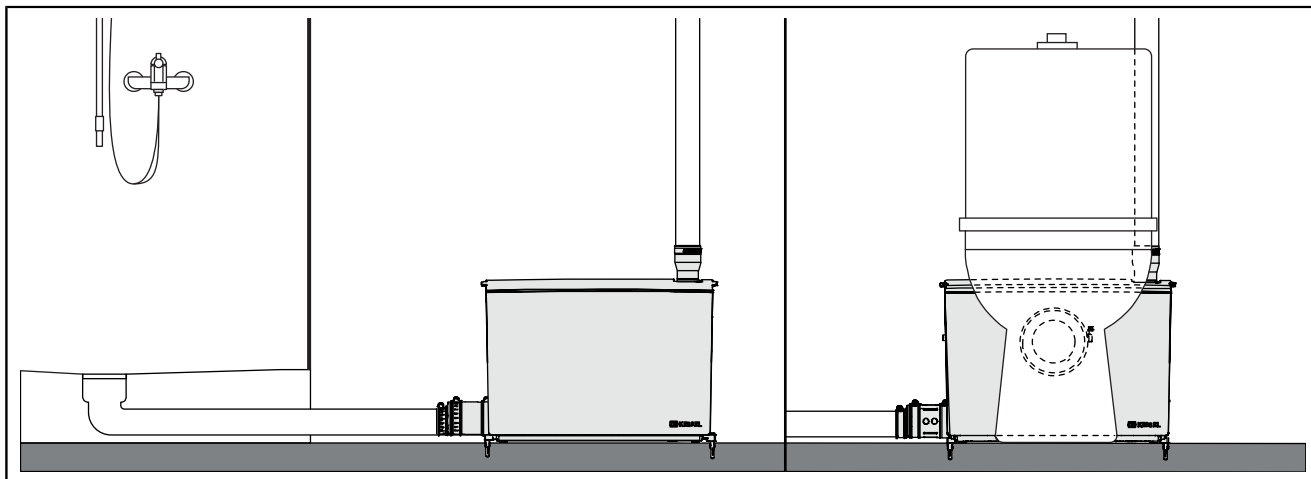

3.2 Töörežiimid

Töörežiim	Kirjeldus
Standard (Vaikeseade)	Selles töörežiimis kasutatakse ära kogu paagimaht. Sisselülitustase: 95 mm
Sügavimemisvõime (Aktiveerimine vastavalt vajadusele)	Sügavamate äravoolupunktide (nt dušid) kasutamiseks on võimalik sügavimemisvõime. Selleks tuleb muuta süsteemi tasemeindikaatorit. Sisselülitustase: 65 mm

3.3 Tarnekomplekt

- Tõstejaam
- Kasutusjuhend

Tarvikud B2 (533-902)

2x ujuvuse kontroll		1x kokkupanekupasta	
2x kruvid		1x rõhutorustiku liitmik DN 32 (OD 40)	
2x tüübel		1x voolikuklambri 25–40 mm	
2x sisselaske katteplaat DN 50		2x lukustav seib	
3x voolikuklambri 32–50 mm		2x sisselaskeühendus DN 50 koos klappiga	
2x voolikuklamber 50–70 mm		2x sisselaskeklapp DN 50	
2x sisselaskeliitmik DN 40/DN 50		1x tihend	

Tarvikud D (533-904) (Ainult Minilift M WC jaoks)

1x tihend WC-poti sisselaskeühendus-ele		1x kate WC-poti esikülje sisselaskeava jaoks	
1x voolikuklambri 110–130 mm		1x tihend WC-poti sisselaskeava kaanele	
1x kinnitusrõnga tihend WC-poti sisselaskeühenduse jaoks		1x lukk WC-poti kaanele	

3.4 Tehnilised andmed

	Minilift M	Minilift M WC
Pump	GTF750	STZ750
Pinge	230 V, 50 Hz	
Võimsuse tarbimine P1	750 W	
Mootori nimivõimsus P2	460 W	
Nimivool I	3,5 A	
Kiirus n	2700 p/min	
Kaitseklass (pump)	IP 68 (3 m/48 h)	
Kaitseklass	I	
Kaabli pikkus	1,4 m	
Võrgupistik	Tüüp F, CEE 7/4 (Schuko-pistik)	
Soovitav kaitse	B16 A	

Lubatud kasutusala

	Minilift M	Minilift M WC
Maksimaalne pumba- kõrgus H	10,4 m	9,0 m
Max vooluhulk Q	9,8 m ³ /h	
Aine temperatuur	Max 40 °C	
Max aine tempera- tuur, lühiajaline	80 °C kestab 2 min	
Ümbritseva õhu tem- peratuur	3 – 40 °C	
Töörežiim	S3 15 %	
Tõstejaama kaitse- klass	IP 44	

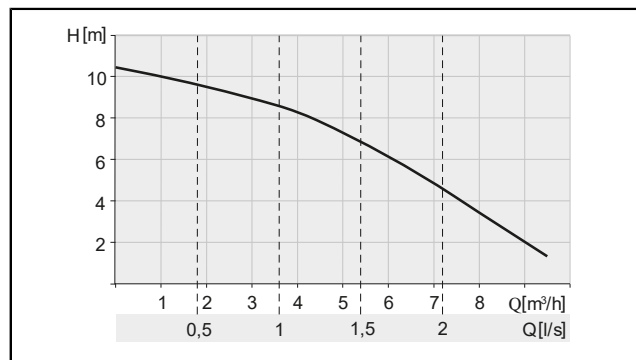

Joon: Minilift M

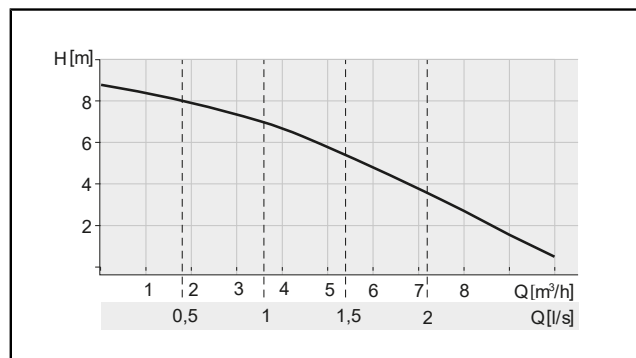

Joon: Minilift M WC

Maht, kaal, mõõtmed

	Minilift M		Minilift M WC	
Sisselülitamise tase	95 mm	65 mm	95 mm	65 mm
Paagi maht	11,75 l		11,75 l	
Pumbatav maht	3,1 l	1,6 l	2,9 l	1,6 l
Kaal	7,52 kg		7,65 kg	

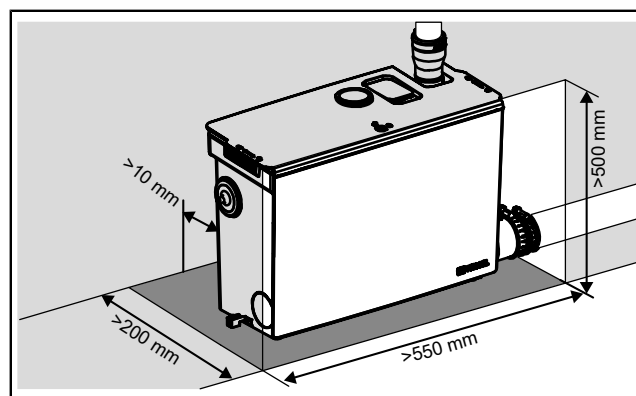

Minilift M

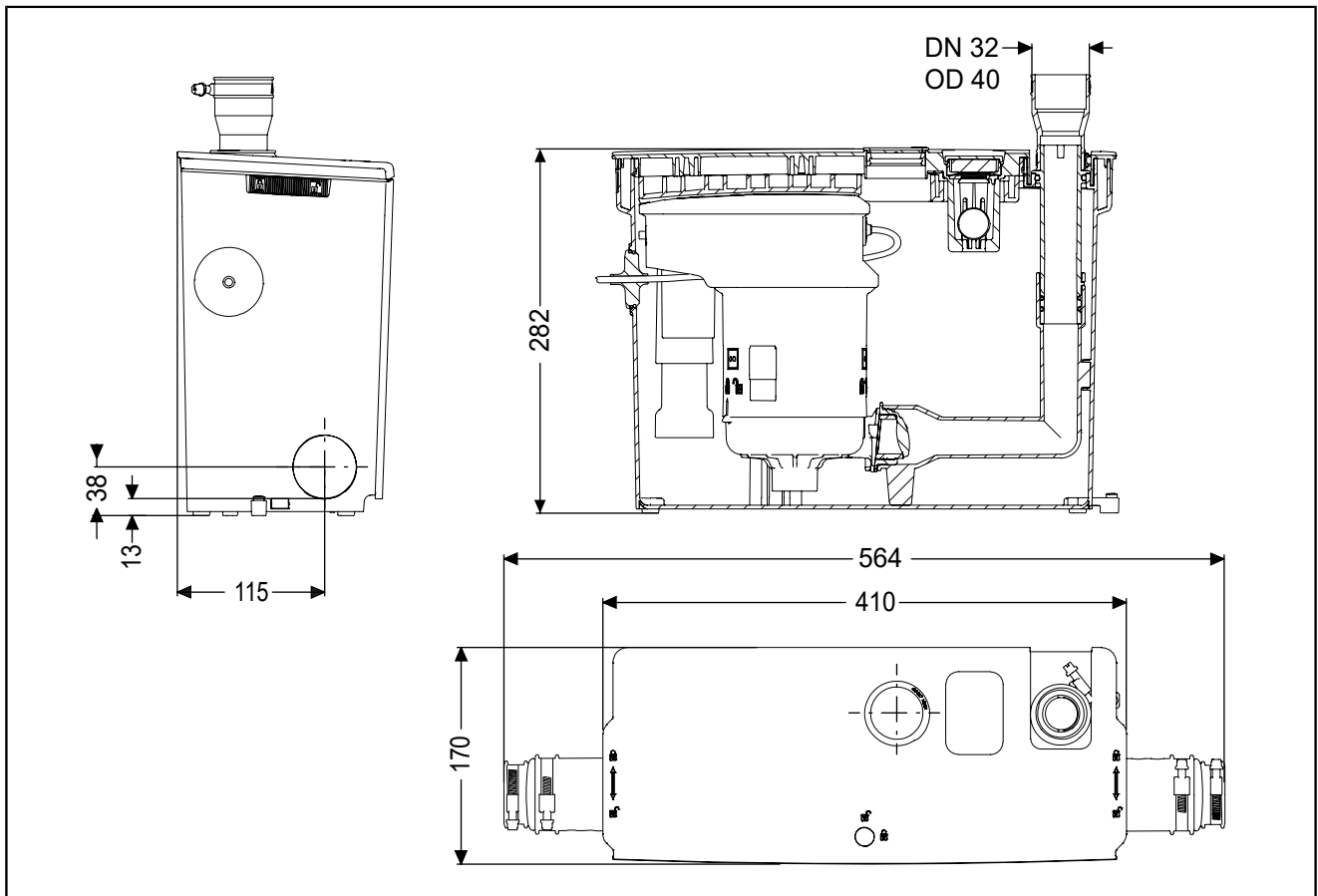

Minilift M WC

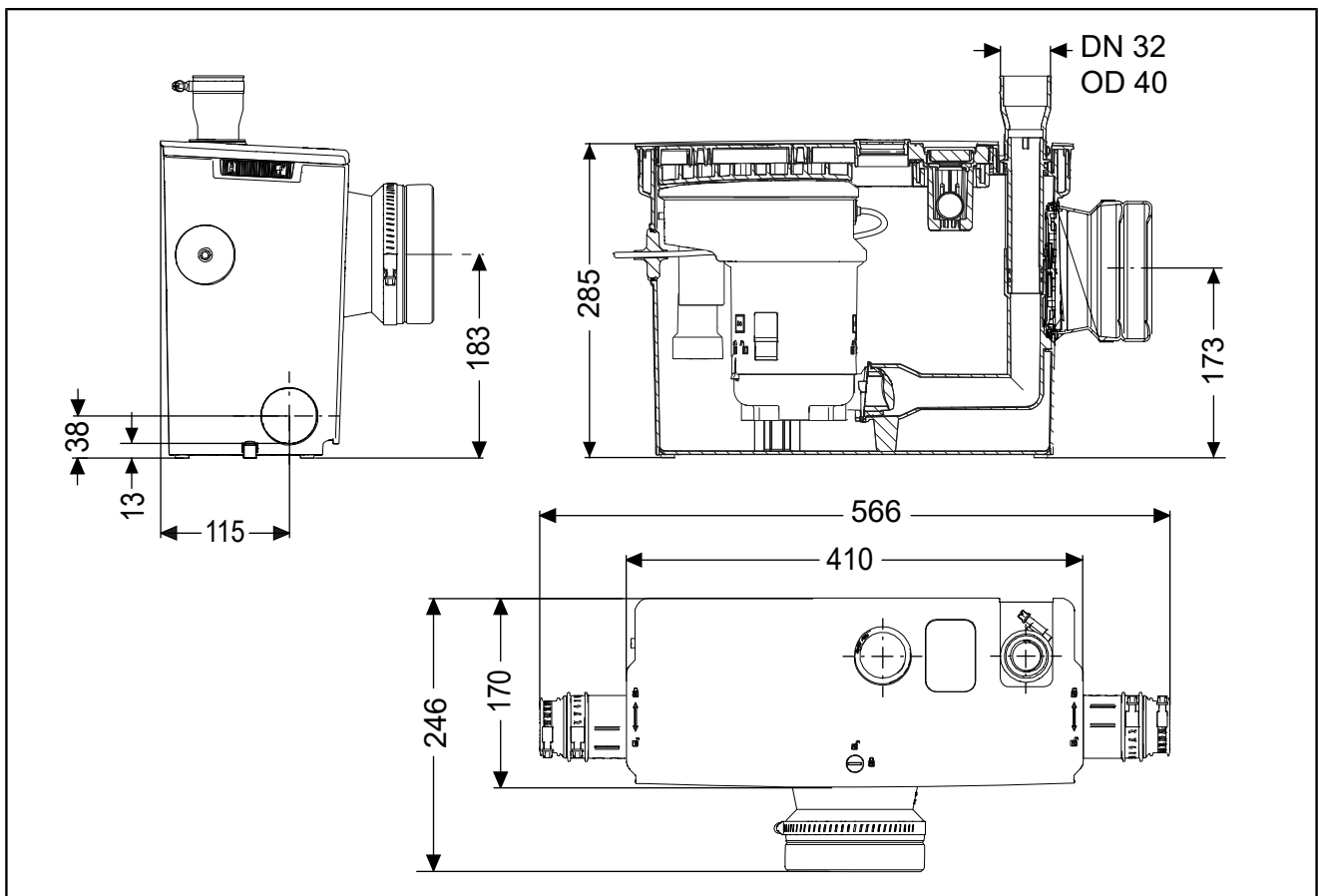

4 Paigaldamine

4.1 Üldine paigaldusteave

Paigaldage sobiv pistikupesa elektriühenduse jaoks. Tehke elektripaigaldus vastavalt kohalikele juhistele, mis kehtivad niisketes ruumides paigalduste kohta.

Et hoida töömüra miinimumini, paigaldage toote ja seinavahele isolatsioonimatt.

Soovitav on paigaldada survetorusse sulgkraan.

Rõhutorustik:

- Esmalt paigaldage see vertikaalselt minimaalse kõrgusega 1,80 m ja seejärel horisontaalselt kerge kaldega.
- Laiendage pärast tippu
- Looge 45° paindeid

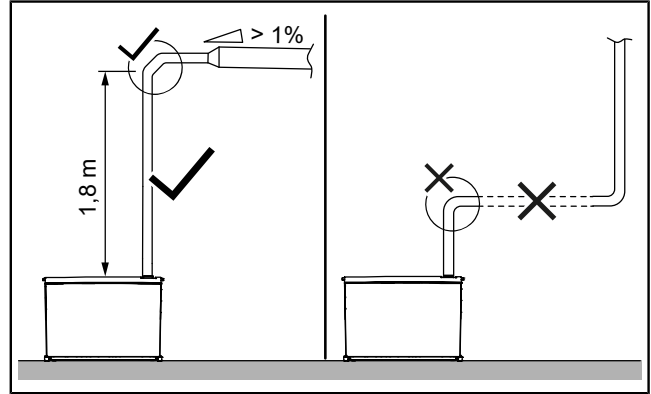

Sisselülitustaset saab vähendada 95 mm-lt 65 mm-le. Selleks tuleb muuta tasemeindikaatorit (vt "Tõstejaama paigaldamine", lehekülg 154).

WC-poti ühendus

Ühendage potid (WC-d) ainult WC-versiooniga.

WC-poti ja tõstejaama vaheline maksimaalne kaugus: 0,5 m

Otsene ühendus potiga (WC) on võimalik ainult põrandale paigaldatud WC-pottide puhul. Seinale riputatava WC-poti kasutamiseks on vaja eelpaigaldust.

Eelpaigaldus seinale

Tõstejaam on ventileeritud paigalduspiirkonda. Tagage kerge juurdepääs tõstejaamale, nt aktiivsöefiltri vahetamiseks.

4.2 Tõstejaama paigaldamine



ETTEVAATUST

Piiratud juurdepääs ühenduste ja pumba paigaldamisel/eemaldamisel, pumba ootamatu käivitumine
Käte vigastuste oht

- ▶ Kasutage kaitsekindaid.
- ▶ Ühendage toitepistik alles siis, kui pump on nõuetekohaselt paaki paigaldatud.



ETTEVAATUST

Tervisele ohtlikud mikroobid ja bakterid
Infektsioonirisk kokkupuutel pumbatava keskkonnaga

- ▶ Kasutage kaitsekindaid, kaitseprille ja respiraatorit.
- ▶ Ventileerige ruumi.
- ▶ Puhastage kohe kogu lekkinud aine. Kõrvaldage puhastuslapid.
- ▶ Desinfitseerige käed.

① Kasutage paigaldamiseks ainult kaasasolevat kokkupanekupastat.

Pakendi eemaldamine

- ▶ Eemaldage välispakend.
- ▶ Katte avamiseks vabastage lukud mõlemal küljel ja katte keskel. ① ②
- ▶ Haarake kaanest kinni vasakul ja paremal asuvate käepidemete abil, kallutage seda esiservast ülespoole ja tõstke see tagaservast lukustusklambritest välja. ③
- ▶ Eemaldage pump ja eemaldage pakend/transpordilukk.

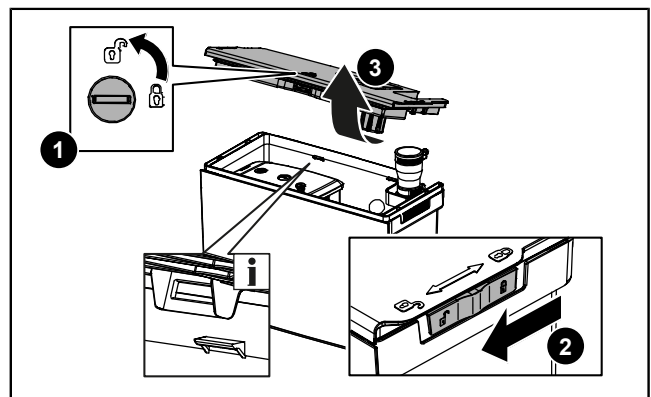

Põrandale kinnitamise ettevalmistamine

- ▶ Veenduge, et helisummutusjalad on õigesti paigaldatud.
- ▶ Vajutage paagi põhjas vasakul ja paremal asuvaid ujuvuse kontrollimise nuppe (lisavarustus) nii kaugele kui võimalik. ❶
- ▶ Märkige puurimisavad. Tagage piisav kaugus seinast (helisummutus).
- ▶ Tehke kaks puuritud auku Ø 6 mm. Pöörake tähelepanu põrandal olevatele kaablitele.
- ▶ Sisestage tüüblid. ❷

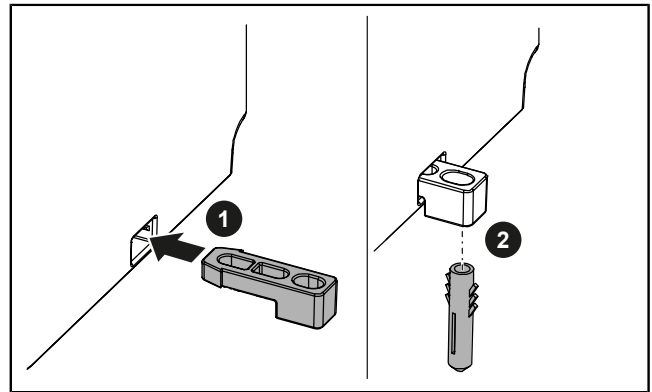

Sisselaskeava(de) valimine

- ▶ Valige vajalikud sisselaskeavad.

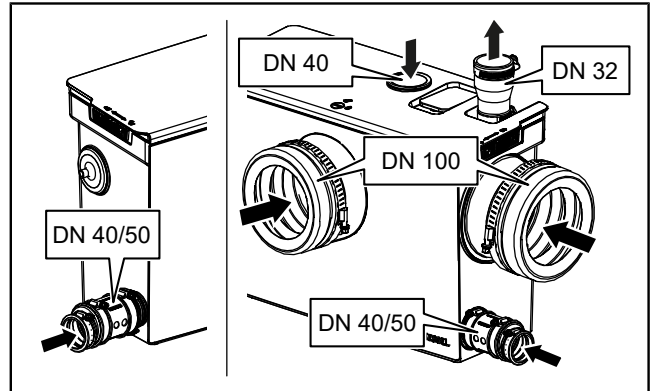

Vertikaalse sisselaskeava paigaldamine

- ▶ Puurige kaanele tagantpoolt auk, kasutades augusaagi Ø 44–46 mm, ja siluge servad maalarinoaga. ❶
- ▶ Sisestage tihend (lisatarvikud). ❷

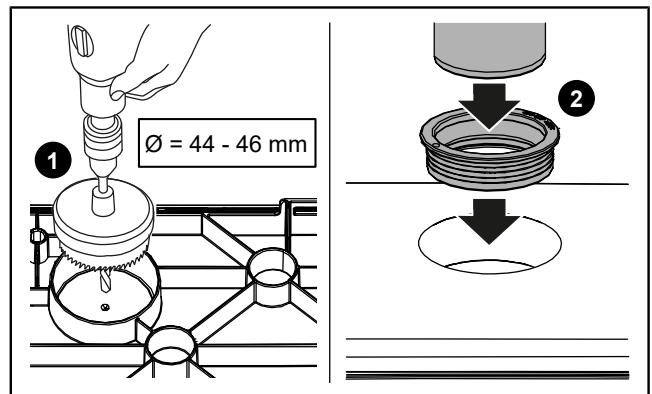

Horisontaalse sisselaskeava paigaldamine



TEATIS

Madalatel asuvate dreanaažobjektide ühendamisel tuleb klapi ühendus paigaldada sisselaskeühendusele!

- ☞ Veenduge, et mõlemad O-rõngad on õigesti paigaldatud.
- ▶ Sisestage sisselaskeühendus DN 50 koos klapi (lisatarvikud) avasse. ❶
- ▶ Kinnitage sisselaskeühendus DN 50 lukustusrõngaga väljapoolel. ❷
- ▶ Kui DN 50, lõigake sisselaskeliitmik vastavalt maalri-noaga.
- ▶ Määrige sisselaskeliitmikku kokkupanekupastaga ja suruge see väljastpoolt sisselaskeühendusele.
- ▶ Sisestage sisselasketorustik (DN 50 või DN 40) sisselaskeliitmikku.
- ▶ Kinnitage sisselaskeliitmik mõlemalt poolt voolikuklambritega.

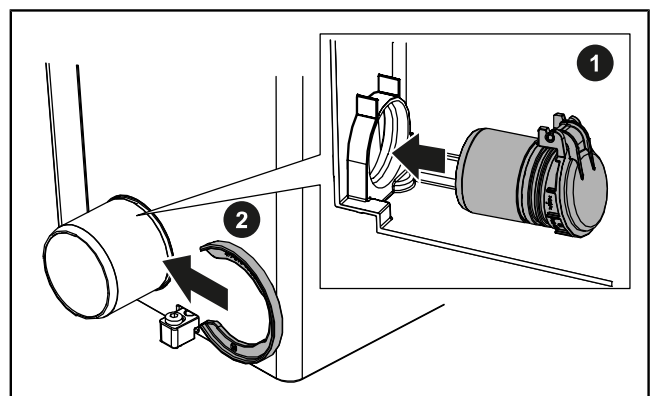

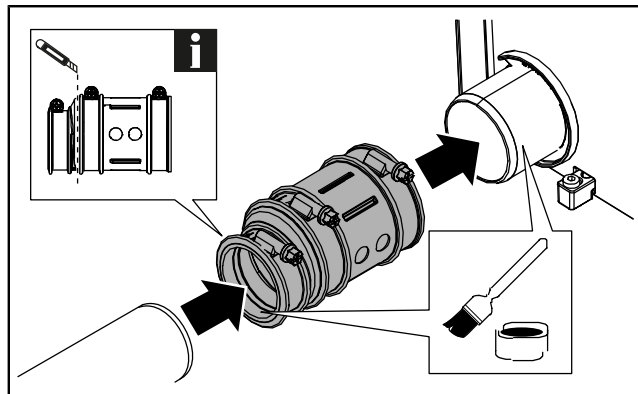

- ▶ Sulgege kasutamata sisselaskeavad katteplaatidega (lisatarvikud). Veenduge, et O-rõngas on õigesti paigaldatud.

Rõhutorustiku ühenduse paigaldamine

- ▶ Ühendage rõhutorustik tõstejaamaga ülaltpoolt.
- ▶ Lükake rõhutorustiku liitmik DN 32/40 väljastpoolt rõhutorustiku ühendusele ja kinnitage see voolikuklambriga 25–40 mm. ❶
- ▶ Sisestage rõhutorustik rõhutorustiku liitmikku ja kinnitage see voolikuklambriga. ❷

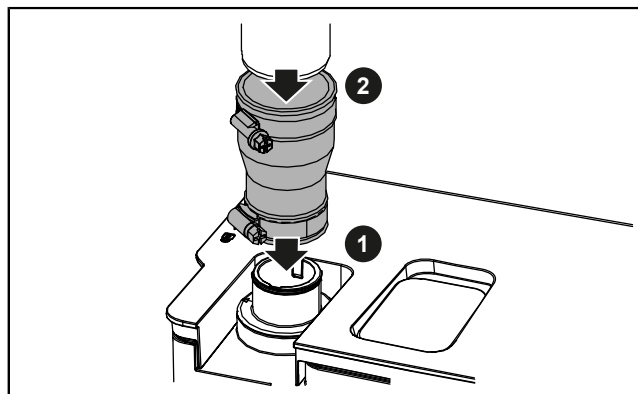

- ❶ Vaadake ka selgitavat videot toote veebilehel!

WC-poti ühenduse paigaldamine

- ▶ **WC-poti esikülje ühenduse** puhul paigaldage WC-sisselaskeühenduse tihend korpuse välisküljele. Veenduge, et soon sobiks ühtlaselt korpusega. Määrige kinnitusrõngas kokkupaneakupastaga. Kinnitage tualeti sisselaskeühenduse tihend seestpoolt kinnitusrõngaga.
- ▶ **Horisontaalse WC-poti ühenduse** puhul avage lukk seestpoolt ja eemaldage horisontaalse WC-poti ühenduse kate. Paigaldage WC-poti sisselaskeühenduse tihend korpuse välisküljelt. Veenduge, et soon sobiks ühtlaselt korpusega. Määrige kinnitusrõngas kokkupaneakupastaga. Kinnitage tualeti sisselaskeühenduse tihend seestpoolt kinnitusrõngaga.
- ▶ Seejärel paigaldage WC-poti esikülje sisselaskekate koos tihendiga väljastpoolt WC-poti esikülje ühendusesse ja kinnitage see seestpoolt WC-poti katte lukuga. ❶ ❷
- ▶ Määrige WC-poti äravoolutorule paigalduspastat, sisestage see tihendisse ja kinnitage voolikuklambriga 110–130 mm.

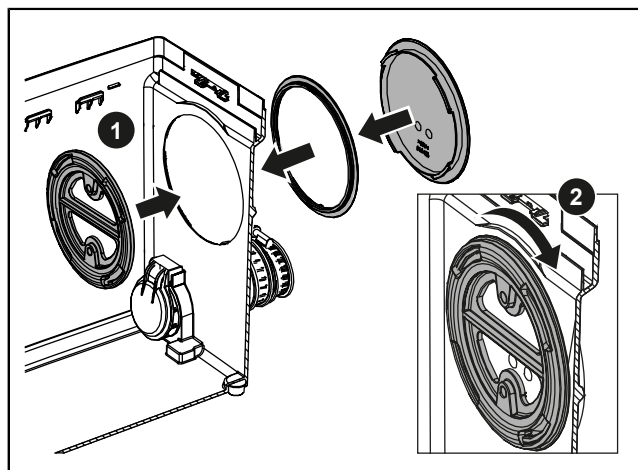
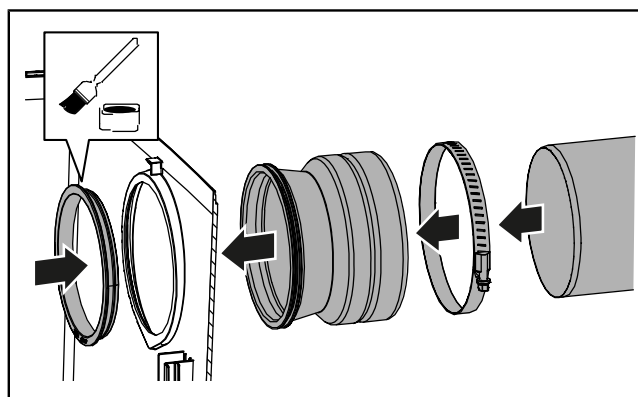

Tasemeindikaatori reguleerimine

Tehaseseadistus: sisselülitamise tase ülaosas

Sügavimemisvõime: sisselülitustase allosas

- ▶ Sügavimemiseks tõmmake ujuküliti alumine osa lukust välja, sisestage juhiklapp märgiga „2” varustatud soonde ja suruge see nii kaugele kui võimalik. ❶

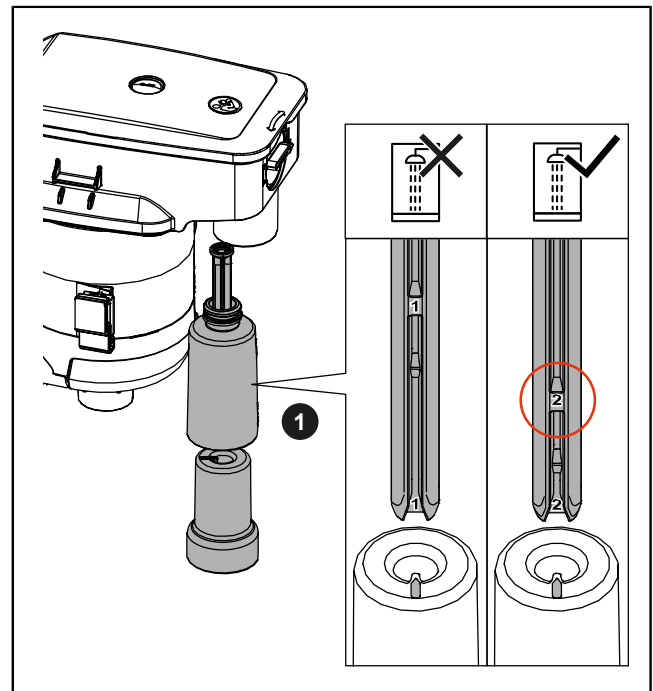

Pumba sisestamine

- ▶ Määrige pumba äärik ja paagis olevad juhikud kokkupaneakupastaga.
- ▶ Kinnitage toitekaabel pumba vastavatesse juhikutesse.
- ▶ Asetage pump paaki. Veenduge, et toitekaabel ei ole kinni jäänud.
- ▶ Veenduge, et pump on mõlemal pool õigesti juhikutes paigas ja et pumba äärik on õigesti joondatud rõhutorustikku.

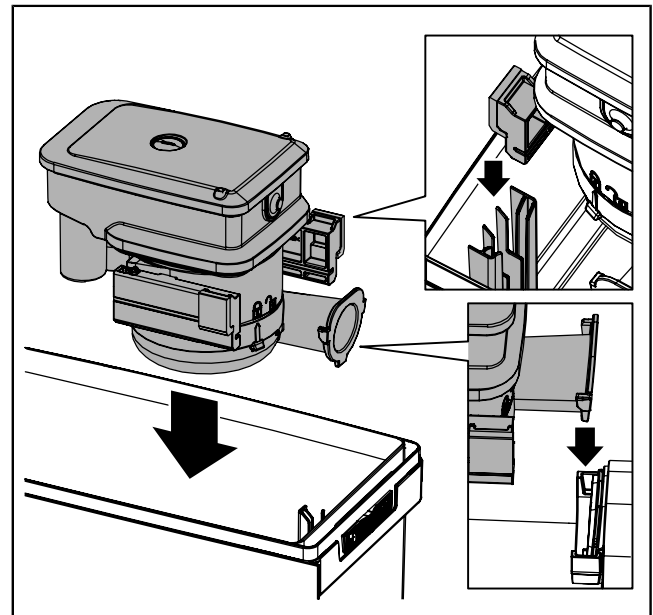

Katte paigaldamine

- ▶ Määrige kaanetihendit. Kasutage selleks ettenähtud monteerimispastat.
- ▶ Katte paigaldamiseks sisestage katte sooned paaki serva tagaküljel asuvasse lukustusklambrisse ja suruge katet alla, kuni see peatub.
- ▶ Kinnitage kõik lukud.
- ▶ Vertikaalse sisselaskeava puhul määrige sisselasketorustik (DN 40) kokkupaneakupastaga ja sisestage see.

Paagi parandamine

- ▶ Kinnitage paak pörandale kaasasolevate kruvidega.

5 Kasutuselevõtt

5.1 Tõstejaama esmane kasutuselevõtt

- 👁 Veenduge, et tõstejaam on vooluvõrgust lahti ühendatud ja et kaas sobib ideaalselt paagile.
- ▶ Valage puhast vett paaki mis tahes ühendatud sisselaskeava kaudu.
- ▶ Kontrollige kõiki ühendusi lekete suhtes.
- ▶ Sisestage võrgupistikusse.
- ✓ Niipea kui paagis saavutatakse seatud tase, pumbatakse vesi välja.
- ▶ Korrake pumpamise protsessi.
- ✓ Kui vähemalt 2 pumpamisprotsessi on veatult lõpetatud, võib tõstejaam minna üle tavapärasele töörežiimile.

5.2 Sisse- ja väljalülitamine

- ▶ Tõstejaama sisselülitamiseks ühendage võrgupistik pistikupesaga.
- ✓ Tõstejaam on koheseks kasutamiseks valmis.
- ✓ Pumpamisprotsess algab automaatselt sõltuvalt paagi täitmistasemest.
- ▶ Tõstejaama väljalülitamiseks tõmmake võrgupistik pistikupesast välja.

6 Hooldus

KESSEL soovib operaatoril teha **igakuiselt funktsionaalset kontrolli**.
Hooldustöid peab tõstejaama puhul tegema pädev oskustöötaja **kord aastas**.

6.1 Tõstejaamal hoolduse tegemine



HOIATUS

Pinge all osad
Elektrilöögi saamise oht



- ▶ Ühendage süsteem vooluvõrgust lahti!
- ▶ Veenduge, et elektriseadmed on töö ajal vooluvõrgust lahti ühendatud.
- ▶ Kaitske elektriseadmeid taassisselülitamise eest.



ETTEVAATUST

Piiratud juurdepääs ühenduste ja pumba paigaldamisel/eemaldamisel, pumba ootamatu käivitumine
Käte vigastuste oht

- ▶ Kasutage kaitsekindaid.
- ▶ Ühendage toitepistik alles siis, kui pump on nõuetekohaselt paaki paigaldatud.



ETTEVAATUST

Pump kuumeneb töötamise ajal
Põletuste oht

- ▶ Kandke kaitsekindaid.
- ▶ Laske pumbal jahtuda.



ETTEVAATUST

Tervisele ohtlikud mikroobid ja bakterid
Infektsioonirisk kokkupuutel pumbatava keskkonnaga

- ▶ Kasutage kaitsekindaid, kaitseprille ja respiraatorit.
- ▶ Ventileerige ruumi.
- ▶ Puhastage kohe kogu lekkinud aine. Kõrvaldage puhastuslapid.
- ▶ Desinfitseerige käed.



TEATIS

Ebaõige puhastamine
Polümeersed komponendid võivad kahjustuda või muutuda hapraks.

- ▶ Puhastage polümeersed komponendid ainult veega ja pH-neutraalse puhastusvahendiga.

- 👁 Veenduge, et tõstejaamas ei oleks reovett.
- 👁 Tõstejaam on vooluvõrgust lahti ühendatud ja kaitstud taassisselülitamise eest.
- ▶ Avage kaas.

Tasemeindikaatori puhastamine

- ▶ Eemaldage pump.
- ▶ Puhastage ujuküliti niiske puuvillase lapiga. Selleks tõmmake vajadusel ujuk üles ujutusüksuselt ära.

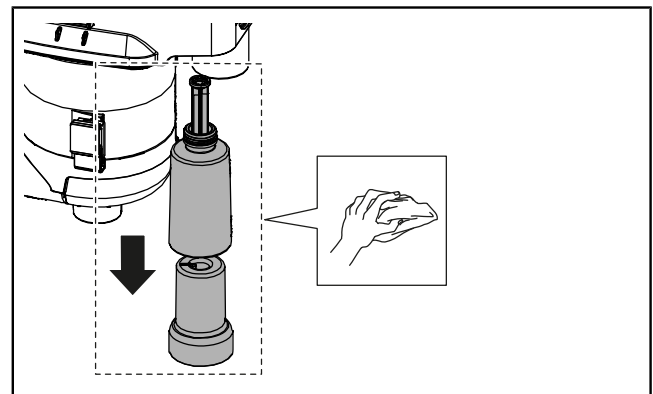

Pumba puhastamine

- ▶ Puhastage spiraalkorpuse 2 ventilatsiooniva.

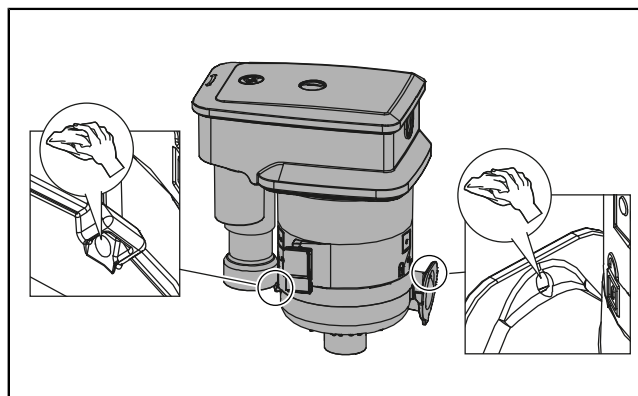

ETTEVAATUST

Teravaservalised terad

Lõigetete oht

- ▶ Kasutage kaitsekindaid.

- ▶ Avage ja demonteerige spiraalkorpus. ❶
- ▶ Eemaldage kõik kleepunud saasteained mitme labaga keerisratas telje kinnituskohast ja veovõllilt.
- ▶ Puhastage mitme labaga keerisratas ning kontrollige selle kulumist ja sujuvat töötamist. ❷
- ▶ Vajaduse korral vahetage kulunud osad välja.
- ▶ Paigaldage ja kinnitage spiraalkorpus.

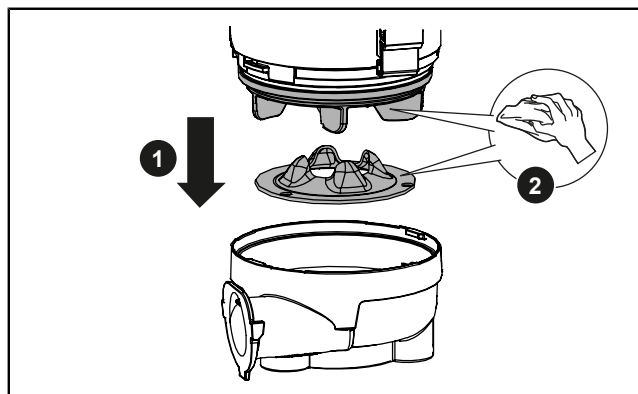

Paagi ja ventilatsioonisüsteemi puhastamine

- ▶ Eemaldage kõik tahked osakesed ja sadestised paagist.
- ▶ Puhastage paak seest ja väljast niiske lapiga.
- ▶ Eemaldage õhutusventiili kate. ❶
- ▶ Keerake kinnitusseadis lahti, puhastage kuuli ja tihendit ning paigaldage need tagasi. ❷

(Kinnituskruvi pingutusmoment: 1,0 Nm)

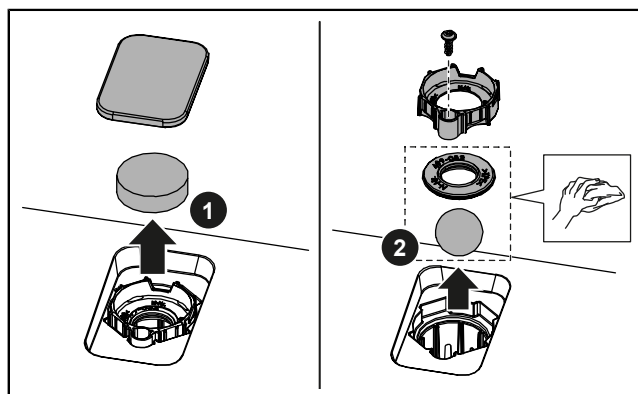

- ▶ Paigaldage kõik komponendid tagasi vastupidises järjekorras.
- ▶ Veenduge, et pumba äärik on õigesti paigaldatud rõhutorustiku ühendusele. Vajadusel määrige äärik kokkupanekupastaga.

6.2 Aktiivsöefiltri vahetamine

Vahetage aktiivsöefilter vähemalt üks kord aastas välja või siis, kui lõhnad muutuvad märgatavaks (tootenr. 28061). Operaatoril on lubatud aktiivsöefilter välja vahetada.

- ▶ Eemaldage õhutusventiili kate. ❶
- ▶ Vahetage aktiivsöefilter välja. ❷
- ▶ Paigaldage õhutusventiili kate.

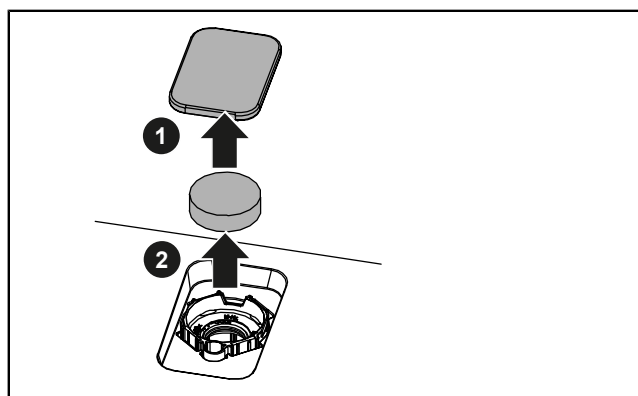

7 Vigade leidmine ja kõrvaldamine

Tõstejaama rikked või tõrked ilmnevad drenaažiojektide tagasivooluna (vesi ei voola enam ära). Sõltuvalt tagasivoolumahu-
st võivad tekkida lekked ja pumbatav aine võib välja voolata.



ETTEVAATUST

Tervisele ohtlikud mikroobid ja bakterid

Infektsioonirisk kokkupuutel pumbatava keskkonnaga

- ▶ Kasutage kaitsekindaid, kaitseprille ja respiraatorit.
- ▶ Ventileerige ruumi.
- ▶ Puhastage kohe kogu lekkinud aine. Kõrvaldage puhastuslapid.
- ▶ Desinfitseerige käed.

Pange tähele järgmisi punkte.

- ▶ **Ärge** avage tõstejaama.
- ▶ Ventileerige ruumi.
- ▶ Ärge laske enam reovett välja. Sulgege kõik sisselaskeavad.
- ▶ Võtke ühendust klienditeeninduse või avarii-torulukkseppade teenistusega.

Remont pädeva oskustöölise poolt.



ETTEVAATUST

Kuuma reovee puudutamisel on oht saada põletada ja kuumadel pindadel on oht saada põletusvigastusi.

- ▶ Laske reoveel enne katte avamist piisavalt jahtuda.

Viga	Põhjus	Kõrvaldamine
Pump ei lülitu sisse	Toiteallikas puudub	▶ Kontrollige toiteallikat.
Pump ei pumpa, mootor sumiseb	Mitme labaga keerisratas on blokeeritud Kondensaator on defektne	▶ Ettevaatust! Pump kuumeneb töötamise ajal! Tehke hooldustöid. Kontrollige mitme labaga keerisratta sujuvat tööd. Puhastage ventilatsiooniava ▶ Defektse osa asendamiseks võtke ühendust klienditeenindusega.

8 Kasutuselt kõrvaldamine

8.1 Seisuaeg üle 3 kuu

Kui seade on seisnud kauem kui 3 kuud, võib veepaagis olev vesi aurustuda. See võib põhjustada paagis olevale tahkele ainele kooriku tekkimist ja tõstejaama ummistumist.

Tõstejaama kahjustuste vältimiseks järgige järgmisi punkte, kui seisak kestab kauem kui 3 kuud.

- Loputage tõstejaama kord kvartalis puhta veega 2 pumpamisprotsessi käigus.
- Kui on külma oht, tühjendage paak.
- Enne järgmist tavapärasest käivitamist tehke proovikäivitus.

8.2 Lahtivõtmine



ETTEVAATUST

Tervisele ohtlikud mikroobid ja bakterid

Infektsioonirisk kokkupuutel pumbatava keskkonnaga

- ▶ Kasutage kaitsekindaid, kaitseprille ja respiraatorit.
- ▶ Ventileerige ruumi.
- ▶ Puhastage kohe kogu lekkinud aine. Kõrvaldage puhastuslapid.
- ▶ Desinfitseerige käed.

- ▶ Paagi loputamine: valage puhast vett paaki sisselaskeava kaudu. Tehke vähemalt 2 pumpamisprotsessi.
- ▶ Kui võimalik, sulgege survetoru ja kõik sisselaskeava sulgurventiilid.
- ▶ Ühendage tõstejaam vooluvõrgust lahti: tõmmake pistik pistikupesast välja, lülitage ohutusseade välja.
- ▶ Tühjendage paak, nt kasutades märgtolmuimejat.
- ▶ Ühendage sisselaskeavad ja survetoru mahutist lahti.
- ▶ Lõdvendage pörandakinnitust.
- ▶ Eemaldage tõsteseade.
- ▶ Sulgege kõik torud tihedalt.
- ✓ Tõsteseade on eemaldatud.
- ▶ Desinfitseerige paigalduskoht ja tõstejaam.
- ▶ Hoidke tõsteseadet või kõrvaldage see vastavalt eeskirjadele.

8.3 Ladustamine

Ladustamistingimused:

- Maksimaalne: -40 ... +70 °C, maksimaalne niiskus: 90%, kondenseerumatu
- Soovitav: 5 ... 25 °C, suhteline õhuniiskus: 40 ... 50%
- ▶ Enne ladustamist tühjendage paak täielikult ja desinfitseerige tõstejaam.
- ▶ Kerige ühenduskaabel kokku ja kinnitage see paaki.
- ▶ Kaitske tõstejaama ja võrgupistikut üleujutuse eest (vedelikku kastmise eest).
- ▶ Tihendage kõik ühendused tihedalt.
- ▶ Kaitske otsese päikesekiirguse eest. Äärmuslik kuumus võib plastosadele kahju tekitada!
- ① Soovitame originaalpakendit hoida, et tagada toote nõuetekohane säilitamine.

9 Kõrvaldamine



TEATIS

Tooteid, millel on selline märgistus tootel, pakendil või kaasasolevatel dokumentidel, ei tohi kõrvaldada koos olmejäätmetega.

- ▶ Viige toode ja selle komponendid sertifitseeritud kogumispunkti, kus need ringlusse võetakse ja taaskasutatakse.
- ▶ Enne kõrvaldamist eemaldage patareid ja laetavad patareid, kui need on olemas, ning kõrvaldage need eraldi.
- ▶ Järgige kohalike eeskirju.
- ▶ Pöörduge kohaliku omavalitsuse, lähima jäätmekäitluskeskuse või toote ostukoha poole, et saada teavet toote nõuetekohase kõrvaldamise kohta.

Käyttöohjeet

Hyvä asiakas,

Laadukkaiden ja innovatiivisten viemäröintitekniikan tuotteiden valmistajana KESSEL tarjoaa integroitua järjestelmäratkaisuja ja asiakaslähtöistä palvelua. Näin asetamme korkeimmat laatustandardit ja keskitymme vahvasti kestävyteen – paitsi tuotteidemme valmistuksessa, myös niiden pitkäikäisyydessä. Pyrimme varmistamaan niin sinun kuin kiinteistösi suojaamisen pitkällä aikavälillä.

Sinun KESSEL SE + Co. KG

Bahnhofstraße 31

85101 Lenting, Saksa



Paikalliset, pätevät huoltokumppanimme auttavat mielellään kaikissa teknisissä kysymyksissä.

Yhteys henkilön löydät osoitteesta:

www.kessel.com/after-sales-service



Tarvittaessa tehtaan asiakaspalvelumme tarjoaa tukea esimerkiksi käyttöönottoon, huoltoon tai yleisiin tarkastuksiin Saksan, Itävallan ja Sveitsin alueella, muissa maissa pyynnöstä.

Käsittelyä ja tilaamista koskevat tiedot ovat osoitteessa:

www.kessel.de/service/dienstleistungen

Sisältö

1	Käyttöohjeita koskevia huomautuksia.....	164
2	Turvallisuus.....	165
3	Tuotekuvaus ja tekniset tiedot.....	167
4	Asennus.....	171
5	Käyttöönotto.....	175
6	Huolto.....	176
7	Vianmääritys.....	178
8	Käytöstäpoisto.....	179
9	Hävittäminen.....	179

1 Käyttöohjeita koskevia huomautuksia





Tämä asiakirja on alkuperäinen saksankielinen ohje. Kaikki muut kielet ovat käännöksiä alkuperäisistä ohjeista. Käyttöohjeet sisältävät tärkeitä tietoja tuotteen turvallisesta käytöstä, asennuksesta, huollosta ja hävittämisestä. Lue käyttöohjeet huolellisesti ennen käyttöä ja säilytä niitä tuotteen lähellä sen koko käyttöiän ajan. Tuotetta luovuttaessa käyttöohjeet on luovutettava uudelle omistajalle.





Symboli	Selitys
(5)	Viereisen kuvan numero 5
❶ ❷ ❸ ❹ ❺ ...	Kuvassa esitetty toimintavaihe
👁️ Tarkista, onko käsikäyttö aktivoitu.	Toiminnan edellytys
▶️ Paina OK.	Toimintavaihe
✓ Järjestelmä on käyttövalmis.	Toiminnan tulos
katso "Turvallisuus", sivu 165	Viittaus lukuun 2
❗	Teknisiä tietoja tai ohjeita, joihin on kiinnitettävä erityistä huomiota.

Varoitukset sisältävät vaaran luonteen ja seuraukset sekä toimenpiteet sen välttämiseksi.

Varoitukset on merkitty seuraavilla symboleilla ja huomiosanoilla:

Huomiosana	Merkitys
Vaara	Varoitus henkilövahingoista Tämän varoituksen noudattamatta jättämisestä seuraa vakavia vammoja tai kuolema.
Varoitus	Varoitus henkilövahingoista Tämän varoituksen noudattamatta jättämisestä voi seurata vakavia vammoja tai kuolema.
Huomio	Varoitus henkilövahingoista Tämän ohjeen noudattamatta jättämisestä voi seurata lieviä tai kohtalaisia vammoja.
Huomio!	Varoitus omaisuusvahingoista Tämän varoituksen noudattamatta jättämisestä voi seurata tuotteen tai lähellä olevien esineiden vaurioituminen ja toimintahäiriö.

Symboli	Merkitys
	Irrota yksikkö
	Noudata käyttöohjeita
	Käytä käsien suojausta
	Käytä silmäsuojaimia
	Käytä maskia

Symboli	Merkitys
	Yleinen varoitusmerkki
	Biologisen vaaran varoitus
	Sähkövaara
	WEEE-kuvake, tuote kuuluu RoHS-direktiivin piiriin
	Yleinen käskymerkki

2 Turvallisuus

2.1 Yleiset turvallisuusohjeet



HUOMIO

Terveysriskin aiheuttavat bakteerit ja mikrobit
Infektoriski kosketuksessa pumpattavan aineen kanssa



► Käytä suojakäsineitä (EN 388) ja suojalaseja (EN 166).



► Jos on mahdollista joutua kosketuksiin pumpattavan aineen kanssa, käytä myös hengityssuojainta (EN 149).

- Pumppaamon asennuksessa, poistamisessa, huollossa tai korjauksessa on noudatettava onnettomuuksien ehkäisyä koskevia määräyksiä, asiaankuuluvia standardeja, direktiivejä ja määräyksiä.
- Varmista, että tuote on irrotettu virransyötöstä ja suojattu virran kytkemiseltä takaisin asennuksen, purkamisen, huollon tai korjauksen aikana.
- Noudata kansallisia turvallisuusmääräyksiä työskennellessäsi sähkökaapeleiden ja -liitännöiden parissa. Jännitteisistä osista aiheutuu sähköiskun vaara.
- Järjestelmän virransyötössä on käytettävä vikavirtasuojakytkintä (RCD) ja enintään 30 mA:n nimellisvikavirralla.
- Tuote on käyttövalmis, kun virtapistoke kytketään pistorasiaan. Pistorasian on hyvä olla erillisellä virtakytkimellä aktivoitava.
- Älä kytke tuotteita, joiden liitántäkaapelit ovat vaurioituneet! Pyydä sähköasentajaa tai asiakaspalvelua vaihtamaan liitántäkaapeli. Älä koskaan vedä liitántäkaapelista. Älä asenna vaurioituneita tai viallisia tuotteita.
- Asenna lattiaan kiinnike (estämään kohoaminen).
- Sormet voivat jäädä puristuksiin liitännöitä asennettaessa ja pumppua asennettaessa. Noudata työskentelyssä varovaisuutta.
- Onnettomuuden/hätätilanteen sattuessa pumpattavaa ainetta voi virrata huoneeseen. Varmista, että kaikki liitännät ovat tiukasti kiinni. Pyyhi välittömästi kaikki roiskeet. Tyhjennä säiliö ennen irrottamista. Jos säiliötä ei tyhjennetä, jätevesi virtaa suoraan huoneeseen, kun putkisto kytketään irti. Pumppaa pumpattava aine pois manuaalisella kalvopumpulla tai märkäimurilla.
- Älä avaa pumppaamon kantta ennen kuin jätevesi on jäähtynyt riittävästi. Kuuman jäteveden koskeminen voi aiheuttaa palovammoja, ja kuumat pinnat voivat aiheuttaa palovammoja.
- Anna moottorin/pumpun jäähtyä riittävästi ennen huoltoa tai purkamista. Käytä suojakäsineitä. Kuumat pinnat voivat aiheuttaa palovammoja.

2.2 Henkilöstön pätevyys

Käyttäjät: Erityisiä pätevyysvaatimuksia ei vaadita, käyttökäyttöohjeiden tuntemus ja ymmärtäminen.

Pätevä ammattilainen: Erikoistuneen yrityksen työntekijä, jolla on todistettu asiantuntemus ja tekninen varustus ja joka työskentelee käyttöohjeiden ja toteutusta koskevien standardien mukaisesti.

Sallitut toimenpiteet	Henkilö	
	Toimiva yritys	Pätevä ammattilainen
Kytke verkkopistoke pistorasiaan, tarkista, että se toimii, vaihda aktiivihiihisiuodatin	✓	✓
Asennus/poisto, ensimmäinen käyttöönotto, huolto, korjaukset	-	✓

Lapset ja vammaiset henkilöt

Tätä laitetta saavat käyttää vain 8 vuotta täyttäneet lapset ja henkilöt, joiden fyysiset, aistilliset tai henkiset kyvyt ovat heikentyneet tai joilla ei ole kokemusta ja/tai tietoa, jos heitä valvotaan tai heidät on perehdytetty laitteen turvalliseen käyttöön ja he ymmärtävät siihen liittyvät vaarat.

Lapset eivät saa leikkiä laitteella. Lapset eivät saa suorittaa toimintatarkastuksia ja huoltotoimenpiteitä ilman valvontaa.

2.3 Käyttötarkoitus

Pumppaamo käytetään padotuskorkeuden alla olevien viemäröntiukohtien padotussuojattuun viemäröintiin sekä sellaisten viemäröntiukohtien padotussuojattuun viemäröintiin, joita ei voida tyhjentää luonnollisen kaltevuuden avulla.

Pumppaamo voidaan asentaa sisätiloihin tai seinän eteen.

Seuraavat nesteet tai kiinteät aineet eivät ole sallittuja:

- Hygieniatuotteet ja henkilökohtaisen hygienian tuotteet, kuten paperinenäiliinat tai kosteuspyyhkeet, vaipat, tamponit, vanupuikot, kondomit, lääkkeet
- Jätteet, kuten kivimurska, tuhka, roskat, rakennusmateriaalit, keittiöjäte, rasvat/öljyt, tekstiilit
- Liialliset määrät pesuaineita ja astianpesuaineita sekä suhteettoman paljon vaahtoa muodostavat pesuaineet
- Syttyvät, räjähtävät nesteet tai liuottimet
- Aggressiiviset, syövyttävät tai myrkylliset aineet

Minilift M

Pumppaamo saa käyttää vain kotitalouksen harmaavesien pumppaamiseen.

Pumppaamo on suunniteltu pumppaamaan pesualtaiden, pesukoneiden, astianpesukoneiden, keittiön tiskialtaiden, kylpyammeiden ja suihkujen tai urinaalien harmaavesien sekä ilmastointijärjestelmien kondenssiveden pumppaamiseen.

Pumppaamo täyttää standardin DIN EN 12050-2 vaatimukset.

Minilift M WC

Pumppaamo saa käyttää vain kotitalouksien mustien vesien ja harmaaveden pumppaamiseen.

Pumppaamo täyttää standardin DIN EN 12050-3 vaatimukset. Pumppaamo ja kaikki siihen liitetyt viemäröintilaitteet on asennettava samaan tilaan. Padotuskorkeuden yläpuolella on oltava toinen wc. Käyttäjien määrä tulisi pitää mahdollisimman pienenä.

Minilift M WC:n sallitut viemäröintikohdat (viemäröintikohteet):

- 1 wc
- 1 pesuallas
- 1 suihku
- 1 bidee

Mikä tahansa seuraavista toimista, joita valmistaja ei ole nimenomaisesti kirjallisesti hyväksynyt, voi mitätöidä takuun:

- Muutokset tai lisäykset
- Muiden kuin aitojen varaosien käyttö
- Korjaukset, joita ei ole suorittanut erikoistunut yritys

Tuotteen rekisteröinti

Rekisteröi tuotteesi ja varmista 5 vuoden ammattilaisen takuu!

www.kessel.com/product-registration



3 Tuotekuvaus ja tekniset tiedot

3.1 Tuotekuvaus

Minilift M

Minilift M on kompakti, liitännätvalmis pumppaamo, jossa on uppopumppu. Tasot mitataan pystysuuntaisella uimurikytkimellä. Ilmanvaihtojärjestelmä on varustettu aktiivihiihiisuodattimella.

Tyyppikilpi sijaitsee vaakasuorassa kotelon ulkopuolella.

- 1x tulo DN 40, reititetty pystysuoraan ylöspäin, tehtaalla suljettu
- 2x tulo DN 40/DN 50, syvällä, takaiskuventtiilillä, vaakasuoraan vasemmalle ja oikealle, tehtaalla asetettu auki
- 1x paineputkiliitäntä DN 32 (OD 40), takaiskuventtiilillä, reititetty pystysuoraan ylöspäin, tehtaalla asennettu

Minilift M WC

Minilift M WC on kompakti, käyttövalmis pumppaamo. Uppopumpussa on pyörivä silppuri. Silppuri silppuaa luotettavasti jäteveden sisältämät ulosteet. Tasot mitataan uimurikytkimellä. Ilmanvaihtojärjestelmä on varustettu aktiivihiihiisuodattimella.

Liitännät

- 1x tulo DN 40, ilman takaiskuventtiiliä, reititetty pystysuoraan ylöspäin, tehtaalla suljettu
- 2x tulo DN 40/DN 50, syvällä, takaiskuventtiilillä, vaakasuoraan vasemmalle ja oikealle, tehtaalla asetettu auki
- 1x WC-liitäntä, vakiona edestä avoin – WC-liitäntä voidaan tarvittaessa reitittää vaakasuoraan oikealle. Vastaava aukko on tehtaalla suljettu.
- 1x paineputkiliitäntä DN 32 (OD 40), takaiskuventtiilillä, reititetty pystysuoraan ylöspäin, tehtaalla asennettu

Asennusesimerkki

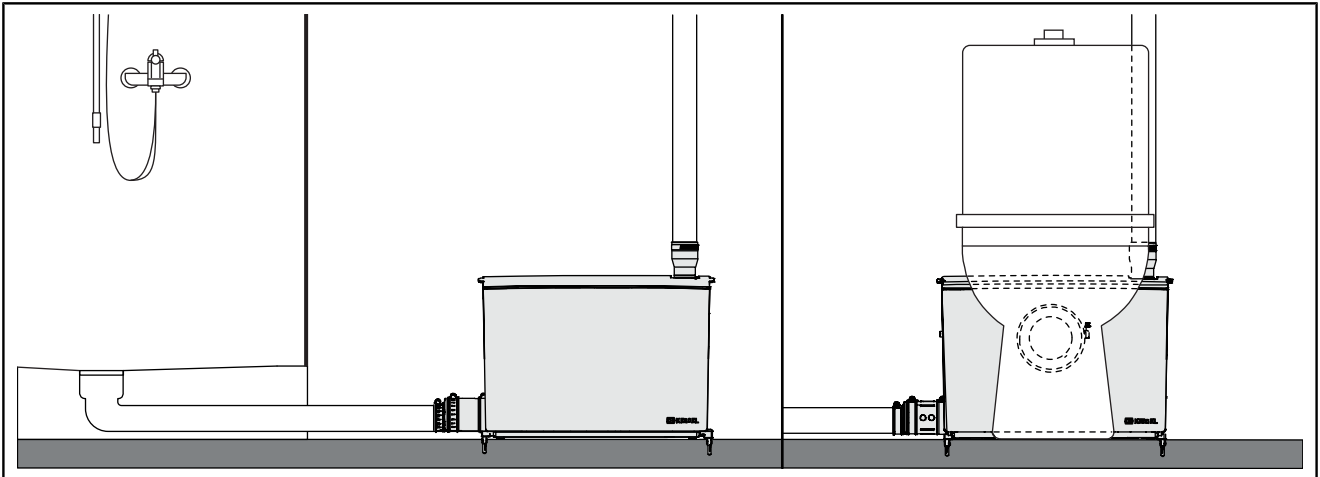

3.2 Toimintatilat

Toimintatila	Kuvaus
Vakio (oletusasetus)	Tässä toimintatilassa koko säiliön tilavuus on käytössä. KytKentätaso: 95 mm
Syvä imu (aktivointi tarpeen mukaan)	Jotta voidaan käyttää syvempiä viemärointipisteitä (esim. suihkut), syvä imu on mahdollista. Tätä varten järjestelmän tasoilmaisinta on muutettava. KytKentätaso: 65 mm

3.3 Toimituslaajuus

- Pumppaamo
- Käyttöohjeet

Lisävarusteet B2 (533-902)

2x kelluvuuden hallinta		1x asennustahna	
2x ruuvi		1x paineputken siirtymäosa DN 32 (OD 40)	
2x tappi		1x letkunkiristin 25–40 mm	
2x tulon peitelevy DN 50		2x lukitusaluslevy	
3x letkunkiristin 32–50 mm		2x tuloliitäntä DN 50 läppäkiinnityksellä	
2x letkunkiristin 50–70 mm		2x tuloventtiili DN 50	
2x tulon siirtymäosa DN 40/DN 50		1x tiiviste	

Lisävarusteet D (533-904) (Vain Minilift M WC -mallille)

1x tiiviste WC:n tuloliitäntään		1x etuosan WC-tulon suojus	
1x letkunkiristin 110–130 mm		1x tiiviste WC-tulon suojukselle	
1x kiristysrengastiiviste WC:n tuloliitäntään		1x lukko wc:n suojukseen	

3.4 Tekniset tiedot

	Minilift M	Minilift M WC
Pumppu	GTF750	STZ750
Jännite	230 V, 50 Hz	
Tehonkulutus P1	750 W	
Moottorin nimellisteho P2	460 W	
Nimellisvirta I	3,5 A	
Nopeus n	2700 r/min	
Kotelointiluokka (pumppu)	IP 68 (3 m/48 h)	
Suojausluokka	I	
Kaapelin pituus	1,4 m	
Verkkopistoke	Tyyppi F, CEE 7/4 (Suko-pistoke)	
Suosittelava suojaus	B16 A	

Sallittu käyttöalue

	Minilift M	Minilift M WC
Maks. pumppauskorkeus H	10,4 m	9,0 m
Maks. tilavuusvirtaus Q	9,8 m ³ /h	
Väliaineen lämpötila	Enintään 40 °C	
Maks. väliaineen lämpötila, lyhytaikainen	80 °C 2 min	
Ympäristön lämpötila	3–40 °C	
Toimintatila	S3 15 %	
Pumppaamon kotelointiluokka	IP 44	



Kuva: Minilift M

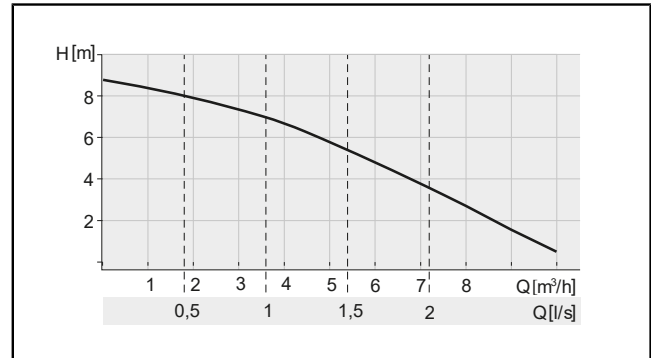

Kuva: Minilift M WC

Tilavuus, paino, mitat

	Minilift M		Minilift M WC	
Kytentätaso	95 mm	65 mm	95 mm	65 mm
Säiliön tilavuus	11,75 l		11,75 l	
Pumppausmäärä	3,1 l	1,6 l	2,9 l	1,6 l
Paino	7,52 kg		7,65 kg	

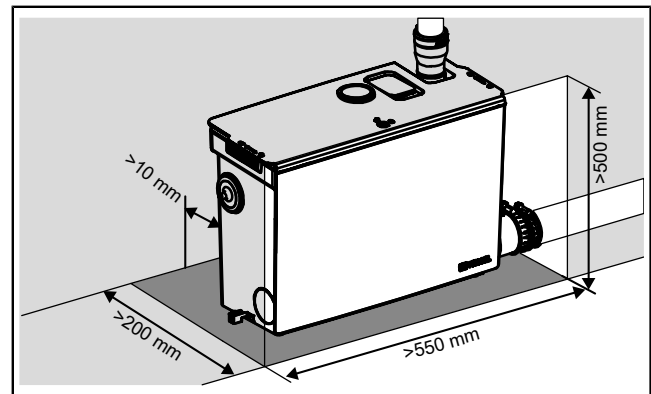

Minilift M

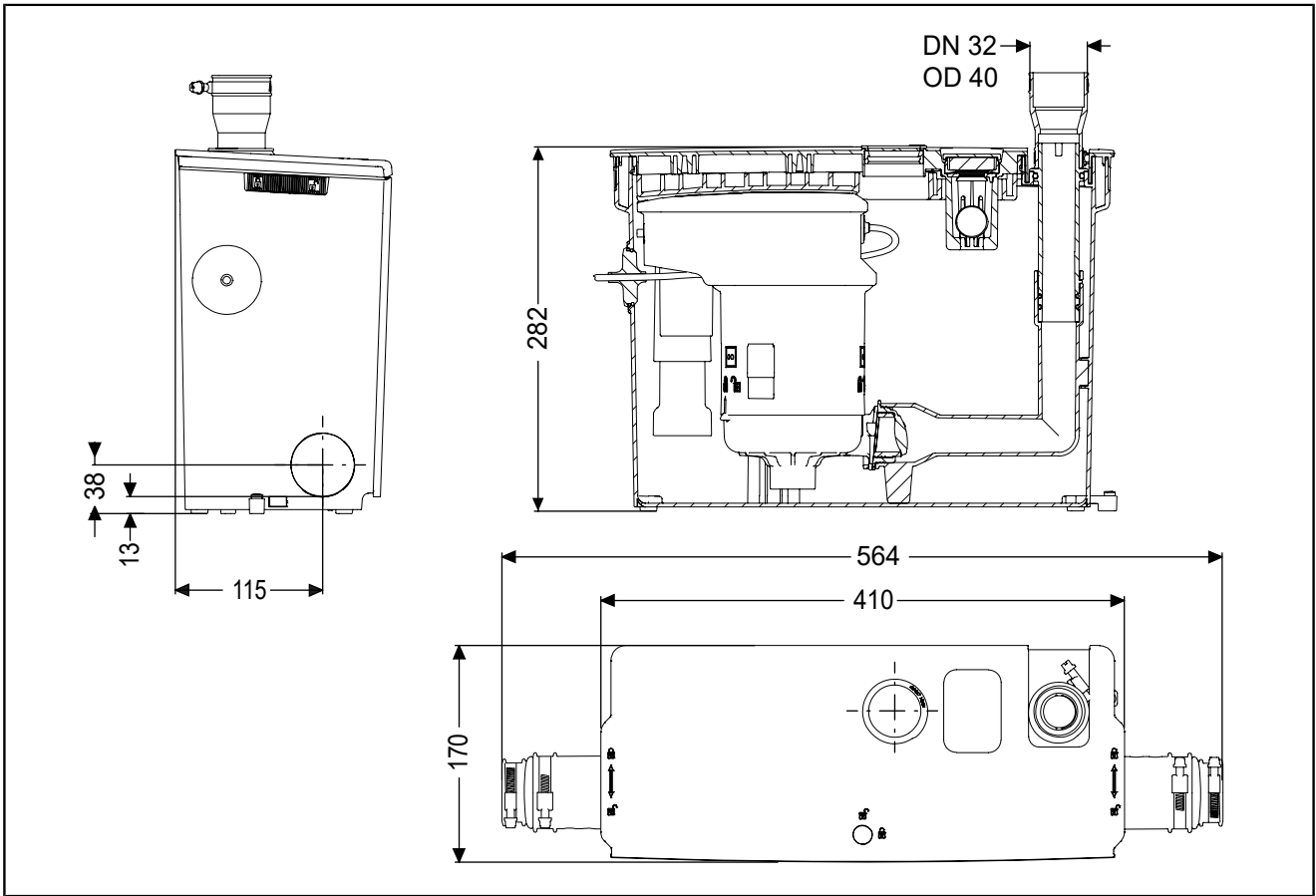

Minilift M WC

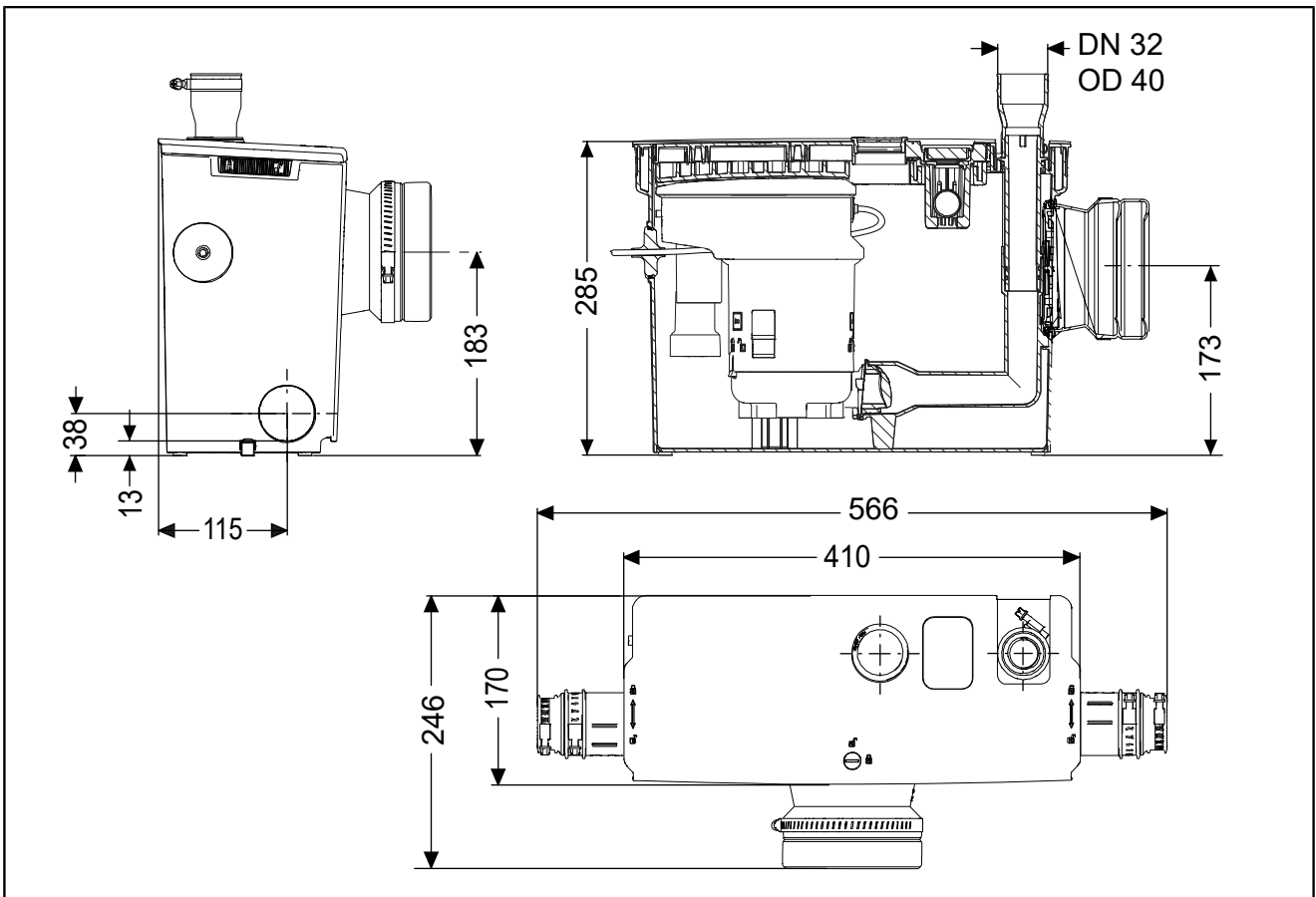

4 Asennus

4.1 Yleiset asennustiedot

Järjestä sopiva pistorasia sähköliitäntää varten. Suorita sähköasennus kosteisiin tiloihin asennuksia koskevien paikallisten ohjeiden mukaisesti.

Jotta käyttömelu pysyy mahdollisimman vähäisenä, aseta eristysmatto tuotteen ja seinän väliin.

Paineputkeen on suositeltavaa asentaa sulkuventtiili.

Paineputki:

- Reitä se ensin pystysuunnassa vähintään 1,80 m korkeudella ja sitten vaakasuunnassa hieman kaltevana.
- Levennä kärjen jälkeen
- Luo taipumat 45°:n mutkilla

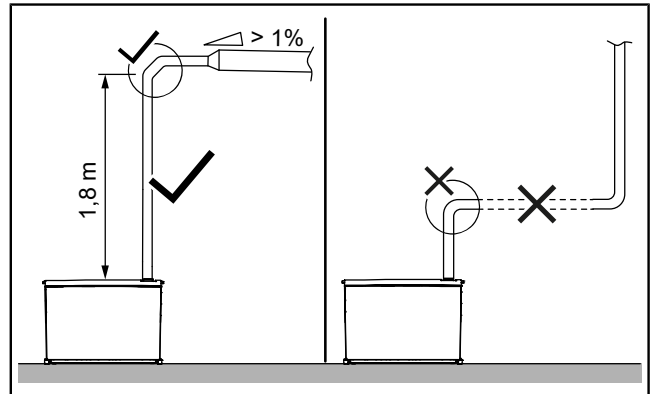

Kytentäso voidaan alentaa 95 mm:stä 65 mm:iin. Tätä varten tasoilmaisinta on muutettava (katso "Pumppaamon asennus", sivu 171).

WC-liitäntä

Liitä vain WC:itä WC-versioon.

WC:n ja pumppaamon välinen enimmäisetäisyys: 0,5 m

Suora yhteys wc:hen on mahdollista vain lattialle asennettavien wc-istuinten kanssa. Seinä-WC:n käyttö edellyttää asennusta seinän eteen.

Asennus seinän eteen

Pumppaamo on tuuletettu asennusalueelle. Järjestä helppo pääsy pumppaamoon, esim. aktiivihilisuodattimen vaihtamista varten.

4.2 Pumppaamon asennus



HUOMIO

- Rajoitettu pääsy asennettaessa/poistettaessa liitäntöjä ja pumppua, pumpun odottamaton käynnistyminen
- Käsivammojen vaara
- ▶ Käytä suojakäsineitä.
 - ▶ Kytke verkkopistoke pistorasiaan vasta, kun pumppu on asennettu oikein säiliöön.



HUOMIO

- Terveysriskin aiheuttavat bakteerit ja mikrobit
- Infektoriski kosketuksessa pumpattavan aineen kanssa
- ▶ Käytä suojakäsineitä, suojalaseja ja hengityssuojainta.
 - ▶ Tuuleta tila.
 - ▶ Puhdista välittömästi kaikki läikkyneet aineet. Hävitä puhdistusliinat.
 - ▶ Desinfioi kätesi.

① Käytä asennuksessa vain mukana toimitettua asennustahnaa.

Pakkauksen poistaminen

- ▶ Poista ulkopakkkaus.
- ▶ Kannen avaamiseksi vapauta lukot kannen molemmilta sivuilta ja keskeltä. ① ②
- ▶ Tartu kannen vasemmalla ja oikealla puolella oleviin kahvoihin, kallista sitä etureunasta ylöspäin ja nosta se takareunan lukituskielekkäistä. ③
- ▶ Poista pumppu ja poista pakkaus-/kuljetuslukitus.

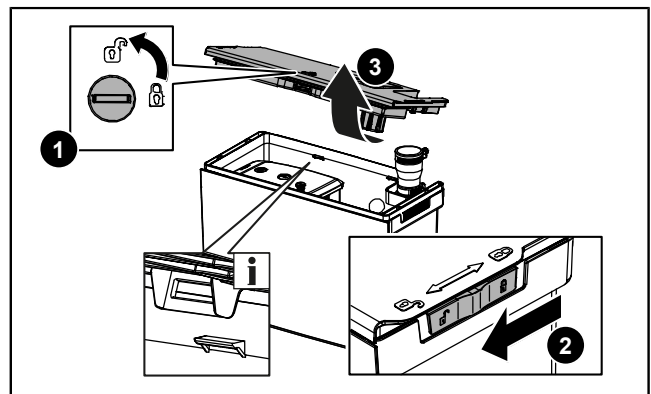

Lattia-asennuksen valmistelu

- ▶ Varmista, että äänieristysjalat on asennettu oikein.
- ▶ Paina säiliön pohjassa vasemmalla ja oikealla olevia kyllävyuden säätimiä (lisävarusteet) niin pitkälle kuin ne menevät. ❶
- ▶ Merkitse porausreitit. Varmista riittävä etäisyys seinästä (äänieristys).
- ▶ Poraa kaksi reikää Ø 6 mm. Varo lattialla olevia kaapeleita.
- ▶ Aseta tapit paikalleen. ❷

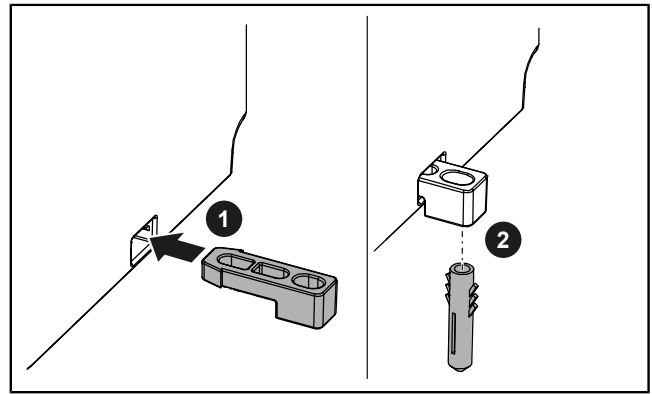

Tuloliitäntöjen valinta

- ▶ Valitse tarvittavat tuloliitännät.

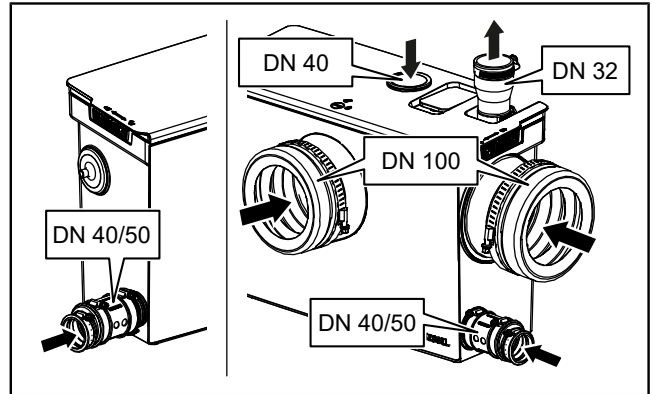

Pystysuoran tulon asentaminen

- ▶ Poraa kanteen reikä takaa reikäsahalla Ø 44–46 mm ja tasoita reuna katkoteräveitsellä. ❶
- ▶ Aseta tiiviste (lisävaruste) paikalleen. ❷

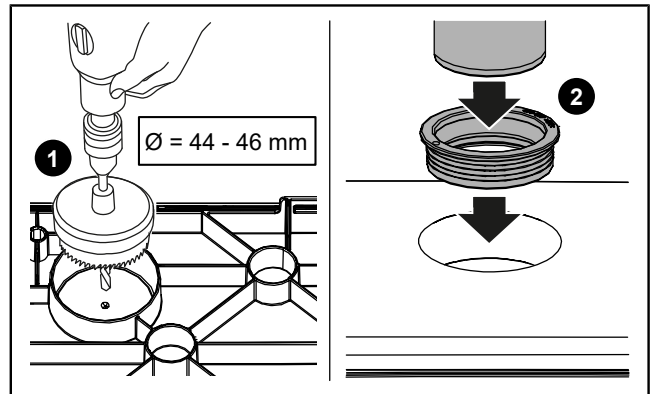

Vaakasuoran tulon asentaminen



HUOMAUTUS

Kun liitetään matalalla sijaitsevia viemärikohteita, läppäkiinnitys on asennettava tuloliitäntään!

- ☞ Varmista, että molemmat O-renkaat on asennettu oikein.
- ▶ Aseta tuloliitäntä DN 50 läppäkiinnityksellä (lisävaruste) aukkoon. ❶
- ▶ Kiinnitä tuloliitäntä DN 50 lukitusaluslevyllä ulkopuolelle. ❷
- ▶ DN 50 tuloliitännän kohdalla leikkaa tulo siirtymäosa vastaavasti katkoteräveitsellä.
- ▶ Voitele tulo siirtymäosa asennustahnalla ja työnnä se ulkoa tuloliitäntään.
- ▶ Aseta tuloputki (DN 50 tai DN 40) tulo siirtymäosaan.
- ▶ Kiinnitä tulo siirtymäosa molemmilta puolilta letkunkiristimillä.

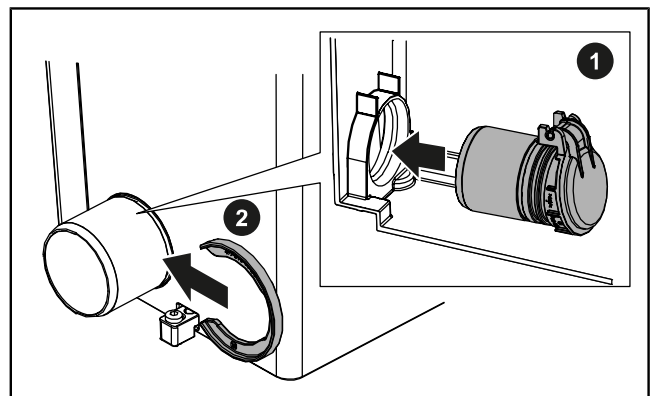

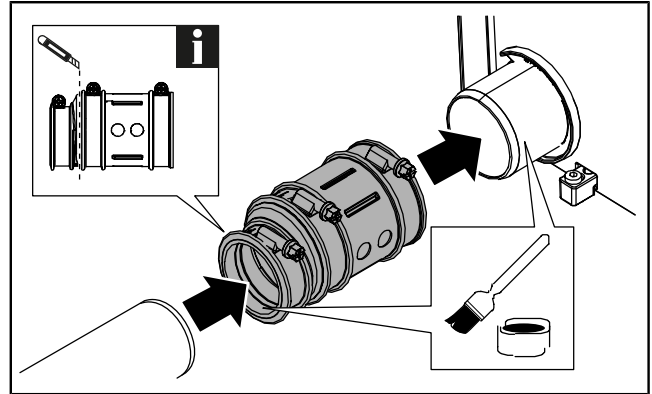

- ▶ Sulje käyttämättömät tulot peitelevyillä (lisävarusteet). Varmista, että O-rengas on asennettu oikein.

Paineputken liitännän asentaminen

- ▶ Liitä paineputki pumppaamoon ylhäältä.
- ▶ Liu'uta paineputken siirtymäosa DN 32/40 ulkopuolelta paineputken liitännään ja kiinnitä se letkunkiristimellä 25–40 mm. ❶
- ▶ Aseta paineputki paineputken siirtymäosaan ja kiinnitä se letkunkiristimellä. ❷

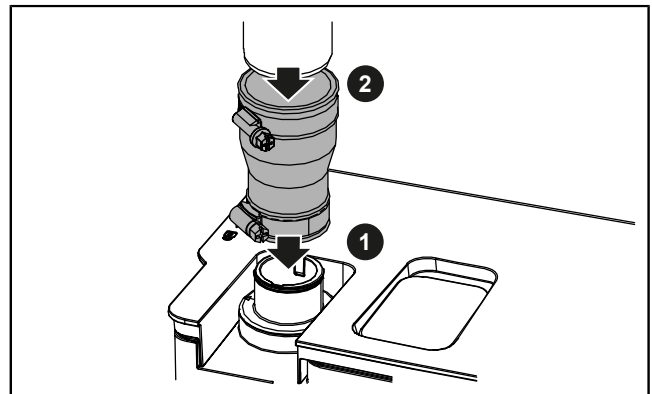

- ❶ Katso myös opastusvideo tuotteen verkkosivustolta!

WC-liitännän asentaminen

- ▶ **WC:n etuliitäntä:** asenna WC-tuloliitännän tiiviste kotelon ulkopuolelle. Varmista, että ura istuu tasaisesti koteloon. Voitele kiristysrenkas asennustahnalla. Kiinnitä WC:n tuloliitännän tiiviste sisäpuolelta kiristysrenkaalla.
- ▶ **Vaakasuora WC-liitäntä:** avaa sisäpuolella oleva lukitus ja poista vaakasuoran WC-liitännän kansi. Asenna WC:n tuloliitännän tiiviste kotelon ulkopuolelta. Varmista, että ura istuu tasaisesti koteloon. Voitele kiristysrenkas asennustahnalla. Kiinnitä WC:n tuloliitännän tiiviste sisäpuolelta kiristysrenkaalla.
- ▶ Aseta sitten WC-tulon etuliitännän kansi tiivisteineen WC:n etuliitäntään ulkopuolelta ja kiinnitä se WC:n kannen lukituksella sisäpuolelta. ❶ ❷
- ▶ Voitele WC:n viemäriputki asennustahnalla, aseta se tiivisteeseen ja kiinnitä se letkunkiristimellä 110–130 mm.

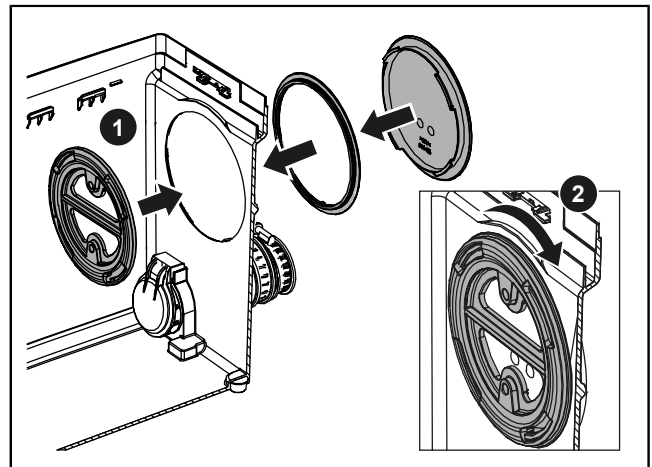
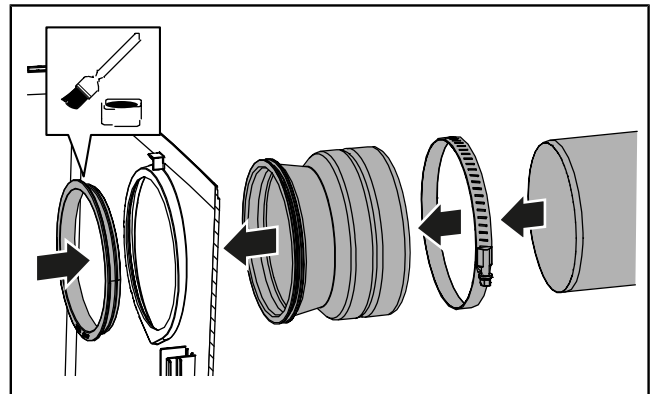

Tason ilmaisimen säätäminen

Tehdasasetus: kytkentätaso ylhäällä

Syvä imu: kytkentätaso alhaalla

- Syvää imua varten vedä uimurikytkimen alaosa lukituksesta, aseta ohjainkieleke uraan, jossa on merkintä „2“ ja työnnä se sisään niin pitkälle kuin se menee. ❶

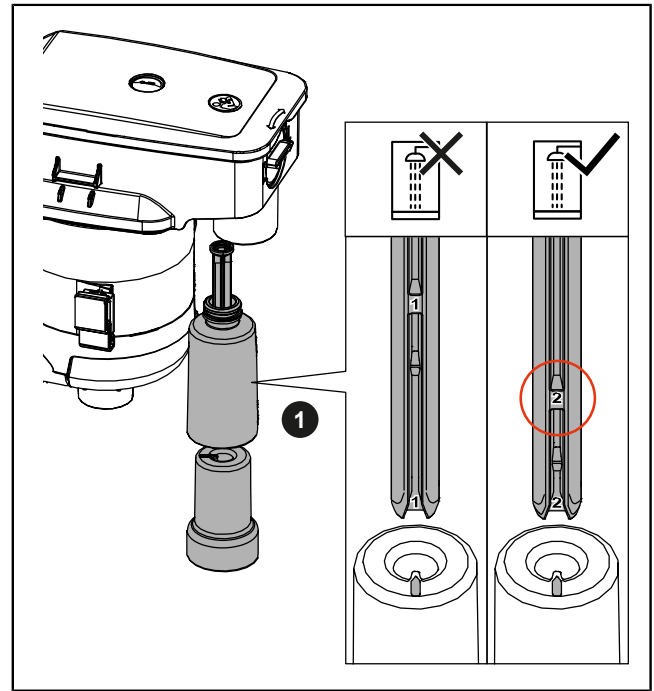

Pumpun asettaminen

- Voitele pumpun laippa ja säiliön ohjaimet asennustahalla.
- Kiinnitä virtakaapeli pumpun vastaaviin ohjaimiin.
- Aseta pumppu säiliöön. Varmista, että virtakaapeli ei ole jumissa.
- Varmista, että pumppu on oikein asennettu molemmilla puolilla oleviin ohjaimiin ja että pumpun laippa on oikein kohdistettu paineputkeen.

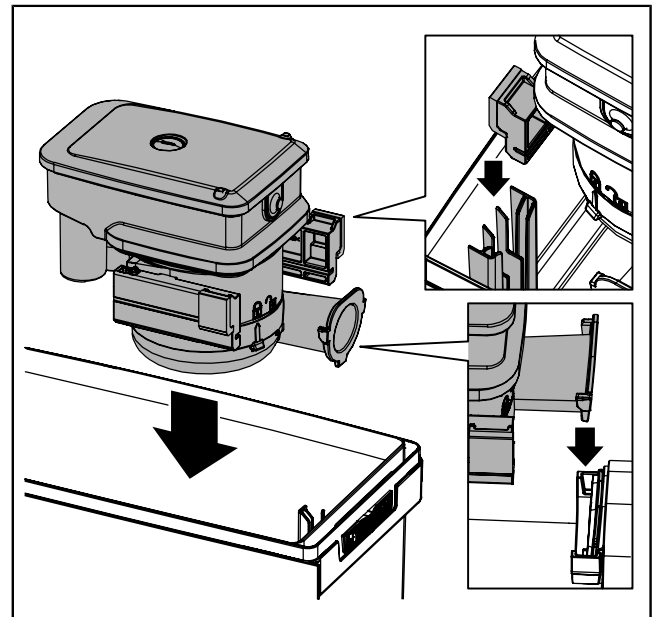

Kannen asentaminen

- Rasvaa kannen tiiviste. Käytä tähän tarkoitukseen tarkoitettua asennustahnaa.
- Asenna kansi paikalleen asettamalla kannen urat säiliön reunan takana oleviin lukituskielekkeisiin ja paina kantta alas, kunnes se lukittuu paikalleen.
- Varmista kaikki lukitukset.
- Pystysuoran tulon kohdalla rasvaa tuloputki (DN 40) asennustahalla ja asenna se paikalleen.

Säiliön kiinnittäminen

- Kiinnitä säiliö lattiaan mukana toimitetuilla ruuveilla.

5 Käyttöönotto

5.1 Pumppaamon ensimmäinen käyttöönotto

- 👁️ Varmista, että pumppaamo on irrotettu virtalähteestä ja että kansi istuu täydellisesti säiliön päälle.
- ▶ Kaada puhdasta vettä säiliöön minkä tahansa liitetyn tuloliitännän kautta.
- ▶ Tarkista kaikki liitännät vuotojen varalta.
- ▶ Kytke verkkopistoke pistorasiaan.
- ✓ Heti kun säiliössä on saavutettu asetettu taso, vesi pumpataan pois.
- ▶ Toista pumppausprosessi.
- ✓ Jos vähintään 2 pumppausprosessia on suoritettu virheettömästi, pumppaamo voi siirtyä normaaliin toimintaan.

5.2 Käynnistäminen ja sammuttaminen

- ▶ Käynnistä pumppaamo kytkemällä verkkopistoke pistorasiaan.
- ✓ Pumppaamo on valmis välittömään käyttöön.
- ✓ Pumppausprosessi käynnistyy automaattisesti säiliön täyttötason mukaan.
- ▶ Sammuta pumppaamo vetämällä pistoke pistorasiasta.

6 Huolto

KESSEL suosittelee, että käyttäjä suorittaa **kuukausittaisen toimintatarkistuksen**.
Pätevän ammattilaisen tulee huoltaa pumppaamo **vuosittain**.

6.1 Pumppaamon huoltotyöt



VAROITUS

Jännitteiset osat
Sähköiskun vaara



- ▶ Irrota järjestelmä virtalähteestä!
- ▶ Varmista, että sähkölaitteet on irrotettu virtalähteestä työn aikana.
- ▶ Suojaa sähkölaitteet uudelleen kytkemiseltä.



HUOMIO

Rajoitettu pääsy asennettaessa/poistettaessa liitäntöjä ja pumppua, pumpun odottamaton käynnistyminen
Käsivammojen vaara

- ▶ Käytä suojakäsineitä.
- ▶ Kytke verkkopistoke pistorasiaan vasta, kun pumppu on asennettu oikein säiliöön.



HUOMIO

Pumppu kuumenee käytön aikana
Palovammojen vaara

- ▶ Käytä suojakäsineitä.
- ▶ Anna pumpun jäähtyä.



HUOMIO

Terveysriskin aiheuttavat bakteerit ja mikrobit
Infektioriski kosketuksessa pumpattavan aineen kanssa

- ▶ Käytä suojakäsineitä, suojalaseja ja hengityssuojainta.
- ▶ Tuuleta tila.
- ▶ Puhdista välittömästi kaikki läikkynyt aine. Hävitä puhdistusliinat.
- ▶ Desinfioi kätesi.



HUOMAUTUS

Virheellinen puhdistus
Polymeerikomponentit voivat vaurioitua tai haurastua.

- ▶ Puhdista polymeerikomponentit vain vedellä ja pH-neutraalilla puhdistusaineella.

- 👁️ Varmista, että pumppaamossa ei ole jätevettä.
- 👁️ Pumppaamo on irrotettu virtalähteestä ja suojattu uudelleen kytkemiseltä.
- ▶ Avaa kansi.

Tason ilmaisimen puhdistaminen

- ▶ Poista pumppu.
- ▶ Puhdista uimurikytkin kostealla puuvillaliinalla. Tätä varten vedä uimuriosan uimuri tarvittaessa pois.

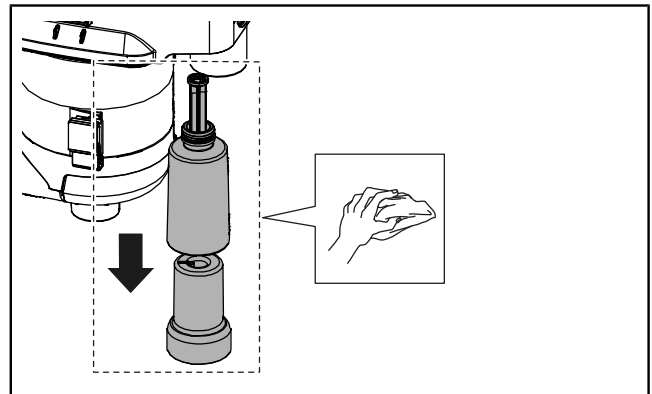

Pumpun puhdistaminen

- Puhdista kierrekotelon 2 tuuletusaukkoa.

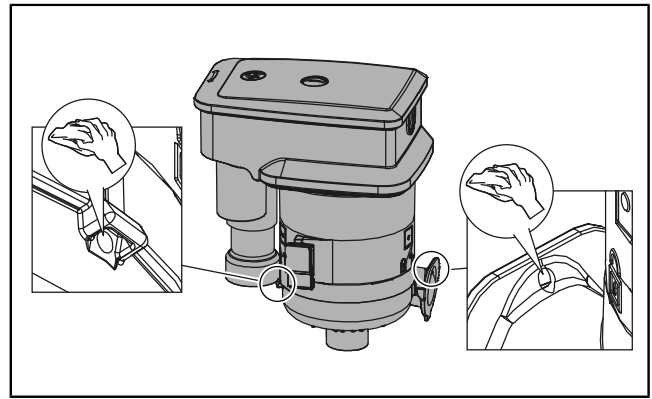

HUOMIO

Terävät terät
Viiltohaavojen vaara
► Käytä suojakäsineitä.

- Avaa kierrekotelon lukitus ja pura se. ❶
- Poista kaikki tarttuneet epäpuhtaudet monisiipisen siipipyörän akseli kiinnityksestä ja käyttöakselista.
- Puhdista monisiipinen siipipyörä ja tarkista sen kuluminen ja sujuva toiminta. ❷
- Vaihda kuluneet osat tarvittaessa.
- Asenna ja kiinnitä kierrekotelo.

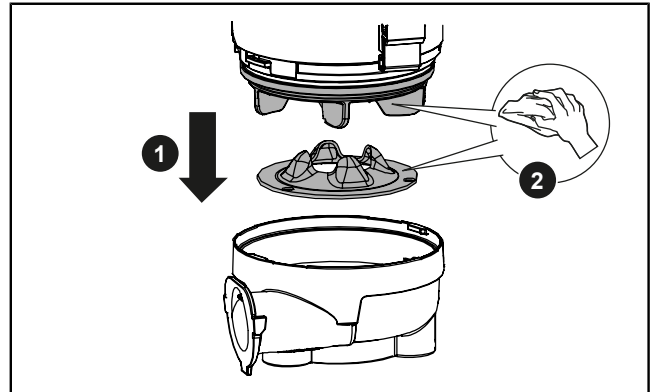

Säiliön ja ilmanvaihtojärjestelmän puhdistus

- Poista kaikki kiinteät aineet ja kerrostumat säiliöstä.
- Puhdista säiliö sisältä ja ulkoa kostealla liinalla.
- Poista tuuletusventtiilin kansi. ❶
- Kierrä kiinnityslaite auki, puhdista pallo ja tiiviste ja asenna ne takaisin paikoilleen. ❷

(Kiinnitysruuvin kiristysmomentti: 1,0 Nm)

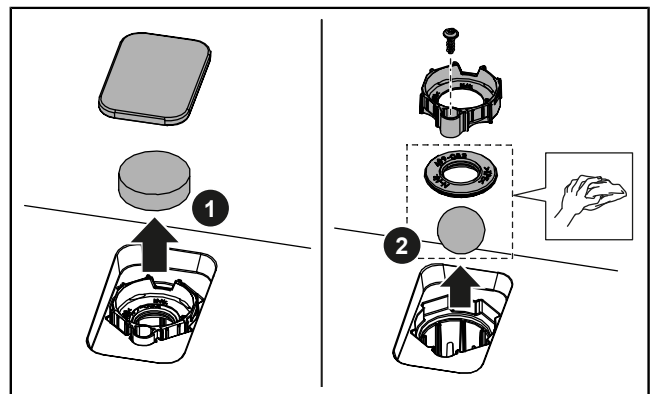

- Asenna kaikki komponentit takaisin päinvastaisessa järjestyksessä.
- Varmista, että pumpun laippa on kunnolla paikoillaan paineputken liitännässä. Voitele laippa tarvittaessa asennustahalla.

6.2 Aktiivihiihiisuodattimen vaihtaminen

Vaihda aktiivihiihiisuodatin vähintään kerran vuodessa tai kun hajuja on havaittavissa (tuotenro 28061).

Käyttäjä saa vaihtaa aktiivihiihiisuodattimen.

- Poista tuuletusventtiilin kansi. ❶
- Vaihda aktiivihiihiisuodatin. ❷
- Asenna tuuletusventtiilin kansi paikalleen.

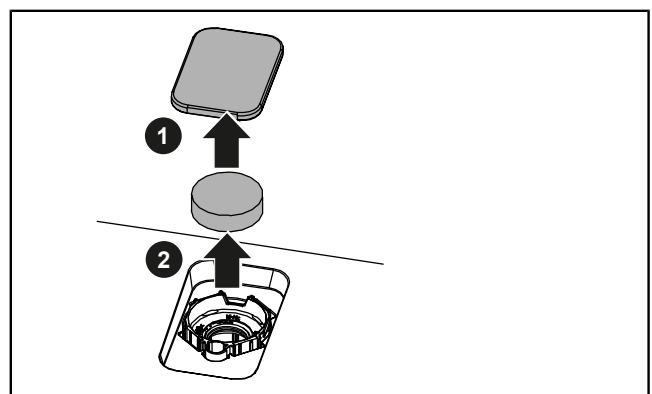

7 Vianmääritys

Pumppaamon virheet tai häiriöt ilmenevät viemäröintikohteiden padotuksena (vesi ei enää valu pois). Padotuksen määrästä riippuen voi esiintyä vuotoja ja pumpattu aine voi vuotaa ulos.



HUOMIO

- Terveysriskin aiheuttavat bakteerit ja mikrobit
Infektoriski kosketuksessa pumpattavan aineen kanssa
- ▶ Käytä suojakäsineitä, suojalaseja ja hengityssuojainta.
 - ▶ Tuuleta tila.
 - ▶ Puhdista välittömästi kaikki läikkynyt aine. Hävitä puhdistusliinat.
 - ▶ Desinfioi kätesi.

Huomioi seuraavat seikat:

- ▶ Älä avaa pumppaamo.
- ▶ Tuuleta tila.
- ▶ Älä päästä enää jätevettä. Sulje kaikki tulot.
- ▶ Ota yhteyttä asiakaspalveluun tai päivystävään putkiasentajaan.

Korjaus pätevän ammattilaisen toimesta:



HUOMIO

- Kuuman jäteveden koskeminen voi aiheuttaa palovammoja, ja kuumat pinnat voivat aiheuttaa palovammoja
- ▶ Anna jäteveden jäähtyä riittävästi ennen kannen avaamista.

Virhe	Syy	Korjaus
Pumppu ei käynnisty	Ei virransyöttöä	▶ Tarkista virtalähde.
Pumppu ei pumpkaa, moottori humisee	Monisiipinen siipipyörä on jumissa Kondensaattori on viallinen	▶ Huomio! Pumppu kuumenee käytön aikana! Suorita huolto. Tarkista monisiipisen siipipyörän sujuva toiminta. Puhdista tuuletusaukko ▶ Viallisten osien vaihtamiseksi ota yhteyttä asiakaspalveluun.

8 Käytöstäpoisto

8.1 Yli 3 kuukauden käyttökatos

Yli 3 kuukauden käyttökatojen aikana säiliön vesi voi haihtua. Tämä voi aiheuttaa säiliössä olevien kiintoaineiden sakkautumisen ja pumppaamon tukkeutumisen.

Pumppaamon vaurioitumisen estämiseksi on noudatettava seuraavia ohjeita, kun laite on poissa käytöstä yli 3 kuukautta:

- Huuhtelee pumppaamo neljännesvuosittain puhtaalla vedellä 2 pumppausprosessissa.
- Jos on olemassa jäätymisvaara, tyhjennä säiliö.
- Suorita testikäyttö ennen seuraavaa normaalia käyttöä.

8.2 Purkaminen



HUOMIO

Terveysriskin aiheuttavat bakteerit ja mikrobit

Infektoriski kosketuksessa pumpattavan aineen kanssa

- ▶ Käytä suojakäsineitä, suojalaseja ja hengityssuojainta.
- ▶ Tuuleta tila.
- ▶ Puhdista välittömästi kaikki läikkynyt aine. Hävitä puhdistusliinat.
- ▶ Desinfioi kätesi.

- ▶ Säiliön huuhtelu: Kaada puhdasta vettä säiliön tulon kautta. Suorita vähintään 2 pumppausprosessia.
- ▶ Sulje paineputken sulkuventtiili ja kaikki tuloliitännät, jos ne ovat käytettävissä.
- ▶ Irrota pumppaamo virtalähteestä: vedä pistoke irti pistorasiasta, kytke turvalaitteisto pois päältä.
- ▶ Tyhjennä säiliö, esim. käyttämällä märkäimuria.
- ▶ Irrota tuloliitännät ja paineputki säiliöstä.
- ▶ Avaa lattia-asennus.
- ▶ Poista pumppaamo.
- ▶ Sulje kaikki putket tiiviisti.
- ✓ Pumppaamo on poistettu.
- ▶ Desinfioi asennuspaikka ja pumppaamo.
- ▶ Varastoi pumppaamo tai hävitä se määräysten mukaisesti.

8.3 Varastointi

Varastointiolosuhteet:

- Enintään: -40... +70 °C, maks. kosteus: 90 %, tiivistymätön
- Suositus: 5... 25 °C, suhteellinen kosteus: 40... 50 %
- ▶ Tyhjennä säiliö kokonaan ennen varastointia ja desinfioi pumppaamo.
- ▶ Kierrä liitäntäkaapeli nipuksi ja kiinnitä se säiliöön.
- ▶ Suojaa pumppaamo ja verkkopistoke tulvilta (nesteeseen uppoamiselta).
- ▶ Tiivistä kaikki liitännät tiiviisti.
- ▶ Suojaa suoralta auringonvalolta. Äärimmäinen kuumuus voi vahingoittaa muoviosia!
- ① Suosittelemme säilyttämään alkuperäisen pakkauksen asianmukaista varastointia varten.

9 Hävittäminen



HUOMAUTUS

Tuotteita, joissa on tämä merkintä tuotteessa, pakkauksessa tai mukana olevissa asiakirjoissa, ei saa hävittää kotitalousjätteen mukana.

- ▶ Vie tuote ja sen osat hyväksytyyn keräyspisteeseen, jossa se kierrätetään ja käytetään uudelleen.
- ▶ Poista ennen hävittämistä mahdolliset paristot ja akut, ja hävitä ne erikseen.
- ▶ Noudata paikallisia määräyksiä.
- ▶ Ota yhteyttä paikallisiin viranomaisiin, lähimpään jätteiden käsittelykeskukseen tai tuotteen myyneeseen jälleenmyyjään saadaksesi tietoa tuotteen asianmukaisesta hävittämisestä.

Mode d'emploi

Chère cliente, cher client,

En qualité de producteur de pointe de produits novateurs dans le domaine de la technique d'assainissement, KESSEL propose des réponses systématiques globales et un service orienté aux besoins de la clientèle. Nous misons simultanément sur les normes de qualité les plus élevées et une durabilité conséquente – non seulement lors de la fabrication de nos produits, mais également pour leur utilisation à long terme afin que vous, et vos biens, soient protégés durablement.

Votre KESSEL SE + Co. KG

Bahnhofstrasse 31

85101 Lenting, Allemagne



Nos partenaires qualifiés du service après-vente se feront un plaisir de répondre à vos questions techniques sur site.

Vous trouverez votre correspondant sur :

www.kessel.fr/service-apres-vente



Si nécessaire, notre propre SAV vous prête son assistance en matière de mise en service, de maintenance ou d'inspection générale en Allemagne, en Autriche et en Suisse, comme dans d'autres pays sur demande.

Toutes les informations de traitement et de commande sont à votre disposition sur :

www.kessel.de/service/dienstleistungen

Sommaire

1	Remarques concernant le mode d'emploi.....	181
2	Sécurité.....	182
3	Description du produit et caractéristiques techniques.....	184
4	Montage.....	188
5	Mise en service.....	192
6	Maintenance.....	193
7	Aide en cas de panne.....	195
8	Mise hors service.....	196
9	Évacuation.....	197

1 Remarques concernant le mode d'emploi

Ce document est le mode d'emploi ; le mode d'emploi original est rédigé en allemand. Toutes les autres langues sont des traductions du mode d'emploi original.











Ce mode d'emploi contient des informations importantes permettant d'utiliser, de monter, d'entretenir et d'éliminer le produit en toute sécurité. Lire attentivement le mode d'emploi avant utilisation et le conserver à proximité du produit pendant toute sa durée de vie. Si le produit est transmis à un tiers, le mode d'emploi doit être remis au nouveau propriétaire.

Représentation	Explication
(5)	Numéro de repère 5 de la figure ci-contre
❶ ❷ ❸ ❹ ❺ ...	Action de la figure
👁️ Vérifier si le mode manuel a été activé.	Condition de réalisation de l'action
▶ Valider <OK>.	Action
✓ Le système est prêt au service.	Résultat de l'action
cf. "Sécurité", page 182	Renvoi au chapitre 2
❗	informations techniques à observer en particulier.

Les avertissements indiquent la nature et les conséquences d'un danger ainsi que les mesures à prendre pour l'éviter.

Les avertissements sont signalés par les pictogrammes et les mots d'avertissement suivants :

Mot d'avertissement	Signification
Danger	Avertissement concernant les blessures corporelles Le non-respect de cette mise en garde entraîne des blessures graves, voire mortelles.
Avertissement	Avertissement concernant les blessures corporelles Le non-respect de cette mise en garde peut entraîner des blessures graves, voire mortelles.
Prudence	Avertissement concernant les blessures corporelles Le non-respect de cette mise en garde peut entraîner des blessures légères ou modérées.
Attention	Avertissement concernant les dommages matériels Le non-respect de cette mise en garde peut entraîner des dommages au produit et à son fonctionnement ou à un objet se trouvant à proximité.

Picto-gramme / label	Signification	Picto-gramme / label	Signification
	Activer l'appareil		Signal d'avertissement d'ordre général
	Respecter le mode d'emploi		Avertissement concernant un risque biologique
	Utiliser une protection pour les mains		Avertissement concernant l'électricité
	Utiliser une protection oculaire		Pictogramme DEEE, produit soumis à la directive RoHS
	Utiliser un masque		Pictogramme d'obligation d'ordre général

2 Sécurité

2.1 Consignes de sécurité générales



ATTENTION

Germes et bactéries dangereux pour la santé

Risque d'infection en cas de contact avec le fluide transporté



► Utiliser des gants de protection (EN 388) et des lunettes de protection (EN 166).



► S'il existe un risque de contact avec le fluide transporté, porter en plus un masque respiratoire (EN 149).

- Lors du montage, du démontage, de la maintenance ou de la réparation du poste de relevage, il convient de respecter les consignes de prévention des accidents, les normes, directives et prescriptions applicables.
- S'assurer que le produit est déconnecté de l'alimentation électrique et protégé contre toute remise en marche pendant l'installation, le démontage, la maintenance ou la réparation.
- Respecter les consignes de sécurité nationales lors de toute intervention sur les câbles électriques et les raccordements. Les pièces sous tension présentent un risque d'électrocution.
- Le poste doit être alimenté par un dispositif différentiel à courant résiduel (RCD) avec un courant assigné de défaut d'une sensibilité maximale de 30 mA.
- Une fois la fiche secteur branchée dans la prise, le produit est prêt à fonctionner. Il est recommandé de commuter la prise de courant via un interrupteur marche/arrêt séparé.
- Ne pas raccorder les produits dont le câble de raccordement est endommagé ! Faire remplacer le câble de raccordement par un électricien qualifié ou par le service après-vente. Ne jamais tirer sur le câble de raccordement. Ne pas installer de produits endommagés ou défectueux.
- Installer une fixation au sol (dispositif anti-soulèvement).
- Lors de l'installation des raccordements et de la mise en place de la pompe, il existe un risque d'écrasement des doigts. Effectuer les travaux avec précaution.
- En cas d'avarie, le fluide pompé peut s'écouler dans la pièce. Réaliser tous les raccordements de manière étanche. Essuyer immédiatement tout liquide qui s'égoutte. Vider la cuve avant le démontage. Si la cuve n'est pas vidée, les eaux usées s'écoulent directement dans la pièce lors du démontage de la tuyauterie. Pomper le fluide à l'aide d'une pompe manuelle à membrane ou d'un aspirateur à eau.
- Ne pas ouvrir le couvercle du poste de relevage tant que les eaux usées ne sont pas suffisamment refroidies. Il existe un risque de brûlure par ébullition au contact des eaux usées chaudes et un risque de brûlure au contact des surfaces chaudes.
- Avant toute maintenance ou démontage, laisser refroidir suffisamment le moteur/la pompe. Utiliser des gants de protection. Il existe un risque de brûlure sur les surfaces chaudes.

2.2 Qualification du personnel

Exploitant : aucune qualification spécifique requise, il doit connaître et comprendre les instructions d'utilisation

Spécialiste : collaborateur d'une entreprise spécialisée qui dispose des connaissances spécialisées requises et des équipements techniques nécessaires et qui travaille conformément aux instructions d'installation et aux normes d'exécution

Activités autorisées	Personne	
	Exploitant	Spécialiste
Brancher la fiche secteur, contrôler le fonctionnement, remplacer le filtre à charbon actif	✓	✓
Montage/démontage, première mise en service, maintenance, réparation	—	✓

Enfants et personnes à mobilité réduite

Cet appareil ne peut être utilisé par des enfants de plus de 8 ans, ou par des personnes ayant des capacités physiques, sensorielles ou mentales limitées ou manquant d'expérience et/ou de connaissances, que s'ils sont surveillés ou ont reçu des instructions leur permettant de l'utiliser en toute sécurité et d'en comprendre les dangers.

Les enfants ne doivent pas jouer avec l'appareil. Le contrôle du fonctionnement et la maintenance ne doivent pas être effectués par des enfants sans surveillance.

2.3 Utilisation conforme à l'usage prévu

Le poste de relevage sert à assurer l'écoulement des eaux usées des points d'écoulement situés en dessous du niveau des plus hautes eaux et des points d'écoulement qui ne peuvent pas être évacués par la pente naturelle.

L'installation du poste de relevage peut être réalisée à l'intérieur des pièces ou en tant qu'installation en applique.

Les liquides ou matières solides suivantes ne doivent pas être déversés :

- Produits de droguerie et d'hygiène, tels que papiers absorbants ou lingettes humides, couches, tampons, cotons-tiges, préservatifs, médicaments
- Déchets tels que gravats, cendres, ordures ménagères, matériaux de construction, déchets de cuisine, graisses/huiles, textiles
- Produits de rinçage et de lavage en quantités excessives et présentant une formation de mousse disproportionnée
- Liquides ou solvants inflammables et explosifs
- Fluides agressifs, corrosifs ou toxiques

Minilift M

Le poste de relevage doit être utilisé exclusivement pour l'évacuation d'eaux usées domestiques sans matières fécales.

Le poste de relevage est destiné au pompage des eaux grises provenant des lave-mains, lave-linge, lave-vaisselle, éviers de cuisine, baignoires, douches ou urinoirs, ainsi que des condensats issus des installations de climatisation.

Le poste de relevage répond aux exigences de la norme DIN EN 12050-2.

Minilift M WC

Le poste de relevage doit être utilisé exclusivement pour le pompage d'eaux usées domestiques contenant ou non des matières fécales.

Le poste de relevage répond aux exigences de la norme DIN EN 12050-3. Le poste de relevage et tous les organes d'évacuation raccordés doivent être installés dans la même pièce. Une autre toilette doit être disponible au-dessus du niveau des plus hautes eaux. Le nombre d'utilisateurs doit être limité.

Points d'écoulement autorisés Minilift M WC (organes d'évacuation) :

- 1 toilette (WC)
- 1 lavabo
- 1 douche
- 1 bidet

Toutes les actions suivantes, qui ne sont pas expressément autorisées par écrit par le fabricant, peuvent entraîner la perte de la garantie :

- transformations ou pièces annexées
- utilisations de pièces de rechange non originales
- réparations non effectuées par une entreprise spécialisée

Enregistrement du produit

Enregistrez votre produit et bénéficiez d'une garantie professionnelle de 5 ans !

www.kessel.fr/enregistrement-produit



3 Description du produit et caractéristiques techniques

3.1 Description du produit

Minilift M

Minilift M est un poste de relevage prêt à être raccordé, équipé d'une pompe submersible. La détection du niveau s'effectue à l'aide d'un interrupteur à flotteur vertical. La ventilation est équipée d'un filtre à charbon actif.

La plaque signalétique se trouve à l'extérieur, sur le côté du boîtier.

- 1x arrivée DN 40, réalisée verticalement vers le haut, obturée en usine
- 2x arrivées DN 40/DN 50, en position basse, avec dispositif anti-retour, réalisées horizontalement vers la gauche et vers la droite, ouvertes en usine
- 1x refoulement DN 32 (OD 40), avec dispositif anti-retour, réalisé verticalement vers le haut, monté en usine

Minilift M WC

Minilift M WC est un poste de relevage compact et prêt à être raccordé. La pompe submersible est équipée de couteaux rotatifs. Les couteaux broient efficacement les matières fécales présentes dans les eaux usées. La détection du niveau s'effectue à l'aide d'un interrupteur à flotteur. La ventilation est équipée d'un filtre à charbon actif.

Raccords

- 1x arrivée DN 40, sans dispositif anti-retour, réalisée verticalement vers le haut, obturée en usine
- 2x arrivées DN 40/DN 50, en position basse, avec dispositif anti-retour, réalisées horizontalement vers la gauche et vers la droite, ouvertes en usine
- 1x raccordement pour WC, ouvert à l'avant en usine – Le raccordement pour WC peut être réalisé horizontalement vers la droite si nécessaire. L'ouverture correspondante est fermée en usine.
- 1x refoulement DN 32 (OD 40), avec dispositif anti-retour, réalisé verticalement vers le haut, monté en usine

Exemple de pose

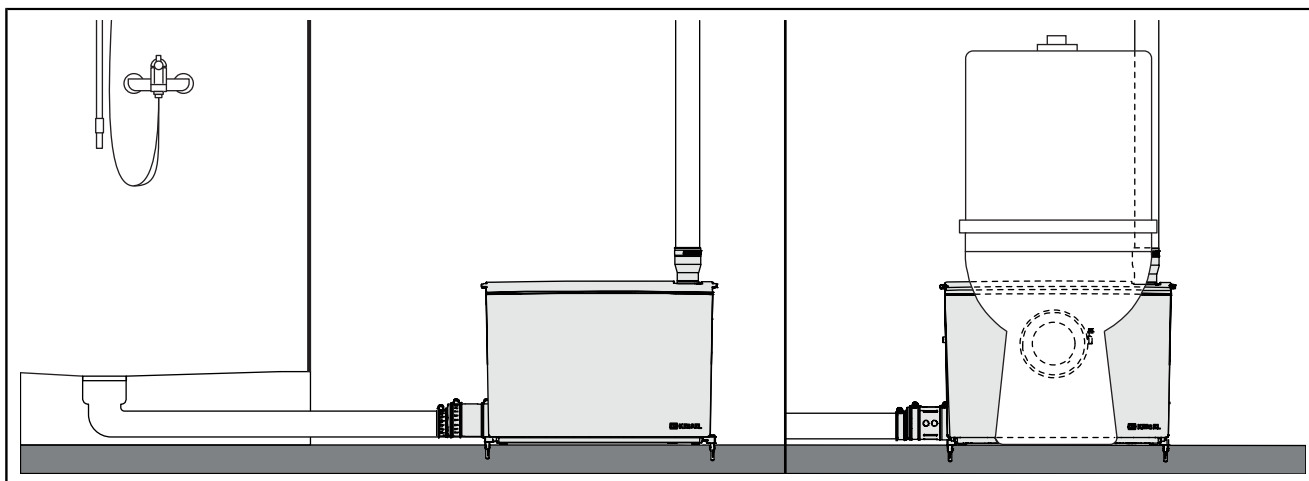

3.2 Modes de fonctionnement

Mode de fonctionnement	Description
Standard (réglage d'usine)	Dans ce mode de fonctionnement, le volume total de la cuve est utilisé. Niveau d'activation : 95 mm
Aspiration basse (Activation si nécessaire)	Pour pouvoir utiliser des points d'écoulement plus bas (par exemple les douches), une aspiration basse est possible. Pour cela, la détection du niveau du poste doit être modifiée. Niveau d'activation : 65 mm







3.3 Détail de livraison

- Poste de relevage
- Mode d'emploi

Accessoires B2 (533-902)

2x dispositifs anti-soulèvement		1x pâte de montage	
2x vis		1x manchon de raccordement pour conduite de refoulement DN 32 (OD 40)	
2x chevilles		1x collier de serrage 25 - 40 mm	
2x bouchons d'obturation pour arrivée DN 50		2x rondelles de sécurité	
3x colliers de serrage 32 - 50 mm		2x raccords d'arrivée DN 50 avec support de clapet	
2x colliers de serrage 50 - 70 mm		2x clapets d'arrivée DN 50	
2x réducteurs flexibles pour arrivée DN 40/DN 50		1x joint	

Accessoires D (533-904) (Uniquement pour Minilift M WC)

1x joint pour raccord d'arrivée WC		1x cache pour arrivée WC avant	
1x collier de serrage 110 - 130 mm		1x joint pour cache d'arrivée d'eau WC	
1x anneau de maintien pour joint raccord d'arrivée WC		1x verrouillage cache WC	

3.4 Caractéristiques techniques

	Minilift M	Minilift M WC
Pompe	GTF750	STZ750
Branchement au secteur	230 volts, 50 Hz	
Puissance absorbée P1	750 W	
Puissance nominale du moteur P2	460 W	
Courant nominal I	3,5 A	
Vitesse de rotation n	2700 tr/min	
Type de protection de la pompe	IP 68 (3 m/48 h)	
Classe de protection	I	
Longueur de câble	1,4 m	
Fiche secteur	Type F, CEE 7/4 (fiche Schuko)	
Fusible recommandé	B16 A	

Domaine d'utilisation autorisé

	Minilift M	Minilift M WC
Hauteur de refoulement max. H	10,4 m	9,0 m
Débit volumique max. Q	9,8 m ³ /h	
Température du fluide	max. 40 °C	
Température maximale du fluide, à court terme	80 °C pendant 2 minutes	
Température ambiante	3 à 40 °C	
Mode de fonctionnement	S3 15 %	
Indice de protection du poste de relevage	IP 44	

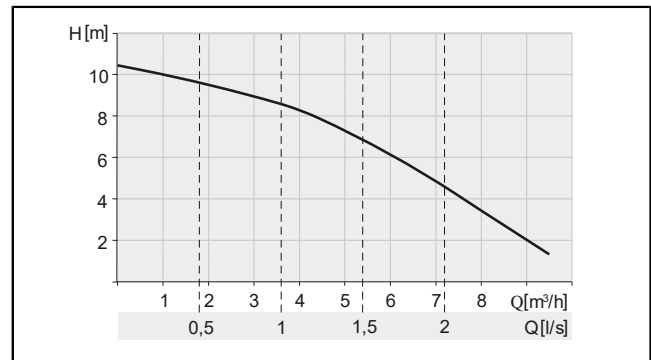

Fig.: Minilift M

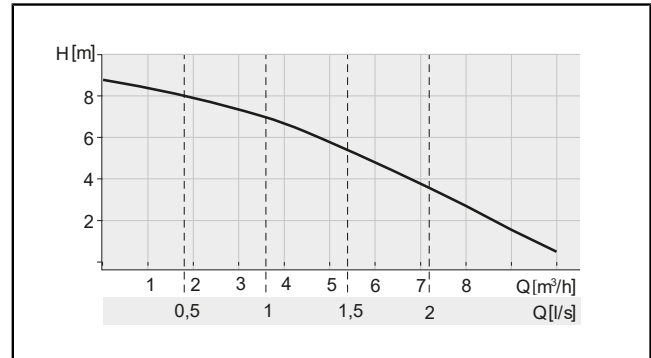
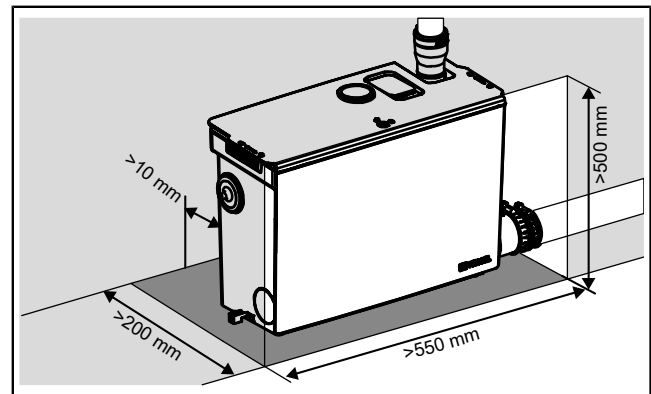

Fig.: Minilift M WC

Volume, poids, dimensions

	Minilift M		Minilift M WC	
	95 mm	65 mm	95 mm	65 mm
Niveau d'activation	95 mm	65 mm	95 mm	65 mm
Volume de la cuve	11,75 l		11,75 l	
Volume utile	3,1 l	1,6 l	2,9 l	1,6 l
Poids	7,52 kg		7,65 kg	



Minilift M

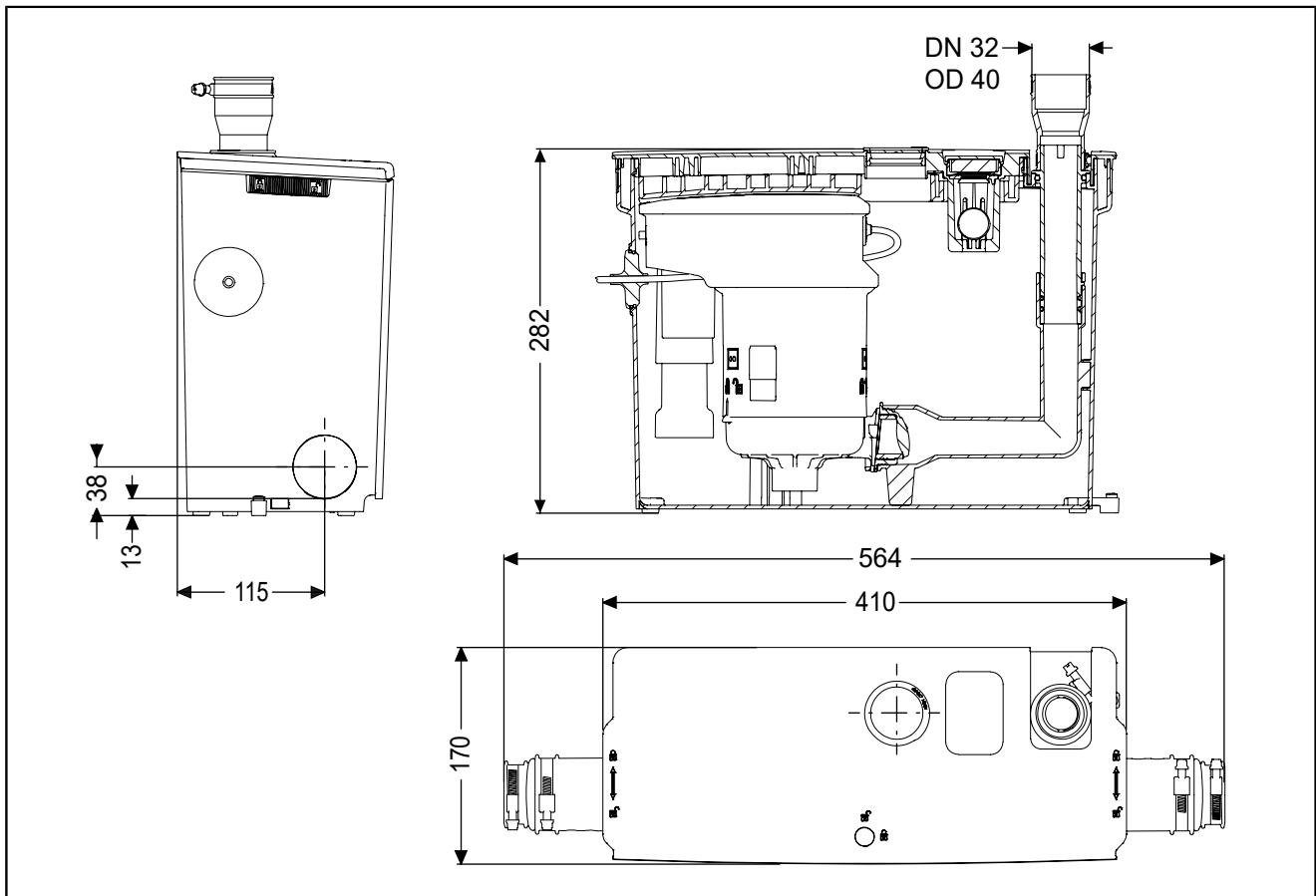

Minilift M WC

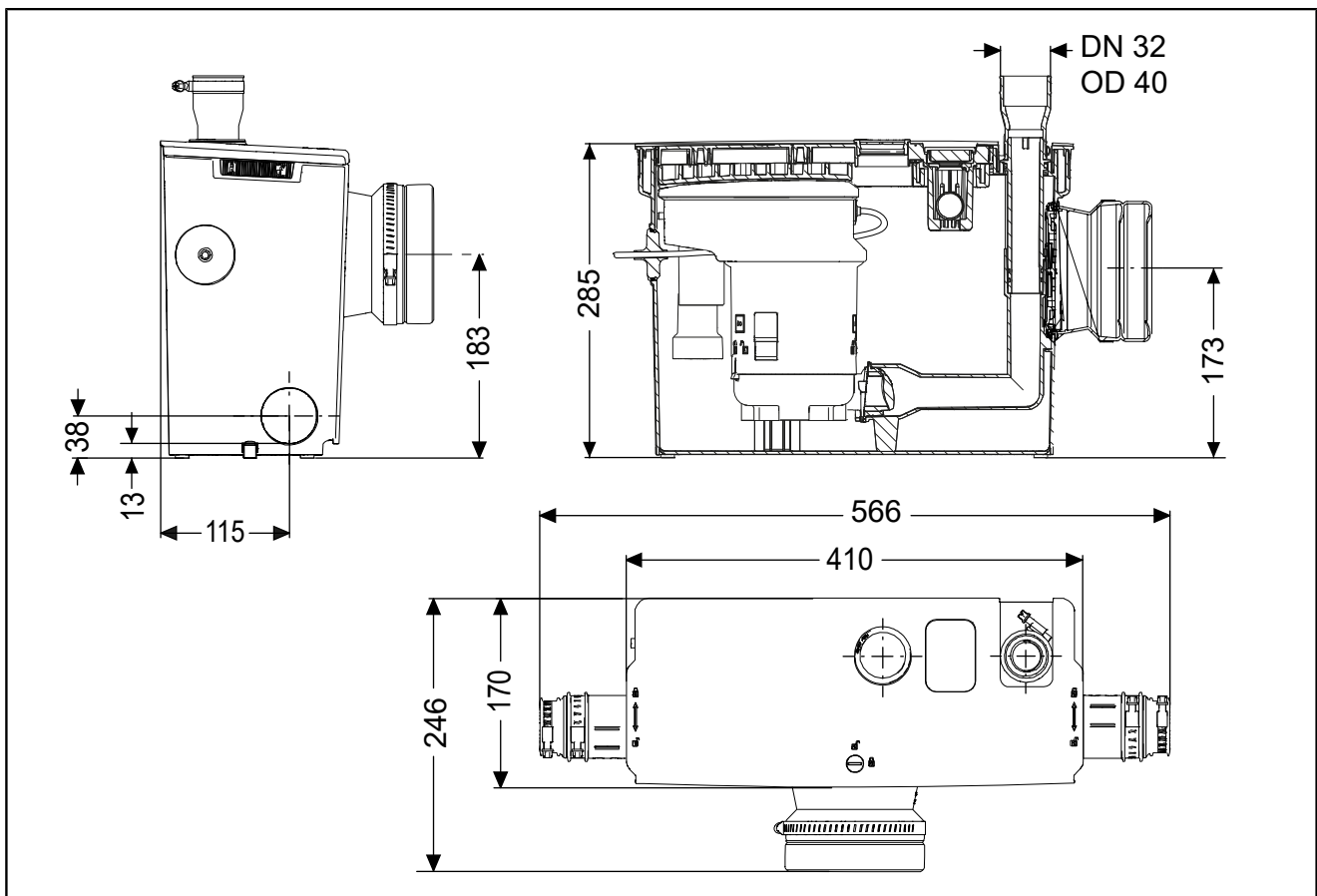

4 Montage

4.1 Remarques générales concernant le montage

Prévoir une prise électrique adaptée pour le raccordement électrique. Effectuer l'installation électrique conformément aux directives locales relatives aux installations dans des locaux humides.

Afin de réduire au maximum les bruits de fonctionnement, prévoir un tapis isolant entre le produit et le mur.

Il est recommandé d'installer un dispositif d'arrêt dans la conduite de refoulement.

Conduite de refoulement :

- L'acheminer d'abord verticalement sur une hauteur minimale de 1,80 m, puis poursuivre horizontalement avec une légère pente.
- Élargir la conduite après le point culminant
- Réaliser les changements de direction avec des coudes à 45°

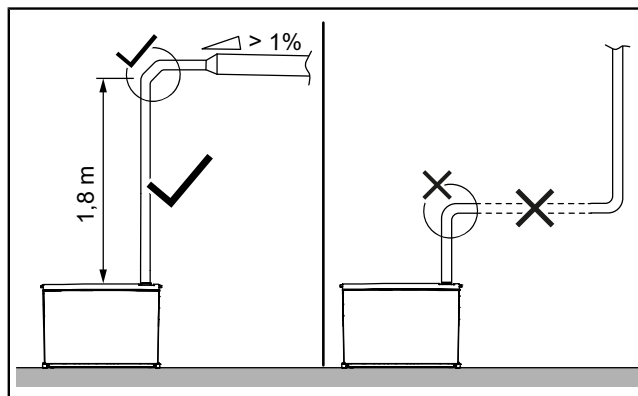

Le niveau d'activation peut être abaissé de 95 mm à 65 mm. Pour cela, il est nécessaire de modifier la détection du niveau (cf. "Installer le poste de relevage", page 188).

Raccordement pour WC

Raccorder les toilettes (WC) uniquement à la version prévue pour des WC.

Distance maximale entre les toilettes et le poste de relevage : 0,5 m

Le raccordement direct aux toilettes (WC) n'est possible qu'avec des toilettes sur pied. Une installation en applique est nécessaire pour une utilisation avec des toilettes suspendues.

Installation en applique

La ventilation du poste de relevage se fait dans le local d'installation. Prévoir un accès facile au poste de relevage, par ex. pour remplacer le filtre à charbon actif.

4.2 Installer le poste de relevage



ATTENTION

Accès restreint lors du montage/démontage des raccords et de la pompe, démarrage inattendu de la pompe
Risque de blessures aux mains

- ▶ Utiliser des gants de protection.
- ▶ Ne brancher la fiche secteur que lorsque la pompe est correctement montée dans la cuve.



ATTENTION

Germes et bactéries dangereux pour la santé
Risque d'infection en cas de contact avec le fluide transporté

- ▶ Utiliser des gants de protection, des lunettes de protection et un masque respiratoire.
- ▶ Aérer la pièce.
- ▶ Essuyer immédiatement tout fluide pompé qui s'est répandu. Éliminer les chiffons de nettoyage.
- ▶ Désinfecter les mains.

① Pour le montage, utiliser uniquement la pâte de montage fournie.

Retirer l'emballage

- ▶ Retirer l'emballage extérieur.
- ▶ Pour ouvrir le couvercle, déverrouiller les verrouillages situés de chaque côté et au milieu du couvercle. ① ②
- ▶ Saisir le couvercle par les poignées situées à gauche et à droite, le basculer vers le haut par le bord avant, puis le dégager des ergots d'encliquetage à l'arrière. ③
- ▶ Retirer la pompe et retirer l'emballage/la sécurité de transport.

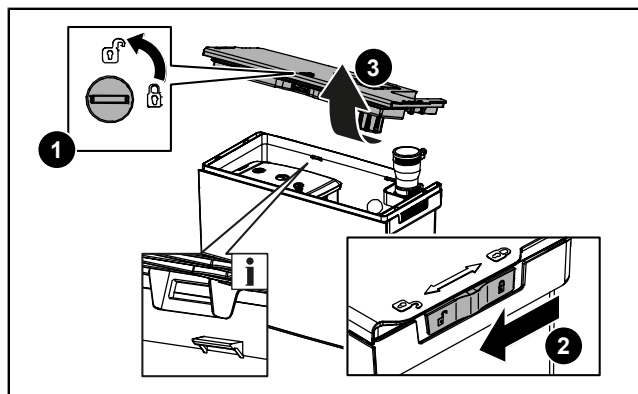

Préparer la fixation au sol

- ▶ S'assurer que les pieds insonorisants sont correctement montés.
- ▶ Enfoncer les dispositifs anti-soulèvement (accessoires) en bas à gauche et à droite de la cuve jusqu'en butée. ❶
- ▶ Marquer les trous de perçage. Veiller à respecter une distance suffisante par rapport au mur (isolation phonique).
- ▶ Réaliser deux perçages Ø 6 mm. Faire attention aux conduites situées dans le sol.
- ▶ Insérer les chevilles. ❷

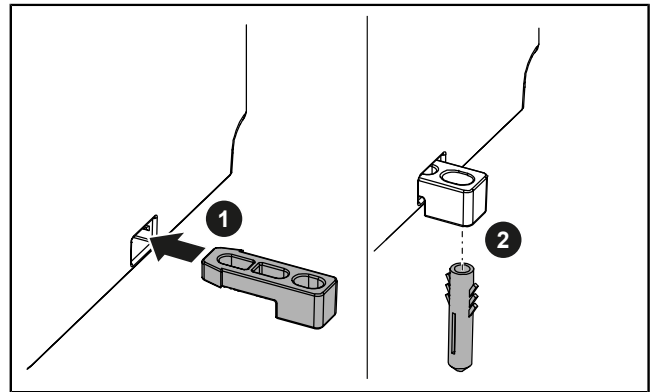

Sélectionner l'arrivée/les arrivées

- ▶ Sélectionner l'arrivée/les arrivées nécessaires.

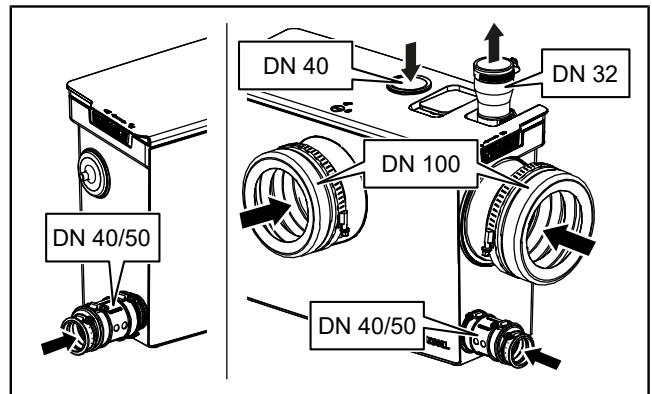

Monter l'arrivée verticale

- ▶ Percer le couvercle à l'aide d'une scie cloche Ø 44-46 mm depuis l'arrière et lisser le bord à l'aide d'un couteau de sécurité. ❶
- ▶ Insérer le joint (accessoires). ❷

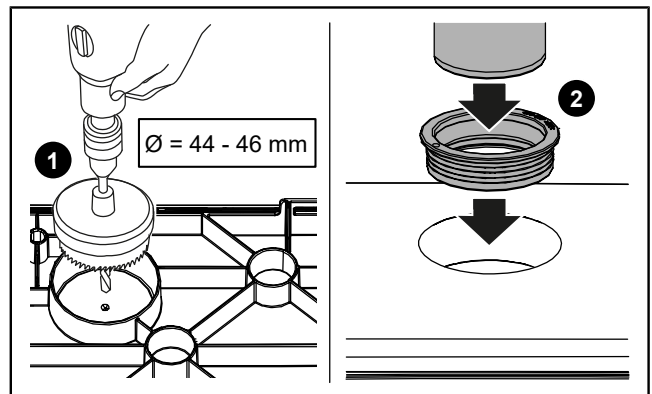

Monter l'arrivée horizontale



AVIS

Si des organes d'évacuation situés à un niveau inférieur sont raccordés, le support du clapet doit être installé sur le raccord d'arrivée !

- 👁 S'assurer que les deux joints toriques sont correctement installés.
- ▶ Insérer le raccord d'arrivée DN 50 avec le support du clapet (accessoires) dans l'ouverture. ❶
- ▶ Fixer le raccord d'arrivée DN 50 à l'aide de la rondelle de sécurité sur la face extérieure. ❷
- ▶ Pour DN 50, découper le réducteur flexible pour l'arrivée à l'aide d'un couteau de sécurité.
- ▶ Graisser le réducteur flexible pour l'arrivée avec de la pâte de montage et l'enfoncer depuis l'extérieur sur le raccord d'arrivée.
- ▶ Insérer le tuyau d'arrivée (DN 50 ou DN 40) dans le réducteur flexible pour l'arrivée.
- ▶ Fixer le réducteur flexible pour l'arrivée des deux côtés à l'aide de colliers de serrage.

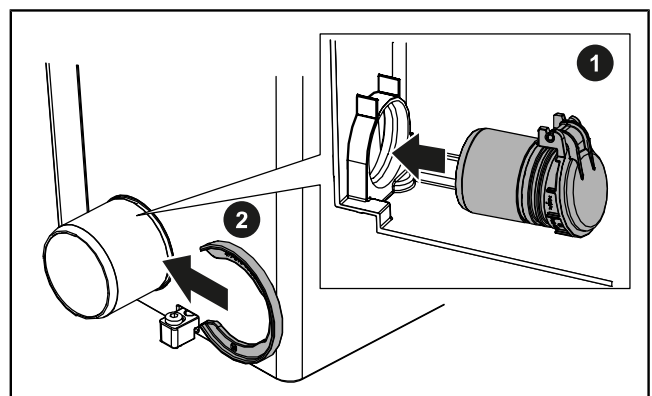

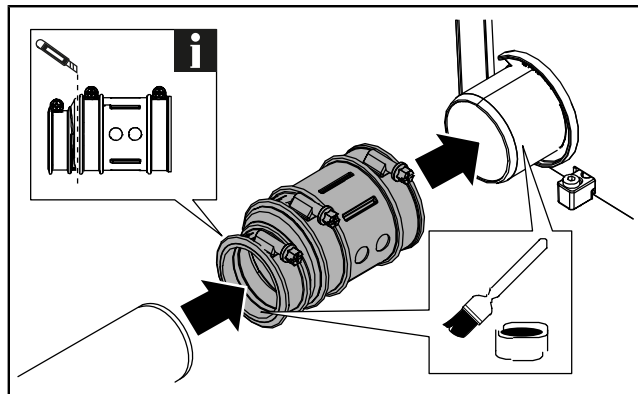

- ▶ Obturer les arrivées non utilisées à l'aide de bouchons d'obturation (accessoires). Veiller à ce que le joint torique soit correctement monté.

Monter le refoulement

- ▶ Amener la conduite de refoulement par le haut jusqu'au poste de relevage.
- ▶ Pousser le manchon de raccordement de la conduite de refoulement DN 32/40 depuis l'extérieur sur la sortie de refoulement et le fixer à l'aide d'un collier de serrage 25 - 40 mm. ❶
- ▶ Insérer la conduite de refoulement dans le manchon de raccordement de la conduite de refoulement et la fixer à l'aide d'un collier de serrage. ❷

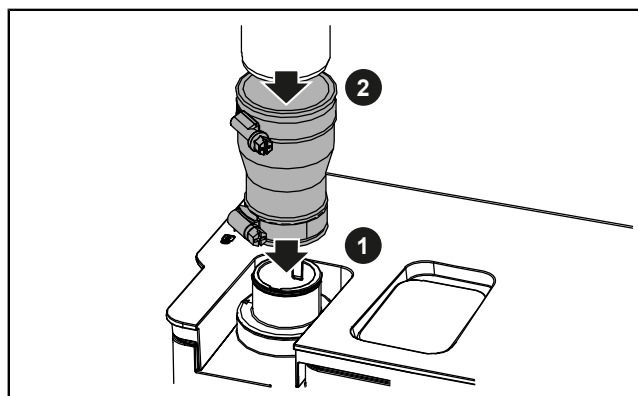

❶ Voir également la vidéo explicative sur le site Web du produit !

Monter le raccordement pour WC

- ▶ En ce qui concerne **le raccordement pour WC à l'avant**, monter le joint du raccord d'arrivée WC depuis l'extérieur sur le boîtier. S'assurer que la rainure repose uniformément contre le boîtier. Graisser l'anneau de maintien avec de la pâte de montage. Fixer le joint du raccord d'arrivée WC depuis l'intérieur à l'aide de l'anneau de maintien.
- ▶ En ce qui concerne **le raccordement pour WC latéral**, ouvrir le verrouillage à l'intérieur et retirer le cache du raccord WC latéral. Monter le joint du raccord d'arrivée WC depuis l'extérieur sur le boîtier. S'assurer que la rainure repose uniformément contre le boîtier. Graisser l'anneau de maintien avec de la pâte de montage. Fixer le joint du raccord d'arrivée WC depuis l'intérieur à l'aide de l'anneau de maintien.
- ▶ Insérer ensuite le cache d'arrivée WC avant, muni de son joint, sur le raccord WC avant depuis l'extérieur et le fixer à l'aide du verrouillage du cache WC depuis l'intérieur. ❶ ❷
- ▶ Graisser le tuyau d'évacuation WC avec de la pâte de montage, l'insérer dans le joint et le fixer avec le collier de serrage 110 - 130 mm.

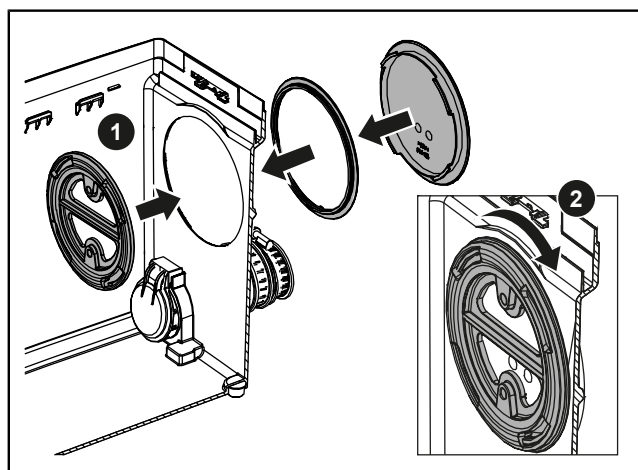
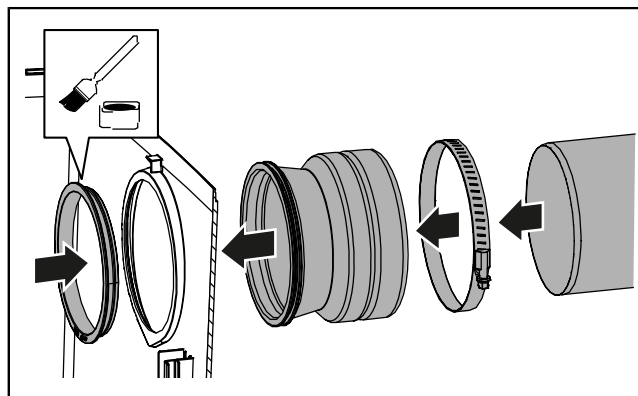

Ajuster la détection de niveau

Réglage d'usine : niveau d'activation en position haute

Aspiration basse : niveau d'activation en position basse

- ▶ Pour l'aspiration basse, retirer la partie inférieure du flotteur du verrouillage, l'insérer avec l'ergot de guidage dans la rainure marquée « 2 » jusqu'en butée. ❶

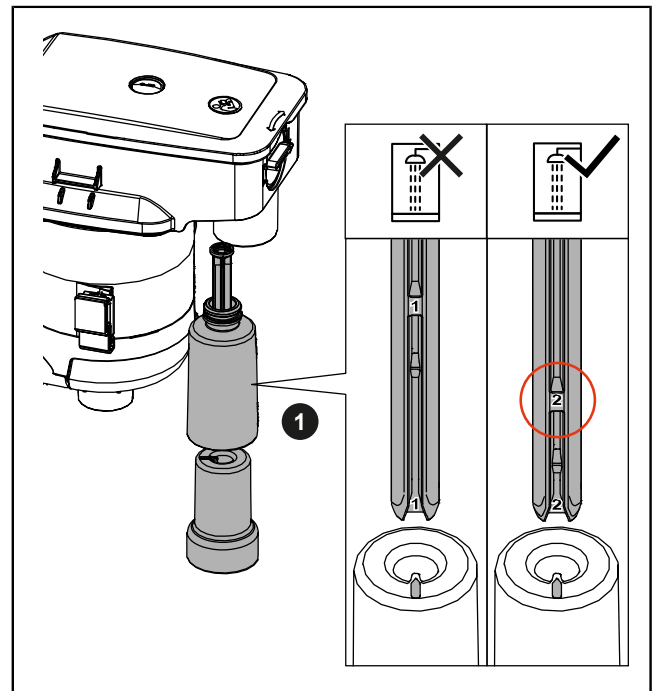

Insérer la pompe

- ▶ Graisser la bride de la pompe et les guides dans la cuve avec de la pâte de montage.
- ▶ Fixer le câble d'alimentation dans les guides correspondants sur la pompe.
- ▶ Insérer la pompe dans la cuve. Veiller à ce que le câble d'alimentation ne soit pas coincé.
- ▶ S'assurer que la pompe est correctement positionnée des deux côtés dans les guides et que la bride de la pompe est correctement appliquée contre la conduite de refoulement.

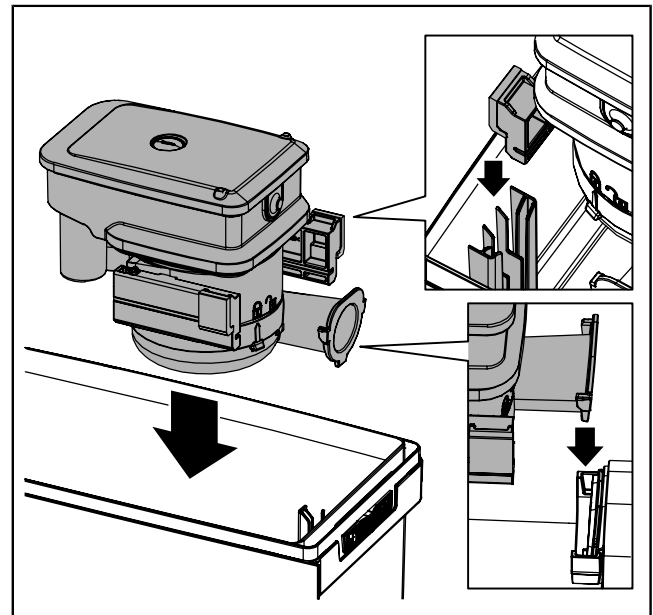

Monter le couvercle

- ▶ Graisser le joint du couvercle. Utiliser pour cela la pâte de montage fournie.
- ▶ Pour monter le couvercle, insérer les rainures situées à l'arrière du couvercle dans les ergots d'encliquetage situés sur le bord de la cuve, puis appuyer tout autour du couvercle jusqu'en butée.
- ▶ Verrouiller toutes les fixations.
- ▶ En cas d'arrivée verticale, graisser le tuyau d'arrivée (DN 40) avec de la pâte de montage et l'insérer.

Fixer la cuve

- ▶ Fixer la cuve au sol à l'aide des vis fournies.

5 Mise en service

5.1 Première mise en service du poste de relevage

- 👁 S'assurer que le poste de relevage est hors tension et que le couvercle est correctement positionné sur la cuve.
- ▶ Verser de l'eau claire dans la cuve via chaque arrivée raccordée.
- ▶ Vérifier l'étanchéité de tous les raccords.
- ▶ Brancher la fiche d'alimentation.
- ✓ Dès que le niveau réglé dans la cuve est atteint, l'eau est pompée.
- ▶ Répéter l'opération de pompage.
- ✓ Si au moins 2 pompages se sont déroulés sans erreur, le poste de relevage peut passer en mode de fonctionnement normal.

5.2 Marche / arrêt

- ▶ Pour mettre en marche le poste de relevage, brancher la fiche secteur dans la prise.
- ✓ Le poste de relevage est immédiatement prêt à l'emploi.
- ✓ Le processus de pompage démarre automatiquement en fonction du niveau de remplissage de la cuve.
- ▶ Pour éteindre le poste de relevage, débrancher la fiche secteur de la prise.

6 Maintenance

KESSEL recommande un **contrôle mensuel du fonctionnement** par l'exploitant.

La maintenance du poste de relevage doit être effectuée **une fois par an** par un spécialiste.

6.1 Maintenance du poste de relevage



AVERTISSEMENT

Pièces sous tension
Danger d'électrocution



- ▶ Activer le poste !
- ▶ S'assurer que les appareils électriques sont coupés de l'alimentation en tension pendant les travaux.
- ▶ Sécuriser les appareils électriques contre toute remise en marche.



ATTENTION

Accès restreint lors du montage/démontage des raccords et de la pompe, démarrage inattendu de la pompe
Risque de blessures aux mains

- ▶ Utiliser des gants de protection.
- ▶ Ne brancher la fiche secteur que lorsque la pompe est correctement montée dans la cuve.



ATTENTION

La pompe chauffe pendant le fonctionnement
Risque de brûlure

- ▶ Porter des gants de protection !
- ▶ Laisser refroidir la pompe.



ATTENTION

Germes et bactéries dangereux pour la santé
Risque d'infection en cas de contact avec le fluide transporté

- ▶ Utiliser des gants de protection, des lunettes de protection et un masque respiratoire.
- ▶ Aérer la pièce.
- ▶ Essuyer immédiatement tout fluide pompé qui s'est répandu. Éliminer les chiffons de nettoyage.
- ▶ Désinfecter les mains.



AVIS

Nettoyage inapproprié
Les pièces en composite peuvent être endommagées ou fragilisées.

- ▶ Nettoyer les pièces en composite uniquement avec de l'eau et un produit de nettoyage au pH neutre.

👁 S'assurer qu'il n'y ait pas de production d'eaux usées dans le poste de relevage.

👁 Le poste de relevage a été déconnecté de l'alimentation électrique et sécurisé contre toute remise en marche.

- ▶ Ouvrir le couvercle.

Nettoyer la détection du niveau

- ▶ Retirer la pompe.
- ▶ Nettoyer le flotteur à l'aide d'un chiffon en coton humide.
Pour ce faire, retirer le flotteur de l'interrupteur à flotteur.

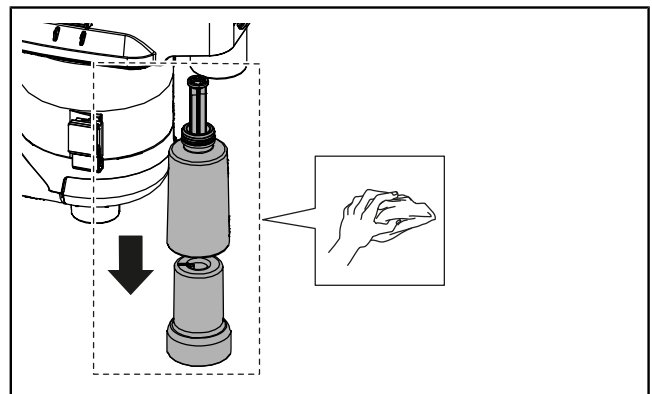

Nettoyer la pompe

- ▶ Nettoyer les 2 orifices de ventilation sur la volute de pompe.

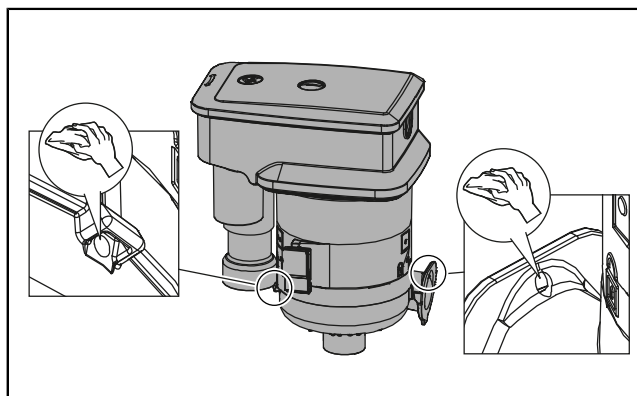

ATTENTION

Couteaux tranchants

Risque de coupures

- ▶ Utiliser des gants de protection.

- ▶ Déverrouiller et démonter la volute de pompe. ❶
- ▶ Nettoyer le logement d'axe de la roue vortex ainsi que l'arbre d'entraînement pour éliminer les impuretés adhérentes.
- ▶ Nettoyer la roue vortex et vérifier son état d'usure et son bon fonctionnement. ❷
- ▶ Remplacer les composants usés si nécessaire.
- ▶ Monter et bloquer la volute de pompe.

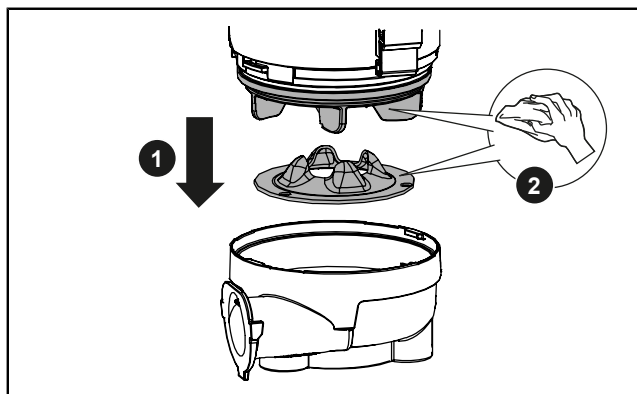

Nettoyer la cuve et la ventilation

- ▶ Retirer tous les résidus solides et les dépôts de la cuve.
- ▶ Nettoyer l'intérieur et l'extérieur de la cuve à l'aide d'un chiffon humide.
- ▶ Retirer le cache de la vanne d'aération. ❶
- ▶ Dévisser le dispositif de maintien, nettoyer la bille et le joint, puis remonter le tout. ❷

(couple de serrage pour vis de fixation : 1,0 Nm)

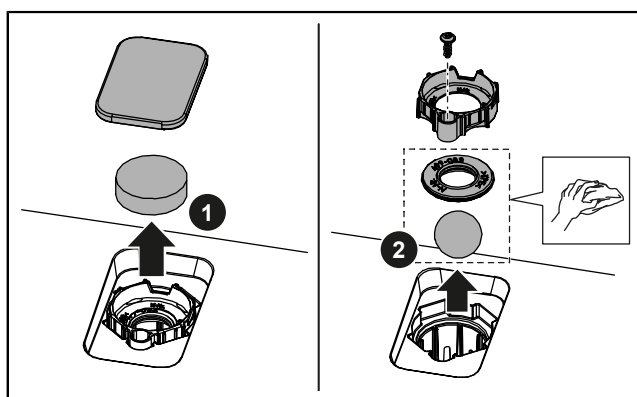

- ▶ Remonter tous les composants dans l'ordre inverse.
- ▶ S'assurer que la bride de la pompe est correctement positionnée sur le refoulement. Si nécessaire, graisser la bride avec de la pâte de montage.

6.2 Remplacer le filtre à charbon actif

Remplacer le filtre à charbon actif au moins 1 fois par an ou en cas d'odeurs désagréables (réf. 28061).

Le remplacement du filtre à charbon actif est autorisé par l'exploitant.

- ▶ Retirer le cache de la vanne d'aération. ❶
- ▶ Remplacer le filtre à charbon actif. ❷
- ▶ Mettre en place le cache pour la vanne d'aération.

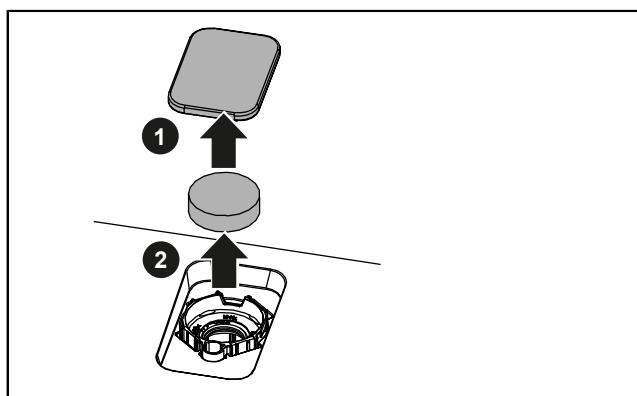

7 Aide en cas de panne

Les dysfonctionnements ou pannes du poste de relevage se traduisent par un reflux dans les organes d'évacuation (l'eau ne s'écoule plus). En fonction du volume de refoulement, des fuites peuvent se produire et le fluide pompé peut s'échapper.



ATTENTION

Germes et bactéries dangereux pour la santé

Risque d'infection en cas de contact avec le fluide transporté

- ▶ Utiliser des gants de protection, des lunettes de protection et un masque respiratoire.
- ▶ Aérer la pièce.
- ▶ Essuyer immédiatement tout fluide pompé qui s'est répandu. Éliminer les chiffons de nettoyage.
- ▶ Désinfecter les mains.

Veillez tenir compte des points suivants :

- ▶ **Ne pas** ouvrir le poste de relevage.
- ▶ Aérer la pièce.
- ▶ Ne pas déverser d'autres eaux usées. Fermer toutes les arrivées.
- ▶ Contacter le service après-vente ou le service de dépannage sanitaire.

Réparation par un spécialiste :



ATTENTION

Risque de brûlure par ébullition au contact des eaux usées chaudes et risque de brûlure au contact des surfaces chaudes.

- ▶ Laisser refroidir suffisamment les eaux usées avant d'ouvrir le couvercle.

Dysfonctionnement	Cause	Résolution
La pompe ne s'enclenche pas	Absence d'alimentation électrique	▶ Vérifier l'alimentation électrique.
La pompe ne fonctionne pas, le moteur vrombit	Roue vortex bloquée Condensateur défectueux	▶ Prudence ! La pompe chauffe pendant le fonctionnement ! Exécuter l'intervention de maintenance. Vérifier la souplesse de fonctionnement de la roue vortex. Nettoyer l'orifice de ventilation. ▶ Pour remplacer les composants défectueux, contacter le service après-vente.

8 Mise hors service

8.1 Périodes d'inactivité supérieures à 3 mois

Pendant les périodes d'inactivité de plus de 3 mois, l'eau contenue dans la cuve peut s'évaporer. Cela peut entraîner la formation d'une croûte de matières solides dans la cuve et boucher le poste de relevage.

Afin d'éviter tout dommage sur le poste de relevage, respecter les points suivants lors d'une période d'inactivité supérieure à 3 mois :

- Rincer le poste de relevage tous les trimestres avec de l'eau claire en effectuant 2 cycles de pompage.
- Vider la cuve en cas de risque de gel.
- Effectuer un essai avant la remise en service normale.

8.2 Démontage



ATTENTION

Germes et bactéries dangereux pour la santé

Risque d'infection en cas de contact avec le fluide transporté

- ▶ Utiliser des gants de protection, des lunettes de protection et un masque respiratoire.
- ▶ Aérer la pièce.
- ▶ Essuyer immédiatement tout fluide pompé qui s'est répandu. Éliminer les chiffons de nettoyage.
- ▶ Désinfecter les mains.

- ▶ Rincer la cuve : verser de l'eau claire dans la cuve via une arrivée d'eau. Effectuer au moins 2 cycles de pompage.
- ▶ Si disponible, fermer le dispositif d'arrêt dans la conduite de refoulement et toutes les arrivées.
- ▶ Débrancher le poste de relevage de l'alimentation électrique : débrancher la fiche secteur, couper le fusible.
- ▶ Vider la cuve, par ex. à l'aide d'un aspirateur à eau.
- ▶ Déconnecter les arrivées et la conduite de refoulement de la cuve.
- ▶ Desserrer la fixation au sol.
- ▶ Démontez le poste de relevage.
- ▶ Fermer hermétiquement toutes les conduites.
- ✓ Le poste de relevage est démonté.
- ▶ Désinfecter le lieu d'installation et le poste de relevage.
- ▶ Entreposer le poste de relevage ou le mettre au rebut conformément aux prescriptions.

8.3 Stockage

Conditions de stockage :

- Maximum : -40 ... +70 °C, humidité maximale : 90 %, sans condensation
 - Recommandé : 5 ... 25 °C, humidité relative : 40 ... 50 %
 - ▶ Avant le stockage, vider complètement la cuve et désinfecter le poste de relevage.
 - ▶ Enrouler le câble de raccordement en boucle et le fixer sur la cuve.
 - ▶ Protéger le poste de relevage et la fiche secteur contre les inondations (immersion dans un liquide).
 - ▶ Fermer hermétiquement tous les raccords.
 - ▶ Protéger l'équipement contre toute exposition directe aux rayons du soleil. Une chaleur extrême peut endommager les pièces en plastique !
- ① Il est recommandé de conserver l'emballage d'origine pour un stockage approprié.

9 Évacuation



AVIS

Les produits portant ce marquage sur le produit, l'emballage ou les documents d'accompagnement ne doivent pas être éliminés avec les ordures ménagères.

- ▶ Déposer le produit et ses composants dans des points de collecte certifiés prévus à cet effet, en vue de leur réutilisation et de leur recyclage.
- ▶ Retirer les piles et les batteries rechargeables, si présentes, avant l'élimination et les remettre séparément.
- ▶ Respecter les prescriptions locales en vigueur.
- ▶ Demander des informations sur la mise au rebut conforme auprès de la commune locale, du centre de traitement des déchets le plus proche ou du revendeur auprès duquel le produit a été acheté.

Upute za rad

Poštovani kupče,

kao vrhunski proizvođač inovativnih proizvoda za tehnologiju odvodnje, KESSEL nudi integrirana sustavna rješenja i uslugu usmjerenu na kupca. Pritom postavljamo najviše standarde kvalitete i čvrsto se fokusiramo na održivost, ne samo s proizvodnjom naših proizvoda, već i s obzirom na njihov dugoročni rad te nastojimo osigurati dugoročnu zaštitu vas i vaše imovine.

Tvoj KESSEL SE + Co. KG
Bahnhofstraße 31
85101 Lenting, Njemačka



Ako imate bilo kakva tehnička pitanja, naši lokalni, kvalificirani servisni partneri rado će vam pomoći. Svojeg partnera za kontakt možete pronaći na:
www.kessel.com/after-sales-service



Ako je potrebno, naša tvornička služba za korisnike pruža podršku s uslugama kao što su puštanje u rad, održavanje ili opći pregled u cijeloj regiji DACH (Njemačka, Austrija i Švicarska), a u drugim zemljama na zahtjev.

Za informacije o rukovanju i naručivanju pogledajte:
www.kessel.de/service/dienstleistungen

Sadržaj

1	Napomene o uputama za uporabu.....	199
2	Sigurnost.....	200
3	Opis proizvoda i tehnički podatci.....	202
4	Ugradnja.....	206
5	Puštanje u rad.....	210
6	Održavanje.....	211
7	Otklanjanje problema.....	213
8	Stavljanje izvan pogona.....	214
9	Odlaganje u otpad.....	215

1 Napomene o uputama za uporabu

Ovaj dokument predstavlja izvorne upute na njemačkom jeziku. Svi ostali jezici su prijevodi izvornih uputa.











Upute za uporabu sadržavaju važne informacije o sigurnoj uporabi, instalaciji, održavanju i zbrinjavanju proizvoda. Prije uporabe pažljivo pročitajte upute za uporabu i držite ih pri ruci tijekom cijelog vijeka trajanja. Pri predaji proizvoda, upute za uporabu moraju se predati novom vlasniku.

Simbol	Objašnjenje
(5)	Pozicija broj 5 na slici pored
❶ ❷ ❸ ❹ ❺ ...	Korak radnje na slici
👁️ Provjerite je li aktiviran ručni način rada.	Preduvjet za radnju
▶ Pritisnite OK.	Korak radnje
✓ Sustav je spreman za rad.	Rezultat radnje
vidi "Sigurnost", stranica 200	Upućivanje na poglavlje 2.
❗	Tehničke informacije ili upute kojima treba posvetiti posebnu pozornost.

Upozorenja uključuju prirodu i posljedice opasnosti, kao i mjere za njihovo izbjegavanje.

Upozorenja se označavaju sljedećim simbolima i signalnim riječima:

Signalna riječ	Značenje
Opasnost	Upozorenje na tjelesne ozljede Nepoštovanje ovog upozorenja rezultirat će ozbiljnim ozljedama ili smrtnim ishodom.
Upozorenje	Upozorenje na tjelesne ozljede Nepoštovanje ovog upozorenja može rezultirati ozbiljnim ozljedama ili smrtnim ishodom.
Oprez	Upozorenje na tjelesne ozljede Nepoštovanje ovih informacija može rezultirati manjim ili srednje teškim ozljedama.
Oprez!	Upozorenje na materijalnu štetu Nepoštovanje ovog upozorenja može rezultirati oštećenjem proizvoda i njegove funkcije ili bilo kojeg objekta u blizini.

Simbol	Značenje	Simbol	Značenje
	Isključite uređaj		Opći znak upozorenja
	Pridržavajte se uputa za uporabu		Upozorenje na biološku opasnost
	Obavezna zaštitu ruku		Upozorenje na električnu energiju
	Obavezna zaštita očiju		Ikona za otpadnu električnu i elektroničku opremu, proizvod podliježe direktivi RoHS
	Obavezno nošenje zaštite maske		Opći obavezni znak

2 Sigurnost

2.1 Opće sigurnosne napomene



OPREZ

Klice i bakterije koje predstavljaju rizik za zdravlje
Opasnost od infekcije pri kontaktu s pumpanim medijem



▶ Nosite zaštitne rukavice (EN 388) i zaštitne naočale (EN 166).



▶ Ako postoji mogućnost kontakta s pumpanim medijem, nosite i masku za disanje (EN 149).

- Pri ugradnji, uklanjanju, održavanju ili popravku podizne stanice moraju se poštovati propisi o sprečavanju nesreća, relevantni standardi, direktive i propisi.
- Pobrinite se da je tijekom instalacije, rastavljanja, održavanja ili popravaka proizvod isključen iz napajanja i osiguran od ponovnog uključivanja.
- Pri radu na električnim kabelima i priključcima pridržavajte se nacionalnih sigurnosnih propisa. Postoji opasnost od strujnog udara na dijelovima pod naponom.
- Sustav se mora napajati putem uređaja za rezidualnu struju (RCD) s nazivnom rezidualnom strujom ne većom od 30 mA.
- Kad je mrežni utikač umetnut u utičnicu, proizvod je spreman za uporabu. Preporučuje se da se utičnica aktivira zasebnim prekidačem za uključivanje/isključivanje.
- Nemojte spajati proizvode s oštećenim priključnim kabelima! Priključni kabel treba zamijeniti kvalificirani električar ili ovlašteni servis. Nikada ne povlačite za priključni kabel. Nemojte ugrađivati oštećene ili neispravne proizvode.
- Postavite podno pričvršćenje (kako biste spriječili podizanje).
- Prste možete prignječiti pri postavljanju priključaka i umetanja pumpe. Pažljivo obavite posao.
- U slučaju nesreće/nužde, pumpani medij može teći u prostoriju. Provjerite jesu li svi spojevi nepropusni. Odmah obrišite sve što se prolje. Prije uklanjanja ispraznite spremnik. Ako se spremnik ne isprazni, otpadne vode teći će izravno u prostoriju kada se odspoji cjevovod. Ispumpajte pumpani medij ručnom membranskom pumpom ili mokrim usisavačem.
- Ne otvarajte poklopac podizne stanice sve dok se otpadne vode dovoljno ne ohlade. Postoji opasnost od opekline vrućom otpadnom vodom pri dodiru te opasnost od opekline zbog vrućih površina.
- Prije održavanja ili demontaže ostavite motor/pumpu da se dovoljno ohladi. Upotrebljavajte zaštitne rukavice. Postoji opasnost od opekline na vrućim površinama.

2.2 Kvalifikacija osoblja

Operater: Nisu potrebne posebne kvalifikacije, poznavanje i razumijevanje uputa za uporabu.

Kompetentna stručna osoba: Zaposlenik specijalizirane tvrtke koji ima dokazanu stručnost i tehničku opremu, a radi u skladu s uputama za uporabu i standardima provedbe

Ovlaštene aktivnosti	Osoba	
	Tvrtka koja obavlja djelatnost	Kompetentna stručna osoba
Priključivanje mrežnog utikača, provjera njegova rada, zamjena filtra s aktivnim ugljenom	✓	✓
Instalacija/uklanjanje, početno puštanje u rad, održavanje, popravci	—	✓

Djeca i osobe s invaliditetom

Ovaj uređaj smiju upotrebljavati djeca u dobi od 8 godina i starija djeca te osobe sa smanjenim fizičkim, osjetilnim ili mentalnim sposobnostima ili nedostatkom iskustva i/ili znanja samo ako su pod nadzorom ili su upoznata sa sigurnom uporabom uređaja i razumiju uključene opasnosti.

Djeca se ne smiju igrati uređajem. Djeca ne smiju obavljati provjere i održavanja funkcija bez nadzora.

2.3 Predviđena uporaba

Podizna stanica upotrebljava se za odvodnju odvodnih mjesta ispod razine zaostale vode i odvodnih mjesta koje se ne mogu odvoditi prirodnim padom.

Podizna stanica može se ugraditi u zatvorenom prostoru ili kao predzidna instalacija.

Sljedeće tekućine ili krute tvari ne smiju se unositi:

- toaletne potrepštine i proizvodi za osobnu njegu, kao što su papirnate maramice ili vlažne maramice, pelene, tamponi, štapići za uši, kondomi, lijekovi
- otpad, kao što su šut, pepeo, smeće, građevinski materijal, kuhinjski otpad, masti/ulja, tekstil
- deterđenti i tekućine za pranje posuđa u prekomjernim količinama i one s nerazmjerno visokom proizvodnjom pjene
- zapaljive, eksplozivne tekućine ili otapala
- agresivni, korozivni ili toksični mediji

Minilift M

Podizna stanica smije se upotrebljavati samo za ispumpavanje kućanskih otpadnih voda bez fekalija.

Podizna stanica namijenjena je za crpljenje sive vode iz umivaonika, perilica rublja, perilica posuđa, sudopera, kada, tuševa ili pisoara, kao i kondenzata iz klimatizacijskih sustava.

Podizna stanica zadovoljava zahtjeve norme DIN EN 12050-2.

Minilift M WC

Podizna stanica smije se upotrebljavati samo za ispumpavanje fekalnih otpadnih voda ili kućanskih otpadnih voda bez fekalija.

Podizna stanica u skladu je sa zahtjevima DIN EN 12050-3. Podizna stanica i svi priključeni odvodni elementi moraju biti ugrađeni u istoj prostoriji. Iznad razine zaostale vode mora postojati još jedan toalet. Broj korisnika treba svesti na najmanju moguću mjeru.

Dopuštena odvodna mjesta za Minilift M WC (objekti za odvodnju):

- 1 WC (WC)
- 1 umivaonik
- 1 tuš
- 1 bide

Bilo koja od sljedećih radnji koje proizvođač nije izričito odobrio u pisanom obliku može poništiti jamstvo:

- izmjene ili dodaci
- uporaba neoriginalnih rezervnih dijelova
- popravke ne provodi specijalizirana tvrtka

Registracija proizvoda

Registrirajte svoj proizvod i osigurajte 5-godišnje jamstvo za specijalizirane stručne servisere!

www.kessel.com/product-registration



3 Opis proizvoda i tehnički podatci

3.1 Opis proizvoda

Minilift M

Minilift M je kompaktna podizna stanica s potopnom pumpom, spremna za priključivanje. Razine se mjere s pomoću vertikalne sklopke s plovkom. Ventilacijski sustav opremljen je filtrom s aktivnim ugljenom.

Natpisna pločica nalazi se vodoravno na vanjskoj strani kućišta.

- 1x dovodni priključak DN 40, usmjeren okomito prema gore, tvornički zapečaćen
- 2x dovodna priključka DN 40/DN 50, duboko postavljena, s nepovratnim ventilom, vodoravno ulijevo i udesno, tvornički postavljena na otvaranje
- 1x priključak za tlačnu cijev DN 32 (OD 40), s nepovratnim ventilom, usmjeren okomito prema gore, tvornički ugrađen

Minilift M WC

Minilift M WC je kompaktna podizna stanica spremna za priključenje. Potopna pumpa opremljena je rotacijskim rezačem. Rezač pouzdano usitnjava izmet u otpadnim vodama. Razine se mjere s pomoću sklopke s plovkom. Ventilacijski sustav opremljen je filtrom s aktivnim ugljenom.

Priključci

- 1x dovodni priključak DN 40, bez nepovratnog ventila, usmjeren okomito prema gore, tvornički zapečaćen
- 2x dovodna priključka DN 40/DN 50, duboko postavljena, s nepovratnim ventilom, vodoravno ulijevo i udesno, tvornički postavljena na otvaranje
- 1x priključak za WC, standardno otvoren sprijeda – po potrebi se priključak za WC može usmjeriti vodoravno udesno. Odgovarajući otvor tvornički je zatvoren.
- 1x priključak za tlačnu cijev DN 32 (OD 40), s nepovratnim ventilom, usmjeren okomito prema gore, tvornički ugrađen

Primjer instalacije

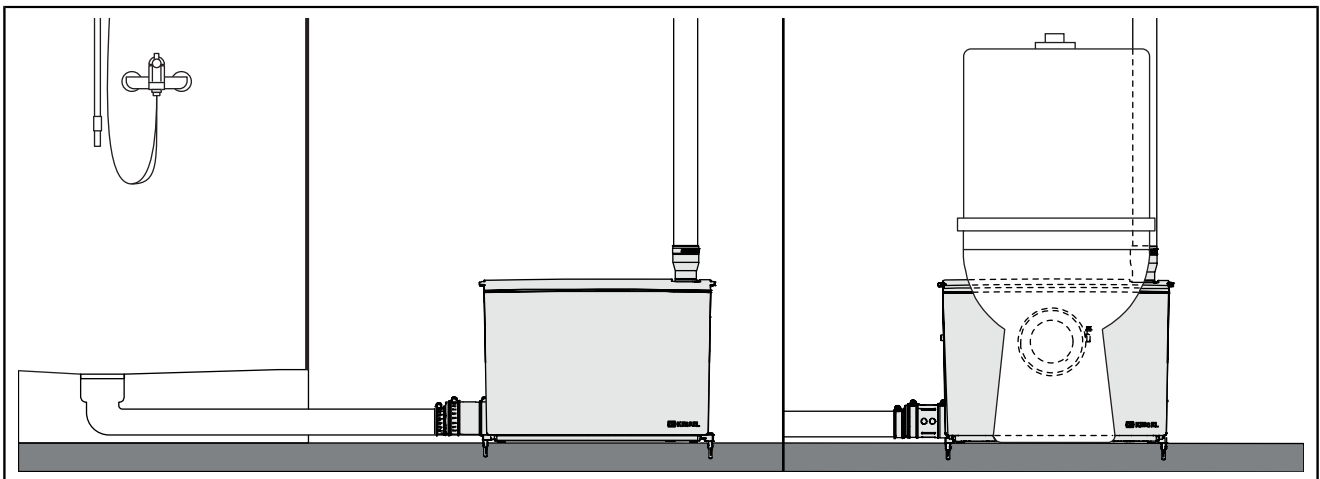

3.2 Načini rada

Način rada	Opis
Standard (zadana postavka)	U ovom načinu rada upotrebljava se cijeli volumen spremnika. Razina uključivanja: 95 mm
Duboko usisavanje (aktivacija po potrebi)	Kako bi se mogla upotrebljavati dublja odvodna mjesta (npr. tuševi), moguće je duboko usisavanje. Za to je potrebno modificirati indikator razine sustava. Razina uključivanja: 65 mm

3.3 Opseg isporuke

- Podizna stanica
- Upute za uporabu

Pribor B2 (533-902)

2x kontrole uzgona		1x pasta za montažu	
2X vijka		1x prijelaz tlačne cijevi DN 32 (OD 40)	
2x čepa		1x stezaljka za crijevo 25 – 40 mm	
2x poklopca dovodnog priključka DN 50		2x podloške za zaključavanje	
3x stezaljke za crijevo 32 – 50 mm		2x ulazna priključka DN 50 sa zaklop- kom	
2x stezaljke za crijevo 50 – 70 mm		2x ulazne zaklopke DN 50	
2x ulazna prijelaza DN 40/DN 50		1x brtva	

Pribor D (533-904) (samo za Minilift M WC)

1x brtva za ulazni priključak za WC		1x poklopac za prednji ulazni priključak za WC	
1x stezaljka za crijevo 110 – 130 mm		1x brtva za poklopac ulaznog priključka WC-a	
1x stezni brtveni prsten za ulazni priklju- čak WC-a		1x brava za poklopac WC-a	

3.4 Tehnički podatci

	Minilift M	Minilift M WC
Pumpa	GTF750	STZ750
Napon	230 V, 50 Hz	
Potrošnja energije P1	750 W	
Nazivna snaga motora P2	460 W	
Nazivna struja I	3,5 A	
Brzina n	2700 rpm	
Vrsta zaštite (pumpa)	IP 68 (3 m/48 h)	
Razred zaštite	I	
Duljina kabela	1,4 m	
Mrežni utikač	Tip F, CEE 7/4 (utikač Schuko)	
Preporučena zaštita	B16 A	

Dopušteno područje primjene

	Minilift M	Minilift M WC
Maksimalna visina pumpanja H	10,4 m	9,0 m
Maksimalni volumni protok Q	9,8 m ³ /h	
Temperatura medija	Maks. 40 °C	
Maks. temperatura medija, kratkoročna	80 °C za 2 min	
Okolna temperatura	3 – 40 °C	
Način rada	S3 15 %	
Vrsta zaštite podizne stanice	IP 44	

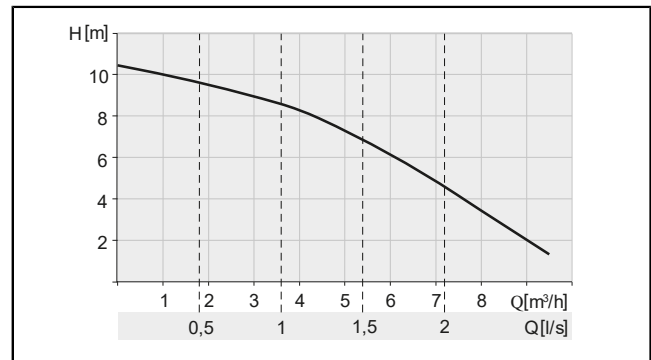

Sl.: Minilift M

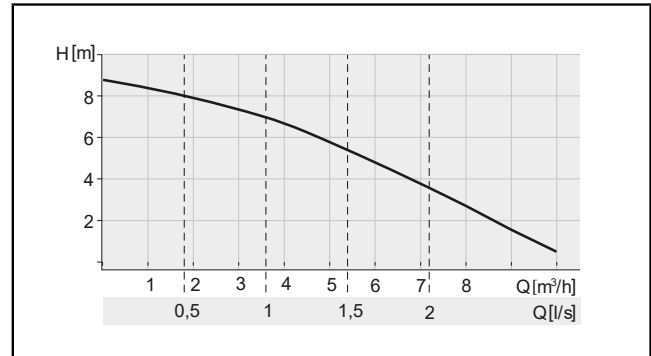

Sl.: Minilift M WC

Volumen, težina, dimenzije

	Minilift M		Minilift M WC	
Razina uključivanja	95 mm	65 mm	95 mm	65 mm
Volumen spremnika	11,75 l		11,75 l	
Volumen pumpanja	3,1 l	1,6 l	2,9 l	1,6 l
Masa	7,52 kg		7,65 kg	

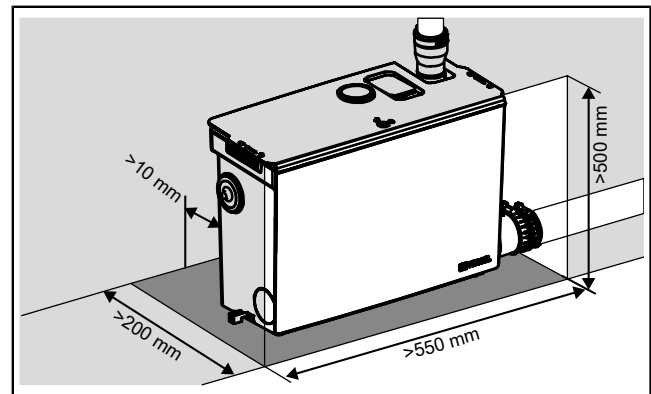

Minilift M

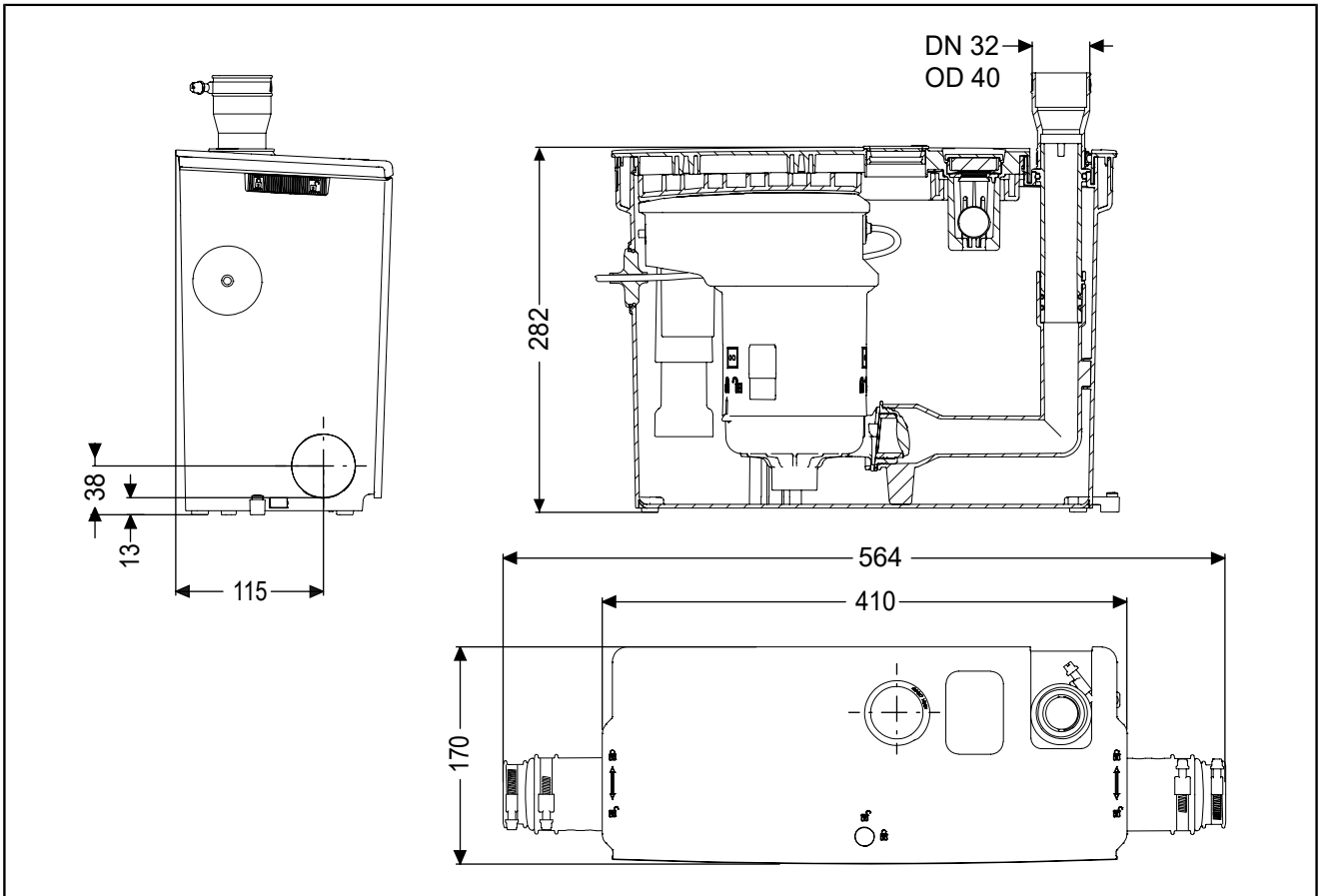

Minilift M WC

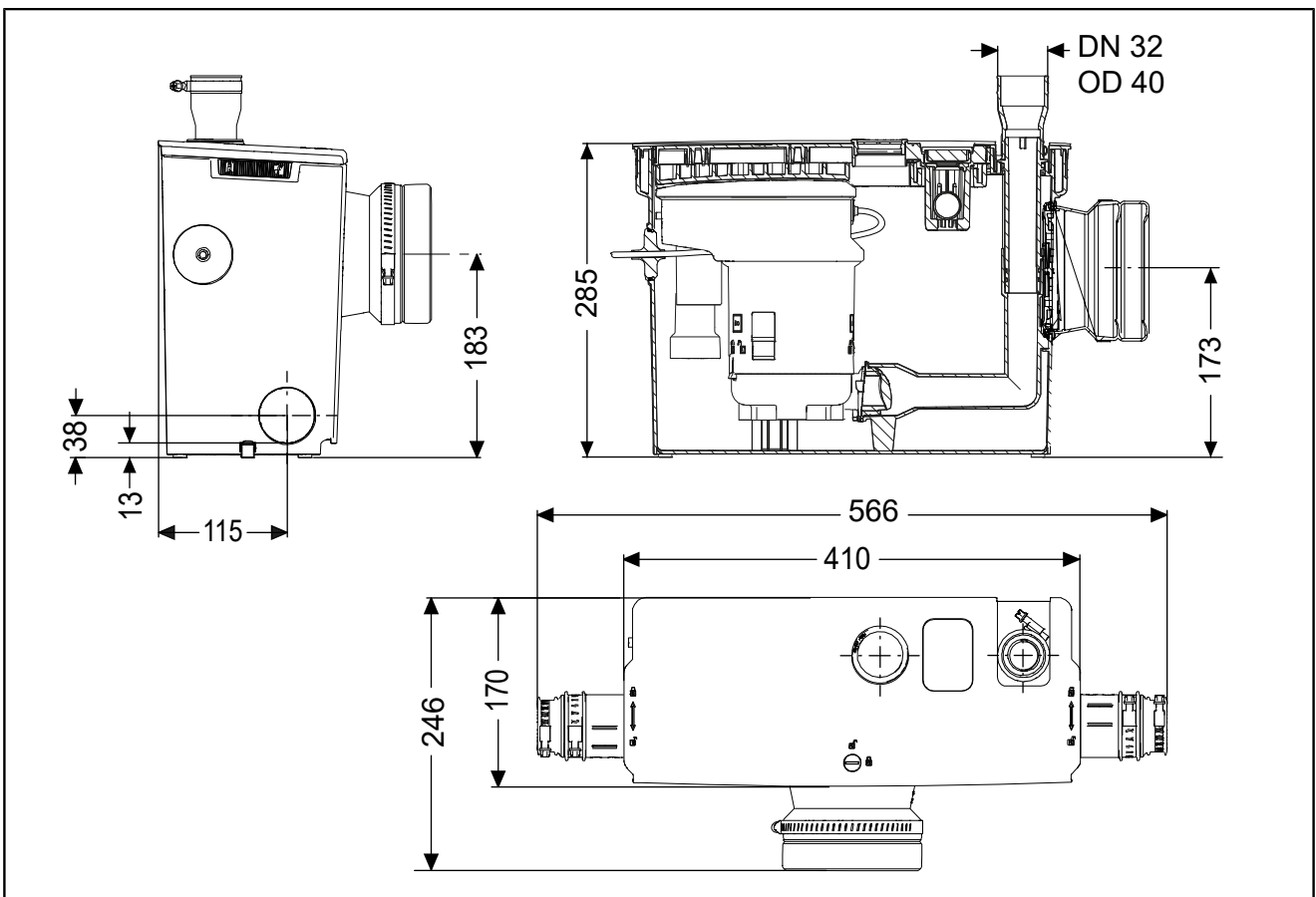

4 Ugradnja

4.1 Opće informacije o instalaciji

Osigurajte odgovarajuću utičnicu za električni priključak. Električnu instalaciju provedite u skladu s lokalnim smjernicama za instalacije u vlažnim područjima.

Kako biste smanjili radnu buku na minimum, postavite izolacijsku podlogu između proizvoda i zida.

Preporučuje se ugradnja zapornog ventila u tlačnu cijev.

Tlačna cijev:

- Prvo ju usmjerite okomito s minimalnom visinom od 1,80 m, a zatim vodoravno s blagim nagibom.
- Proširite cijev nakon vrha
- Izvršite skretanja s koljenima od 45°

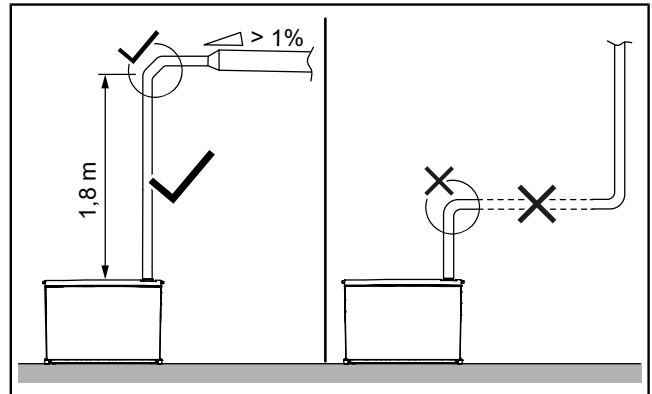

Razina uključivanja može se smanjiti s 95 mm na 65 mm. Da bi se to postiglo, indikator razine mora se modificirati (vidi "Ugradnja podizne stanice", stranica 206).

Priključak na WC

Na verziju za WC spajajte samo WC-e.

Maksimalna udaljenost između WC-a i podizne stanice: 0,5 m

Izravna veza s WC-om moguća je samo kod podnih WC-a. Za viseću WC školjku potrebna je predzidna instalacija.

Predzidna instalacija

Podizna stanica odzračuje se u područje instalacije. Omogućite jednostavan pristup podiznoj stanici, npr. za zamjenu filtera s aktivnim ugljenom.

4.2 Ugradnja podizne stanice



OPREZ

Ograničen pristup pri instalaciji/uklanjanju priključaka i pumpe, neočekivano pokretanje pumpe
Rizik od ozljeda ruku

- ▶ Upotrebljavajte zaštitne rukavice.
- ▶ Mrežni utikač priključujte u utičnicu tek nakon što je pumpa pravilno ugrađena u spremnik.



OPREZ

Klice i bakterije koje predstavljaju rizik za zdravlje
Opasnost od infekcije pri kontaktu s pumpanim medijem

- ▶ Upotrebljavajte zaštitne rukavice, zaštitne naočale i masku s uređajem za disanje.
- ▶ Prozračite prostoriju.
- ▶ Odmah očistite sav proliveni medij. Zbrinite krpe za čišćenje.
- ▶ Dezinficirajte ruke.

① Upotrebljavajte samo priloženu pastu za montažu.

Uklanjanje ambalaže

- ▶ Uklonite vanjsku ambalažu.
- ▶ Da biste otvorili poklopac, otpustite brave s obje strane i u sredini poklopca. ① ②
- ▶ Uhvatite poklopac za ručke s lijeve i desne strane, naginite ga prema gore na prednjem rubu i podignite iz jezičaka za zaključavanje na stražnjem rubu. ③
- ▶ Uklonite pumpu i uklonite ambalažu / bravu za transport.

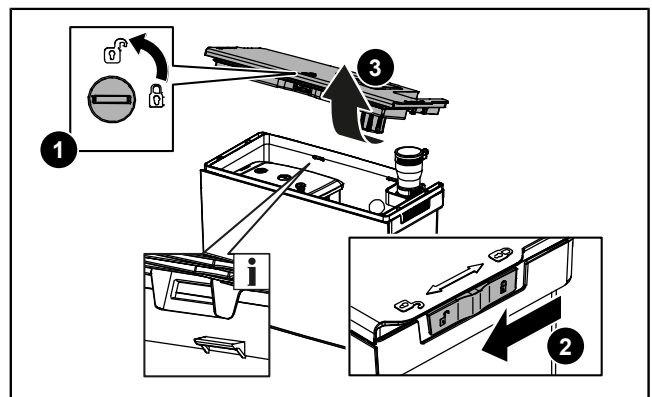

Priprema podne montaže

- ▶ Pobrinite se za to da su nožice za zvučnu izolaciju pravilno postavljene.
- ▶ Pritisnite kontrole uzgona (pribor) lijevo i desno na dnu spremnika do kraja. ❶
- ▶ Označite rupe za bušenje. Osigurajte dovoljnu udaljenost od zida (zvučna izolacija).
- ▶ Izbušite dvije rupe \varnothing 6 mm. Pazite na kabele koji leže na podu.
- ▶ Umetnite spojnice. ❷

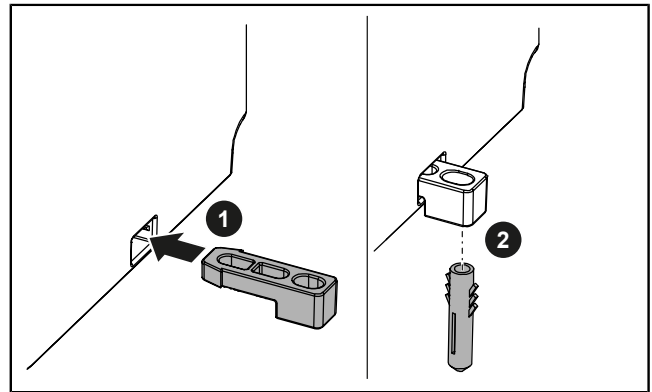

Odabir ulaznog priključka (ulaznih priključaka)

- ▶ Odaberite potreban ulazni priključak (potrebne ulazne priključke).

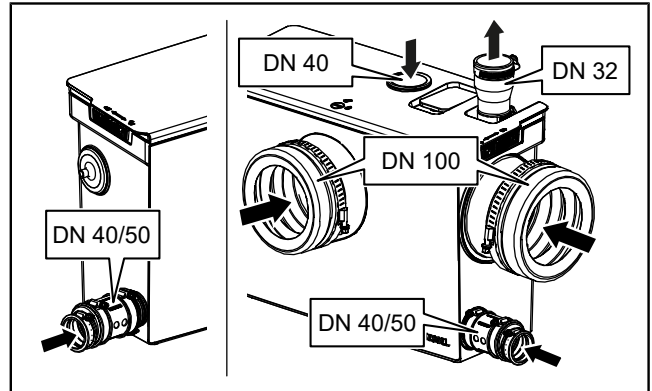

Ugradnja okomitog ulaznog priključka

- ▶ Izbušite rupu u poklopcu sa stražnje strane pilom za rupe \varnothing 44 – 46 mm i izravnajte rub sigurnosnim nožem. ❶
- ▶ Umetnite brtvu (pribor). ❷

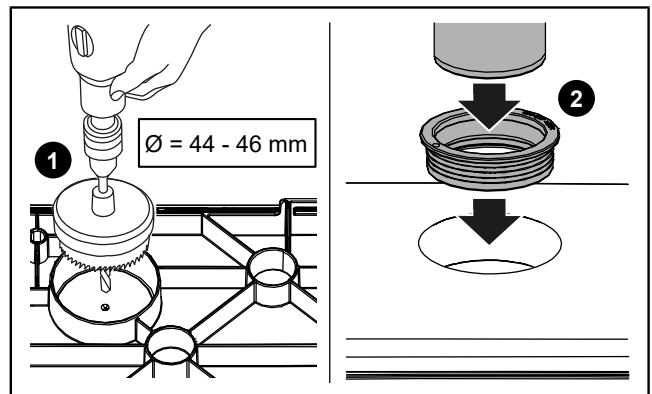

Ugradnja vodoravno ulaznog priključka

POZOR
 Pri priključivanju nisko položenih odvodnih objekata, na ulazni priključak potrebno je ugraditi zaklopku!

- ☞ Provjerite jesu li oba O-prstena pravilno postavljena.
- ▶ Umetnite ulazni priključak DN 50 sa zaklopkom (pribor) u otvor. ❶
- ▶ Osigurajte ulazni priključak DN 50 izvana podloškom za zaključavanje. ❷
- ▶ Za DN 50 sigurnosnim nožem odrežite ulazni prijelaz na odgovarajući način.
- ▶ Podmažite ulazni prijelaz pastom za montažu i pritisnite ga izvana na ulazni priključak.
- ▶ Umetnite usisnu cijev (DN 50 ili DN 40) u ulazni prijelaz.
- ▶ Osigurajte ulazni prijelaz s obje strane stezaljkama za crijevo.

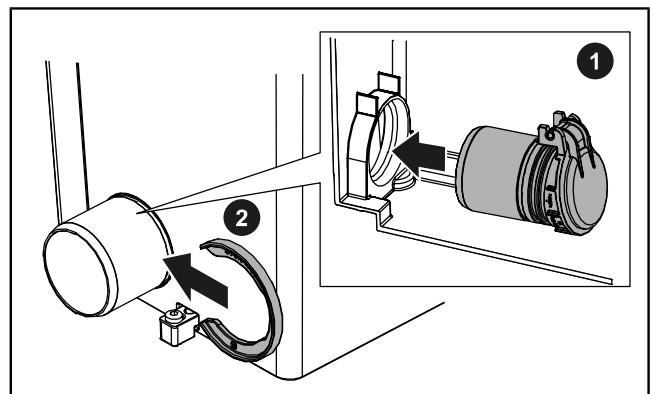

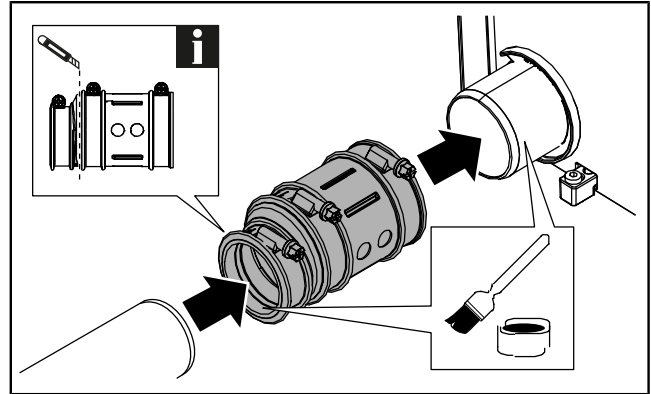

- ▶ Zatvorite sve neiskorištene ulazne priključke poklopcima (pribor). Provjerite je li O-prsten pravilno postavljen.

Ugradnja priključka tlačne cijevi

- ▶ Spojite tlačnu cijev na podiznu stranicu odozgo.
- ▶ Provucite prijelaz tlačne cijevi DN 32/40 izvana na priključak tlačne cijevi i osigurajte ga stezaljkom za crijevo 25 – 40 mm. ❶
- ▶ Umetnite tlačnu cijev u prijelaz tlačne cijevi i osigurajte ju stezaljkom za crijevo. ❷

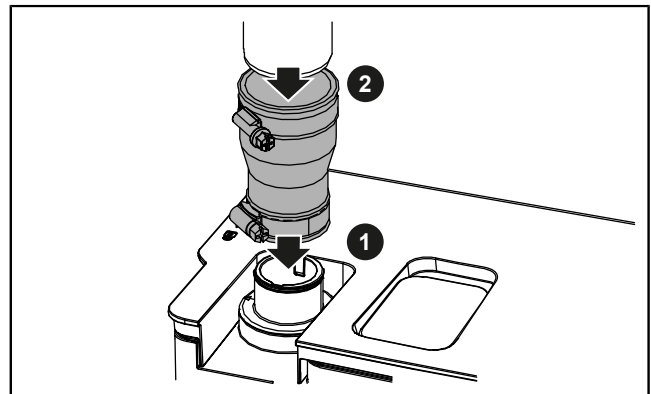

- ❶ Pogledajte i video s uputama na web-stranici proizvođača!

Ugradnja priključka za WC

- ▶ Za **prednji priključak za WC** postavite brtvu ulaznog priključka WC-a na vanjsku stranu kućišta. Pobrinite se da utor ravnomjerno pristaje uz kućište. Podmažite stezni prsten pastom za montažu. Osigurajte brtvu ulaznog priključka za WC iznutra steznim prstenom.
- ▶ Za **vodoravni priključak WC-a** otvorite bravu s unutarnje strane i skinite poklopac s vodoravnog priključka WC-a. Postavite brtvu ulaznog priključka za WC s vanjske strane kućišta. Pobrinite se da utor ravnomjerno pristaje uz kućište. Podmažite stezni prsten pastom za montažu. Osigurajte brtvu ulaznog priključka za WC iznutra steznim prstenom.
- ▶ Zatim umetnite poklopac prednjeg ulaznog priključka WC-a s brtvom u prednji priključak WC s vanjske strane i iznutra ga osigurajte bravom poklopca WC-a. ❶ ❷
- ▶ Podmažite odvodnu cijev WC-a pastom za montažu, umetnite ju u brtvu i pričvrstite stezaljkom za crijevo 110– 130 mm.

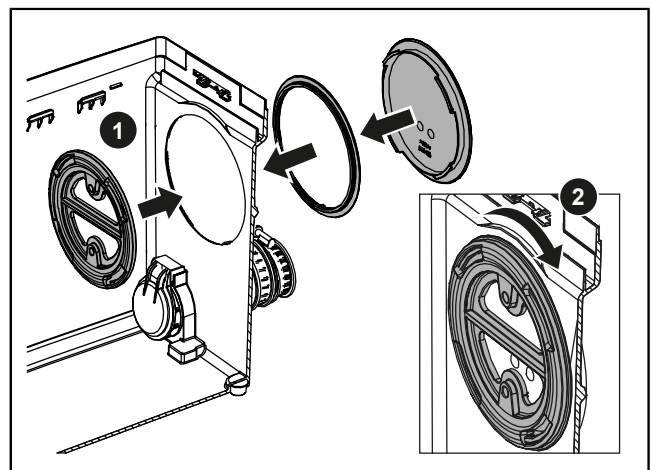
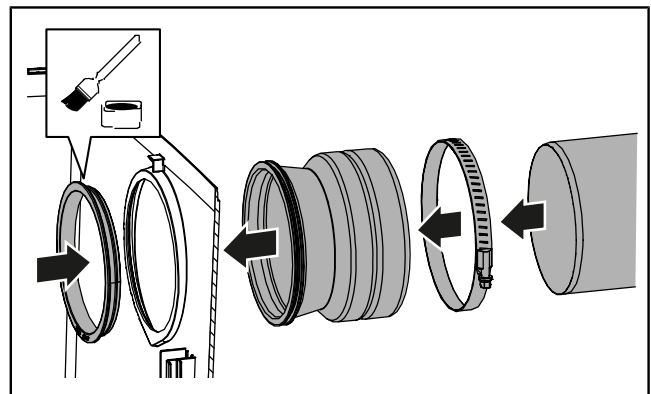

Namještanje indikatora razine

Tvornička postavka: razina uključivanja na vrhu

Duboko usisavanje: razina uključivanja na dnu

- ▶ Za duboko usisavanje izvucite donji dio sklopke s plovcikom iz brave, umetnite vodilicu u utor označen s „2” i pritisnite ga do kraja. ❶

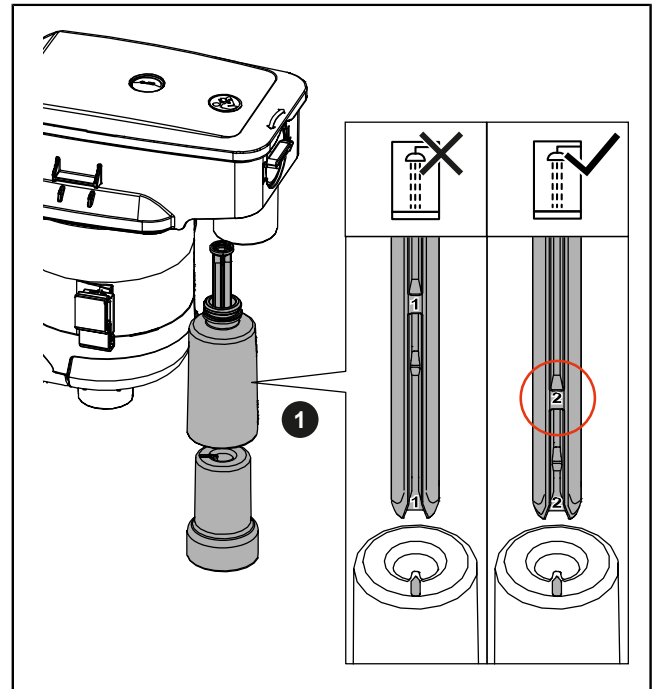

Umetanje pumpe

- ▶ Pastom za montažu podmažite prirubnicu pumpe i vodilice u spremniku.
- ▶ Stegnite mrežni kabel u odgovarajuće vodilice na pumpi.
- ▶ Umetnite pumpu u spremnik. Provjerite da mrežni kabel nije blokiran.
- ▶ Provjerite je li pumpa pravilno postavljena u vodilicama s obje strane i da je prirubnica pumpe pravilno poravnata s tlačnom cijevi.

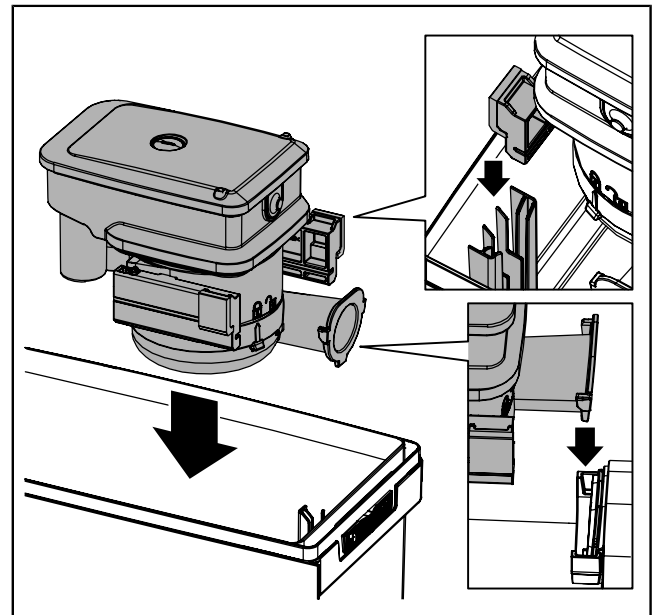

Postavljanje poklopca

- ▶ Podmažite brtvu poklopca. U tu svrhu upotrijebite priloženu pastu za montažu.
- ▶ Za postavljanje poklopca umetnite utore na poklopcu u jezičke za zaključavanje na stražnjem dijelu obruča spremnika i pritisnite poklopac do kraja dok se ne zaustavi.
- ▶ Osigurajte sve brave.
- ▶ Za okomiti ulazni priključak pastom za montažu podmažite usisnu cijev (DN 40) i umetnite ju.

Pričvršćivanje spremnika

- ▶ Priloženim vijcima pričvrstite spremnik za pod.

5 Puštanje u rad

5.1 Početno puštanje u rad podizne stanice

- 👁️ Provjerite je li podizna stanica odspojena od napajanja i da poklopac savršeno pristaje na spremnik.
- ▶ Ulijte bistru vodu u spremnik kroz bilo koji spojeni ulazni priključak.
- ▶ Provjerite da nijedan priključak ne propušta.
- ▶ Umetnite mrežni utikač u struju.
- ✓ Čim se dosegne namještena razina u spremniku, voda se ispumpava.
- ▶ Ponovite proces pumpanja.
- ✓ Ako su barem 2 procesa pumpanja završena bez grešaka, podizna stanica može prijeći u normalan rad.

5.2 Uključivanje i isključivanje

- ▶ Da biste uključili podiznu stanicu, umetnite mrežni utikač u utičnicu.
- ✓ Podizna stanica spremna je odmah za uporabu.
- ✓ Proces pumpanja započinje automatski ovisno o razini napunjenosti spremnika.
- ▶ Da biste isključili podiznu stanicu, izvucite mrežni utikač iz utičnice.

6 Održavanje

Društvo KESSEL preporučuje da operator obavlja **mjesečnu provjeru funkcionalnosti**. Održavanje na podiznoj stanici **jednom godišnje** obavlja kompetentna i stručna osoba.

6.1 Održavanje podizne stanice



UPOZORENJE

Dijelovi pod naponom
Opasnost od električnog udara



- ▶ Odspojite sustav od napajanja!
- ▶ Osigurajte da je električna oprema tijekom radova odspojena od napajanja.
- ▶ Osigurajte električnu opremu protiv ponovnog uključivanja.



OPREZ

Ograničen pristup pri instalaciji/uklanjanju priključaka i pumpe, neočekivano pokretanje pumpe
Rizik od ozljeda ruku

- ▶ Upotrebljavajte zaštitne rukavice.
- ▶ Mrežni utikač priključujte u utičnicu tek nakon što je pumpa pravilno ugrađena u spremnik.



OPREZ

Pumpa se tijekom rada zagrijava
Rizik od opekline

- ▶ Nosite zaštitne rukavice.
- ▶ Pustite pumpu da se ohladi.



OPREZ

Klice i bakterije koje predstavljaju rizik za zdravlje
Opasnost od infekcije pri kontaktu s pumpanim medijem

- ▶ Upotrebljavajte zaštitne rukavice, zaštitne naočale i masku s uređajem za disanje.
- ▶ Prozračite prostoriju.
- ▶ Odmah očistite sav proliveni medij. Zbrinite krpe za čišćenje.
- ▶ Dezinficirajte ruke.



POZOR

Nepravilno čišćenje
Polimerni dijelovi mogu se oštetiti ili postati lomljivi.

- ▶ Polimerne komponente čistite samo vodom i pH-neutralnim sredstvom za čišćenje.

- 👁️ Provjerite da u podiznoj stanici nema otpadnih voda.
- 👁️ Podizna stanica odspojena je od napajanja i osigurana protiv ponovnog uključivanja.
- ▶ Otvorite poklopac.

Čišćenje indikatora razine

- ▶ Uklonite pumpu.
- ▶ Vlažnom pamučnom krpom očistite sklopku s plovkom. U tu svrhu, ako je potrebno, povucite plovak s jedinice uzgona.

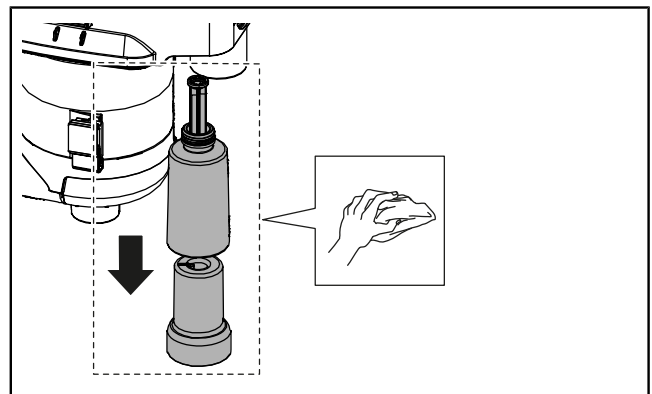

Čišćenje pumpe

- ▶ Očistite 2 ventilacijska otvora na spiralnom kućištu.

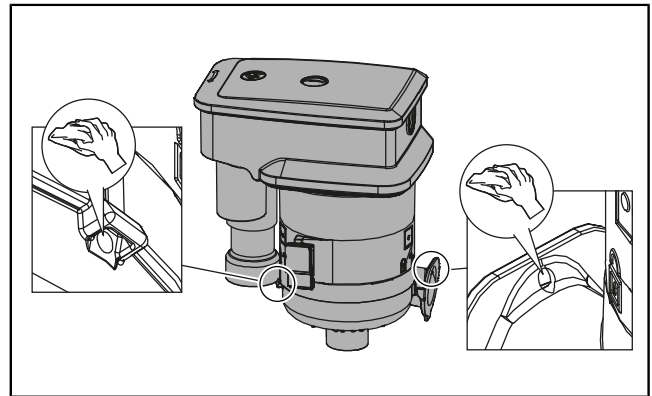

OPREZ

Oštre oštrice

Rizik od posjekotina

- ▶ Upotrebjavajte zaštitne rukavice.

- ▶ Otključajte i rastavite spiralno kućište. ❶
- ▶ S nosača osovine višekrilnog vrtložnog rotora i pogonskog vratila uklonite sve prijanjajuće nečistoće.
- ▶ Očistite višekrilni vrtložni rotor i provjerite je li istrošen i radi li besprijekorno. ❷
- ▶ Ako je potrebno, zamijenite istrošene dijelove.
- ▶ Postavite i osigurajte spiralno kućište.

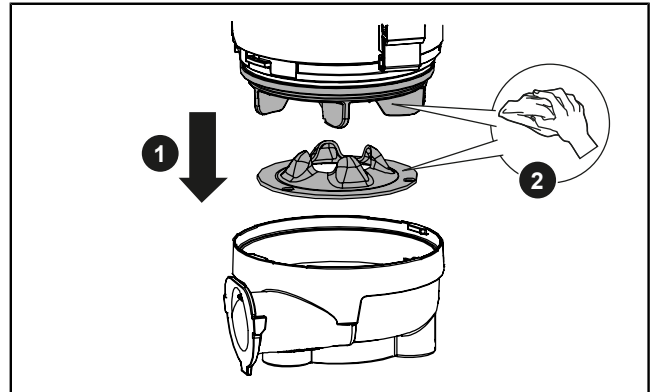

Čišćenje spremnika i ventilacijskog sustava

- ▶ Iz spremnika uklonite sve krute tvari i naslage.
- ▶ Vlažnom krpom očistite spremnik iznutra i izvana.
- ▶ Skinite poklopac ventilacijskog ventila. ❶
- ▶ Odvrtite pridržni mehanizam, očistite kuglicu i brtvu i ponovno ih postavite. ❷

(pritezni moment pričvrsnih vijka: 1,0 Nm)

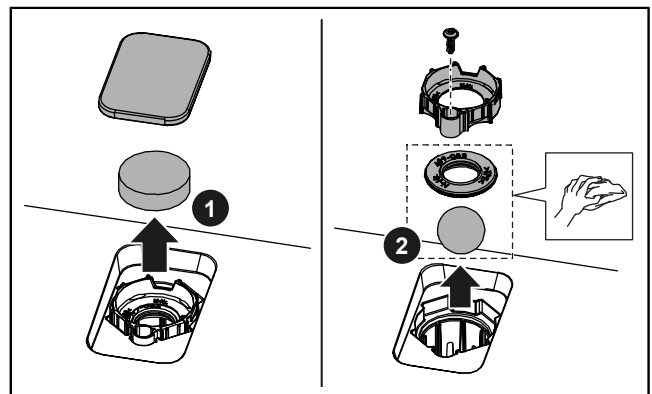

- ▶ Ponovno sastavite sve komponente obrnutim redoslijedom.
- ▶ Provjerite je li priрубnica pumpe pravilno postavljena na priкljučак tlačne cijevi. Ako je potrebno, priрубnicu podmažite pastom za montažu.

6.2 Zamjena filtera od aktivnog ugljika

Zamijenite filter s aktivnim ugljenom barem jednom godišnje ili kada se pojave neugodni mirisi (art. br. 28061).

Operatoru je dopušteno mijenjati filter s aktivnim ugljenom.

- ▶ Skinite poklopac ventilacijskog ventila. ❶
- ▶ Zamijenite filter s aktivnim ugljenom. ❷
- ▶ Postavite poklopac ventilacijskog ventila.

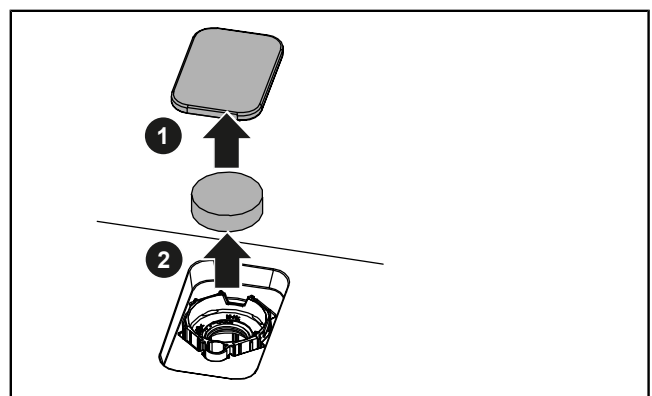

7 Otklanjanje problema

Kvarovi ili kvarovi podizne stanice postaju vidljivi time što se vraća vode iz odvodnih objekata (voda više ne otječe). Ovisno o volumenu povratne vode, može doći do propuštanja i do curenja pumpanog medija.



OPREZ

Klice i bakterije koje predstavljaju rizik za zdravlje

Opasnost od infekcije pri kontaktu s pumpanim medijem

- ▶ Upotrebjavajte zaštitne rukavice, zaštitne naočale i masku s uređajem za disanje.
- ▶ Prozračite prostoriju.
- ▶ Odmah očistite sav proliveni medij. Zbrinite krpe za čišćenje.
- ▶ Dezinficirajte ruke.

Obratite pozornost na sljedeće točke:

- ▶ **Nemojte** otvarati podiznu stanicu.
- ▶ Prozračite prostoriju.
- ▶ Nemojte više ispuštati otpadnu vodu. Zatvorite sve ulazne priključke.
- ▶ Obratite se korisničkoj službi ili vodoinstalaterskoj službi za hitne intervencije.

Popravak izvodi kompetentna i stručna osoba:



OPREZ

Opasnost od opekline pri dodiru s vrućom otpadnom vodom i opasnost od opekline na vrućim površinama

- ▶ Pustite da se otpadne vode dovoljno ohlade prije nego što otvorite poklopac.

Kvar	Uzrok	Otklanjanje
Pumpa se ne uključuje	Nema napajanja	▶ Provjerite napajanje.
Pumpa ne pumpa, motor zuji	Višekrilni vrtložni rotor je blokiran Kondenzator je neispravan	▶ Oprez! Pumpa se zagrijava tijekom rada! Izvršite održavanje. Provjerite radi li višekrilni vrtložni rotor propisno. Očistite ventilacijski otvor ▶ Za zamjenu neispravnih komponenti obratite se korisničkoj službi.

8 Stavljanje izvan pogona

8.1 Razdoblje prekida rada dulje od 3 mjeseca

Tijekom razdoblja prekida rada duljih od 3 mjeseca, voda u spremniku može ispariti. To može uzrokovati da se krute tvari u spremniku stvrdnu i začepi podiznu stanicu.

Kako biste spriječili oštećenje podizne stanice, tijekom razdoblja prekida rada duljih od 3 mjeseca promatrajte sljedeće točke:

- Ispirite podiznu stanicu svaka tri mjeseca čistom vodom u 2 procesa pumpanja.
- Ako postoji rizik od mraza, ispraznite spremnik.
- Prije sljedećeg redovnog rada izvršite probni rad.

8.2 Rastavljanje



OPREZ

Klice i bakterije koje predstavljaju rizik za zdravlje
Opasnost od infekcije pri kontaktu s pumpanim medijem

- ▶ Upotrebljavajte zaštitne rukavice, zaštitne naočale i masku s uređajem za disanje.
 - ▶ Prozračite prostoriju.
 - ▶ Odmah očistite sav proliveni medij. Zbrinite krpe za čišćenje.
 - ▶ Dezinficirajte ruke.
-
- ▶ Ispiranje spremnika: ulijte čistu vodu u spremnik kroz ulazni priključak. Izvršite barem 2 procesa pumpanja.
 - ▶ Ako je moguće, u tlačnoj cijevi i svim ulaznim priključcima zatvorite zaporni ventil.
 - ▶ Odspojite podiznu stanicu od napajanja: izvucite mrežni utikač i isključite sigurnosni uređaj.
 - ▶ Ispraznite spremnik, npr. koristeći se mokrim usisavačem.
 - ▶ Odspojite ulazne priključke i tlačnu cijev od spremnika.
 - ▶ Otpustite podni nosač.
 - ▶ Uklonite podiznu stanicu.
 - ▶ Dobro zabrtvite sve cijevi.
 - ✓ Podizna stanica je uklonjena.
 - ▶ Dezinficirajte mjesto postavljanja i podiznu stanicu.
 - ▶ Uskladištite podiznu stanicu ili je odložite u otpad u skladu s propisima.

8.3 Skladištenje

Uvjeti skladištenja:

- Maksimalno: -40 ... +70 °C, maksimalna vlažnost: 90%, bez kondenzacije
- Preporučeno: 5 ... 25 °C, relativna vlažnost: 40 ... 50 %
- ▶ Prije skladištenja potpuno ispraznite spremnik i dezinficirajte podiznu stanicu.
- ▶ Namotajte priključni kabel u snop i pričvrstite ga na spremnik.
- ▶ Zaštitite podiznu stanicu i mrežni priključak od poplave (uranjanja u tekućinu).
- ▶ Dobro zabrtvite sve spojeve.
- ▶ Zaštitite od izravnog sunčeva svjetla. Ekstremna vrućina može oštetiti plastične dijelove!
- ① Preporučuje se da sačuvate originalnu ambalažu radi pravilnog skladištenja.

9 Odlaganje u otpad



POZOR

Proizvodi s ovom oznakom na proizvodu, ambalaži ili pratećim dokumentima ne smiju se odlagati u otpad zajedno s kućanskim otpadom.

- ▶ Proizvod i njegove komponente odnesite na certificirano mjesto za prikupljanje na kojem će biti reciklirani i ponovno upotrijebljeni.
- ▶ Prije odlaganja, ako postoje, izvadite baterije i punjive baterije te ih odložite zasebno.
- ▶ Pridržavajte se lokalnih propisa.
- ▶ Za informacije o pravilnom odlaganju proizvoda obratite se lokalnim tijelima vlasti, najbližem centru za odlaganje otpada ili trgovini u kojoj ste kupili proizvod.

Tisztelt Ügyfelünk!

A vízvezető technológia területén innovatív termékek prémium gyártójaként a KESSEL cég integrált rendszermegoldásokat és ügyfélorientált szolgáltatást kínál. Ennek során a legmagasabb minőségi követelményeket támasztjuk és határozottan a fenntarthatóságra koncentrálnak – nemcsak termékeink gyártása során, hanem azok hosszú távú működése tekintetében is –, és arra törekszünk, hogy Ön és az Ön ingatlanja hosszú távon védelmet élvezzen.

Az Ön KESSEL SE + Co. KG

Bahnhofstraße 31

85101 Lenting, Németország



Helyi, szakképzett szervizpartnereink örömmel állnak rendelkezésére bármilyen műszaki kérdésben. Kapcsolattartóját itt találja:

www.kessel.com/after-sales-service



Szükség esetén gyári ügyfélszolgálatunk a DACH régióban támogatást nyújt olyan szolgáltatásokkal, mint az üzembe helyezés, a karbantartás vagy az általános felülvizsgálat, valamint külön kérésre más országokban is.

A kezeléssel és megrendeléssel kapcsolatos információkat lásd:

www.kessel.de/service/dienstleistungen

Tartalom

1	A használati utasításra vonatkozó megjegyzések.....	217
2	Biztonság.....	218
3	Termékleírás és műszaki adatok.....	220
4	Beszereles.....	224
5	Üzembe helyezés.....	228
6	Karbantartás.....	229
7	Hibaelhárítás.....	231
8	Leszerelés.....	232
9	Ártalmatlanítás.....	233

1 A használati utasításra vonatkozó megjegyzések











Ez a dokumentum az eredeti német nyelvű utasításokat tartalmazza. Az összes többi nyelv az eredeti utasítások fordítása. A használati utasítás fontos információkat tartalmaz a termék biztonságos használatáról, telepítéséről, karbantartásáról és ártalmatlanításáról. Használat előtt olvassa el figyelmesen a használati utasítást, és tartsa azt a termék közelében, annak teljes élettartama alatt. A termék továbbadásakor a használati utasítást is át kell adni az új tulajdonosnak.

Szimbólum	Magyarázat
(5)	Az 5. pozíció a mellékelt ábrán
❶ ❷ ❸ ❹ ❺ ...	A képen látható művelet
👁️ Ellenőrizze, hogy a manuális működtetés be van-e kapcsolva.	A művelet előfeltétele
▶ Nyomja meg az OK gombot.	Műveleti lépés
✓ A rendszer üzemkész.	A művelet eredménye
lásd "Biztonság", oldal 218	Hivatkozás a 2. fejezetre
❗	Különös figyelmet igénylő műszaki információk vagy utasítások.

A figyelmeztetések tartalmazzák a veszély jellegét és következményeit, valamint az annak elkerülésére szolgáló intézkedéseket.

A figyelmeztetéseket a következő szimbólumok és figyelmeztető szavak jelzik:

Figyelmeztető szó	Jelentés
Veszély	Személyi sérülés veszélye A figyelmeztetés figyelmen kívül hagyása súlyos sérülésekhez vagy halálhoz vezet.
Figyelmeztetés	Személyi sérülés veszélye A figyelmeztetés figyelmen kívül hagyása súlyos sérülésekhez vagy halálhoz vezethet.
Figyelem	Személyi sérülés veszélye Az információ figyelmen kívül hagyása enyhe vagy közepes sérülésekhez vezethet.
Figyelem!	Vagyonra károsító figyelmeztetés A figyelmeztetés figyelmen kívül hagyása a termék és annak működésének, illetve a közelben lévő tárgyak károsodásához vezethet.

Szimbólum	Jelentés	Szimbólum	Jelentés
	Válassza le az egységet		Általános figyelmeztető jelölés
	Kövesse a használati utasítást		Biológiai veszélyre figyelmeztető jelzés
	Viseljen kézvédőt		Elektromosságra vonatkozó figyelmeztetés
	Viseljen szemvédőt		WEEE ikon, a termék a RoHS irányelv hatálya alá tartozik
	Viseljen maszkot		Általános kötelező jelölés

2 Biztonság

2.1 Általános biztonsági megjegyzések



VIGYÁZAT

Egészségügyi kockázatot jelentő kórokozók és baktériumok
A szivattyúzott közeggel való érintkezéskor fertőzésveszély áll fenn

- ▶ Viseljen védőkesztyűt (EN 388) és védőszemüveget (EN 166).
- ▶ Ha fennáll a veszélye, hogy érintkezésbe kerülhet a szivattyúzott közeggel, viseljen légzésvédő maszkot is (EN 149).



- Az emelőállomás felszerelése, leszerelése, karbantartása vagy javítása során be kell tartani a balesetmegelőzési szabályokat, a vonatkozó szabványokat, irányelveket és rendeleteket.
- Gondoskodjon róla, hogy a termék le legyen választva az áramellátásról, és hogy a telepítés, a szétszerelés, a karbantartás vagy javítás során az áramellátást ne lehessen visszakapcsolni.
- A villamos kábelekkal és csatlakozásokkal végzett munkák során tartsa be az adott országban érvényes biztonsági előírásokat. Az áram alatt álló alkatrészek áramütésveszélyt jelentenek.
- A rendszer betáplálása egy áram-védőkapcsolón (FI-relé) keresztül kell, hogy történjen, amelynek névleges hibaáram értéke nem haladhatja meg a 30 mA értéket.
- A termék azonnal használatra kész, amikor a hálózati csatlakozót bedugja a konnektorba. Javasolt, hogy a konnektort külön kapcsolóval lehessen be-/kikapcsolni.
- Ne csatlakoztassa a termékeket, ha a csatlakozó kábelei sérültek! A csatlakozó kábel cseréjét szakképzett villanyszerelővel vagy az ügyfélszolgálatlal végeztesse. Soha ne húzza a csatlakozó kábelt. Ne szereljen be sérült vagy hibás termékeket.
- Használjon padlóra szerelhető rögzítést (a felemelkedés ellensúlyozására).
- A csatlakozások szerelése és a szivattyú behelyezése során az ujjai megsérülhetnek. Legyen óvatos a munkavégzés során.
- Baleset/vészhelyzet esetén a szivattyúzott közeg bejuthat a helyiségbe. Győződjön meg arról, hogy minden csatlakozás szorosan rögzítve van-e. A kiömlött folyadékot azonnal törölje fel. Eltávolítás előtt ürítse le a tartályt. Ha a tartály nincs leürítve, a csővezeték leválasztásakor a szennyvíz közvetlenül a helyiségbe folyik. Kézi membránszivattyúval vagy nedves porszívóval szivattyúzza ki a szivattyúzott közeget.
- Ne nyissa ki az emelőállomás fedelét, amíg a szennyvíz kellőképpen le nem hűlt. Forró szennyvízzel való érintkezés esetén fennáll a leforrázás, illetve a forró felületeken fennáll az égési sérülések veszélye
- Karbantartás vagy szétszerelés előtt hagyja megfelelően lehűlni a motort/szivattyút. Viseljen védőkesztyűt. A forró felületeken fennáll az égési sérülések veszélye.

2.2 Személyzeti képesítés

Kezelő: Nincs szükség speciális képesítésre, ismeri és megérti a kezelési utasítást.

Kompetens szakember: Olyan szakcég alkalmazottja, aki bizonyított szakértelemmel és megfelelő műszaki felszereléssel rendelkezik, és munkáját a használati utasításnak és a végrehajtási szabványoknak megfelelően végzi.

Engedélyezett tevékenységek	Személy	
	Üzemeltető vállalat	Kompetens szakember
Csatlakoztassa a hálózati csatlakozót a konnektorba és ellenőrizze, hogy működik-e, cserélje ki az aktívszén-szűrőt.	✓	✓
Felszerelés/leszerelés, első üzembe helyezés, karbantartás, javítások	—	✓

Gyermekek és fogyatékkal élők

Ezt az eszközt 8 évnél idősebb gyermekek és fizikai, érzékszervi vagy mentális képességeiben korlátozott személyek, vagy megfelelő tapasztalattal és/vagy ismerettel nem rendelkező személyek csak akkor használhatják, ha felügyelet alatt állnak, vagy tájékoztatást kaptak az eszköz biztonságos használatáról, és tisztában vannak a használatl járó veszélyekkel.

Gyermekeknek a készülékkel játszani tilos. Gyermekek felügyelet nélkül nem végezhetnek működés ellenőrzést és karbantartást.

2.3 Rendeltetésszerű használat

Az emelőállomás a visszaduzzadási szint alatt lévő vízelvezető pontok és a természetes lejtésen keresztül vízelvezetésre nem képes pontok vízelvezetésére szolgál visszaduzzadás nélkül.

Az emelőállomás beltérben vagy fal előtt történő telepítésre alkalmas.

A következő folyadékok vagy szilárd anyagok nem szállíthatók:

- Tisztálkodási és testápolási cikkek, például papírsebkendők vagy nedves törölkendők, pelenkák, tamponok, fültisztító pálcikák, óvszerek, gyógyszerek
- Hulladékok, például törmelék, hamu, szemet, építőanyagok, konyhai hulladékok, zsírok/olajok, textíliák
- Túlzott mennyiségű, valamint aránytalanul nagy habképződéssel járó mosó- és mosogatószer
- Gyúlékony, robbanásveszélyes folyadékok vagy oldószer
- Agresszív, korrozív vagy mérgező közegek

Minilift M

Az emelőállomás csak székletmentes háztartási szennyvíz szivattyúzására használható.

Az emelőállomás mosdókból, mosógépekből, mosogatógépekből, konyhai mosogatókból, fürdőkádakból, zuhanyzókból vagy piszoárokba származó szürke víz, valamint légkondicionáló rendszerekből származó kondenzvíz szivattyúzására szolgál.

Az emelőállomás megfelel a DIN EN 12050-2 szabvány követelményeinek.

Minilift M WC

Az emelőállomás csak székletet tartalmazó vagy székletmentes háztartási szennyvíz kiszivattyúzására használható.

Az emelőállomás megfelel a DIN EN 12050-3 szabvány követelményeinek. Az emelőállomást és az összes csatlakoztatott elvezető elemet ugyanabban a helyiségben kell felszerelni. A visszaduzzasztási szint felett kell lennie egy másik WC-nek. A felhasználók számát a lehető legkisebb szinten kell tartani.

A Minilift M WC megengedett vízvezető pontjai (vízvezető objektumok):

- 1 toalett (WC)
- 1 mosdó
- 1 zuhany
- 1 bidé

Az alábbi, a gyártó által írásban külön nem engedélyezett cselekmények bármelyike esetén a garanciavesztéssel járhat:

- Módosítások vagy kiegészítések
- Nem eredeti alkatrészek használata
- Nem szakcég által végzett javítások

Termékrejestráció

Regisztrálja termékét, és szerezzen 5 év szakmai garanciát!

www.kessel.com/product-registration



3 Termékleírás és műszaki adatok

3.1 Termékleírás

Minilift M

A Minilift M egy kompakt, csatlakoztatásra kész, merülő szivattyúval ellátott emelőállomás. A szintek mérése függőleges úszókapcsolóval történik. A szellőzőrendszer aktívszén-szűrővel van felszerelve.

A típustábla a ház külső oldalán vízszintesen helyezkedik el.

- 1x DN 40 beömlő, függőlegesen felfelé vezetve, gyárilag lezárva
- 2x DN 40/DN 50 beömlő, mélységbeállító, visszafolyásgátlóval, vízszintesen balra és jobbra, gyárilag nyitott állapotra beállítva
- 1x nyomócső-csatlakozás DN 32 (külső átm. 40), visszafolyásgátlóval, függőlegesen felfelé vezetve, gyárilag felszerelve

Minilift M WC

A Minilift M WC egy kompakt, csatlakoztatásra kész emelőállomás. A merülő szivattyú forgó aprítóval van felszerelve. Az aprító megbízhatóan darálja le a szennyvízben található ürületet. A szintek mérése úszókapcsolóval történik. A szellőzőrendszer aktívszén-szűrővel van felszerelve.

Csatlakozások

- 1x DN 40 beömlő, visszafolyásgátló nélkül, függőlegesen felfelé vezetve, gyárilag lezárva
- 2x DN 40/DN 50 beömlő, mélységbeállító, visszafolyásgátlóval, vízszintesen balra és jobbra, gyárilag nyitott állapotra beállítva
- 1x WC-csatlakozás, alapkivétel szerint elől nyitott – A WC-csatlakozás szükség esetén vízszintesen jobbra is elvezethető. A megfelelő nyílás gyárilag le van zárva.
- 1x nyomócső-csatlakozás DN 32 (külső átm. 40), visszafolyásgátlóval, függőlegesen felfelé vezetve, gyárilag felszerelve

Beszerezési példa

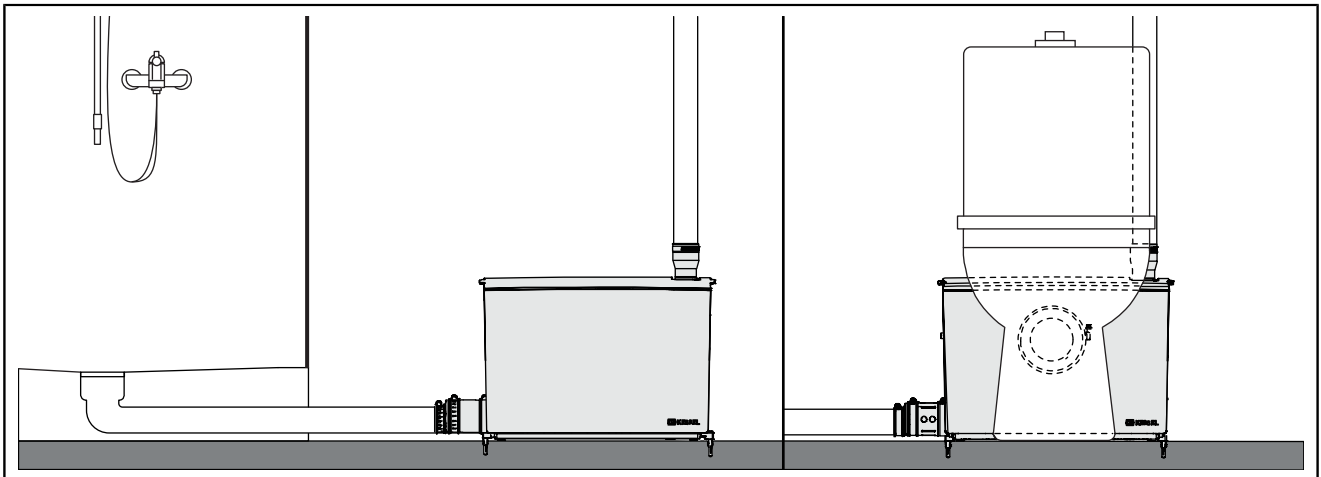

3.2 Üzem módok

Üzem mód	Leírás
Standard (Alapértelmezett beállítás)	Ebben az üzemmódban a tartály teljes térfogata kihasználható. Bekapcsolási szint: 95 mm
Mélyszívás (Aktiválás szükség szerint)	A mélyebb vízelvezető pontok (pl. zuhanyzók) használatához mélyszívás is lehetséges. Ehhez módosítani kell a rendszer szintjelzőjét. Bekapcsolási szint: 65 mm

3.3 Szállítási terjedelem

- Emelőállomás
- Használati utasítás

Kiegészítők B2 (533–902)

2x felhajtóerő-szabályozó		1x szerelőpaszta	
2x csavar		1x nyomócső összekötő DN 32 (OD 40)	
2x tipli		1x tömlőbilincs 25–40 mm	
2x beömlő fedlap DN 50		2x rögzítő alátét	
3x tömlőbilincs 32–50 mm		2x DN 50 beömlő csatlakozás csappantyús szerelvénnyel	
2x tömlőbilincs 50–70 mm		2x beömlő csappantyú DN 50	
2x beömlő összekötő DN 40/DN 50		1x tömítés	

Kiegészítők D (533–904) (Csak Minilift M WC-hez)

1 db tömítés WC-beömlő csatlakozáshoz		1x fedél elülső WC-beömlőhöz	
1x tömlőbilincs 110–130 mm		1 db tömítés WC-beömlő fedélhez	
1x szorítógyűrű tömítés WC-beömlő csatlakozáshoz		1 db rögzítő WC-fedélhez	

3.4 Műszaki adatok

	Minilift M	Minilift M WC
Szivattyú	GTF750	STZ750
Feszültség	230 V, 50 Hz	
Áramfogyasztás P1	750 W	
Névleges motorteljesítmény P2	460 W	
Névleges áram I	3,5 A	
Sebesség n	2700 fordulat/perc	
Védelmi besorolás (szivattyú)	IP 68 (3 m/48 h)	
Védettségi osztály	I	
Kábel hossza	1,4 m	
Hálózati csatlakozó	F típus, CEE 7/4 (védőföldeléses dugasz)	
Ajánlott védelem	B16 A	

Megengedett alkalmazási terület

	Minilift M	Minilift M WC
Max. szivattyúzási magasság H	10,4 m	9,0 m
Max. térfogatáram Q	9,8 m ³ /h	
Közeg hőmérséklet	Max. 40 °C	
Max. közeg hőmérséklet, rövid időre	80 °C 2 percig	
Környezeti hőmérséklet	3–40 °C	
Üzem mód	S3 15 %	
Emelőállomás védelmi besorolása	IP 44	

HU

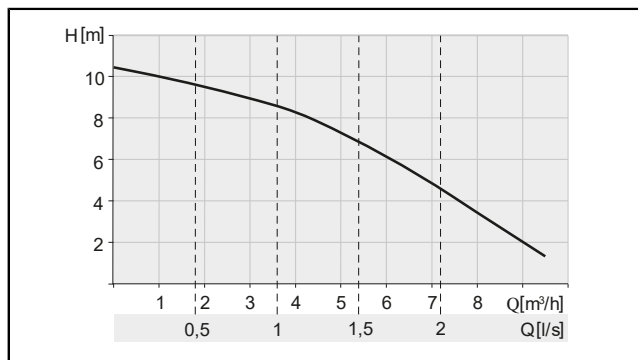

Ábra: Minilift M

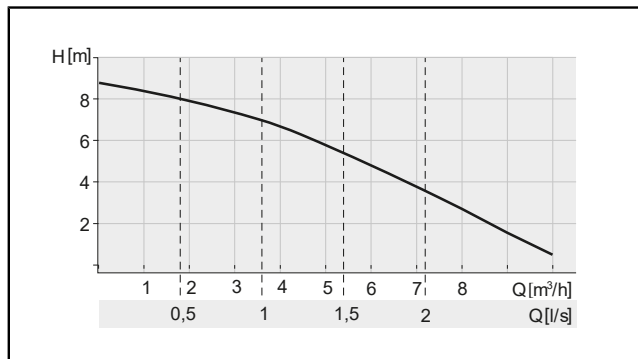

Ábra: Minilift M WC

Térfogat, súly, méretek

	Minilift M		Minilift M WC	
Bekapcsolási szint	95 mm	65 mm	95 mm	65 mm
Tartály térfogata	11,75 l		11,75 l	
Szivattyúzási térfogat	3,1 l	1,6 l	2,9 l	1,6 l
Súly	7,52 kg		7,65 kg	

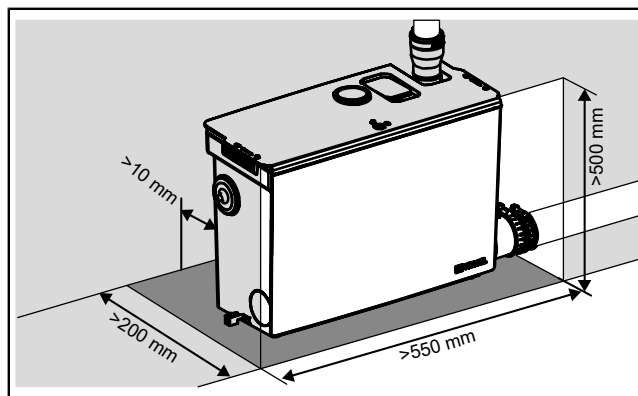

Minilift M

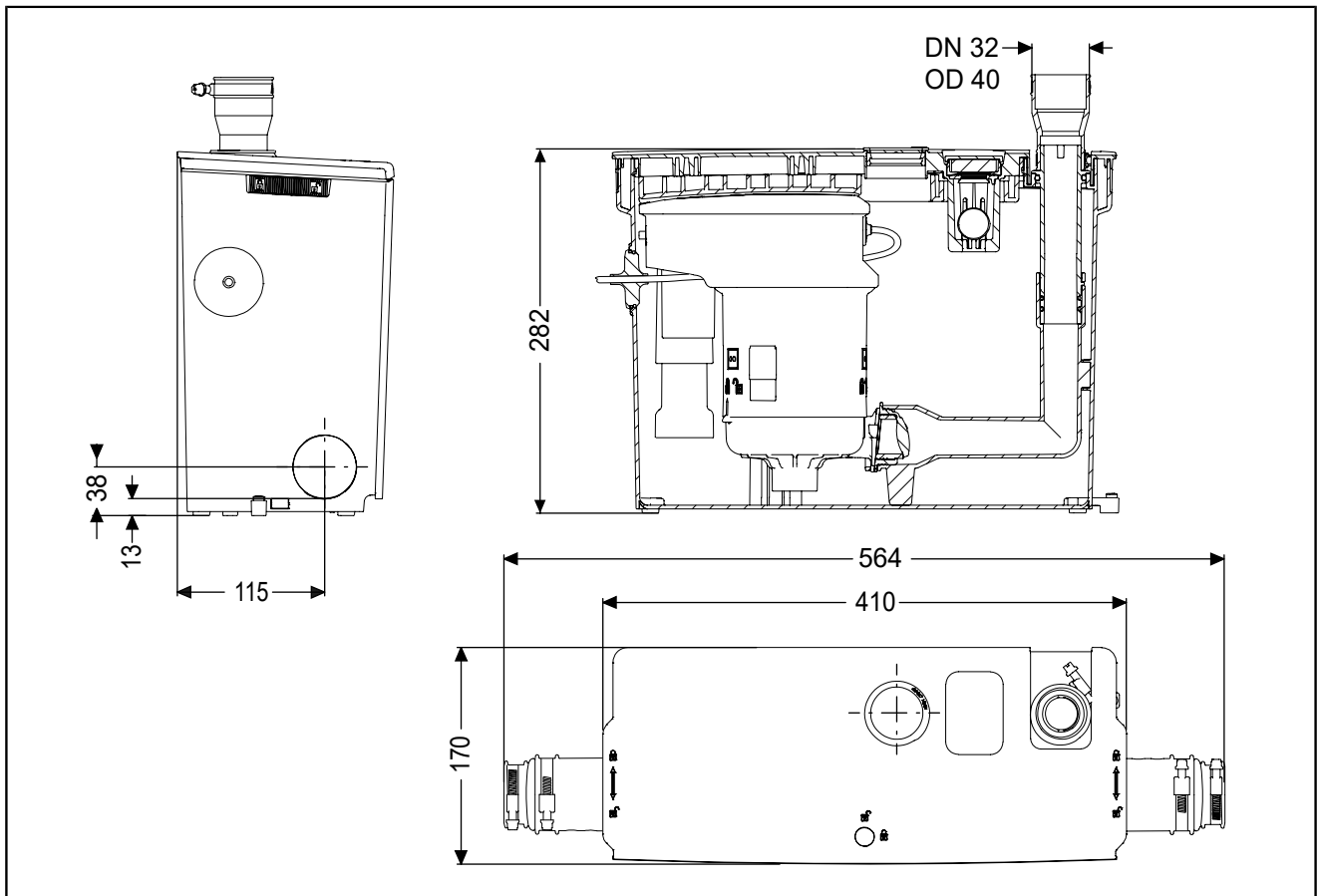

HU

Minilift M WC

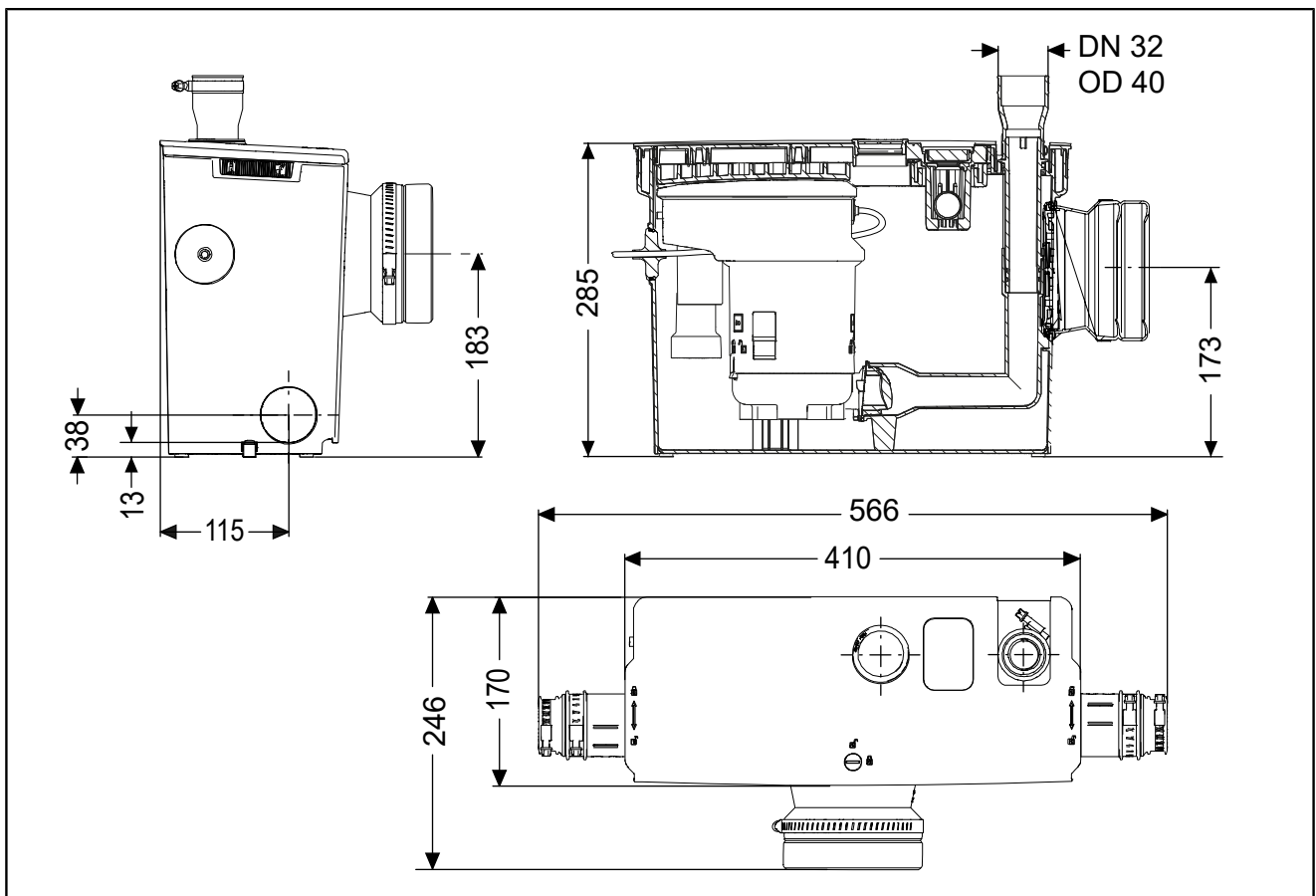

4 Beszerelés

4.1 Általános beszerelési információk

Biztosítson megfelelő aljzatot az elektromos csatlakozáshoz. A elektomos beszerelést a nedves helyiségekben történő szerelésre vonatkozó helyi irányelveknek megfelelően hajtsa végre.

A működési zaj minimalizálása érdekében helyezzen szigetelő szőnyeget a termék és a fal közé.

Javasolt elzárószелеp felszerelése a nyomócsőbe.

Nyomócső:

- Először függőlegesen, legalább 1,80 m magassággal, majd vízszintesen, enyhe lejtéssel vezesse.
- A csúcs után szélesítse ki
- Hozzon létre eltéréseket 45°-os hajlításokkal

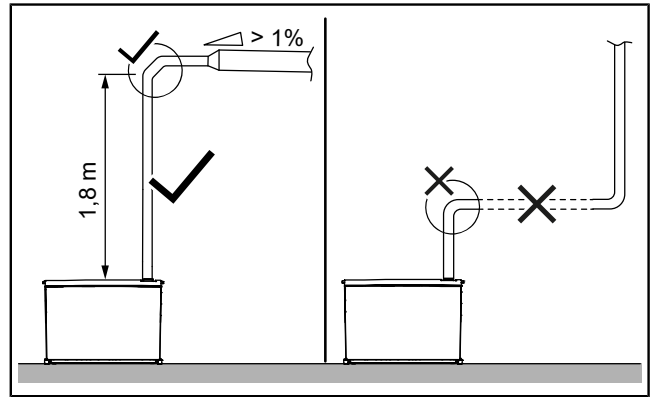

A bekapcsolási szint 95 mm-ről 65 mm-re csökkenthető. Ehhez módosítani kell a szintjelzőt (lásd "Az emelőállomás beszerelése", oldal 224).

WC-csatlakozás

A toalettet (WC-t) csak a WC-változathoz csatlakoztassa.

A WC és az emelőállomás közötti maximális távolság: 0,5 m

A WC-hez való közvetlen csatlakozás csak padlóra szerelt WC-k esetén lehetséges. Fali WC használatához előzetesen a falba kell építeni.

Fal előtti felszerelés

Az emelőállomás a beszerelési terület felé szellőzik. Biztosítson könnyű hozzáférést az emelőállomáshoz, pl. az aktív-szűrő cseréjéhez.

4.2 Az emelőállomás beszerelése



VIGYÁZAT

Korlátozott hozzáférés a csatlakozások és a szivattyú felszerelése/eltávolítása során, a szivattyú váratlan bekapcsolása

Kéz sérülésének kockázata

- ▶ Viseljen védőkesztyűt.
- ▶ Csak akkor dugja be a hálózati csatlakozót, ha a szivattyút megfelelően felszerelte a tartályra.



VIGYÁZAT

Egészségügyi kockázatot jelentő kórokozók és baktériumok

A szivattyúzott közeggel való érintkezéskor fertőzésveszély áll fenn

- ▶ Viseljen védőkesztyűt, védőszemüveget és légzőmaszkot.
- ▶ Szellőztesse ki a helyiséget.
- ▶ A kiömlött anyagot azonnal tisztítsa fel. A tisztítókendőket dobja ki.
- ▶ Fertőtlenítse a kezét.

① A szereléshez kizárólag a mellékelt szerelőpasztát használja.

A csomagolás eltávolítása

- ▶ Vegye le a külső csomagolást.
- ▶ A fedél kinyitásához oldja ki a fedél két oldalán és közepén található reteszeket. ① ②
- ▶ Fogja meg a fedelet a bal és jobb oldalon található fogantyúkkal, billentse el felfelé az elülső szélénél fogva, és emelje ki a hátsó szélén található reteszelőfülekből. ③
- ▶ Távolítsa el a szivattyút, és vegye le a csomagolást/ szállítási rögzítést.

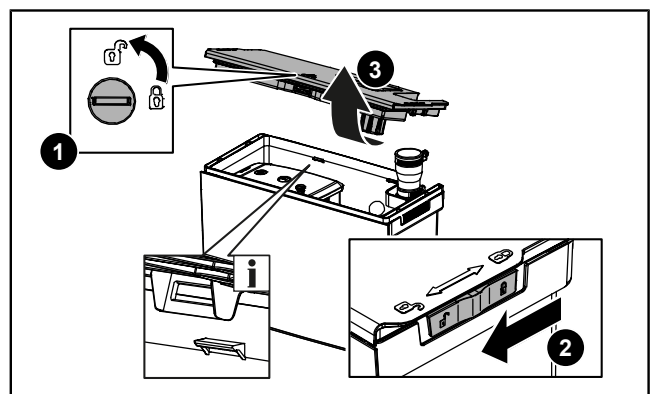

A padlóra rögzítés előkészítése

- ▶ Győződjön meg arról, hogy a hangszigetelő lábak megfelelően fel vannak szerelve.
- ▶ Nyomja a tartály alján balra és jobbra található felhajtóerő-szabályozókat (tartozék) a végső állásig. ❶
- ▶ Jelölje meg a fúráshoz szükséges furatokat. Hagyjon elegendő távolságot a faltól (hangszigetelés).
- ▶ Készítsen két Ø 6 mm-es furatot. Ügyeljen a padlón fekvő kábelekre.
- ▶ Helyezze be a tipliket. ❷

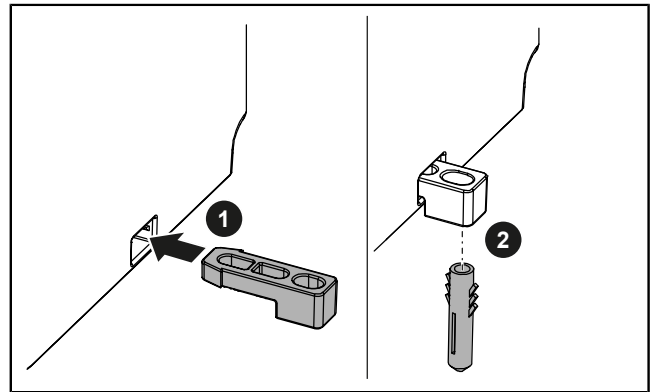

A beömlő(k) kiválasztása

- ▶ Válassza ki a szükséges beömlő(ke)t.

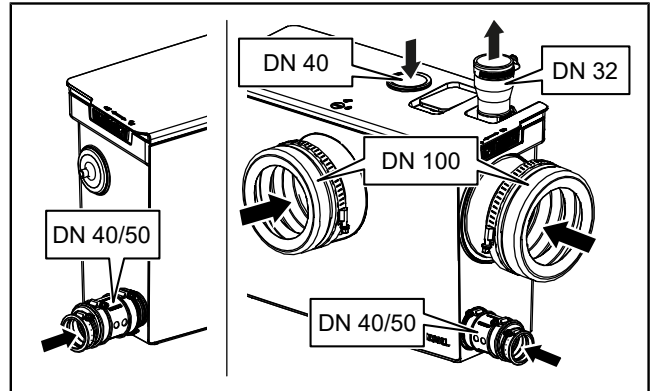

A függőleges beömlő felszerelése

- ▶ Fúrjon egy lyukat a fedélbe hátulról egy Ø 44–46 mm lyukfűrészszel, majd simítsa el az éleket egy biztonsági késsel. ❶
- ▶ Helyezze be a tömítést (tartozék). ❷

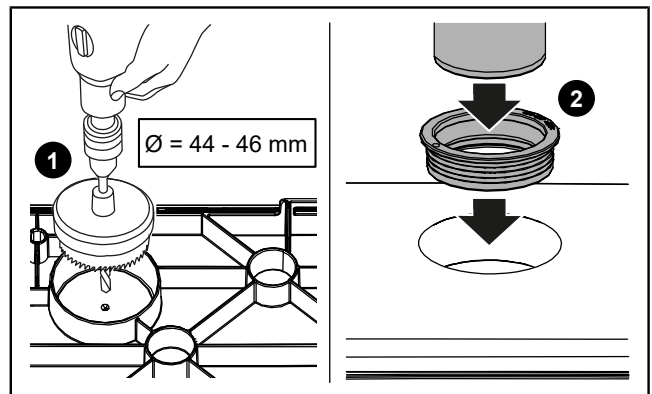

A vízszintes beömlő felszerelése



ÉRTEŚÍTÉS

Alacsonyan fekvő vízvezető objektumok csatlakoztatásakor a szelepet a beömlő csatlakozásra kell felszerelni!

- ☞ Győződjön meg arról, hogy mindkét O-gyűrű megfelelően van felszerelve.
- ▶ Illessze be a DN 50 beömlő csatlakozót a szárnyas rögzítéssel (tartozék) a nyílásba. ❶
- ▶ Rögzítse a DN 50 beömlő csatlakozást a rögzítő alátéttel a külső oldalon. ❷
- ▶ A DN 50 esetén vágja le a beömlő összekötőt egy biztonsági késsel.
- ▶ Kenje be a beömlő összekötőt szerelőpasztával, és kívülről nyomja a beömlő csatlakozásra.
- ▶ Illessze be a beömlő csövet (DN 50 vagy DN 40) a beömlő összekötőjébe.
- ▶ Rögzítse a beömlő összekötőt mindkét oldalon tömlőbilincsekkel.

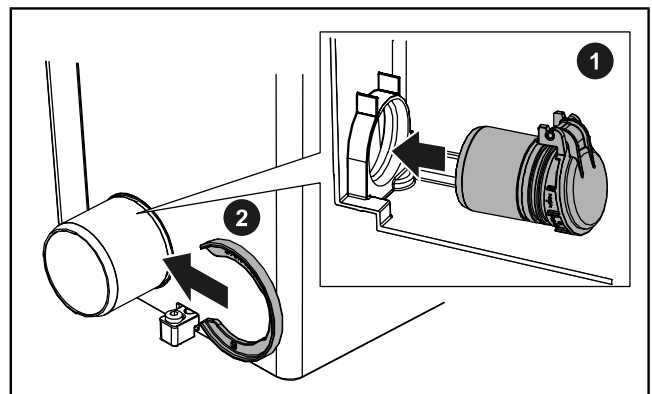

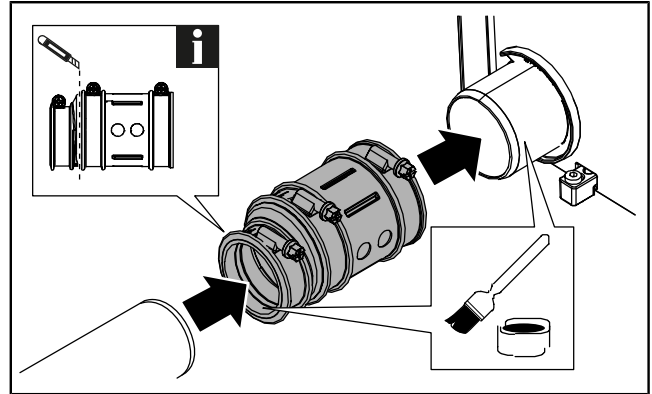

- ▶ A nem használt beömlő nyílásokat (tartozék) zárja le fedlapokkal. Győződjön meg arról, hogy az O-gyűrű megfelelően van felszerelve.

A nyomócső csatlakozásának felszerelése

- ▶ Csatlakoztassa a nyomócsövet az emelőállomáshoz felülről.
- ▶ Csúsztassa a DN 32/40 nyomócső összekötőt kívülről a nyomócső csatlakozására, és rögzítse egy 25–40 mm tömlőbilinccsel. ❶
- ▶ Illessze a nyomócsövet a nyomócső összekötőbe, és rögzítse tömlőbilinccsel. ❷

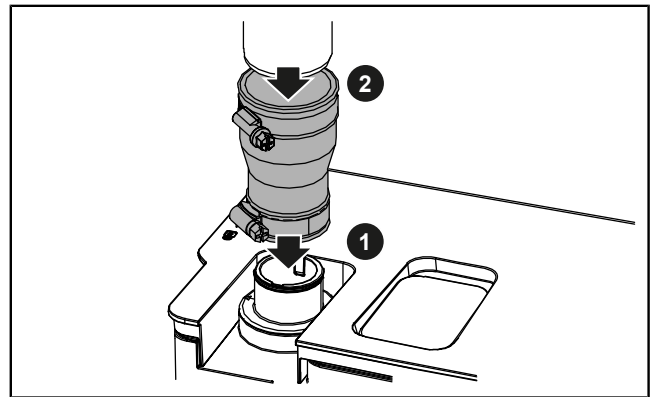

- ❶ Nézze meg a termék weboldalán található magyarázó videót is!

A WC-csatlakozás felszerelése

- ▶ **Elülső WC-csatlakozás** esetén szerelje fel a WC-beömlő csatlakozó tömítést a ház külső oldalára. Győződjön meg arról, hogy a horony egyenletesen illeszkedik a házhoz. Kenje be a rögzítőgyűrűt szerelőpasztával. Rögzítse a WC-beömlő csatlakozó tömítését belülről a szorítógyűrű segítségével.
- ▶ **Vízszintes WC-csatlakozás** esetén nyissa ki a belső reteszt, és vegye le a fedelet a vízszintes WC-csatlakozásról. Helyezze be a WC-csatlakozó tömítést a ház külső oldaláról. Győződjön meg arról, hogy a horony egyenletesen illeszkedik a házhoz. Kenje be a rögzítőgyűrűt szerelőpasztával. Rögzítse a WC-beömlő csatlakozó tömítését belülről a szorítógyűrű segítségével.
- ▶ Ezután helyezze be a WC elülső beömlő fedelét a tömítéssel együtt a WC elülső csatlakozásába kívülről, és rögzítse belülről a WC fedélzárral. ❶ ❷
- ▶ Kenje be a WC-lefolyócsövet szerelőpasztával, helyezze be a tömítésbe, és rögzítse 110–130 mm tömlőbilinccsel.

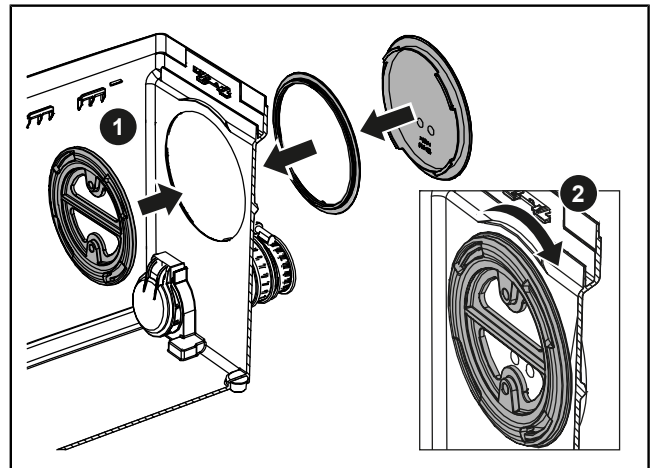
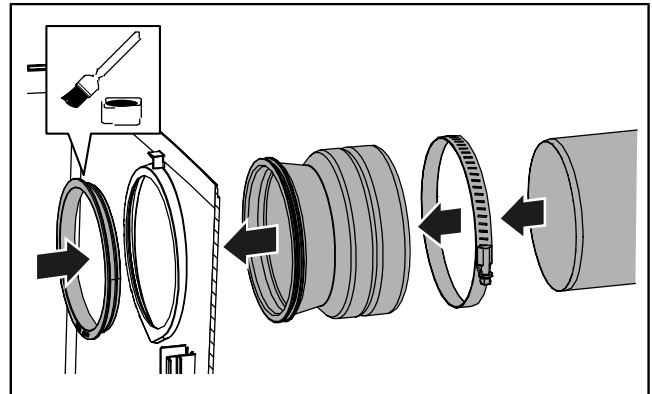

A szintjelző beállítása

Gyári beállítás: felső bekapcsolási szint

Mélyszívás: alsó bekapcsolási szint

- ▶ Mélyszíváshoz húzza ki az úszókapcsoló alsó részét a reteszből, illessze a vezetőfület a „2” jelöléssel ellátott horonyba, és nyomja be, ameddig csak lehet. ❶

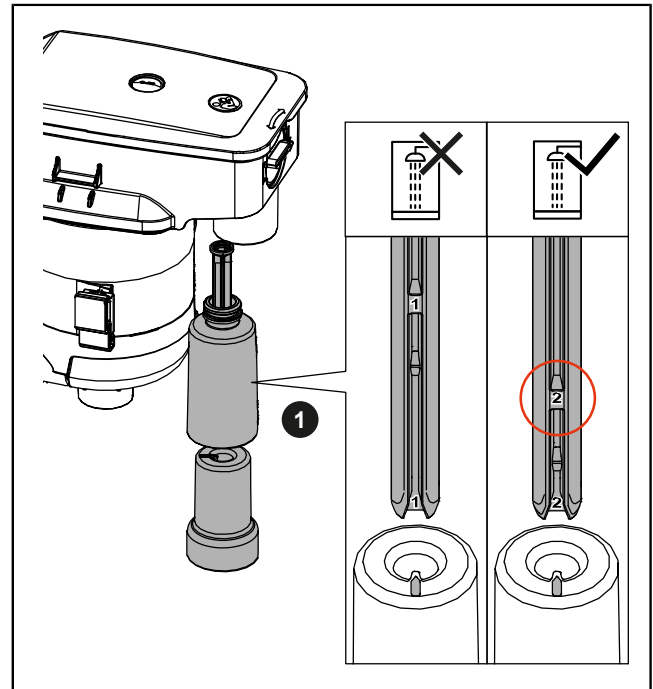

A szivattyú behelyezése

- ▶ Kenje meg a szivattyú karimáját és a tartályban lévő vezetőket szerelőpasztával.
- ▶ Rögzítse a hálózati kábelt a szivattyú megfelelő vezetőibe.
- ▶ Helyezze be a szivattyút a tartályba. Győződjön meg arról, hogy a hálózati kábel nem akadt el.
- ▶ Győződjön meg arról, hogy a szivattyú mindkét oldalon megfelelően illeszkedik a vezetőkbe, és a szivattyú karimája megfelelően igazodik a nyomócsőhöz.

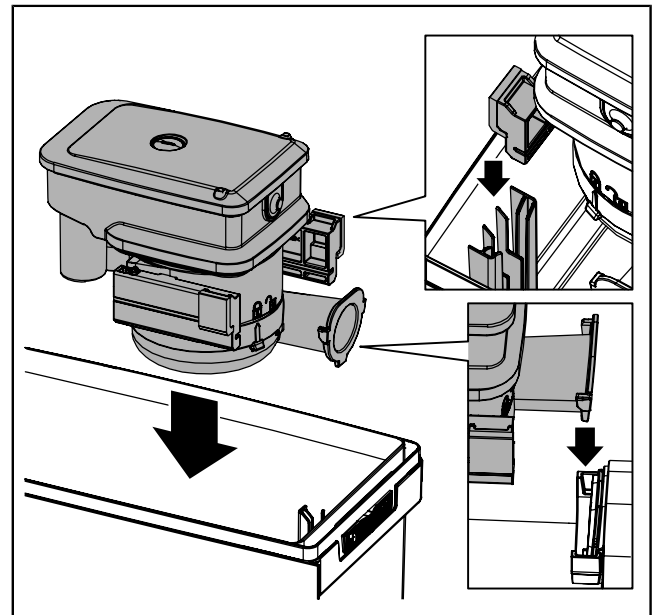

A fedél felszerelése

- ▶ Kenje meg a fedél tömítését. Használja az erre a célra biztosított szerelőpasztát.
- ▶ A fedél felszereléséhez illessze be a fedél hornyait a tartály peremének hátsó részén található rögzítőfülekbe, majd nyomja le a fedelet egészen addig, amíg el nem éri a végállást.
- ▶ Rögzítsen minden reteszt.
- ▶ Függőleges beömlő esetén kenje be a beömlőcsövet (DN 40) szerelőpasztával, majd helyezze be.

A tartály rögzítése

- ▶ Rögzítse a tartályt a padlóhoz a mellékelt csavarokkal.

5 Üzembe helyezés

5.1 Az emelőállomás első üzembe helyezése

- 👁 Győződjön meg arról, hogy az emelőállomás nincs csatlakoztatva az áramforráshoz, és a fedél tökéletesen illeszkedik a tartályra.
- ▶ Öntsön tiszta vizet a tartályba bármelyik csatlakoztatott beömlőn keresztül.
- ▶ Ellenőrizze, hogy nem tapasztalható-e szivárgás bármelyik csatlakozásnál.
- ▶ Dugja be a hálózati csatlakozót.
- ✓ Amint a víz eléri a beállított szintet a tartályban, a rendszer kiszivattyúzza.
- ▶ Ismétlje meg a szivattyúzási folyamatot.
- ✓ Ha legalább 2 szivattyúzási folyamat hibátlanul lezárult, az emelőállomás normál üzemmódba léphet.

5.2 Be- és kikapcsolás

- ▶ Az emelőállomás bekapcsolásához dugja be a hálózati csatlakozót az aljzatba.
- ✓ Az emelőállomás azonnal használatra kész.
- ✓ A szivattyúzási folyamat a tartály töltöttségi szintjétől függően automatikusan elindul.
- ▶ Az emelőállomás kikapcsolásához húzza ki a hálózati dugót az aljzataból.

6 Karbantartás

A KESSEL javasolja, hogy az üzemeltető **havonta ellenőrizze a működést**. Az emelőállomás karbantartását **évente** el kell végeztenni képzett szakemberrel.

6.1 Az emelőállomás karbantartásának elvégzése



FIGYELMEZTETÉS

Feszültség alatt lévő alkatrészek
Áramütés veszélye



- ▶ Válassza le a rendszert az áramellátásról!
- ▶ Győződjön meg arról, hogy a munkavégzés során az elektromos berendezés nincs csatlakoztatva az áramellátáshoz.
- ▶ Biztosítsa az elektromos berendezéseket a visszakapcsolódás ellen.



VIGYÁZAT

Korlátozott hozzáférés a csatlakozások és a szivattyú felszerelése/eltávolítása során, a szivattyú váratlan bekapcsolása

Kéz sérülésének kockázata

- ▶ Viseljen védőkesztyűt.
- ▶ Csak akkor dugja be a hálózati csatlakozót, ha a szivattyút megfelelően felszerelte a tartályra.



VIGYÁZAT

A szivattyú működés közben felmelegszik

Égési sérülés kockázata

- ▶ Viseljen védőkesztyűt.
- ▶ Hagyja a szivattyút lehűlni.



VIGYÁZAT

Egészségügyi kockázatot jelentő kórokozók és baktériumok

A szivattyúzott közeggel való érintkezéskor fertőzésveszély áll fenn

- ▶ Viseljen védőkesztyűt, védőszemüveget és légzőmaszkot.
- ▶ Szellőztesse ki a helyiséget.
- ▶ A kiömlött anyagot azonnal tisztítsa fel. A tisztítókendőket dobja ki.
- ▶ Fertőtlenítse a kezét.



ÉRTESÍTÉS

Helytelen tisztítás

A polimer alkatrészek megsérülhetnek vagy törékennyé válhatnak.

- ▶ A polimer alkatrészeket csak vízzel és pH-semleges tisztítószerezrel tisztítsa.

☞ Győződjön meg arról, hogy az emelőállomáson nincs szennyvíz.

☞ Az emelőállomást leválasztották az áramellátásról, és biztosították, hogy ne lehessen újra bekapcsolni.

▶ Nyissa ki a fedelet.

A szintjelző tisztítása

▶ Távolítsa el a szivattyút.

▶ Tisztítsa meg az úszókapcsolót egy nedves pamutruhával. Ehhez szükség esetén húzza le az úszót a felhajtóerő-szabályozó egységről.

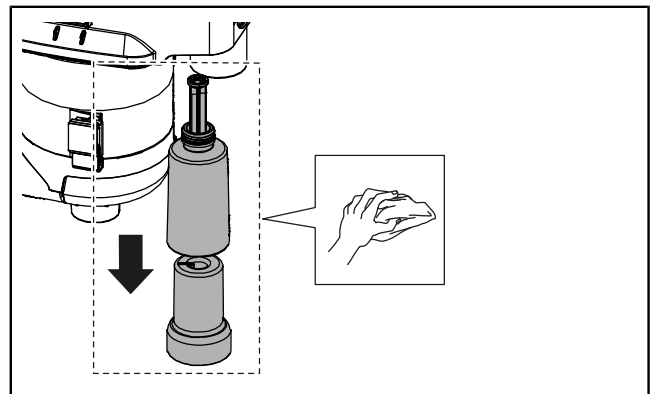

A szivattyú tisztítása

- ▶ Tisztítsa meg a spirál házon található 2 szellőzőnyílást.

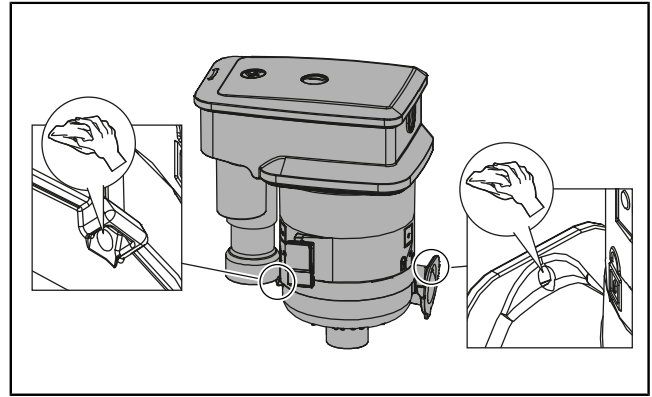

VIGYÁZAT

Éles pengék
Vágás kockázata

- ▶ Viseljen védőkesztyűt.

- ▶ Nyissa ki és szerelje szét a spirál házat. ❶
- ▶ Távolítsa el az esetleges szennyeződéseket a többszárnyú örvénykerekes egység tengelytartójáról és a hajtótengelyről.
- ▶ Tisztítsa meg a többszárnyú örvénykerekes egységet, és ellenőrizze, hogy nincs-e rajta kopás, és egyenletesen működik-e. ❷
- ▶ Szükség esetén cserélje ki a kopott alkatrészeket.
- ▶ Szerelje fel és rögzítse a spirál házat.

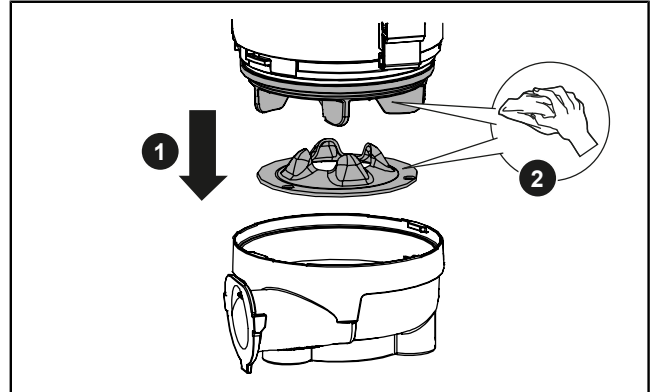

A tartály és a szellőzőrendszer tisztítása

- ▶ Távolítsa el minden szilárd anyagot és lerakódást a tartályból.
 - ▶ Tisztítsa meg a tartályt belülről és kívülről egy nedves ruhával.
 - ▶ Távolítsa el a szellőzőszelep fedelét. ❶
 - ▶ Csavarozza ki a rögzítő szerkezetet, tisztítsa meg a golyót és a tömítést, majd szerelje vissza őket. ❷
- (A rögzítőcsavar meghúzási nyomatéka: 1,0 Nm)

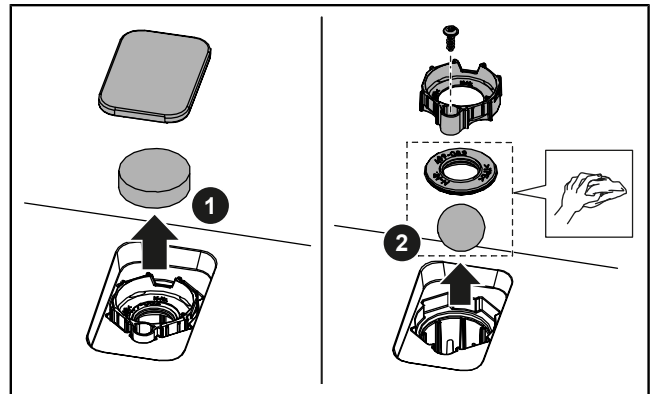

- ▶ Szerelje vissza az alkatrészeket fordított sorrendben.
- ▶ Győződjön meg arról, hogy a szivattyú karimája megfelelően illeszkedik a nyomócső csatlakozásához. Szükség esetén kenje be a karimát szerelőpasztával.

6.2 Az aktívszén-szűrő cseréje

Cserélje ki az aktívszén-szűrőt évente legalább egyszer, vagy ha szagokat lehet érezni belőle (cikkszám 28061). Az üzemeltető elvégezheti az aktívszén-szűrő cseréjét.

- ▶ Távolítsa el a szellőzőszelep fedelét. ❶
- ▶ Cserélje ki az aktívszén-szűrőt. ❷
- ▶ Helyezze fel a szellőzőszelep fedelét.

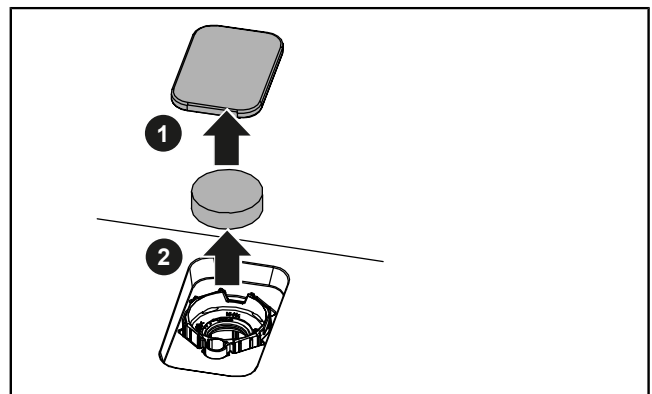

7 Hibaelhárítás

Az emelőállomás meghibásodásai vagy működési hibái a vízvezeték visszaduzzadásán keresztül láthatóak (a víz már nem folyik el). A visszafolyó víz mennyiségétől függően szivárgás léphet fel, és a szivattyúzott közeg kifolyhat.



VIGYÁZAT

- Egészségügyi kockázatot jelentő kórokozók és baktériumok
A szivattyúzott közeggel való érintkezéskor fertőzésveszély áll fenn
- ▶ Viseljen védőkesztyűt, védőszemüveget és légzőmaszkot.
 - ▶ Szellőztesse ki a helyiséget.
 - ▶ A kiömlött anyagot azonnal tisztítsa fel. A tisztítókendőket dobja ki.
 - ▶ Fertőtlenítse a kezét.

Kérjük, vegye figyelembe az alábbiakat:

- ▶ **Ne** nyissa ki az emelőállomást.
- ▶ Szellőztesse ki a helyiséget.
- ▶ Ne engedjen le további szennyvizet. Zárjon el minden beömlőnyílást.
- ▶ Forduljon az ügyfélszolgálathoz vagy egy sürgősségi vízvezeték-szervizhez.

Szakember által végzett javítás:



VIGYÁZAT

- Forró szennyvízzel való érintkezéskor leforrázás, illetve a forró felületeken égési sérülések veszélye
- ▶ Hagyja a szennyvizet megfelelően lehűlni, mielőtt kinyitná a fedelet.

Hiba	Ok	Elhárítás
A szivattyú nem kapcsol be	Nincs áramellátás	▶ Ellenőrizze az áramellátást.
A szivattyú nem szivattyúzik, a motor zümmög	A többszárnyú örvénykerék elakadt A kondenzátor meghibásodott	▶ Figyelem! A szivattyú működés közben felforrósodik! Végezze el a karbantartást. Ellenőrizze, hogy a többszárnyú örvénykerék zavartalanul működik-e. Tisztítsa meg a szellőzőnyílást ▶ A hibás alkatrészek cseréjéhez vegye fel a kapcsolatot az ügyfélszolgálattal.

8 Leszerelés

8.1 3 hónapnál hosszabb leállás

3 hónapnál hosszabb leállás esetén a tartályban lévő víz elpárologhat. Emiatt a tartályban lévő szilárd anyagok megkeményedhetnek és az emelőállomás eldugulhat.

Az emelőállomás károsodásának elkerülése érdekében tartsa be az alábbiakat, ha több mint 3 hónapig nem használják az állomást:

- Az emelőállomást negyedévente öblítse át tiszta vízzel, 2 szivattyúzási folyamatban.
- Ha fagyveszély áll fenn, ürítse ki a tartályt.
- Végezzen próbaüzemet a következő rendes üzemeltetés előtt.

8.2 Szétszerelés



VIGYÁZAT

Egészségügyi kockázatot jelentő kórokozók és baktériumok
A szivattyúzott közeggel való érintkezéskor fertőzésveszély áll fenn

- ▶ Viseljen védőkesztyűt, védőszemüveget és légzőmaszkot.
 - ▶ Szellőztesse ki a helyiséget.
 - ▶ A kiömlött anyagot azonnal tisztítsa fel. A tisztítókendőket dobja ki.
 - ▶ Fertőtlenítse a kezét.
-
- ▶ A tartály öblítése: Öntsön tiszta vizet a tartályba az egyik beömlőnyíláson keresztül. Végezzen el legalább 2 szivattyúzási folyamatot.
 - ▶ Ha rendelkezésre áll, zárja el a nyomócső és az összes beömlőnyílás elzárószelepeit.
 - ▶ Válassza le az emelőállomást az áramellátásról: húzza ki a hálózati csatlakozót, kapcsolja ki a biztonsági berendezést.
 - ▶ Ürítse ki a tartályt, pl. nedves porszívóval.
 - ▶ Válassza le a tartályról a beömlőcsöveket és a nyomócsövet.
 - ▶ Lazítsa meg a padlórögzítést.
 - ▶ Távolítsa el az emelőállomást.
 - ▶ Minden csövet szorosan zárjon le.
 - ✓ Az emelőállomást eltávolították.
 - ▶ Fertőtlenítse a beszerelés helyét és az emelőállomást.
 - ▶ Az emelőállomást az előírásoknak megfelelően tárolja vagy ártalmatlanítsa.

8.3 Tárolás

Tárolási feltételek:

- Maximum: -40 ... +70 °C, max. páratartalom: 90%, nem kondenzáló
 - Ajánlott: 5 ... 25 °C, relatív páratartalom: 40 ... 50%
 - ▶ Tárolás előtt ürítse ki teljesen a tartályt és fertőtlenítse az emelőállomást.
 - ▶ Tekerje fel a csatlakozókábelt, és rögzítse a tartályhoz.
 - ▶ Védje az emelőállomást és a hálózati csatlakozót az elázástól (folyadékba merüléstől).
 - ▶ Minden csatlakozást szorosan tömítsen.
 - ▶ Védje a közvetlen napfénytől. A rendkívüli hő hatására a műanyag alkatrészeken megsérülhetnek!
- ① A megfelelő tárolás érdekében ajánlott az eredeti csomagolást megőrizni.

9 Ártalmatlanítás



ÉRTESÍTÉS

A terméket, a csomagolását, illetve a kísérő dokumentumokon ezzel a jelöléssel ellátott termékeket nem szabad a háztartási hulladékkal együtt ártalmatlanítani.

- ▶ Vigye a terméket és annak alkatrészeit egy hiteles gyűjtőhelyre, ahol újrahasznosítják és újrafelhasználják.
- ▶ Ártalmatlanítás előtt vegye ki az elemeket és az újratölthető elemeket, ha vannak, és azokat külön dobja el.
- ▶ Tartsa be a helyi előírásokat.
- ▶ A termék megfelelő ártalmatlanításával kapcsolatos információkért forduljon a helyi hatósághoz, a legközelebbi hulladékkezelő központhoz vagy a terméket értékesítő kereskedőhöz.

Istruzioni per l'uso

Cara cliente, caro cliente,

in qualità di produttore premium di prodotti innovativi per la tecnica di drenaggio, KESSEL offre soluzioni di sistema integrate e un servizio orientato al cliente. Puntiamo sui massimi standard qualitativi e ci impegniamo coerentemente per la sostenibilità – non ci impegniamo solo nella produzione dei nostri prodotti, ma anche rispetto al funzionamento a lungo termine, in modo che la vostra proprietà sia protetta nel tempo.

KESSEL SE + Co. KG
Bahnhofstraße 31
85101 Lenting, Germania



In caso di domande di carattere tecnico, i nostri partner di servizio qualificati sul posto saranno felici di aiutarvi.

Potete trovare i vostri referenti alla pagina:

<https://www.kessel-italia.it/servizio-clienti>



In caso di necessità, il nostro centro di assistenza dell'azienda vi supporta con servizi come la messa in funzione, la manutenzione o l'ispezione generale in tutta la regione DACH e in altri Paesi a richiesta.

Per le informazioni sullo svolgimento e sull'ordine consultate la pagina

www.kessel.de/service/dienstleistungen

Indice

1	Indicazioni relative alle istruzioni per l'uso.....	235
2	Sicurezza.....	236
3	Descrizione del prodotto e dati tecnici.....	238
4	Montaggio.....	242
5	Messa in funzione.....	246
6	Manutenzione.....	247
7	Aiuto in caso di disturbi.....	249
8	Messa fuori servizio.....	250
9	Smaltimento.....	251

1 Indicazioni relative alle istruzioni per l'uso

Il presente documento rappresenta le istruzioni per l'uso originali in lingua tedesca. Tutte le altre lingue sono traduzioni delle istruzioni per l'uso originali.











Le istruzioni per l'uso contengono informazioni importanti per l'uso sicuro, il montaggio, la manutenzione e lo smaltimento del prodotto. Leggere attentamente le istruzioni per l'uso prima dell'uso e conservarle a portata di mano nei pressi del prodotto per tutta la durata di servizio del prodotto stesso. In caso di cessione del prodotto, le istruzioni per l'uso dovranno essere consegnate al nuovo proprietario.

Simbolo	Spiegazione
(5)	Posizione numero 5 della figura accanto
❶ ❷ ❸ ❹ ❺ ...	Passaggio procedurale nella figura
👁️ Controllare se il funzionamento manuale è stato attivato.	Presupposti per l'azione
▶ Premere OK.	Passaggio procedurale
✓ L'impianto è pronto per funzionare.	Risultato dell'azione
vd. "Sicurezza", pagina 236	Rimando al capitolo 2
ⓘ	Avvertenza tecnica che richiede particolare attenzione.

Le avvertenze indicano il tipo e le conseguenze di un pericolo, nonché le misure da adottare per evitarlo.

Le avvertenze sono contrassegnate dai seguenti simboli e parole chiave:

Parola chiave	Significato
Pericolo	Avviso di pericolo di lesioni personali La mancata osservanza di questa avvertenza comporta il rischio di lesioni gravi o morte.
Avvertenza	Avviso di pericolo di lesioni personali La mancata osservanza di questa avvertenza può causare lesioni gravi o provocare la morte.
Prudenza	Avviso di pericolo di lesioni personali La mancata osservanza di questa avvertenza può causare lesioni lievi o moderate.
Attenzione	Avviso di danni materiali La mancata osservanza di questa avvertenza può causare danni al prodotto e al suo funzionamento o a oggetti presenti nelle vicinanze.

Simbolo	Significato	Simbolo	Significato
	Mettere fuori tensione l'apparecchio		Segnale di pericolo generale
	Attenersi alle istruzioni per l'uso		Avviso di pericolo biologico
	Utilizzare protezioni per le mani		Avvertenza relativa all'elettricità
	Utilizzare le protezioni per gli occhi		Simbolo WEEE, prodotto soggetto alla direttiva RoHS
	Usare la mascherina		Segnale di prescrizione generale

2 Sicurezza

2.1 Istruzioni generali di sicurezza



ATTENZIONE

Germi e batteri nocivi per la salute

Pericolo d'infezione in caso di contatto con il fluido trasportato



▶ Indossare guanti protettivi (EN 388) e occhiali protettivi (EN 166).



▶ Se esiste la possibilità di entrare in contatto con il fluido trasportato, indossare anche una maschera di protezione delle vie respiratorie (EN 149).

- Durante l'installazione, lo smontaggio, la manutenzione o la riparazione dell'impianto di sollevamento è necessario rispettare le norme antinfortunistiche, le norme, le direttive e le disposizioni pertinenti.
- Assicurarsi che il prodotto sia scollegato dall'alimentazione elettrica durante il montaggio, lo smontaggio, la manutenzione o la riparazione e che sia protetto contro la riattivazione.
- Per tutti i lavori alle linee elettriche e ai collegamenti elettrici, tenere in considerazione le norme di sicurezza nazionali. Le parti conducenti tensione comportano il rischio di scossa elettrica.
- L'impianto deve essere alimentato tramite un dispositivo di protezione contro le correnti di dispersione (RCD) con una corrente di dispersione nominale massima di 30 mA.
- Quando la spina è inserita nella presa di corrente, il prodotto è pronto per l'uso. Si consiglia di collegare la presa di corrente tramite un interruttore di inserimento/disinserimento separato.
- Non collegare prodotti con cavi di collegamento danneggiati! Fare sostituire il cavo di collegamento da un elettricista specializzato o dal servizio di assistenza clienti. Non tirare mai il cavo di collegamento. Non installare prodotti danneggiati o difettosi.
- Installare il fissaggio al suolo (sistema di sicurezza contro il galleggiamento).
- Durante l'installazione dei raccordi e l'inserimento della pompa è possibile schiacciarsi le dita. Eseguire il lavoro con cautela.
- In caso di avaria, il fluido trasportato può fuoriuscire nella stanza. Eseguire tutti i collegamenti in modo che siano a tenuta stagna. Raccogliere immediatamente eventuali gocce. Svuotare il serbatoio prima dello smontaggio. Se il serbatoio non viene svuotato, l'acqua di scarico fuoriesce direttamente nella stanza quando si allenta la tubatura. Pompare il fluido trasportato tramite una pompa a membrana manuale o un aspiratore per liquidi.
- Non aprire il coperchio dell'impianto di sollevamento prima che le acque reflue si siano raffreddate a sufficienza. Esiste il pericolo di scottature se si entra in contatto con l'acqua calda di scarico e di ustioni se si toccano le superfici calde.
- Prima di procedere alla manutenzione o allo smontaggio, lasciare raffreddare adeguatamente il motore/la pompa. Utilizzare guanti protettivi. Esiste il pericolo di ustioni sulle superfici incandescenti.

2.2 Qualifica del personale

Esercente: nessuna qualifica specifica necessaria, conosce e comprende le istruzioni per l'uso

Tecnico specializzato: dipendente di un'azienda specializzata che dispone in maniera dimostrabile delle competenze e della dotazione tecnica necessaria e che lavora nel rispetto delle istruzioni per l'uso e delle norme esecutive

Attività approvate	Persona	
	Esercente	Tecnico specializzato
Collegare la spina alla presa di corrente, controllare il funzionamento, sostituire il filtro a carbone attivo	✓	✓
Montaggio/smontaggio, prima messa in funzione, manutenzione, riparazione	—	✓

Bambini e persone con capacità limitate

Questo apparecchio può essere utilizzato da bambini di età superiore agli 8 anni e da persone con capacità fisiche, sensoriali o mentali limitate o con mancanza di esperienza e/o conoscenza solo se detti soggetti sono sorvegliati o se sono stati istruiti sull'uso sicuro dell'apparecchio e se comprendono i pericoli derivanti.

I bambini non devono giocare con l'apparecchio. Il controllo del funzionamento e la manutenzione non devono essere effettuati da bambini senza supervisione.

2.3 Uso conforme alla destinazione

L'impianto di sollevamento serve per il drenaggio a prova di riflusso dei punti di scarico situati al di sotto del livello di riflusso e dei punti di scarico che non possono essere drenati sfruttando la pendenza naturale.

L'installazione dell'impianto di sollevamento può avvenire all'interno di locali o come installazione sotto intonaco.

Non è consentito scaricare i seguenti liquidi o solidi:

- Prodotti da farmacia e per la cura personale, come ad esempio fazzoletti di carta o salviette umidificate, pannolini, assorbenti, bastoncini cotonati, preservativi, medicinali
- Rifiuti, come ad esempio detriti, ceneri, immondizia, materiali da costruzione, rifiuti alimentari, grassi/oli, tessuti
- Detergenti e detersivi in quantità eccessive e di tipologie che producono una quantità sproporzionata di schiuma
- Liquidi infiammabili ed esplosivi o solventi
- Fluidi aggressivi, corrosivi o tossici

Minilift M

L'impianto di sollevamento può essere utilizzato esclusivamente per il pompaggio di acque di scarico domestiche senza sostanze fecali.

L'impianto di sollevamento è destinato al trasporto di acque grigie provenienti da lavandini, lavatrici, lavastoviglie, lavelli da cucina, vasche da bagno, docce o orinatoi, nonché della condensa proveniente dagli impianti di climatizzazione.

L'impianto di sollevamento soddisfa i requisiti della norma DIN EN 12050-2.

Minilift M WC

L'impianto di sollevamento può essere utilizzato esclusivamente per il pompaggio di acque di scarico domestiche con o senza sostanze fecali.

L'impianto di sollevamento soddisfa i requisiti della norma DIN EN 12050-3. L'impianto di sollevamento e tutti i dispositivi di drenaggio collegati devono essere installati nello stesso locale. Al di sopra del livello di riflusso deve essere presente un altro servizio igienico. Il numero di utilizzatori deve essere mantenuto basso.

Punti di scarico consentiti Minilift M WC (oggetti di drenaggio):

- 1 toilette (WC)
- 1 lavabo
- 1 doccia
- 1 bidè

Tutte le azioni seguenti, se non espressamente autorizzate per iscritto dal produttore, possono portare alla perdita delle prestazioni di garanzia:

- Modifiche o aggiunte
- Utilizzo di ricambi non originali
- Riparazioni non eseguite da un'azienda specializzata

Registrazione del prodotto

Registrate il prodotto e assicuratevi 5 anni di garanzia da parte di tecnici specializzati!

www.kessel-italia.it/registrazione-prodotto



3 Descrizione del prodotto e dati tecnici

3.1 Descrizione del prodotto

Minilift M

Minilift M è un impianto di sollevamento compatto e pronto per il collegamento con una pompa motorizzata sommersa. Il rilevamento del livello avviene tramite un interruttore a galleggiante verticale. Lo sfiato è dotato di un filtro a carbone attivo. La targhetta si trova lateralmente all'esterno dell'alloggiamento.

- 1 entrata DN 40, orientata verticalmente verso l'alto, chiusa in fabbrica
- 2 entrate DN 40/DN 50 posizionate in basso, con blocco antiriflusso, orientate orizzontalmente a sinistra e a destra, aperte in fabbrica
- 1 uscita in pressione DN 32 (OD 40), con blocco antiriflusso, orientata verticalmente verso l'alto, montata in fabbrica

Minilift M WC

Minilift M WC è un impianto di sollevamento compatto e pronto per il collegamento. La pompa motorizzata sommersa è dotata di un tritatore rotante. Il tritatore sminuzza in modo affidabile le feci presenti nelle acque reflue. Il rilevamento del livello avviene tramite un interruttore a galleggiante. Lo sfiato è dotato di un filtro a carbone attivo.

Collegamenti

- 1 entrata DN 40, senza blocco antiriflusso, orientata verticalmente verso l'alto, chiusa in fabbrica
- 2 entrate DN 40/DN 50 posizionate in basso, con blocco antiriflusso, orientate orizzontalmente a sinistra e a destra, aperte in fabbrica
- 1 allacciamento toilette frontale, aperto in fabbrica - Se necessario, l'allacciamento WC può essere posizionato orizzontalmente a destra. L'apertura corrispondente è chiusa in fabbrica.
- 1 uscita in pressione DN 32 (OD 40), con blocco antiriflusso, orientata verticalmente verso l'alto, montata in fabbrica

Esempio di installazione

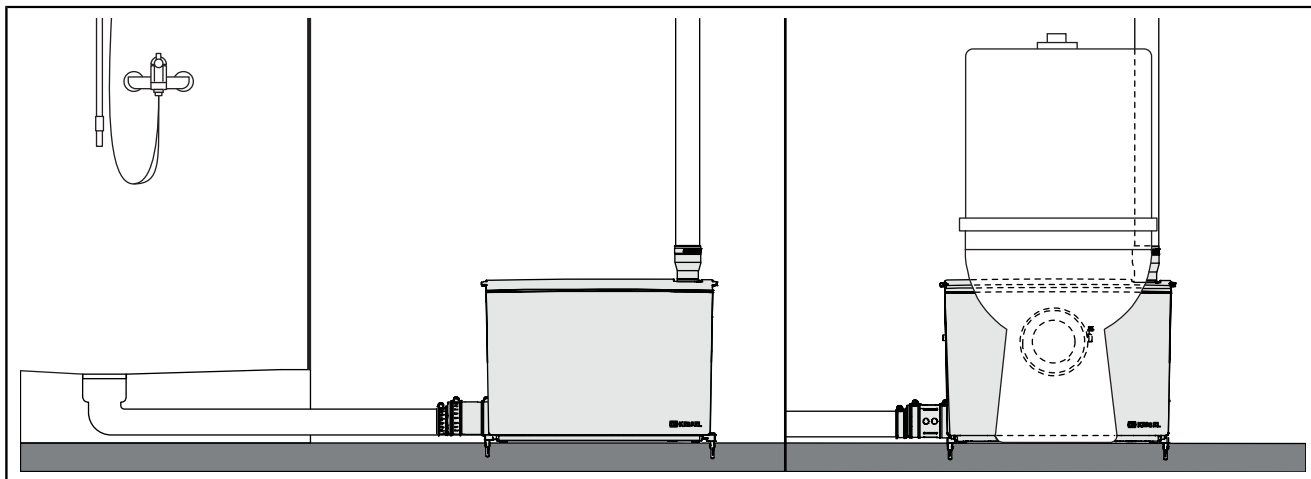

3.2 Tipi di funzionamento

Modalità operativa	Descrizione
Standard (Impostazione di fabbrica)	In questa modalità operativa viene utilizzato l'intero volume del serbatoio. Livello di accensione: 95 mm
Aspirazione profonda (Attivazione in caso di necessità)	Per poter utilizzare punti di scarico più profondi (ad esempio le docce), è possibile l'aspirazione profonda. A tale fine è necessario modificare il rilevamento del livello dell'impianto. Livello di accensione: 65 mm







3.3 In dotazione

- Impianto di sollevamento
- Istruzioni per l'uso

Accessori B2 (533-902)

2 sicure contro il galleggiamento		1 pasta di montaggio	
2 viti		1 transizione tubo di mandata DN 32 (OD 40)	
2 tasselli		1 fascetta per tubo 25 - 40 mm	
2 tappi di chiusura entrata DN 50		2 rondelle di sicurezza	
3 fascette per tubo 32 - 50 mm		2 raccordi di entrata DN 50 con aggancio per clapet	
2 fascette per tubo 50 - 70 mm		2 clapet di entrata DN 50	
2 transizioni entrata DN 40/DN 50		1 guarnizione	

Accessori D (533-904) (solo per Minilift M WC)

1 guarnizione raccordo di entrata WC		1 mascherina entrata WC frontale	
1 fascetta per tubo 110 - 130 mm		1 guarnizione mascherina entrata WC	
1 guarnizione anello di fissaggio raccordo di entrata WC		1 bloccaggio mascherina WC	

3.4 Dati tecnici

	Minilift M	Minilift M WC
Pompa	GTF750	STZ750
Voltaggio	230 V, 50 Hz	
Potenza assorbita P1	750 W	
Potenza nominale del motore P2	460 W	
Corrente nominale I	3,5 A	
Numero di giri n	2700 1/min	
Tipo di protezione della pompa	IP 68 (3 m/48 h)	
Classe di protezione	I	
Lunghezza del cavo	1,4 m	
Spina di rete elettrica	Tipo F, CEE 7/4 (presa tipo Schuko)	
Fusibile consigliato	B16 A	

Gamma d'impiego consentita

	Minilift M	Minilift M WC
Altezza di pompaggio max H	10,4 m	9,0 m
Portata massima Q	9,8 m ³ /h	
Temperatura del fluido	Max 40 °C	
Temperatura massima del fluido, per brevi periodi	80 °C per 2 min	
Temperatura ambiente	3 - 40 °C	
Modalità operativa	S3 15%	
Tipo di protezione impianto di sollevamento	IP 44	

IT

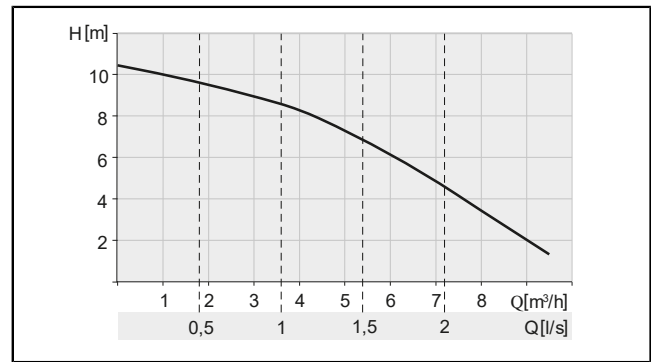

Fig.: Minilift M

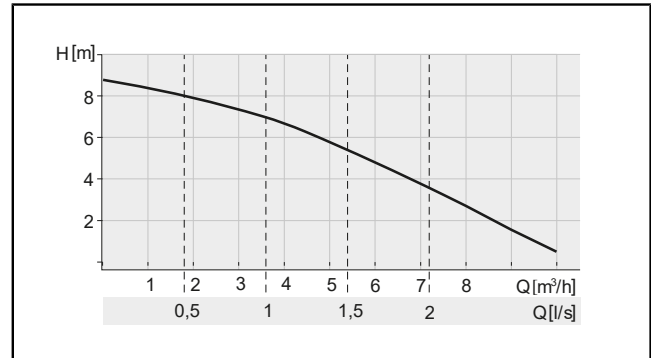
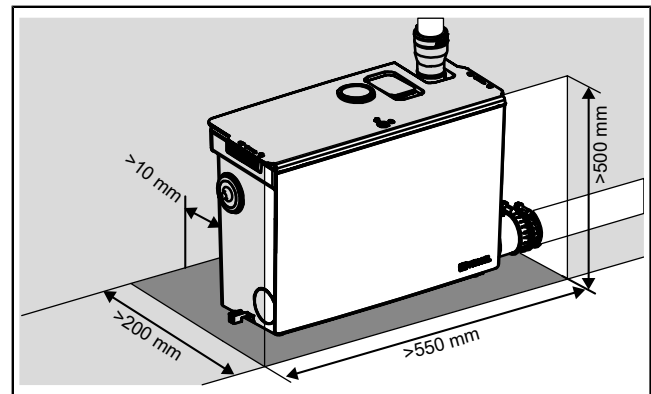

Fig.: Minilift M WC

Volume, peso, dimensioni

	Minilift M		Minilift M WC	
Livello di accensione	95 mm	65 mm	95 mm	65 mm
Volume del serbatoio	11,75 l		11,75 l	
Volume di pompaggio	3,1 l	1,6 l	2,9 l	1,6 l
Peso	7,52 kg		7,65 kg	



Minilift M

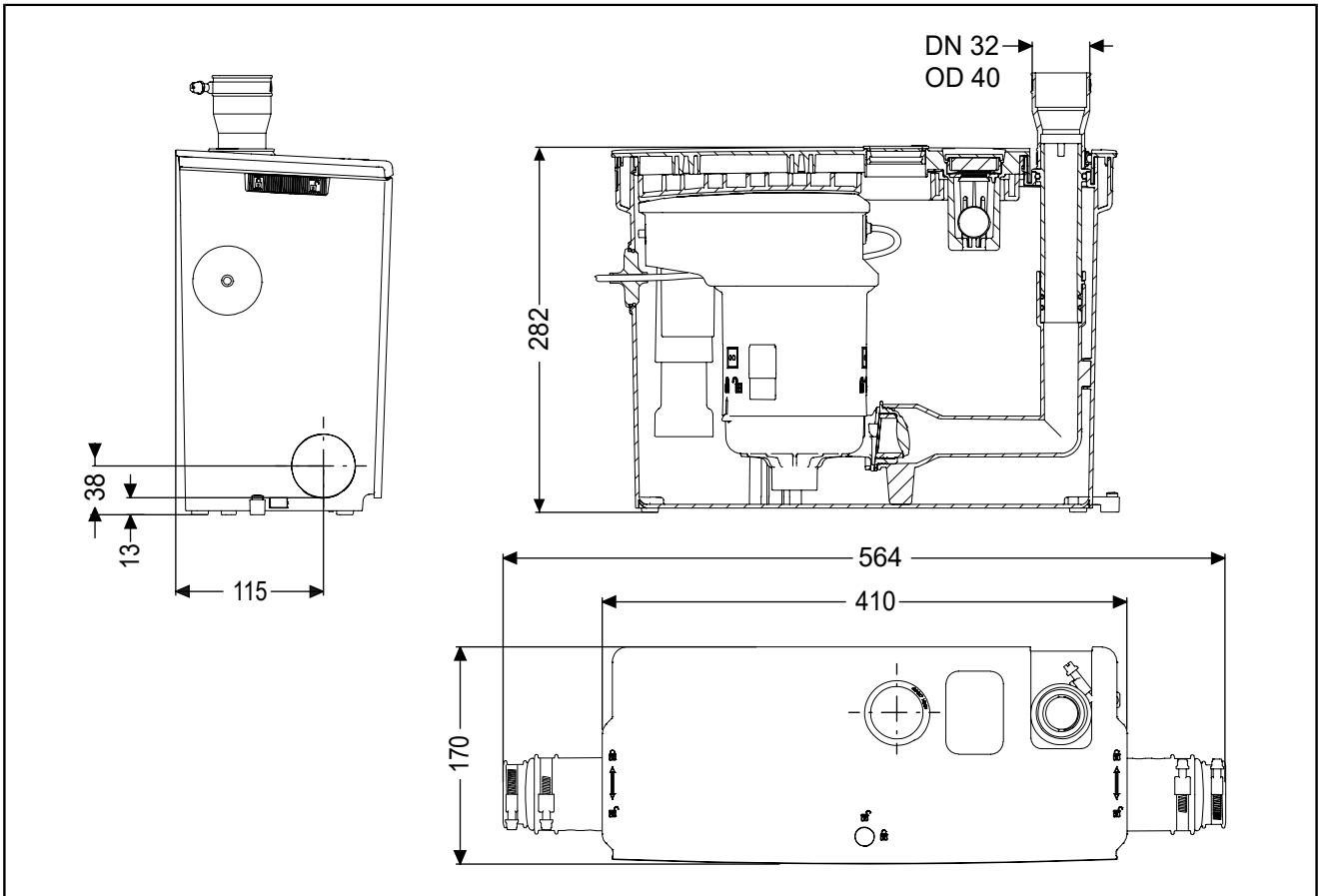

IT

Minilift M WC

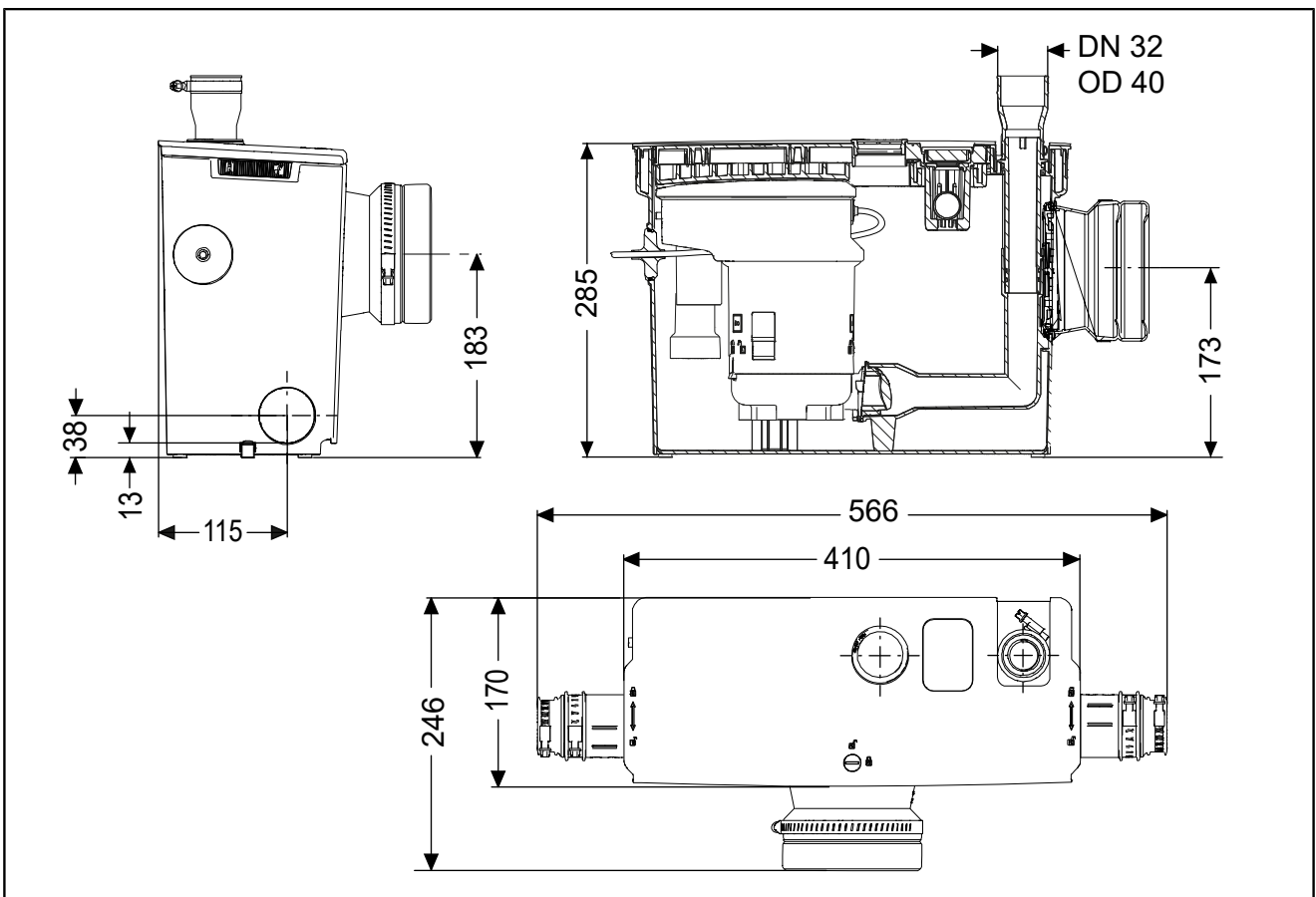

4 Montaggio

4.1 Indicazioni generali per il montaggio

Per il collegamento elettrico, prevedere una presa di corrente adeguata. Eseguire l'installazione elettrica in conformità con le direttive locali relative alle installazioni in ambienti umidi.

Per ridurre al minimo i rumori di funzionamento, prevedere un materassino isolante tra il prodotto e la parete.

Si consiglia di installare una valvola di chiusura nel tubo di mandata.

Tubo di mandata:

- In primo luogo posare in verticale con un'altezza minima di 1,80 m e successivamente in orizzontale con una leggera pendenza
- Allargare dopo il punto di vertice
- Realizzare i cambi di direzione con curve a 45°

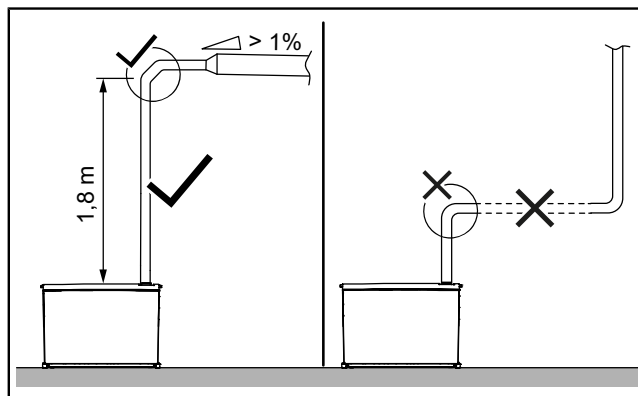

Il livello di accensione può essere ridotto da 95 mm a 65 mm. A tal fine è necessario modificare il rilevamento del livello (vd. "Installazione dell'impianto di sollevamento", pagina 242).

Allacciamento WC

Collegare i WC solo alla versione WC.

Distanza massima tra toilette e impianto di sollevamento: 0,5 m

Il collegamento diretto alla toilette (WC) è possibile solo con i WC a pavimento. Per l'utilizzo con un WC sospeso è necessaria un'installazione sotto intonaco.

Installazione sotto intonaco

Lo sfiato dell'impianto di sollevamento avviene nel locale di installazione. Prevedere un facile accesso all'impianto di sollevamento, ad esempio per la sostituzione del filtro a carbone attivo.

4.2 Installazione dell'impianto di sollevamento



ATTENZIONE

- Accesso limitato durante il montaggio/smontaggio dei raccordi e della pompa, avvio imprevisto della pompa
Pericolo di lesioni alle mani
- ▶ Utilizzare guanti protettivi.
 - ▶ Collegare la spina di rete elettrica solo dopo aver montato correttamente la pompa nel serbatoio.



ATTENZIONE

- Germi e batteri nocivi per la salute
Pericolo d'infezione in caso di contatto con il fluido trasportato
- ▶ Indossare guanti protettivi, occhiali protettivi e maschera respiratoria.
 - ▶ Arieggiare la stanza.
 - ▶ Raccogliere immediatamente il fluido fuoriuscito. Smaltire gli stracci.
 - ▶ Disinfettare le mani.

① Per il montaggio utilizzare esclusivamente la pasta di montaggio in dotazione.

Rimozione dell'imballaggio

- ▶ Rimuovere l'imballaggio esterno.
- ▶ Per aprire il coperchio, sbloccare i fermi su entrambi i lati e al centro del coperchio. ① ②
- ▶ Afferrare il coperchio con le maniglie a sinistra e a destra, inclinarlo verso l'alto dal bordo anteriore e sollevarlo dal bordo posteriore dai naselli di arresto. ③
- ▶ Estrarre la pompa e rimuovere l'imballaggio/la sicura per il trasporto.

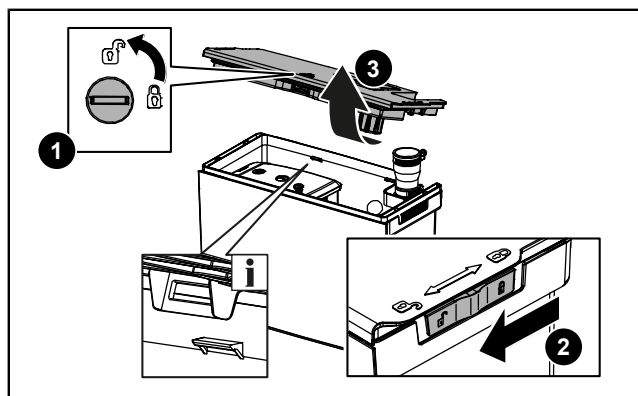

Preparazione del fissaggio al suolo

- ▶ Assicurarsi che i piedini fonoassorbenti siano montati correttamente.
- ▶ Inserire a fondo le sicure contro il galleggiamento (accessori) nella parte inferiore sinistra e destra del serbatoio. ❶
- ▶ Segnare i fori. Mantenere una distanza sufficiente dalla parete (isolamento acustico).
- ▶ Realizzare due fori Ø 6 mm. Prestare attenzione alle condutture presenti nel pavimento.
- ▶ Inserire i tasselli. ❷

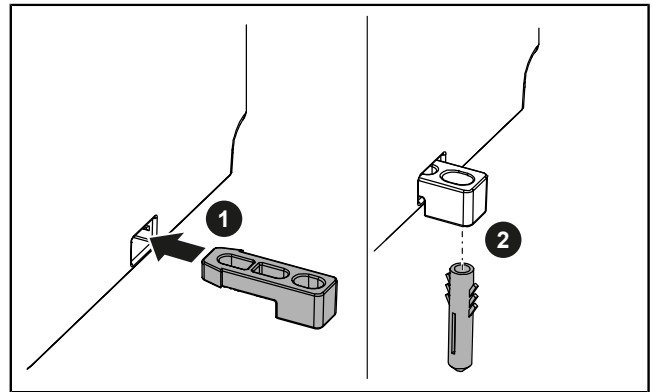

Selezione dell'entrata/delle entrate

- ▶ Selezionare l'entrata/le entrate necessarie.

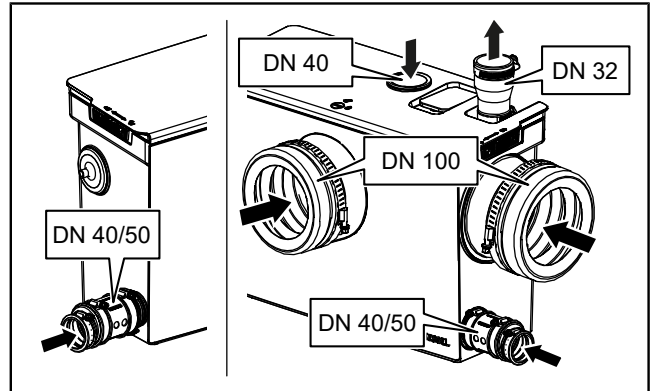

Montaggio dell'entrata verticale

- ▶ Forare il coperchio con una sega a tazza Ø 44-46 mm dal lato posteriore e lisciare il bordo con un coltello di sicurezza. ❶
- ▶ Inserire la guarnizione (accessorio). ❷

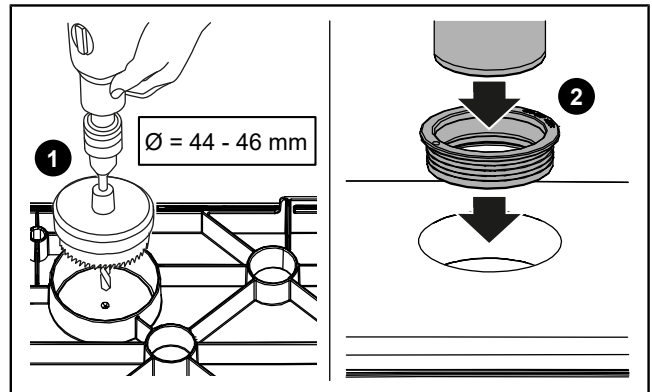

Montaggio dell'entrata orizzontale



AVVISO

In caso di collegamento di oggetti di drenaggio situati in posizione ribassata, l'aggancio della clapet deve essere installato sul raccordo di entrata!

- 👁 Assicurarsi che entrambi gli o-ring siano montati correttamente.
- ▶ Inserire il raccordo di entrata DN 50 con l'aggancio della clapet (accessorio) nell'apertura. ❶
- ▶ Fissare il raccordo di entrata DN 50 con la rondella di sicurezza sul lato esterno. ❷
- ▶ Per DN 50 tagliare adeguatamente la transizione dell'entrata con un coltello di sicurezza.
- ▶ Lubrificare la transizione dell'entrata con la pasta di montaggio e inserirla dall'esterno nell'entrata.
- ▶ Inserire il tubo di entrata (DN 50 o DN 40) nella transizione dell'entrata.
- ▶ Fissare la transizione dell'entrata su entrambi i lati con fascette per tubo.

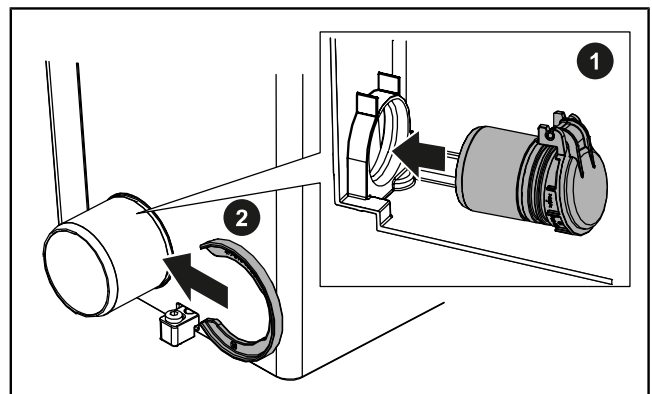

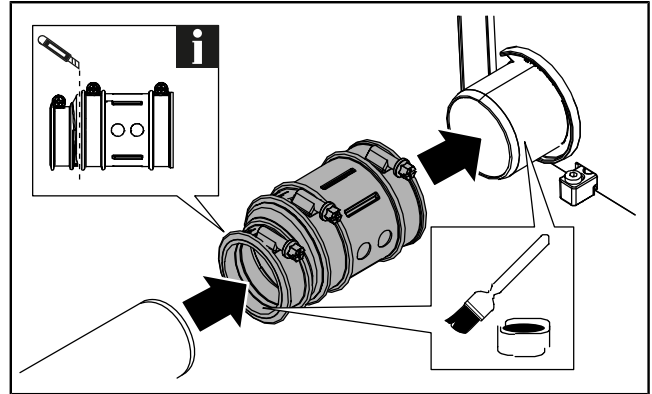

- ▶ Chiudere le entrate non necessarie con tappi di chiusura (accessori). Assicurarsi che l'o-ring sia montato correttamente.

Montaggio dell'uscita in pressione

- ▶ Collegare il tubo di mandata all'impianto di sollevamento dall'alto.
- ▶ Spingere la transizione del tubo di mandata DN 32/40 dall'esterno sull'uscita in pressione e fissarla con una fascetta per tubo 25 - 40 mm. ❶
- ▶ Inserire il tubo di mandata nella transizione del tubo di mandata e fissarlo con una fascetta per tubo. ❷

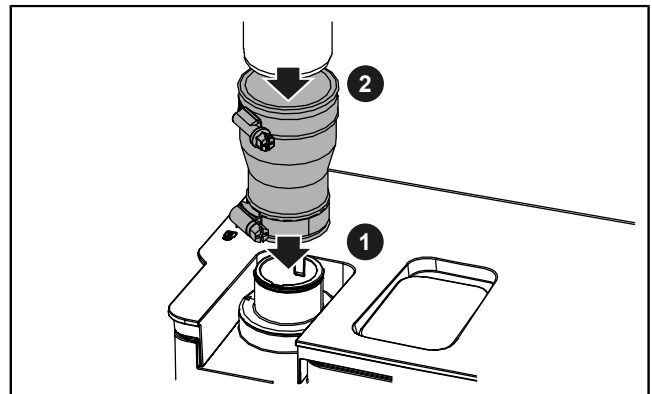

❶ Guardate anche il video esplicativo sul sito web del prodotto!

Montaggio dell'allacciamento WC

- ▶ Per l'allacciamento WC anteriore, montare la guarnizione del raccordo di entrata WC dall'esterno sull'alloggiamento. Assicurarsi che la scanalatura sia posizionata in modo uniforme sull'alloggiamento. Lubrificare l'anello di fissaggio con la pasta di montaggio. Fissare la guarnizione del raccordo di entrata WC dall'interno con l'anello di fissaggio.
- ▶ Per l'allacciamento WC laterale, aprire il bloccaggio interno e rimuovere la mascherina dall'allacciamento WC laterale. Montare la guarnizione del raccordo di entrata WC dall'esterno sull'alloggiamento. Assicurarsi che la scanalatura sia posizionata in modo uniforme sull'alloggiamento. Lubrificare l'anello di fissaggio con la pasta di montaggio. Fissare la guarnizione del raccordo di entrata WC dall'interno con l'anello di fissaggio.
- ▶ Infine, inserire la mascherina di entrata WC frontale con guarnizione sull'allacciamento WC anteriore dall'esterno e fissarla dall'interno con il bloccaggio della mascherina WC. ❶ ❷
- ▶ Lubrificare il tubo di scarico del WC con la pasta di montaggio, inserirlo nella guarnizione e fissarlo con la fascetta per tubo 110 - 130 mm.

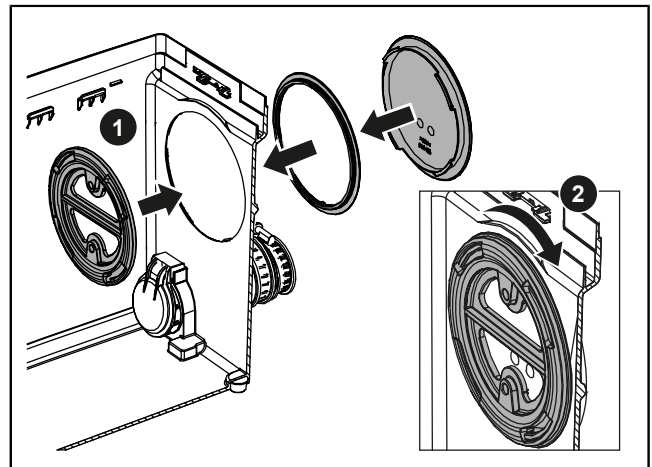
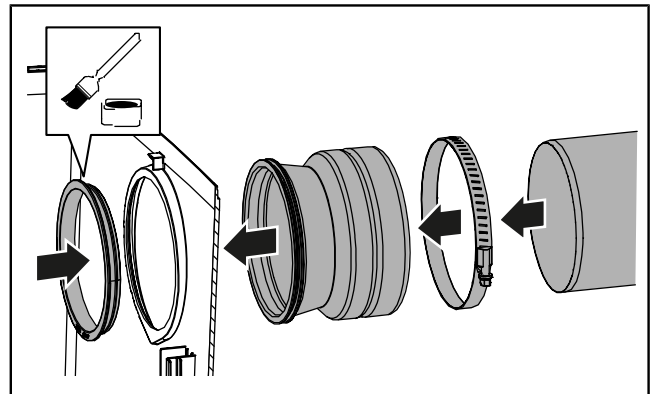

Regolazione del rilevamento del livello

Impostazione di fabbrica: livello di accensione superiore

Aspirazione profonda: livello di accensione inferiore

- ▶ Per l'aspirazione profonda, estrarre la parte inferiore dell'interruttore a galleggiante dal bloccaggio, inserire il nasello di guida nella scanalatura contrassegnata con "2" fino all'arresto. ❶

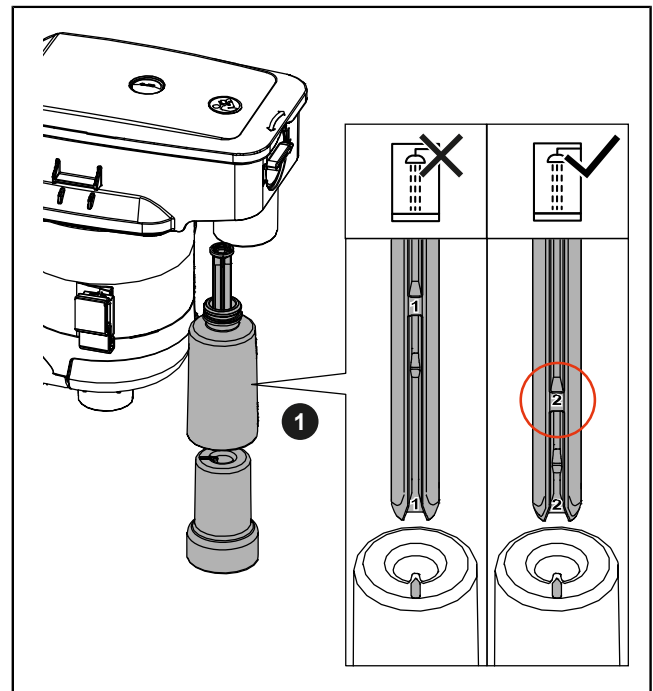

Inserimento della pompa

- ▶ Lubrificare la flangia della pompa e le guide nel serbatoio con la pasta di montaggio.
- ▶ Inserire il cavo di alimentazione nelle apposite guide presenti sulla pompa.
- ▶ Inserire la pompa nel serbatoio. Assicurarsi che il cavo di alimentazione non rimanga incastrato.
- ▶ Assicurarsi che la pompa sia posizionata correttamente su entrambi i lati nelle guide e che la flangia della pompa sia correttamente allineata con il tubo di mandata.

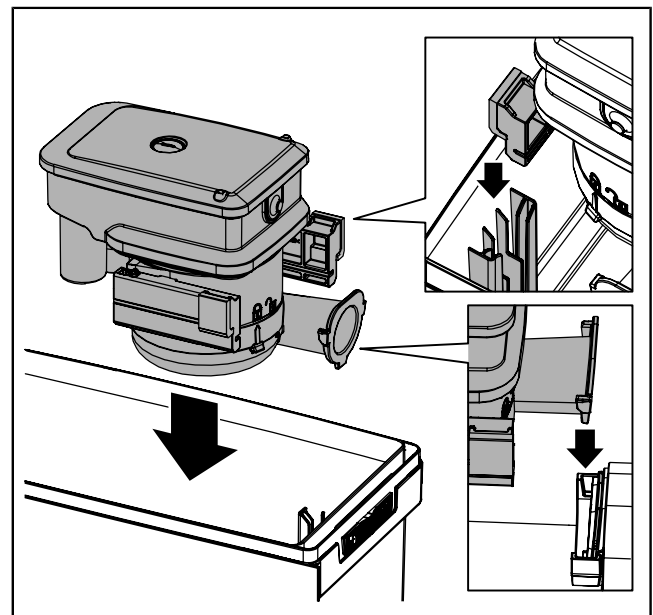

Montaggio del coperchio

- ▶ Ingrassare la guarnizione del coperchio. Utilizzare la pasta di montaggio in dotazione.
- ▶ Per montare il coperchio, inserire le scanalature sul retro del coperchio nei naselli di arresto sul bordo del serbatoio e premere il coperchio lungo tutto il perimetro fino all'arresto.
- ▶ Bloccare tutti i fermi.
- ▶ In caso di entrata verticale, lubrificare il tubo di entrata (DN 40) con la pasta di montaggio e inserirlo.

Fissaggio del serbatoio

- ▶ Fissare il serbatoio al pavimento utilizzando le viti in dotazione.

5 Messa in funzione

5.1 Prima messa in funzione dell'impianto di sollevamento

- 👁 Assicurarsi che l'impianto di sollevamento sia scollegato dall'alimentazione elettrica e che il coperchio sia posizionato correttamente sul serbatoio.
- ▶ Versare acqua pulita nel serbatoio attraverso qualsiasi entrata collegata.
- ▶ Controllare la tenuta di tutti i collegamenti.
- ▶ Innestare la spina di rete elettrica.
- ✓ Non appena viene raggiunto il livello impostato nel serbatoio, l'acqua viene pompata.
- ▶ Ripetere l'operazione di pompaggio.
- ✓ Se almeno 2 operazioni di pompaggio sono state eseguite correttamente, l'impianto di sollevamento può passare al funzionamento normale.

5.2 Accensione e spegnimento

- ▶ Per accendere l'impianto di sollevamento ibrido, inserire la spina di rete elettrica nella presa di corrente.
- ✓ L'impianto di sollevamento è immediatamente pronto all'uso.
- ✓ Il processo di pompaggio si avvia automaticamente in base al livello di riempimento nel serbatoio.
- ▶ Per spegnere l'impianto di sollevamento, scollegare la spina di rete elettrica dalla presa di corrente.

6 Manutenzione

KESSEL raccomanda un **controllo mensile del funzionamento** da parte dell'esercente.

La manutenzione dell'impianto di sollevamento deve essere eseguita **una volta all'anno** da un tecnico specializzato.

6.1 Manutenzione dell'impianto di sollevamento



AVVERTENZA

Parti conducenti tensione
Pericolo dovuto a scosse elettriche



- ▶ Sbloccare l'impianto!
- ▶ Accertare che gli apparecchi elettrici siano separati dall'alimentazione di tensione durante i lavori.
- ▶ Proteggere gli apparecchi elettrici contro il riavvio.



ATTENZIONE

Accesso limitato durante il montaggio/smontaggio dei raccordi e della pompa, avvio imprevisto della pompa
Pericolo di lesioni alle mani

- ▶ Utilizzare guanti protettivi.
- ▶ Collegare la spina di rete elettrica solo dopo aver montato correttamente la pompa nel serbatoio.



ATTENZIONE

La pompa si surriscalda durante il funzionamento
Pericolo di ustione

- ▶ Indossare i guanti protettivi.
- ▶ Lasciare raffreddare la pompa.



ATTENZIONE

Germi e batteri nocivi per la salute
Pericolo d'infezione in caso di contatto con il fluido trasportato

- ▶ Indossare guanti protettivi, occhiali protettivi e maschera respiratoria.
- ▶ Arieggiare la stanza.
- ▶ Raccogliere immediatamente il fluido fuoriuscito. Smaltire gli stracci.
- ▶ Disinfettare le mani.



AVVISO

Pulizia impropria
I componenti di materiale plastico potrebbero danneggiarsi o diventare fragili.

- ▶ Lavare i componenti di materiale plastico esclusivamente con acqua e un detergente a pH neutro.

- 👁️ Accertare che nell'impianto di sollevamento non affluiscono acque di scarico.
- 👁️ L'impianto di sollevamento è stato scollegato dall'alimentazione elettrica e protetto contro il riavvio.
- ▶ Aprire il coperchio.

Pulire il rilevamento del livello

- ▶ Rimuovere la pompa.
- ▶ Pulire l'interruttore a galleggiante con un panno di cotone umido. Per farlo, staccare il corpo portante dal corpo dell'interruttore a galleggiante.

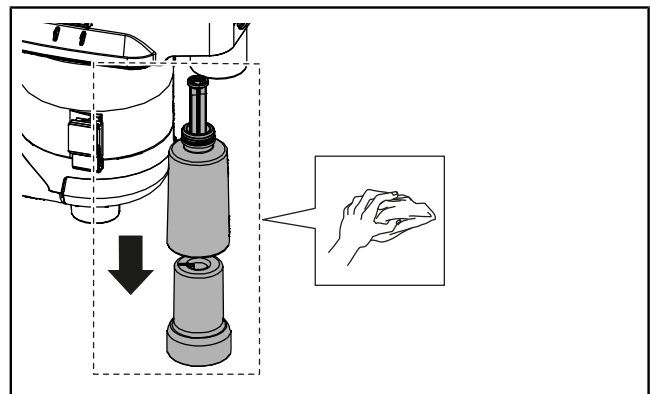

Pulire la pompa

- Pulire le 2 aperture di sfiato sul corpo a spirale.

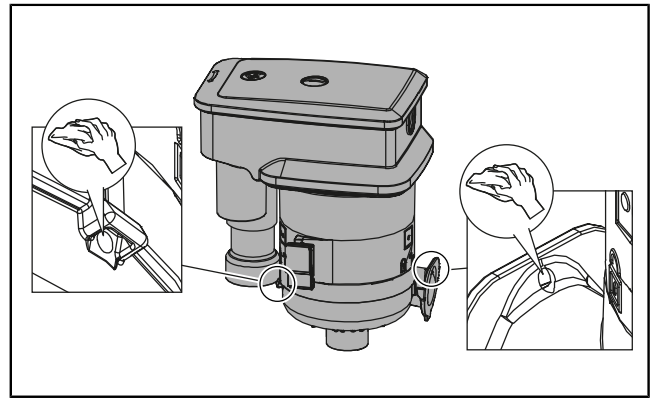

ATTENZIONE

Lame affilate

Pericolo di lesioni da taglio

- Utilizzare guanti protettivi.

- Sbloccare e smontare il corpo a spirale. ❶
- Rimuovere eventuali impurità dall'alloggiamento dell'asse della girante libera e dall'albero di azionamento.
- Pulire la girante libera e verificarne l'usura e la scorrevolezza. ❷
- Sostituire eventuali componenti usurati.
- Montare e bloccare il corpo a spirale.

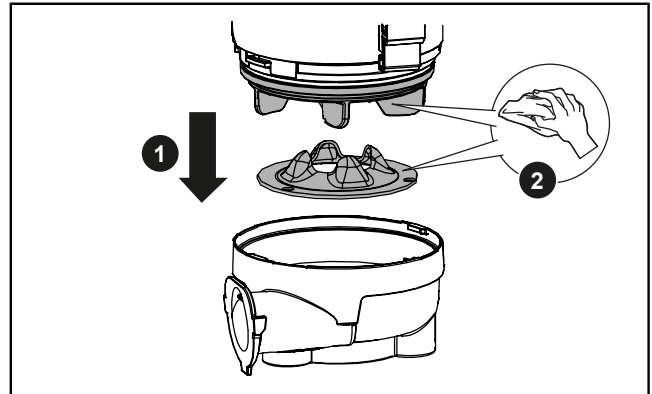

Pulire il serbatoio e lo sfiato

- Rimuovere tutti i residui solidi e i depositi dal serbatoio.
- Pulire il serbatoio con un panno umido sia all'interno che all'esterno.
- Rimuovere la mascherina della valvola di aerazione e sfiato. ❶
- Svitare il pressore, pulire la sfera e la guarnizione e rimontarle. ❷

(Coppia di serraggio per la vite di fissaggio: 1,0 Nm)

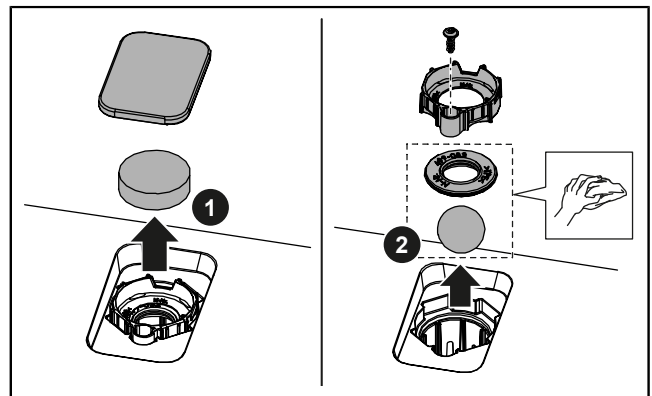

- Rimontare tutti i componenti in ordine inverso.
- Assicurarsi che la flangia della pompa sia correttamente posizionata sull'uscita in pressione. Se necessario, lubrificare la flangia con la pasta di montaggio.

6.2 Sostituire il filtro a carbone attivo

Sostituire il filtro a carbone attivo almeno 1 volta all'anno o in presenza di odori sgradevoli (codice articolo 28061).

La sostituzione del filtro a carbone attivo può essere effettuata dall'esercente.

- Rimuovere la mascherina della valvola di aerazione e sfiato. ❶
- Sostituire il filtro a carbone attivo. ❷
- Posizionare la mascherina della valvola di aerazione e sfiato.

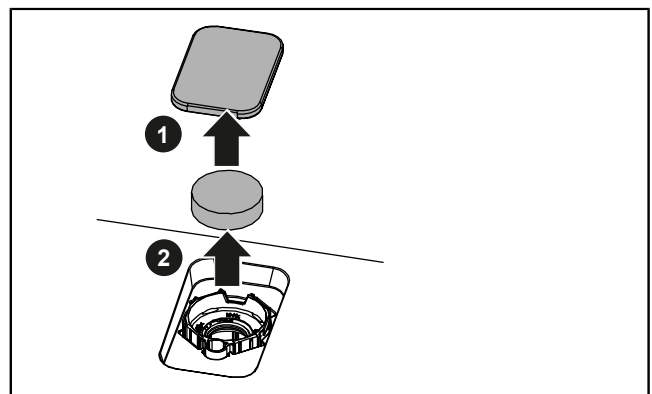

7 Aiuto in caso di disturbi

I guasti o i malfunzionamenti dell'impianto di sollevamento si manifestano con un riflusso negli oggetti di drenaggio (l'acqua non defluisce più). A seconda del volume di riflusso, possono verificarsi permeabilità e fuoriuscite del fluido pompato.



ATTENZIONE

Germi e batteri nocivi per la salute

Pericolo d'infezione in caso di contatto con il fluido trasportato

- ▶ Indossare guanti protettivi, occhiali protettivi e maschera respiratoria.
- ▶ Arieggiare la stanza.
- ▶ Raccogliere immediatamente il fluido fuoriuscito. Smaltire gli stracci.
- ▶ Disinfettare le mani.

Tenere presente quanto segue:

- ▶ **Non** aprire l'impianto di sollevamento.
- ▶ Arieggiare la stanza.
- ▶ Non convogliare ulteriori acque reflue. Chiudere tutte le entrate.
- ▶ Contattare il servizio clienti o il pronto intervento idraulico.

Riparazione da parte di un tecnico specializzato:



ATTENZIONE

Pericolo di scottature se si entra in contatto con l'acqua calda di scarico e pericolo di ustioni sulle superfici calde

- ▶ Lasciare raffreddare sufficientemente l'acqua di scarico prima di aprire il coperchio.

Disturbo	Causa	Risoluzione
La pompa non si accende	Mancanza di alimentazione elettrica	▶ Controllare l'alimentazione elettrica.
La pompa non funziona, il motore ronza	Girante libera bloccata Condensatore difettoso	▶ Prudenza! La pompa si surriscalda durante il funzionamento! Eseguire la manutenzione. Controllare che la girante libera funzioni senza intoppi. Lavare il foro di aerazione e sfiato. ▶ Per la sostituzione dei componenti difettosi, contattare il servizio clienti.

8 Messa fuori servizio

8.1 Tempi di inattività superiori a 3 mesi

Durante tempi di inattività superiori a 3 mesi, l'acqua contenuta nel serbatoio può evaporare. Ciò può causare l'incrostazione dei solidi nel serbatoio e l'intasamento dell'impianto di sollevamento.

Per evitare danni all'impianto di sollevamento, in caso di tempi di inattività superiori a 3 mesi osservare i seguenti punti:

- Lavare l'impianto di sollevamento ogni tre mesi con acqua pulita in 2 operazioni di pompaggio.
- In caso di pericolo di gelo, svuotare il serbatoio.
- Eseguire un ciclo di prova prima della successiva messa in funzione regolare.

8.2 Smontaggio



ATTENZIONE

Germi e batteri nocivi per la salute

Pericolo d'infezione in caso di contatto con il fluido trasportato

- ▶ Indossare guanti protettivi, occhiali protettivi e maschera respiratoria.
- ▶ Arieggiare la stanza.
- ▶ Raccogliere immediatamente il fluido fuoriuscito. Smaltire gli stracci.
- ▶ Disinfettare le mani.

- ▶ Risciacquo del serbatoio: versare acqua pulita nel serbatoio tramite un'entrata. Eseguire almeno 2 operazioni di pompaggio.
- ▶ Se presente, chiudere la valvola di chiusura nel tubo di mandata e tutte le entrate.
- ▶ Scollegare l'impianto di sollevamento dall'alimentazione elettrica: staccare la spina di rete elettrica, disinserire il fusibile.
- ▶ Svuotare il serbatoio, ad esempio con un aspiratore per liquidi.
- ▶ Scollegare le entrate e il tubo di mandata dal serbatoio.
- ▶ Sganciare il fissaggio al suolo.
- ▶ Smontare l'impianto di sollevamento.
- ▶ Chiudere ermeticamente tutte le tubazioni.
- ✓ L'impianto di sollevamento è stato smontato.
- ▶ Disinfettare il luogo di installazione e l'impianto di sollevamento.
- ▶ Immagazzinare l'impianto di sollevamento o smaltirlo secondo le norme vigenti.

8.3 Magazzinaggio

Condizioni di magazzinaggio:

- Massimo: -40... +70 °C, umidità massima: 90%, non condensante
- Raccomandazione: 5... 25 °C, umidità relativa: 40... 50%
- ▶ Prima del magazzinaggio, svuotare completamente il serbatoio e disinfettare l'impianto di sollevamento.
- ▶ Avvolgere il cavo di collegamento e fissarlo al serbatoio.
- ▶ Proteggere l'impianto di sollevamento e la spina di rete dall'allagamento (immersione in liquidi).
- ▶ Chiudere bene tutti i raccordi.
- ▶ Proteggere dall'irraggiamento solare diretto. Il calore estremo può danneggiare le parti in plastica!
- ① Si raccomanda di conservare l'imballaggio originale per garantire un magazzinaggio corretto.

9 Smaltimento



AVVISO

I prodotti con questa etichetta sul prodotto, sulla confezione o sui documenti di accompagnamento non devono essere smaltiti con i rifiuti indifferenziati.

- ▶ Conferire il prodotto e i suoi componenti ai centri di raccolta certificati e appositamente designati per il riutilizzo e il riciclaggio.
- ▶ Prima dello smaltimento, rimuovere le batterie e gli accumulatori, se presenti, e conferirli separatamente.
- ▶ Rispettare le norme locali vigenti.
- ▶ Le informazioni sul corretto smaltimento possono essere richieste al comune locale, al centro di smaltimento rifiuti più vicino o al rivenditore presso il quale è stato acquistato il prodotto.

Naudojimo instrukcijos

Gerbiamas kliente,

kaip novatoriškų nuotekų tvarkymo technologijų produktų gamintojas, KESSEL siūlo integruotus sistemų sprendimus ir į klientus orientuotą aptarnavimą. Tai darydami taikome aukščiausius kokybės standartus ir didelį dėmesį skiriame tvarumui – ne tik gamindami savo produkciją, bet ir užtikrindami ilgalaikį jos eksploatavimą ir siekiame, kad Jūs ir Jūsų turtas būtų saugūs ilgą laiką.

Jūsų KESSEL SE + Co. KG

Bahnhofstraße 31

85101 Lentingas, Vokietija



Mūsų vietiniai kvalifikuoti aptarnavimo partneriai mielai padės jums visais techniniais klausimais.

Savo kontaktinį partnerį galite rasti adresu:

www.kessel.com/after-sales-service



Prireikus mūsų gamyklos klientų aptarnavimo skyrius teikia tokias paslaugas kaip paleidimas, techninė priežiūra ar bendroji patikra visame DACH regione (Vokietijoje, Austrijoje ir Šveicarijoje), kitose šalyse – pagal užklausą.

Informaciją apie paslaugų teikimą ir užsakymą rasite:

www.kessel.de/service/dienstleistungen

Turinys

1	Pastabos dėl naudojimo instrukcijos.....	253
2	Sauga.....	254
3	Gaminio aprašymas ir techniniai duomenys.....	256
4	Montavimas.....	260
5	Eksploatacijos pradžia.....	264
6	Techninė priežiūra.....	265
7	Trikčių šalinimas.....	267
8	Eksploatacijos nutraukimas.....	268
9	Utilizavimas.....	268

1 Pastabos dėl naudojimo instrukcijos

Šis dokumentas yra originali instrukcija vokiečių kalba. Visos kitos kalbos yra originalios instrukcijos vertimai.





Naudojimo instrukcijoje pateikiama svarbi informacija apie saugų gaminio naudojimą, montavimą, techninę priežiūrą ir šalinimą. Prieš naudodami atidžiai perskaitykite naudojimo instrukciją ir laikykite ją lengvai pasiekiamoje vietoje šalia gaminio visą jo tarnavimo laiką. Perleidžiant gaminį, naudojimo instrukcija privalo būti perduota naujam savininkui.

Simbolis	Paaiškinimas
(5)	5 pozicijos numeris gretimame paveikslėlyje
❶ ❷ ❸ ❹ ❺ ...	Veiksmo žingsnis paveikslėlyje
👁 Patikrinkite, ar įjungtas rankinis valdymas.	Veiksmo atlikimo sąlyga
▶ Paspauskite OK.	Veiksmo žingsnis
✓ Sistema paruošta darbui.	Veiksmo rezultatas
žr. "Sauga", puslapis 254	Žr. 2 skyrių
❗	Techninė informacija arba nurodymai, į kuriuos būtina atkreipti ypatingą dėmesį.

Įspėjimuose nurodomas pavojaus pobūdis ir pasekmės, taip pat priemonės, kaip jo išvengti.

Įspėjimai žymimi šiais simboliais ir signaliniais žodžiais:

Signalinis žodis	Reikšmė
Pavojus	Įspėjimas apie asmens sužalojimą Nesilaikant šio įspėjimo, bus patirti sunkūs sužalojimai arba ištiks mirtis.
Įspėjimas	Įspėjimas apie asmens sužalojimą Nesilaikant šio įspėjimo, galimi sunkūs sužalojimai arba mirtis.
Perspėjimas	Įspėjimas apie asmens sužalojimą Nesilaikant šios informacijos, galimi lengvi arba vidutinio sunkumo sužalojimai.
Atsargiai!	Įspėjimas apie turtinę žalą. Nesilaikant šio įspėjimo, gali būti sugadintas gaminys, sutrikti jo veikimas arba nukentėti netoliese esantys objektai.

Simbolis	Reikšmė
	Atjungti įrenginį
	Laikytis naudojimo instrukcijos
	Naudoti rankų apsaugą
	Naudoti akių apsaugą
	Naudoti kaukę

Simbolis	Reikšmė
	Bendrasis įspėjamasis ženklas
	Įspėjimas apie biologinį pavojų
	Įspėjimas apie elektros įtampą
	EEJA piktograma, gaminiui taikoma RoHS direktyva
	Bendrasis privalomasis ženklas

2 Sauga

2.1 Bendrieji saugos nurodymai



PERSPĖJIMAS

Sveikatai pavojingi mikroorganizmai ir bakterijos. Infekcijos rizika kontaktuojant su pumpuojama terpe:



▶ Mūvėkite apsaugines pirštines (EN 388) ir dėvėkite apsauginius akinius (EN 166).



▶ Jei yra galimybė kontaktuoti su pumpuojama terpe, taip pat dėvėkite respiratorių (EN 149).

- Montuojant, išmontuojant, atliekant pakėlimo stotelės techninę priežiūrą ar remontą, būtina laikytis nelaimingų atsitikimų prevencijos taisyklių, atitinkamų standartų, direktyvų ir reglamentų.
- Užtikrinkite, kad montavimo, išmontavimo, techninės priežiūros ar remonto darbų metu gaminys būtų atjungtas nuo elektros tinklo ir apsaugotas nuo pakartotinio įjungimo.
- Dirbdami su elektros kabeliais ir jungtimis, laikykitės nacionalinių saugos taisyklių. Kyla elektros smūgio pavojus prisilietus prie dalių, kuriomis teka srovė.
- Sistemai maitinimas turi būti tiekiamas per gedimo srovės apsauginį išjungiklį (RCD), kurio vardinė gedimo srovė neviršija 30 mA.
- Įkišus maitinimo kištuką į lizdą, gaminys yra paruoštas naudoti. Rekomenduojama, kad lizdas būtų valdomas atskiru įjungimo / išjungimo jungikliu.
- Neprijunkite gaminių su pažeistais jungiamaisiais kabeliais! Pažeistą kabelį privalo pakeisti kvalifikuotas elektrikas arba klientų aptarnavimo tarnyba. Niekada netraukite už jungiamojo kabelio. Nemontuokite pažeistų ar sugedusių gaminių.
- Sumontuokite tvirtinimą prie grindų (kad apsaugotumėte nuo iškėlimo).
- Montuojant jungtis ir įstatant siurbį kyla pirštų suspaudimo pavojus. Darbus atlikite atsargiai.
- Avarijos ar nenumatyto įvykio atveju pumpuojama terpė gali išsilieti į patalpą. Užtikrinkite, kad visos jungtys būtų sandarios. Nedelsdami nuvalykite bet kokius išsiliejimus. Prieš išmontuodami įrenginį, ištuštinkite talpą. Jei talpa nebus ištuštinta, atjungus vamzdyną nuotekos tekės tiesiai į patalpą. Išsiurbkite pumpuojamą terpę naudodami rankinį membrinį siurbį arba skysčių siurbį.
- Neatidarykite nuotekų pakėlimo stotelės dangčio, kol nuotekos pakankamai neatvėso. Prisilietus prie karštų nuotekų kyla nusiplikymo pavojus, o liečiant karštus paviršius – nudegimų pavojus.
- Prieš atlikdami techninę priežiūrą ar išmontavimą, leiskite varikliui / siurbliui pakankamai atvėsti. Mūvėkite apsaugines pirštines. Kyla nudegimų pavojus prisilietus prie karštų paviršių.

2.2 Personalo kvalifikacija

Operatorius: specifinė kvalifikacija nebūtina; asmuo, susipažinęs su naudojimo instrukcija ir ją suprantantis.

Kompetentingas specialistas: specializuotos įmonės darbuotojas, turintis įrodytą kompetenciją bei techninę įrangą ir dirbantis vadovaudamasis naudojimo instrukcijomis bei įgyvendinimo standartais.

Leidžiama veikla	Asmuo	
	Eksplloatuojanti įmonė	Kompetentingas specialistas
Įkišti maitinimo kištuką, patikrinti veikimą, pakeisti aktyviosios anglies filtrą.	✓	✓
Montavimas / išmontavimas, pirminis eksploatacijos pradėjimas, techninė priežiūra, remontas	—	✓

Vaikai ir neįgalūs asmenys

Šį įrenginį 8 metų ir vyresni vaikai bei asmenys, turintys ribotų fizinių, jutiminių ar protinių gebėjimų arba neturintys patirties ir (arba) žinių, gali naudoti tik tada, jei jie yra prižiūrimi arba buvo instruktuoti, kaip saugiai naudotis įrenginiu, ir supranta susijusius pavojus.

Vaikams draudžiama žaisti su įrenginiu. Vaikams be priežiūros draudžiama atlikti veikimo patikras ir techninę priežiūrą.

2.3 Numatytoji paskirtis

Pakėlimo stotelė naudojama nuo atgalinio srauto apsaugotam drenažui iš vietų, esančių žemiau atgalinio srauto lygio, ir drenažo vietų, kurių negalima sausinti savitakiu būdu.

Pakėlimo stotelė gali būti montuojama patalpose arba kaip potinkinė instaliacija.

Draudžiama šalinti šiuos skysčius ar kietąsias medžiagas:

- Higienos ir asmens priežiūros priemonės, tokias kaip popierinės nosinaitės, drėgnos servetėlės, sauskelnės, tamponai, ausų krapštukai, prezervatyvai, vaistai.
- Atliekas, tokias kaip statybinis laužas, pelenai, šiukšlės, statybinės medžiagos, virtuvės atliekos, riebalai / aliejus, tekstilės gaminiai.
- Ploviklius ir indų ploviklius, naudojamus per dideliais kiekiais arba tuos, kurie sukelia neproporcingai didelį putojimą.
- Degius, sprogius skysčius ar tirpiklius.
- Agresyvias, korozines ar toksiškas terpes.

„Minilift M“

Ją galima naudoti tik buitiniams nuotekoms be fekalijų pumpuoti.

Ji skirta „pilkojo vandens“ pumpavimui iš praustuvių, skalbyklių, indaplovių, virtuvinių plautuvių, vonių, dušų ar pisuarų bei kondensatui iš oro kondicionavimo sistemų.

Įrenginys atitinka DIN EN 12050-2 standarto reikalavimus.

„Minilift M WC“

Pakėlimo stotelė gali būti naudojama buitiniams nuotekoms su fekalijomis arba be jų pumpuoti.

Įrenginys atitinka DIN EN 12050-3 standarto reikalavimus. Pakėlimo stotelė ir visi prie jos prijungti santechnikos prietaisai turi būti sumontuoti toje pačioje patalpoje. Virš atgalinio srauto lygio privalo būti kitas tualetas. Naudotojų skaičius turėtų būti minimalus.

Leistini „Minilift M WC“ nuotekų nutekėjimo taškai (sanitariniai prietaisai):

- 1 tualetas (WC)
- 1 praustuvas
- 1 dušas
- 1 bidė

Bet kuris iš šių veiksmų gali panaikinti garantiją, jei gamintojas nėra davęs aiškaus sutikimo raštu:

- Modifikacijos ar papildomų dalių montavimas.
- Neoriginalių atsarginių dalių naudojimas.
- Remonto darbai, kuriuos atliko ne specializuota įmonė.

Gaminio registracija

Užregistruokite savo gaminį ir užsitikrinkite 5 metų kvalifikuoto meistro garantiją!

www.kessel.com/product-registration



3 Gaminio aprašymas ir techniniai duomenys

3.1 Gaminio aprašymas

„Minilift M“

„Minilift M“ yra kompaktiška, paruošta prijungti nuotekų pakėlimo stotelė su panardinamuoju siurbliu. Lygis matuojamas naudojant vertikalų plūdinį jungiklį. Ventilacijos sistemoje yra įrengtas aktyvintosios anglies filtras.

Tipo lentelė pritvirtinta horizontaliai korpuso išorėje.

- 1 įvadas DN 40, nutiestas vertikaliai į viršų, užsandarintas gamykloje.
- Žemai įrengti 2 įvada DN 40 / DN 50 su atbulinio srauto vožtuvu, horizontalūs (kairėje ir dešinėje), gamykloje nustatyti kaip atviri.
- 1 slėginio vamzdžio jungtis DN 32 (išorinis skersmuo 40) su atbulinio srauto vožtuvu, nutiesta vertikaliai į viršų, sumontuota gamykloje.

„Minilift M WC“

„Minilift M WC“ yra kompaktiška, paruošta prijungti pakėlimo stotelė. Panardinamajame siurblyje įrengtas besisukantis smulkintuvas. Smulkintuvas patikimai susmulkina nuotekose esančias fekalijas. Lygiai matuojami naudojant plūdinį jungiklį. Ventilacijos sistemoje yra įrengtas aktyvintosios anglies filtras.

Jungtys

- 1 įvadas DN 40 be atbulinio srauto vožtuvo, nutiestas vertikaliai į viršų, užsandarintas gamykloje.
- Žemai įrengti 2 įvada DN 40 / DN 50 su atbulinio srauto vožtuvu, horizontalūs (kairėje ir dešinėje), gamykloje nustatyti kaip atviri.
- 1 tualetų jungtis: standartinė, atvira priekinėje dalyje. Prireikus tualetų jungtį galima nutiesti horizontaliai į dešinę. Atitinkama anga yra užsandarinta gamykloje.
- 1 slėginio vamzdžio jungtis DN 32 (išorinis skersmuo 40) su atbulinio srauto vožtuvu, nutiesta vertikaliai į viršų, sumontuota gamykloje.

Montavimo pavyzdys

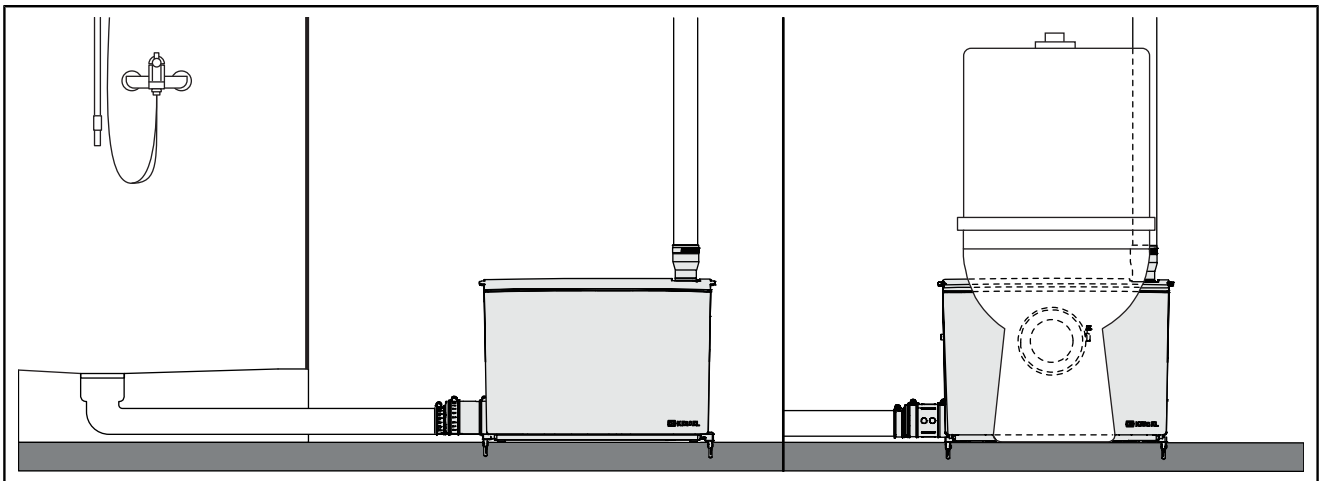

3.2 Darbo režimai

Darbo režimas	Aprašymas
Standartinis (Numatytasis nustatymas)	Šiuo darbo režimu naudojamas visas rezervuaro tūris. Įsijungimo lygis: 95 mm
Gilusis siurbimas (Aktyvinimas pagal poreikį)	Norint naudoti žemiau esančius nuotekų nutekėjimo taškus (pvz., dušus), galimas gilusis siurbimas. Tam reikia pakeisti sistemos lygio indikatorius nustatymus. Įsijungimo lygis: 65 mm

3.3 Komplektacija

- Pakėlimo stotelė
- Naudojimo instrukcijos

Priedai B2 (533–902)

2 plūdrumo kontrolės įtaisai		1 montavimo pasta	
2 varžtai		1 slėginio vamzdžio perėjimas DN 32 (išorinis skersmuo 32)	
2 mūrvinės		1 žarnos sąvarža 25–40 mm	
2 įvado dengiamosios plokštės DN 50		2 fiksavimo poveržlės	
3 žarnos sąvaržos 32–50 mm		2 įvado jungtys DN 50 su sklendės priedu	
2 žarnos sąvaržos 50–70 mm		2 įvado sklendės DN 50	
2 įvado perėjimai DN 40 / DN 50		1 sandariklis	

Priedai D (533–904) (tik „Minilift M WC“ modeliams)

1 sandariklis tualetų įvado jungčiai		1 tualetų priekinio įvado dangtelis	
1 žarnos sąvarža 110–130 mm		1 sandariklis tualetų įvado dangteliui	
1 prispaudžiamojo žiedo sandariklis tualetų įvado jungčiai		1 tualetų dangtelio fiksatorius	

3.4 Techniniai duomenys

	„Minilift M“	„Minilift M WC“
Siurblys	GTF750	STZ750
Įtampa	230 V, 50 Hz	
Naudojami galia P1	750 W	
Vardinė variklio galia P2	460 W	
Vardinė srovė I	3,5 A	
Sūkių skaičius n	2 700 sūk./min.	
Apsaugos laipsnis (siurblio)	IP 68 (3 m/48 val.)	
Apsaugos klasė	I	
Kabelio ilgis	1,4 m	
Maitinimo kištukas	F tipas, CEE 7/4 („Schuko“ kištukas)	
Rekomenduojama apsauga	B16 A	



Leistina naudojimo sritis

	„Minilift M“	„Minilift M WC“
Maks. pakėlimo aukštis H	10,4 m	9,0 m
Maks. tūrinis srautas Q	9,8 m ³ /val.	
Terpės temperatūra	Daug. 40 °C	
Maks. trumpalaikė terpės temperatūra	80 °C (2 min.)	
Aplinkos temperatūra	3–40 °C	
Darbo režimas	S3 15 %	
Pakėlimo stotelės apsaugos laipsnis	IP 44	

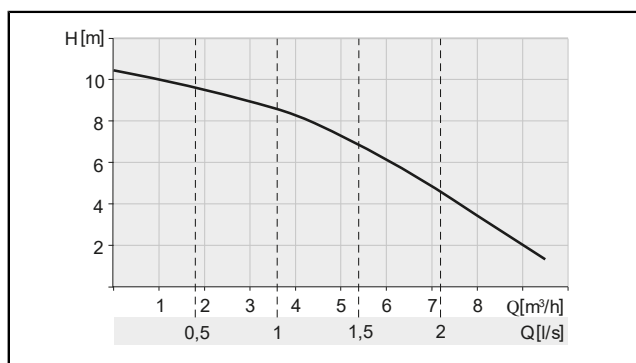

Pav.: „Minilift M“

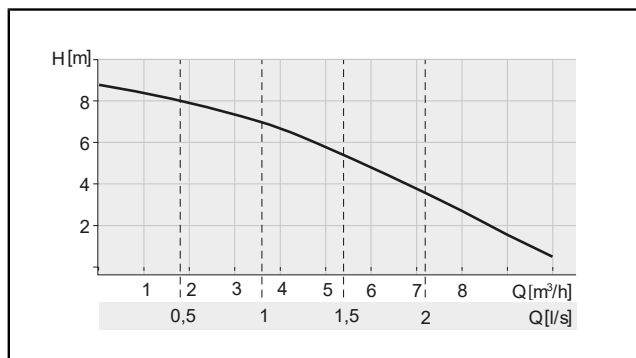

Pav.: „Minilift M WC“

Tūris, svoris, matmenys

	„Minilift M“		„Minilift M WC“	
Įjungimo lygis	95 mm	65 mm	95 mm	65 mm
Rezervuaro talpa	11,75 l		11,75 l	
Siurbimo tūris	3,1 l	1,6 l	2,9 l	1,6 l
Svoris	7,52 kg		7,65 kg	

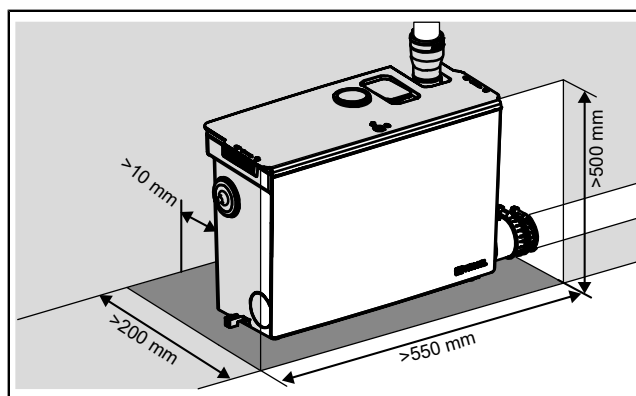

„Minilift M“

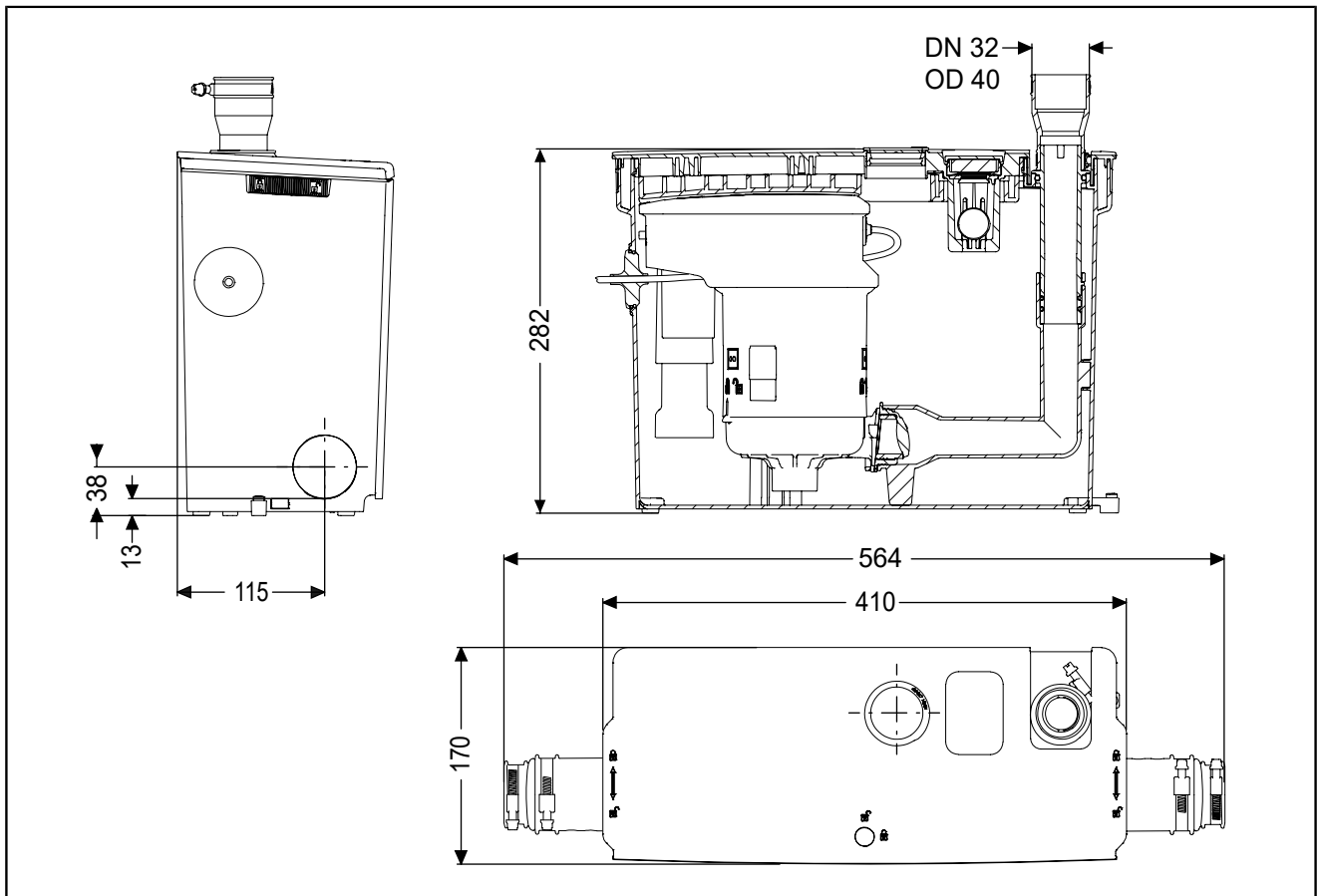

„Minilift M WC“

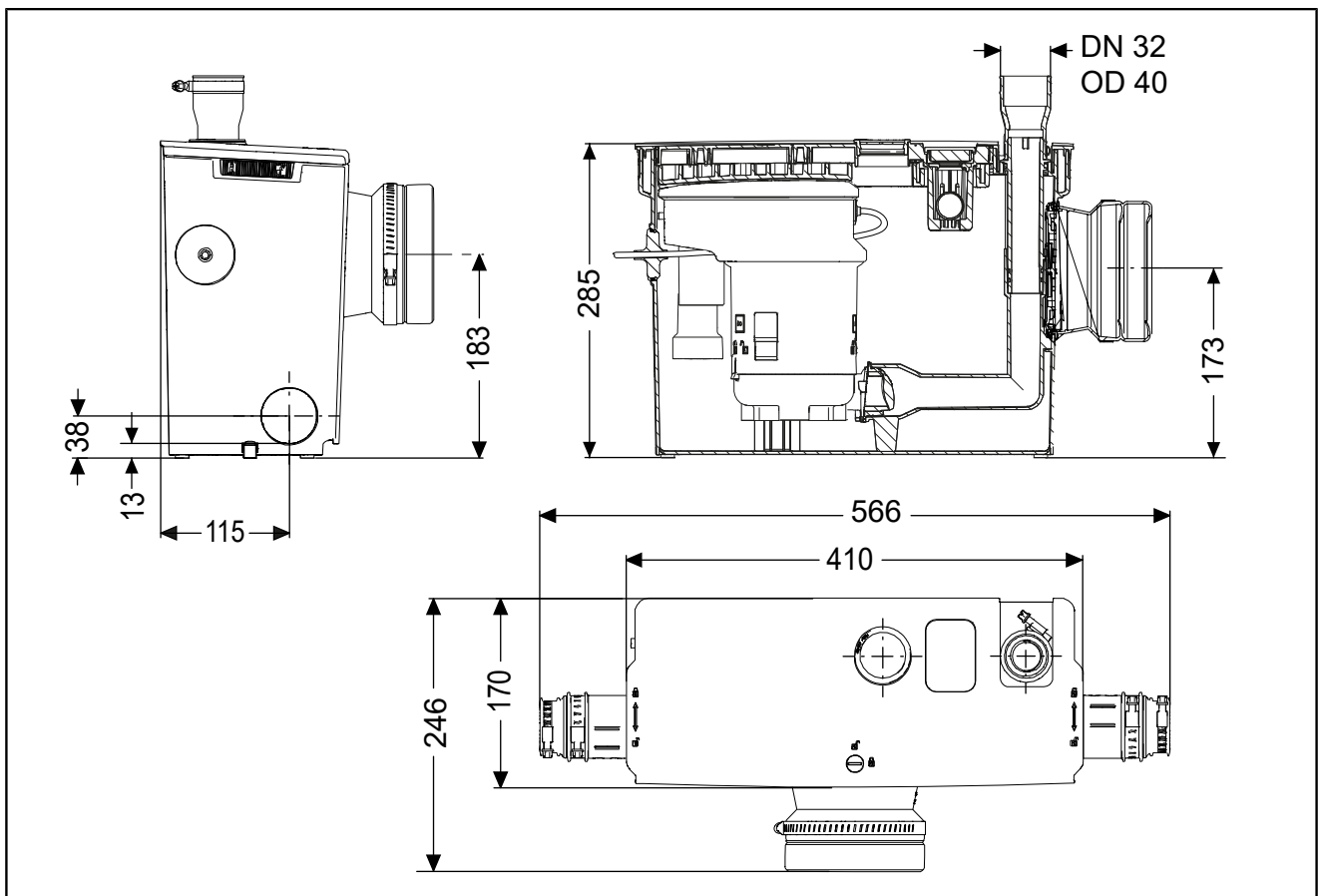

4 Montavimas

4.1 Bendra informacija apie montavimą

Paruoškite tinkamą elektros lizdą. Elektros instaliaciją atlikite laikydamiesi vietinių taisyklių, taikomų instaliacijai drėgnose patalpose.

Kad veikimo triukšmas būtų kuo mažesnis, tarp gaminio ir sienos padėkite izoliacinį kilimėlį.

Slėginiame vamzdyje rekomenduojama sumontuoti uždaro-mąjį vožtuvą.

Slėginis vamzdis:

- Pirmiausia tieskite vertikaliai (ne mažiau kaip 1,80 m aukščio), o tada horizontaliai su nedideliu nuolydžiu.
- Išplatinkite vamzdį po viršūnės.
- Formuokite posūkius naudodami 45° alkūnes.

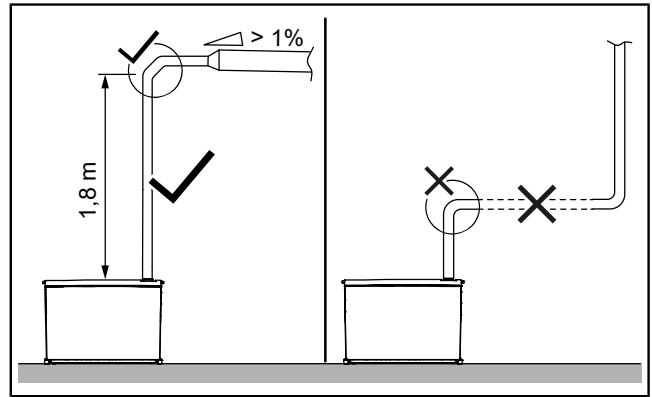

Įsijungimo lygį galima sumažinti nuo 95 mm iki 65 mm. Tam reikia pakeisti lygio indikatorių (žr. "Pakėlimo stotelės montavimas", puslapis 260).

Tualetų jungtis

Tualetus (WC) junkite tik prie „WC“ versijos modelių.

Didžiausias atstumas tarp tualetų ir pakėlimo stotelės: 0,5 m.

Tiesioginis prijungimas prie tualetų (WC) galimas tik naudojant pastatomus unitazus. Naudojant pakabinamą unitazą, būtinas potinkinis rėmas.

Potinkinis montavimas

Nuotekų pakėlimo stotelė vėdinama į montavimo vietą. Užtikrinkite lengvą prieigą prie pakėlimo stotelės, pvz., aktyvintosios anglies filtro keitimui.

4.2 Pakėlimo stotelės montavimas



PERSPĖJIMAS

Ribota prieiga montuojant / išmontuojant jungtis ir siurbį, netikėtas siurblio įsijungimas. Rankų sužalojimo pavojus.

- ▶ Mūvėkite apsaugines pirštines.
- ▶ Maitinimo kištuką įjunkite tik tada, kai siurblys yra tinkamai sumontuotas rezervuare.



PERSPĖJIMAS

Sveikatai pavojingi mikroorganizmai ir bakterijos. Infekcijos rizika kontaktuojant su pumpuojama terpe.

- ▶ Naudokite apsaugines pirštines, apsauginius akinius ir respiratorių (kaukę).
- ▶ Išvėdinkite patalpą.
- ▶ Nedelsdami nuvalykite išsiliejusią terpę. Utilizuokite valymo šluostes.
- ▶ Dezinfekuokite rankas.

① Montavimui naudokite tik pridėdamą montavimo pastą.

Pakuotės nuėmimas

- ▶ Nuimkite išorinę pakuotę.
- ▶ Norėdami atidaryti dangtį, atleiskite fiksatarius abiejose pusėse ir dangčio viduryje. ① ②
- ▶ Suimkite dangtį už rankenų kairėje ir dešinėje, pakelkite priekinį kraštą į viršų ir ištraukite iš fiksavimo ašelių galiniame krašte. ③
- ▶ Išimkite siurbį ir nuimkite pakuotės / transportavimo fiksatorelius.

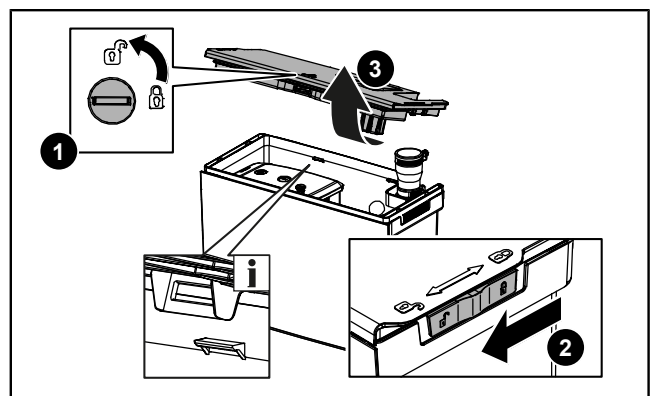

Paruošimas montavimui prie grindų

- ▶ Įsitinkinkite, kad teisingai sumontuotos garso izoliacijos kojelės.
- ▶ Rezervuaro apačioje kairėje ir dešinėje iki galo įspauskite plūdrumo kontrolės įtaisus (priedai). ❶
- ▶ Pažymėkite gręžimo skylės. Užtikrinkite pakankamą atstumą nuo sienos (garso izoliacija).
- ▶ Išgręžkite dvi 6 mm skersmens skylės. Atkreipkite dėmesį į ant grindų esančius kabelius.
- ▶ Įstatykite mūrvines ❷

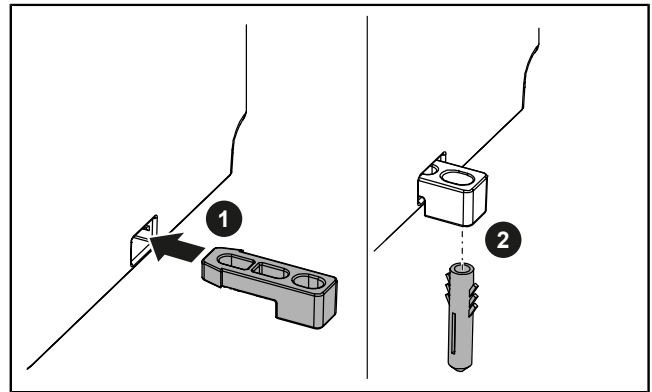

Įvado (-ų) parinkimas

- ▶ Pasirinkite reikiamą (-us) įvadą (-us).

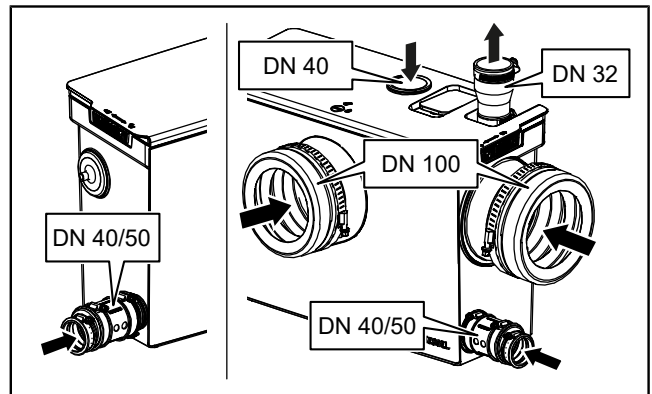

Vertikalaus įvado montavimas

- ▶ Išgręžkite skylę dangtyje iš galinės pusės naudodami 44–46 mm skersmens cilindrinį pjūklą ir nuvalykite kraštą peiliu. ❶
- ▶ Įdėkite sandariklį (priedai). ❷

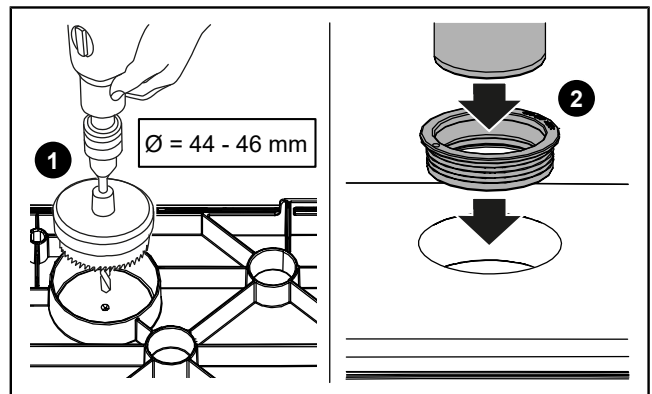

Horizontalaus įvado montavimas



PRANEŠIMAS

Jungiant žemai įrengtus sanitarinius prietaisus, prie įvado jungties privalo būti sumontuotas sklendės priedas!

- ☞ Įsitinkinkite, kad abu sandarinimo žiedai yra tinkamai įdėti.
- ▶ Įstatykite į angą įvado jungtį DN 50 su sklendės priedu (priedas). ❶
- ▶ Iš išorės užfiksuokite įvado jungtį DN 50 fiksavimo poveržle. ❷
- ▶ DN 50 vamzdžiui peiliu atitinkamai nupjaukite įvado perėjimą.
- ▶ Sutepkite įvado perėjimą montavimo pasta ir iš išorės užmaukite ant įvado jungties.
- ▶ Įstatykite į įvado perėjimą įvado vamzdį (DN 50 arba DN 40).
- ▶ Iš abiejų pusių užfiksuokite įvado perėjimą žarnų sąvaržomis.

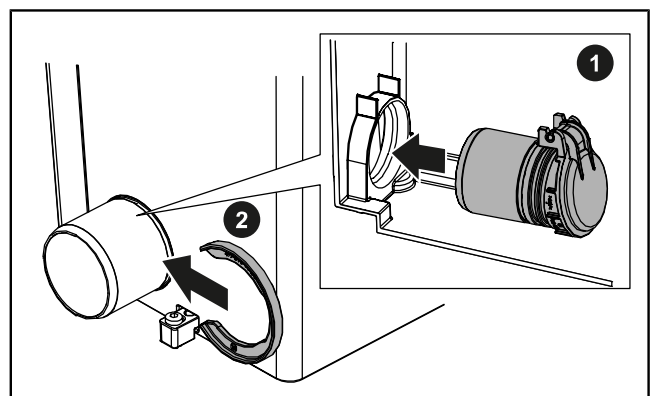

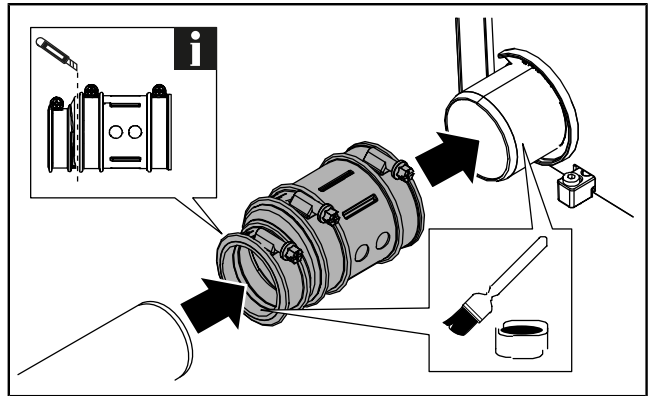

- ▶ Visus nenaudojamus įvadus užsandarinkite dengiamosiomis plokštėmis (priedai). Įsitikinkite, kad sandarinimo žiedas įdėtas teisingai.

Slėginio vamzdžio jungties montavimas

- ▶ Iš viršaus prijunkite prie pakėlimo stotelės slėginį vamzdį.
- ▶ Iš išorės užmaukite slėginio vamzdžio perėjimą DN 32/40 ant jungties ir užfiksuokite 25–40 mm sąvarža. ❶
- ▶ Įstatykite slėginį vamzdį į perėjimą ir užfiksuokite žarnos sąvarža. ❷

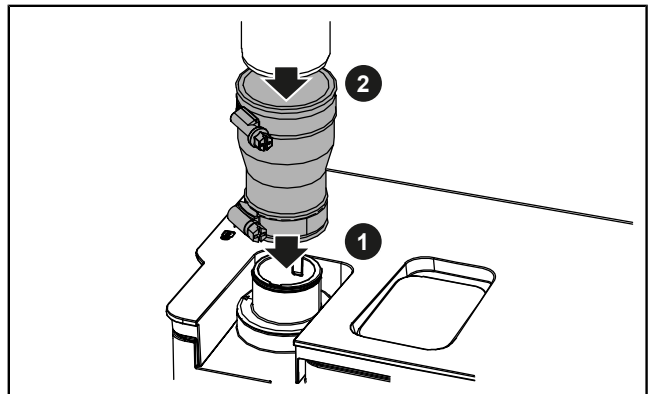

❶ Taip pat žiūrėkite aiškinamąjį vaizdo įrašą gaminio interneto svetainėje!

Tualetų jungties montavimas

- ▶ **Priekiniam tualetų sujungimui** iš korpuso išorės įstatykite tualetų įvado jungties sandariklį. Įsitikinkite, kad griovelis tolygiai priglundą prie korpuso. Sutepkite prispaudžiamąjį žiedą montavimo pasta. Iš vidaus užfiksuokite tualetų įvado sandariklį prispaudžiamuoju žiedu.
- ▶ **Horizontaliam tualetų sujungimui** iš vidaus atidarykite fikساتorių ir nuimkite dangtelį nuo horizontalios jungties. Iš korpuso išorės įstatykite tualetų įvado jungties sandariklį. Įsitikinkite, kad griovelis tolygiai priglundą prie korpuso. Sutepkite prispaudžiamąjį žiedą montavimo pasta. Iš vidaus užfiksuokite tualetų įvado sandariklį prispaudžiamuoju žiedu.
- ▶ Tada iš išorės į priekinę tualetų jungtį įstatykite tualetų priekinio įvado dangtelį su sandarikliu ir iš vidaus užfiksuokite tualetų dangtelio fikساتoriumi. ❶ ❷
- ▶ Sutepkite tualetų nutekėjimo vamzdį montavimo pasta, įstatykite į sandariklį ir užfiksuokite 110–130 mm žarnos sąvarža.

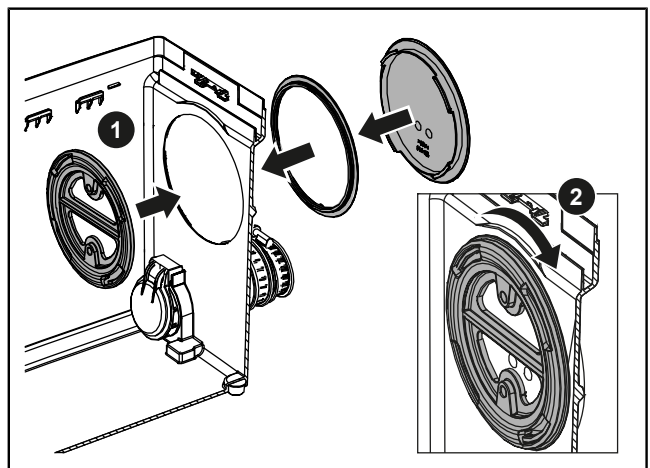
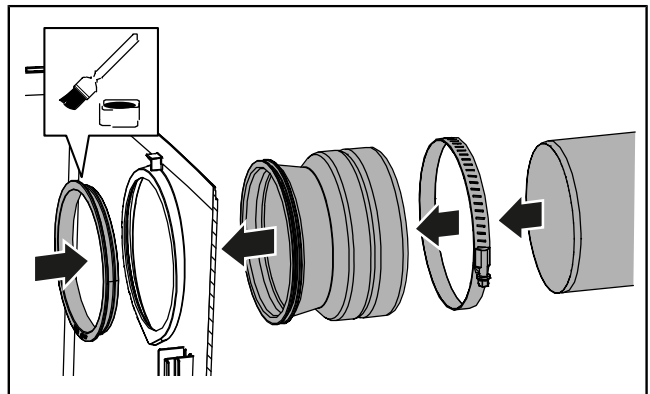

Lygio indikatoriaus reguliavimas

Gamyklinis nustatymas: įsijungimo lygis viršuje.

Gilusis siurbimas: įsijungimo lygis apačioje.

- ▶ Norėdami nustatyti gilųjį siurbimą, ištraukite apatinę plūdinio jungiklio dalį iš fiksatoriaus, įstatykite kreipiančiąją auselę į griovelį, pažymėtą „2“, ir įstumkite iki galo. ❶

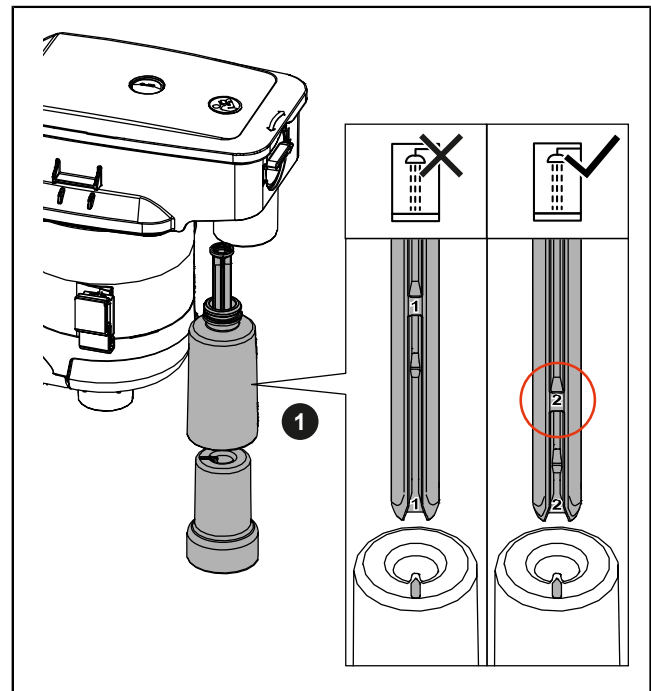

Siurblio įstatymas

- ▶ Sutepkite siurblio jungę ir talpyklos kreipiančiasis montavimo pasta.
- ▶ Įspauskite maitinimo kabelį į atitinkamas kreipiančiasis ant siurblio.
- ▶ Įstatykite siurblį į talpyklą. Įsitinkite, kad maitinimo kabelis nėra prispaustas.
- ▶ Įsitinkite, kad siurblys tinkamai įsistatė į kreipiančiasis abiejose pusėse, o siurblio jungė tiksliai sutampa su slėginiu vamzdžiu.

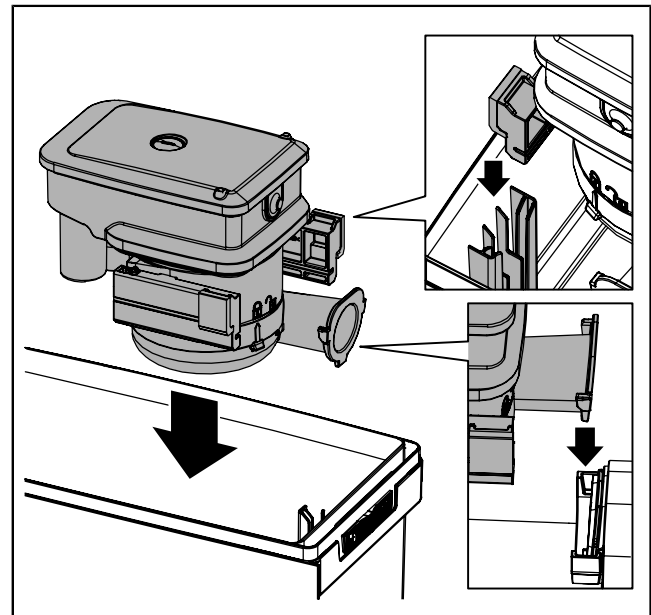

Dangčio montavimas

- ▶ Sutepkite dangčio tarpiklį. Naudokite tam skirtą pridedamą montavimo pasta.
- ▶ Norėdami uždėti dangtį, įstatykite dangčio griovelius į fiksatorius, esančius talpyklos krašto gale, ir spauskite dangtį žemyn, kol jis visiškai užsifiksuos.
- ▶ Užfiksukite visus užraktus.
- ▶ Vertikaliam įvadui: sutepkite įvado vamzdį (DN 40) montavimo pasta ir jį įstatykite.

Talpyklos tvirtinimas

- ▶ Pritvirtinkite talpyklą prie grindų naudodami pridedamus varžtus.

5 Eksploatacijos pradžia

5.1 Pakėlimo stotelės paleidimas pirmą kartą

- 👁️ Įsitikinkite, kad pakėlimo stotelė yra atjungta nuo maitinimo šaltinio, o dangtis puikiai prigludęs prie talpyklos.
- ▶ Per bet kurį prijungtą įvadą įpilkite į talpyklą švaraus vandens.
- ▶ Patikrinkite visų jungčių sandarumą.
- ▶ Įkiškite maitinimo kištuką.
- ✓ Kai tik talpykloje pasiekiamas nustatytas lygis, vanduo išsiurbiamas.
- ▶ Pakartokite siurbimo procesą.
- ✓ Jei be klaidų buvo atlikti bent 2 siurbimo ciklai, pakėlimo stotelė gali būti pradėta naudoti įprastu režimu.

5.2 Įjungimas ir išjungimas

- ▶ Norėdami įjungti pakėlimo stotelę, įkiškite maitinimo kištuką į elektros lizdą.
- ✓ Pakėlimo stotelė yra paruošta naudoti nedelsiant.
- ✓ Siurbimo procesas prasideda automatiškai, priklausomai nuo pripildymo lygio talpykloje.
- ▶ Norėdami išjungti pakėlimo stotelę, ištraukite maitinimo kištuką iš lizdo.

6 Techninė priežiūra

KESSEL rekomenduoja naudotojui **kas mėnesį atlikti veikimo patikrą**.

Pakėlimo stotelės techninę priežiūrą **kartą per metus** turi atlikti kompetentingas kvalifikuotas asmuo.

6.1 Pakėlimo stotelės techninės priežiūros atlikimas



ĮSPĖJIMAS

Dalys po įtampa

Elektros smūgio pavojus!



▶ Atjunkite sistemą nuo maitinimo šaltinio!

▶ Užtikrinkite, kad atliekant darbus elektros įranga būtų atjungta nuo maitinimo.

▶ Apsaugokite elektros įrangą nuo pakartotinio įjungimo.



PERSPĖJIMAS

Ribota prieiga montuojant / išmontuojant jungtis ir siurbį, netikėtas siurblio įsijungimas.

Rankų sužalojimo pavojus.

▶ Mūvėkite apsaugines pirštines.

▶ Maitinimo kištuką įjunkite tik tada, kai siurblys yra tinkamai sumontuotas rezervuare.



PERSPĖJIMAS

Eksplotacijos metu siurblys įkaista

Nudegimų pavojus

▶ Mūvėkite apsaugines pirštines.

▶ Leiskite siurbliui atvėsti.



PERSPĖJIMAS

Sveikatai pavojingi mikroorganizmai ir bakterijos.

Infekcijos rizika kontaktuojant su pumpuojama terpe.

▶ Naudokite apsaugines pirštines, apsauginius akinius ir respiratorių (kaukę).

▶ Išvėdinkite patalpą.

▶ Nedelsdami nuvalykite išsiliejusią terpę. Utilizuokite valymo šluostes.

▶ Dezinfekuokite rankas.



PRANEŠIMAS

Netinkamas valymas

Polimeriniai komponentai gali būti pažeisti arba tapti trapūs.

▶ Polimerinius komponentus valykite tik vandeniu ir neutraliu pH valikliu.

👁️ Įsitikinkite, kad pakėlimo stotelėje nėra nuotekų.

👁️ Pakėlimo stotelė yra atjungta nuo maitinimo šaltinio ir apsaugota nuo pakartotinio įjungimo.

▶ Atidarykite dangtį.

Lygio indikatoriaus valymas

▶ Išimkite siurbį.

▶ Nuvalykite plūdinį jungiklį drėgna medvilnine šluoste. Jei reikia, nuimkite plūdę nuo plūdrumo bloko.

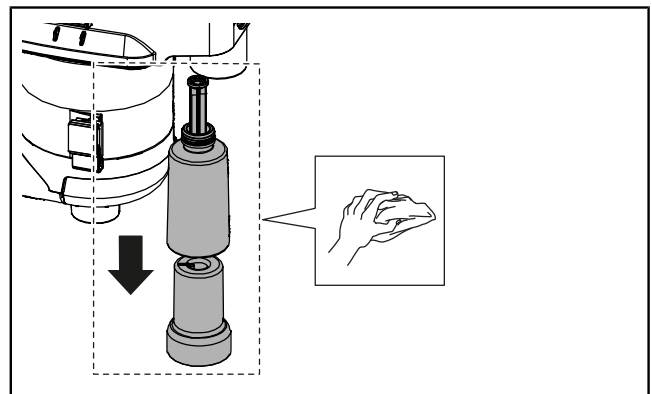

Siurblio valymas

- ▶ Išvalykite 2 ventilacijos angas ant spiralinio korpuso.

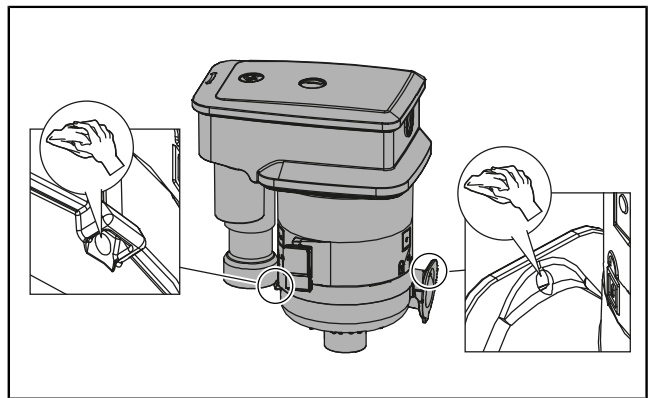

PERSPĖJIMAS

Aštrios mentės

Pjautinių sužalojimų pavojus!

- ▶ Mūvėkite apsaugines pirštines.

- ▶ Atfiksukite ir išmontuokite spiralinį korpusą. ❶
- ▶ Nuvalykite visus nešvarumus nuo daugiamentio sukuri-
nio darbaračio ašies laikiklio ir pavaros veleno.
- ▶ Nuvalykite daugiamentį sukuri-
nį darbaratį, patikrinkite, ar
jis nenusidėvėjęs ir ar sklandžiai sukasi. ❷
- ▶ Jei reikia, pakeiskite nusidėvėjusius komponentus.
- ▶ Sumontuokite ir užfiksukite spiralinį korpusą.

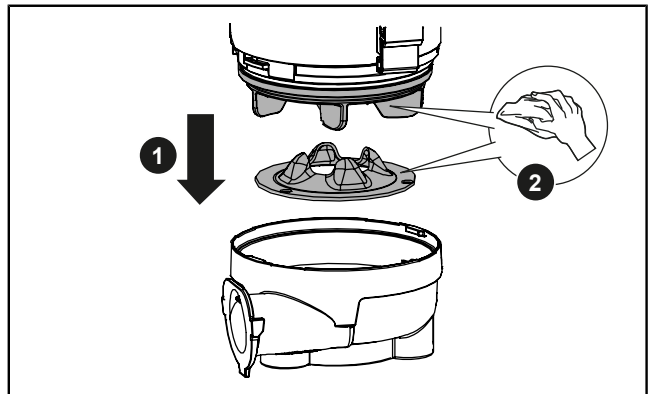

Talpyklos ir ventilacijos sistemos valymas

- ▶ Pašalinkite iš talpyklos visas kietąsias medžiagas ir nuo-
sėdas.
- ▶ Išvalykite talpyklos vidų ir išorę drėgna šluoste.
- ▶ Nuimkite ventilacijos vožtuvo dangtelį. ❶
- ▶ Atsukite laikiklį, nuvalykite rutulį bei tarpiklį ir vėl juos
sumontuokite. ❷

(Tvirtinimo varžto priveržimo momentas: 1,0 Nm)

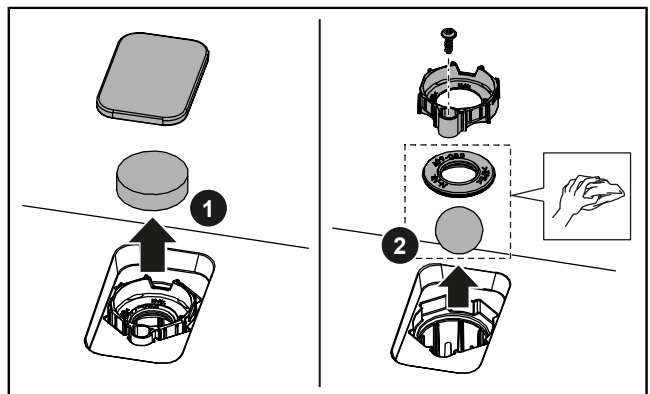

- ▶ Vėl sumontuokite visus komponentus atvirkštine tvarka.
- ▶ Įsitinkite, kad siurblio jungė sandariai priglundusi prie slėginio vamzdžio jungties. Jei reikia, sutepkite jungę montavimo pasta.

6.2 Aktyvintosios anglies filtro keitimas

Aktyvintosios anglies filtrą keiskite bent kartą per metus arba pajutę kvapą (art. nr. 28061).

Aktyvintosios anglies filtrą leidžiama pakeisti pačiam naudotojui.

- ▶ Nuimkite ventilacijos vožtuvo dangtelį. ❶
- ▶ Pakeiskite aktyvintosios anglies filtrą. ❷
- ▶ Uždėkite ventilacijos vožtuvo dangtelį.

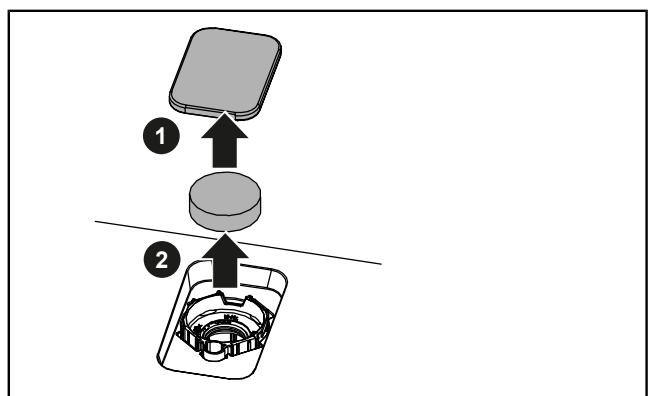

7 Trikčių šalinimas

Pakėlimo stotelės gedimai ar triktys tampa pastebimi dėl nuotekų patvankos prietaisuose (vanduo nebeišbėga). Priklausomai nuo patvankos tūrio, gali atsirasti nuotėkių ir išsilieti siurbiamo terpe.



PERSPĖJIMAS

Sveikatai pavojingi mikroorganizmai ir bakterijos.

Infekcijos rizika kontaktuojant su pumpuojama terpe.

- ▶ Naudokite apsaugines pirštines, apsauginius akinius ir respiratorių (kaukę).
- ▶ Išvėdinkite patalpą.
- ▶ Nedelsdami nuvalykite išsiliejusią terpę. Utilizuokite valymo šluostes.
- ▶ Dezinfekuokite rankas.

Atkreipkite dėmesį į šiuos punktus:

- ▶ **Neatidarykite** pakėlimo stotelės.
- ▶ Išvėdinkite patalpą.
- ▶ Daugiau nebeišleiskite jokių nuotekų. Uždarykite visus įvadus.
- ▶ Susisiekite su klientų aptarnavimo tarnyba arba avarine santechnikos tarnyba.

Remontą turi atlikti kompetentingas kvalifikuotas asmuo:



PERSPĖJIMAS

nusiplikymo pavojus liečiant karštas nuotekas ir nudegimų pavojus liečiant karštus paviršius!

- ▶ Prieš atidarydami dangtį, leiskite nuotekoms pakankamai atvėsti.

Triktis	Priežastis	Šalinimas
Siurblys neįsijungia	Nėra maitinimo	▶ Patikrinkite maitinimo šaltinį.
Siurblys nesiurbia, variklis burzgia	Užsiblokavo daugiamentis sukūrinis darbaratis Sugedo kondensatorius	▶ Atsargiai! Eksploatacijos metu siurblys įkaista! Atlikite techninę priežiūrą. Patikrinkite, ar daugiamentis sukūrinis darbaratis sukasi sklandžiai. Išvalykite ventiliacijos angą ▶ Dėl sugedusių komponentų keitimo kreipkitės į klientų aptarnavimo tarnybą.

8 Eksploatacijos nutraukimas

8.1 Prastova ilgiau nei 3 mėnesiai

Jei prastova trunka ilgiau nei 3 mėnesius, vanduo talpykloje gali išgaruoti. Dėl to talpykloje esančios kietosios medžiagos gali pridžiūti ir užkimšti pakėlimo stotelę.

Norėdami išvengti pakėlimo stotelės pažeidimų, kai prastova ilgesnė nei 3 mėnesiai, laikykitės šių punktų:

- Kas ketvirtį praplaukite pakėlimo stotelę švariu vandeniu (atlikite 2 siurbimo ciklus).
- Jei kyla užšalimo pavojus, ištuštinkite talpyklą.
- Prieš vėl pradėdami reguliarią eksploataciją, atlikite bandomąjį paleidimą.

8.2 Išmontavimas



PERSPĖJIMAS

Sveikatai pavojingi mikroorganizmai ir bakterijos. Infekcijos rizika kontaktuojant su pumpuojama terpe.

- ▶ Naudokite apsaugines pirštines, apsauginius akinius ir respiratorių (kaukę).
 - ▶ Išvėdinkite patalpą.
 - ▶ Nedelsdami nuvalykite išsiliejusią terpę. Utilizuokite valymo šluostes.
 - ▶ Dezinfekuokite rankas.
- ▶ Talpyklos plovimas: per įvadą įpilkite į talpyklą švaraus vandens. Atlikite bent 2 siurbimo ciklus.
 - ▶ Jei yra, uždarykite slėginio vamzdžio uždaramąjį vožtuvą ir visus įvadus.
 - ▶ Atjunkite pakėlimo stotelę nuo maitinimo šaltinio: ištraukite maitinimo kištuką, išjunkite apsauginį įtaisą.
 - ▶ Ištuštinkite talpyklą, pvz., naudodami drėgno valymo siurbį.
 - ▶ Atjunkite įvadus ir slėginį vamzdį nuo talpyklos.
 - ▶ Atlaisvinkite tvirtinimą prie grindų.
 - ▶ Išimkite pakėlimo stotelę.
 - ▶ Sandariai užsandarinkite visus vamzdžius.
 - ✓ Pakėlimo stotelė išmontuota.
 - ▶ Dezinfekuokite montavimo vietą ir pakėlimo stotelę.
 - ▶ Sandėliuokite pakėlimo stotelę arba pašalinkite ją laikydamiesi galiojančių taisyklių.

8.3 Sandėliavimas

Sandėliavimo sąlygos:

- Maksimalios: nuo –40 iki +70 °C, maks. drėgnis: 90 %, be kondensacijos.
 - Rekomenduojamos: nuo 5 iki 25 °C, santykinis drėgnis: 40–50 %.
 - ▶ Prieš sandėliuodami visiškai ištuštinkite talpyklą ir dezinfekuokite pakėlimo stotelę.
 - ▶ Suvyniokite jungiamąjį kabelį į ryšulį ir pritvirtinkite prie talpyklos.
 - ▶ Apsaugokite pakėlimo stotelę ir maitinimo kištuką nuo užliejimo (panardinimo į skystį).
 - ▶ Sandariai užkimškite visas jungtis.
 - ▶ Saugoti nuo tiesioginių saulės spindulių. Didelis karštis gali pažeisti plastikines dalis!
- ① Tinkamam sandėliavimui rekomenduojama išsaugoti originalią pakuotę.

9 Utilizavimas



PRANEŠIMAS

Gaminių, paženklintų šiuo simboliu ant paties gaminio, pakuotės ar pridedamų dokumentų, negalima išmesti kartu su buitinėmis atliekomis.

- ▶ Pristatykite gaminį ir jo komponentus į sertifikuotą surinkimo punktą, kuriame jie bus perdirbti ir panaudoti pakartotinai.
- ▶ Prieš šalinami išimkite baterijas ir įkraunamus akumulatorius (jei jų yra) ir išmeskite juos atskirai.
- ▶ Laikykitės vietinių taisyklių.
- ▶ Informacijos apie tinkamą šalinimą teiraukitės vietos valdžios institucijose, artimiausiame atliekų šalinimo centre arba iš pardavėjo, iš kurio įsigijote gaminį.

Lietošanas instrukcijas

Cienījamais klient!

Kā augstākās klases inovatīvu drenāžas tehnoloģijas produktu ražotājs KESSEL piedāvā integrētus sistēmu risinājumus un uz klientu orientētu servisu. Tādējādi mēs nosakām visaugstākos kvalitātes standartus un stingri koncentrējamies uz ilgtspēju – ne tikai attiecībā uz izstrādājumu ražošanu, bet arī attiecībā uz to ilgtermiņa darbību, un mēs cenšamies nodrošināt, ka Jūs un Jūsu ģimene tiek aizsargāti ilgtermiņā.

Jūsu KESSEL SE + Co. KG

Bahnhofstraße 31

85101 Lenting, Vācija



Mūsu vietējie kvalificētie servisa partneri labprāt palīdzēs jums tehniskos jautājumos.

Savu partneri-kontaktpersonu varat atrast šeit:

www.kessel.com/after-sales-service



Vajadzības gadījumā mūsu rūpnīcas klientu apkalpošanas dienests nodrošina atbalstu saistībā ar tādiem pakalpojumiem kā nodošana ekspluatācijā, apkope vai vispārēja pārbaude visā DACH reģionā un citās valstīs pēc pieprasījuma.

Informāciju par apstrādi un pasūtīšanu skatiet šeit:

www.kessel.de/service/dienstleistungen

Saturs

1	Piezīmes par ekspluatācijas instrukcijām.....	270
2	Drošība.....	271
3	Izstrādājuma apraksts un tehniskie dati.....	273
4	Uzstādīšana.....	277
5	Nodošana ekspluatācijā.....	281
6	Apkope.....	282
7	Problēmu novēršana.....	284
8	Ekspluatācijas izbeigšana.....	285
9	Utilizācija.....	285

1 Piezīmes par ekspluatācijas instrukcijām

Šis dokuments ir oriģinālās instrukcijas vācu valodā. Visas pārējās valodas ir oriģinālās instrukcijas tulkojumi.











Lietošanas instrukcijā ir sniegta svarīga informācija par produkta drošu lietošanu, uzstādīšanu, apkopi un utilizāciju. Pirms lietošanas rūpīgi izlasiet lietošanas instrukcijas un glabājiet tās pie rokas pie produkta visā tā ekspluatācijas laikā. Nododot produktu, lietošanas instrukcijas jānodod jaunajam īpašniekam.

Simbols	Skaidrojums
(5)	Pozīcija Nr. 5 no blakus esošā attēla
❶ ❷ ❸ ❹ ❺ ...	Darbība attēlā
👁️ Pārbaudiet, vai ir aktivizēta manuālā darbība.	Darbības priekšnoteikums
▶ Nospiediet Labi.	Darbība
✓ Sistēma ir gatava darbam.	Darbības rezultāts
skatīt "Drošība", lapas 271	Savstarpēja norāde uz 2. nodaļu
📄	Tehniskā informācija vai norādījumi, kam jāpievērš īpaša uzmanība.

Brīdinājumi ietver briesmu raksturu un sekas, kā arī pasākumus, lai tās novērstu.

Brīdinājumi ir norādīti ar šādiem simboliem un signālvārdiem:

Signālvārds	Nozīme
Briesmas	Brīdinājums par personisku traumu Šī brīdinājuma neievērošana var izraisīt nopietnus ievainojumus vai nāvi.
BRĪDINĀ- JUMS	Brīdinājums par personisku traumu Šī brīdinājuma neievērošana var izraisīt nopietnus ievainojumus vai nāvi.
Uzmanību!	Brīdinājums par personisku traumu Šīs informācijas neievērošana var izraisīt nelielus vai vidēji smagus ievainojumus.
Uzmanību!	Brīdinājums par mantisko zaudējumu Šī brīdinājuma neievērošana var izraisīt produkta un tā funkciju bojājumus vai bojājumus jebkuram priekšmetam tuvumā.

Simbols	Nozīme	Simbols	Nozīme
	Atvienojiet ierīci		Vispārīga brīdinājuma zīme
	Ievērojiet lietošanas instrukciju		Bioloģiskā apdraudējuma brīdinājums
	Lietojiet roku aizsarglīdzekļus		Brīdinājums par elektrību
	Lietojiet acu aizsarglīdzekļus		EEIA ikona, uz izstrādājumu attiecas RoHS direktīva
	Izmantojiet masku		Vispārīga obligāto prasību ievērošanas zīme

2 Drošība

2.1 Vispārīgas piezīmes par drošību



UZMANĪBU

Mikroorganismi un baktērijas, kas apdraud veselību.
Infekcijas risks, nonākot saskarē ar sūknējamo materiālu.



▶ Valkājiet aizsargcimdus (EN 388) un aizsargbrilles (EN 166).

▶ Ja pastāv iespēja nonākt saskarē ar sūknējamo materiālu, velciet arī elpošanas masku (EN 149).



- Uzstādot, noņemot, veicot apkopi vai remontējot notekūdeņu pārsūkņēšanas staciju, jāievēro negadījumu novēršanas noteikumi, attiecīgie standarti, direktīvas un noteikumi.
- Pārliecinieties, ka izstrādājums ir atvienots no barošanas avota un nodrošināts pret atkārtotu ieslēgšanu uzstādīšanas, demontāžas, apkopes vai remonta laikā.
- Rīkojoties ar elektrības kabeļiem un savienojumiem, ievērojiet valsts drošības noteikumus. Pastāv elektriskās strāvas trieciena risks no strāvu vadošajām daļām.
- Sistēmai jābūt aprīkotai ar atlikušās strāvas aizsargierīci (RCD) ar nominālo atlikušo strāvu, kas nepārsniedz 30 mA.
- Kad elektrotīkla kontaktdakša ir iesprausta kontaktligzdā, izstrādājums ir gatavs lietošanai. Ieteicams, lai kontaktligzda tiktu aktivizēta ar atsevišķu ieslēgšanas/izslēgšanas slēdzi.
- Nepievienojiet izstrādājumus ar bojātiem savienojuma kabeļiem! Lūdziet kvalificētam elektriķim vai klientu apkalpošanas dienestam nomainīt savienojuma kabeli. Nekādā gadījumā nevelciet aiz savienojuma kabeļa. Neuzstādiet bojātus vai defektīvus izstrādājumus.
- Uzstādiet grīdas stiprinājumu, lai novērstu izstrādājuma pacelšanos no pamatnes.
- Uzstādot savienojumus un ievietojot sūkni, pastāv pirkstu saspiešanas risks. Veiciet darbu piesardzīgi.
- Negadījuma/avārijas gadījumā sūknētais materiāls var ieplūst telpā. Pārliecinieties, ka visi savienojumi ir cieši. Uzreiz noslaukiet izlijušo šķidrumu. Pirms noņemšanas iztukšojiet tvertni. Ja tvertne netiek iztukšota, cauruļvadu atvienošanas laikā notekūdeņi ieplūds tieši telpā. Izsūknējiet sūknējamo materiālu, izmantojot manuālu diafragmas sūkni vai mitro putekļsūcēju.
- Neatveriet pacelšanas stacijas vāku, kamēr notekūdeņi nav pietiekami atdzisuši. Pieskaroties karstajiem notekūdeņiem, pastāv applaucēšanās risks, kā arī apdegumu risks no karstām virsmām.
- Pirms apkopes vai demontāžas ļaujiet dzinējam/sūknim pietiekami atdzist. Lietojiet aizsargcimdus. Pastāv apdegumu risks no karstām virsmām.

2.2 Personāla kvalifikācija

Operators: nav nepieciešama īpaša kvalifikācija, ir jāpārzina lietošanas instrukcija un tā jāizprot.

Kompetents speciālists: specializēta uzņēmuma darbinieks, kuram ir pierādīta kompetence un atbilstošs tehniskais aprīkojums, un kurš strādā saskaņā ar lietošanas instrukcijām un īstenošanas standartiem.

Atļautās darbības	Persona	
	Ekspluatējošais uzņēmums	Kompetents speciālists
Strāvas kontaktdakšas pieslēgšana, tās darbības pārbaude, aktīvētās ogles filtra nomaiņa	✓	✓
Uzstādīšana/demontāža, sākotnējā nodošana ekspluatācijā, apkope, remonts	—	✓

Bērni un personas ar invaliditāti

Šo ierīci drīkst lietot bērni no 8 gadu vecuma un personas ar pazeminātām fiziskām, uztveres vai garīgām spējām vai bez pieredzes un/vai zināšanām tikai tad, ja šādām personām ir nodrošināta uzraudzība vai instrukcijas par ierīces drošu lietošanu, un tās saprot ar to saistīto apdraudējumu.

Bērni nedrīkst rotaļāties ar ierīci. Bērni bez uzraudzības nedrīkst veikt darbības pārbaudes un apkopi.

2.3 Paredzētais lietojums

Notekūdeņu pārsūkņēšanas stacija tiek izmantota drenāžas punktu aizsardzībai, kas atrodas zem atpakaļplūsmas līmeņa vai kurus nav iespējams nosusināt, izmantojot dabisko slīpumu.

Notekūdeņu pārsūkņēšanas staciju var uzstādīt telpās vai kā iebūvējamu sistēmu.

Nedrīkst ievadīt šādus šķidrumus vai cietas vielas

- Tualetes piederumi un personīgās higiēnas līdzekļi, piemēram, papīra salvetes vai mitrās salvetes, autiņi, tamponi, vates kociņi, prezervatīvi, zāles.
- Atkritumi, piemēram, būvgruži, pelni, sadzīves atkritumi, celtniecības materiāli, virtuves atkritumi, tauki/eļļas, tekstilizstrādājumi.
- Mazgāšanas un trauku mazgāšanas līdzekļi pārmērīgā daudzumā un līdzekļi, kas rada nesamērīgi daudz putu.
- Viegli uzliesmojoši, sprādzienbīstami šķidrumi vai šķīdinātāji.
- Agresīvas iedarbības, korozīvi vai toksiski materiāli.

Minilift M

Notekūdeņu pārsūkņēšanas staciju drīkst izmantot tikai sadzīves notekūdeņu bez fekālijām sūkņēšanai.

Notekūdeņu pārsūkņēšanas stacija ir paredzēta pelēkā ūdens sūkņēšanai no izlietnēm, veļas mašīnām, trauku mazgājamām mašīnām, virtuves izlietnēm, vannām, dušām vai pusuāriem, kā arī kondensāta sūkņēšanai no gaisa kondicionēšanas sistēmām.

Notekūdeņu pārsūkņēšanas stacija atbilst DIN EN 12050-2 prasībām.

Minilift M WC

Notekūdeņu pārsūkņēšanas staciju drīkst izmantot tikai sadzīves notekūdeņu ar vai bez fekālijām sūkņēšanai.

Notekūdeņu pārsūkņēšanas stacija atbilst DIN EN 12050-3 prasībām. Notekūdeņu pārsūkņēšanas stacijai un visām pievienotajām drenāžas ierīcēm jābūt uzstādītām vienā telpā. Virs uzstādīšanas līmeņa jābūt vēl vienai tualetei. Lietotāju skaits jāuztur minimālā līmenī.

Atļautie drenāžas punkti Minilift M WC (drenāžas objekti):

- 1 tualete (WC)
- 1 izlietne
- 1 duša
- 1 bidē

Jebkura no turpmāk minētajām darbībām, ko ražotājs nav skaidri rakstiski atļāvis, var anulēt garantiju:

- izmaiņas vai pielikumi;
- neoriģinālu rezerves daļu izmantošana;
- remonts, ko nav veicis specializēts uzņēmums.

Izstrādājuma reģistrācija

Reģistrējiet savu izstrādājumu un nodrošiniet 5 gadu speciālista garantiju!

www.kessel.com/product-registration



3 Izstrādājuma apraksts un tehniskie dati

3.1 Izstrādājuma apraksts

Minilift M

Minilift M ir kompakta, pieslēgšanai gatava pacelšanas stacija ar iegremdējamu sūkni. Līmeņi tiek mērīti, izmantojot vertikālo pludiņslēdzi. Ventilācijas sistēma ir aprīkota ar aktīvās ogles filtru.

Tehnisko datu plāksnīte atrodas horizontāli korpusa ārpusē.

- 1x ievads DN 40, izvietots vertikāli uz augšu, rūpnīcā noblīvēts
- 2x ievadi DN 40/DN 50, dziļi izvietoti, ar pretvārstu, horizontāli pa kreisi un pa labi, rūpnīcā iestatīti kā atvērti
- 1x spiedvada savienojums DN 32 (OD 40), ar pretvārstu, izvietots vertikāli uz augšu, rūpnīcā uzstādīts

Minilift M WC

Minilift M WC ir kompakta, pieslēgšanai gatava pacelšanas stacija. Iegremdējamo sūkni ir aprīkots ar rotējošu smalcinātāju. Smalcinātājs uzticami sasmalcina notekūdeņos esošās fekālijas. Līmeņi tiek mērīti, izmantojot pludiņslēdzi. Ventilācijas sistēma ir aprīkota ar aktīvās ogles filtru.

Savienojumi

- 1x ievads DN 40, bez pretvārsta, izvietots vertikāli uz augšu, rūpnīcā noblīvēts
- 2x ievadi DN 40/DN 50, dziļi izvietoti, ar pretvārstu, horizontāli pa kreisi un pa labi, rūpnīcā iestatīti kā atvērti
- 1x tualetes pieslēgums, standarta versijā atvērts priekšā. Ja nepieciešams, tualetes pieslēgumu var novirzīt horizontāli pa labi. Atbilstošā atvere ir rūpnīcā noblīvēta.
- 1x spiedvada savienojums DN 32 (OD 40), ar pretvārstu, izvietots vertikāli uz augšu, rūpnīcā uzstādīts

Uzstādīšanas piemērs

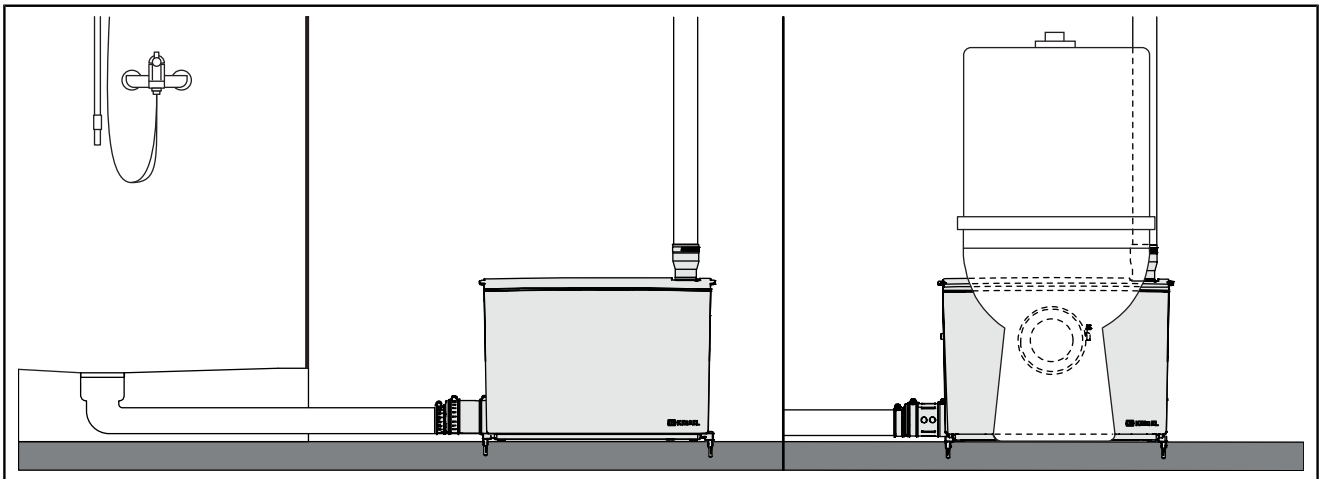

3.2 Darbības režīmi

Darbības režīms	Apraksts
Standarts (Noklusējuma iestatījums)	Šajā darbības režīmā tiek izmantots viss tvertnes tilpums. Ieslēgšanās līmenis: 95 mm
Dziļā sūkņēšana (Aktivizēšana pēc nepieciešamības)	Lai varētu izmantot dziļākus drenāžas punktus (piemēram, dušas), ir iespējama dziļā sūkņēšana. Lai to izdarītu, ir jāmaina sistēmas līmeņa indikators. Ieslēgšanās līmenis: 65 mm

3.3 Piegādes apjoms

- Pacelšanas stacija
- Lietošanas instrukcija

Piederumi B2 (533-902)

2x peldspējas vadība		1x montāžas pasta	
2x skrūves		1x spiedvada pāreja DN 32 (OD 40)	
2x tapas		1x šļūtenes skava 25–40 mm	
2x ievada vāka plāksne DN 50		2x fiksējošā paplāksne	
3x šļūtenes skava 32–50 mm		2x ievada savienojums DN 50 ar atloka stiprinājumu	
2x šļūtenes skava 50–70 mm		2x ievada atloks DN 50	
2x ievada pāreja DN 40/DN 50		1x blīve	

Piederumi D (533-904) (Tikai Minilift M WC)

1x blīve tualetes ievada savienojumam		1x vāks priekšējam tualetes ievadam	
1x šļūtenes skava 110–130 mm		1x blīve tualetes ievada vākam	
1x gredzenveida blīve tualetes ievada savienojumam		1x fiksators tualetes vākam	

3.4 Tehniskie dati

	Minilift M	Minilift M WC
Sūknis	GTF750	STZ750
Spriegums	230 V, 50 Hz	
Enerģijas patēriņš P1	750 W	
Nominālā motora jauda P2	460 W	
Nominālā strāva I	3,5 A	
Ātrums n	2700 apgr./min	
Aizsardzības klase (sūknis)	IP 68 (3 m/48 h)	
Aizsardzības kategorija	I	
Kabeļa garums	1,4 m	
Elektrotīkla kontaktspraudnis	Tips F, CEE 7/4 (Schuko spraudnis)	
Ieteicamā aizsardzība	B16 A	

Atļautā lietošanas joma

	Minilift M	Minilift M WC
Maks. sūkņēšanas augstums H	10,4 m	9,0 m
Maks. tilpuma plūsma Q	9,8 m ³ /h	
Sūknējamā materiāla temperatūra	Maks. 40 °C	
Sūknējamā materiāla maksimālā temperatūra, īslaicīgi	80 °C 2 minūtes	
Apkārtējās vides temperatūra	3–40 °C	
Darbības režīms	S3 15 %	
Pacelšanas stacijas aizsardzības klase	IP 44	

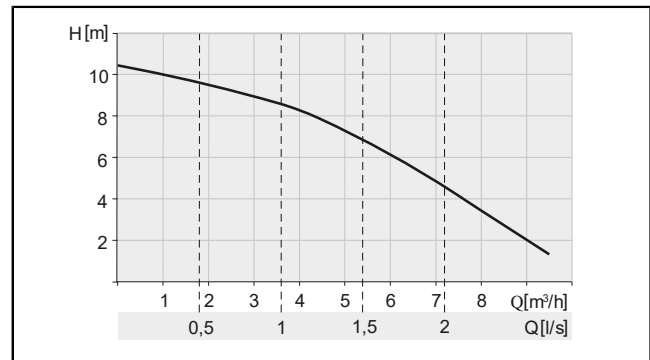

Att.: Minilift M

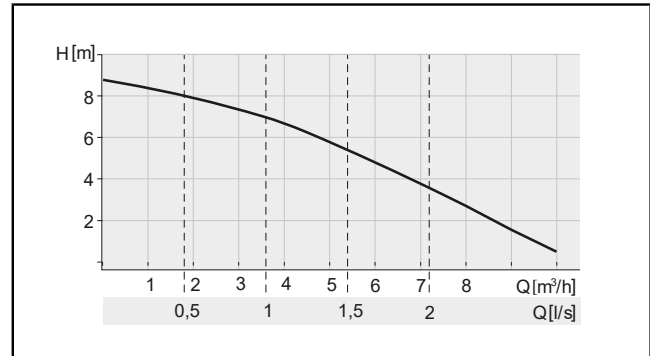

Att.: Minilift M WC

Tilpums, svars, izmēri

	Minilift M		Minilift M WC	
ieslēgšanās līmenis	95 mm	65 mm	95 mm	65 mm
Tvertnes tilpums	11,75 l		11,75 l	
Sūkņēšanas tilpums	3,1 l	1,6 l	2,9 l	1,6 l
Svars	7,52 kg		7,65 kg	

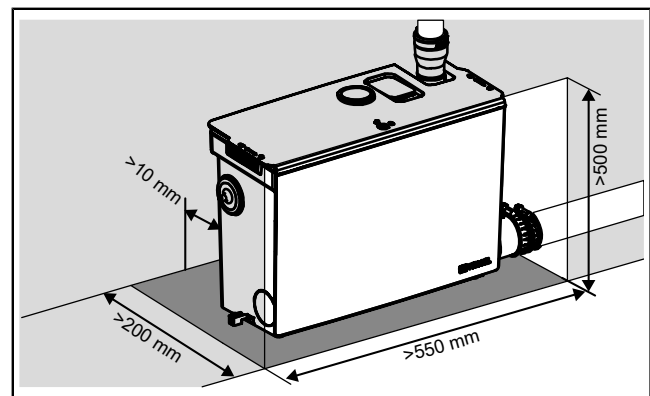

Minilift M

LV

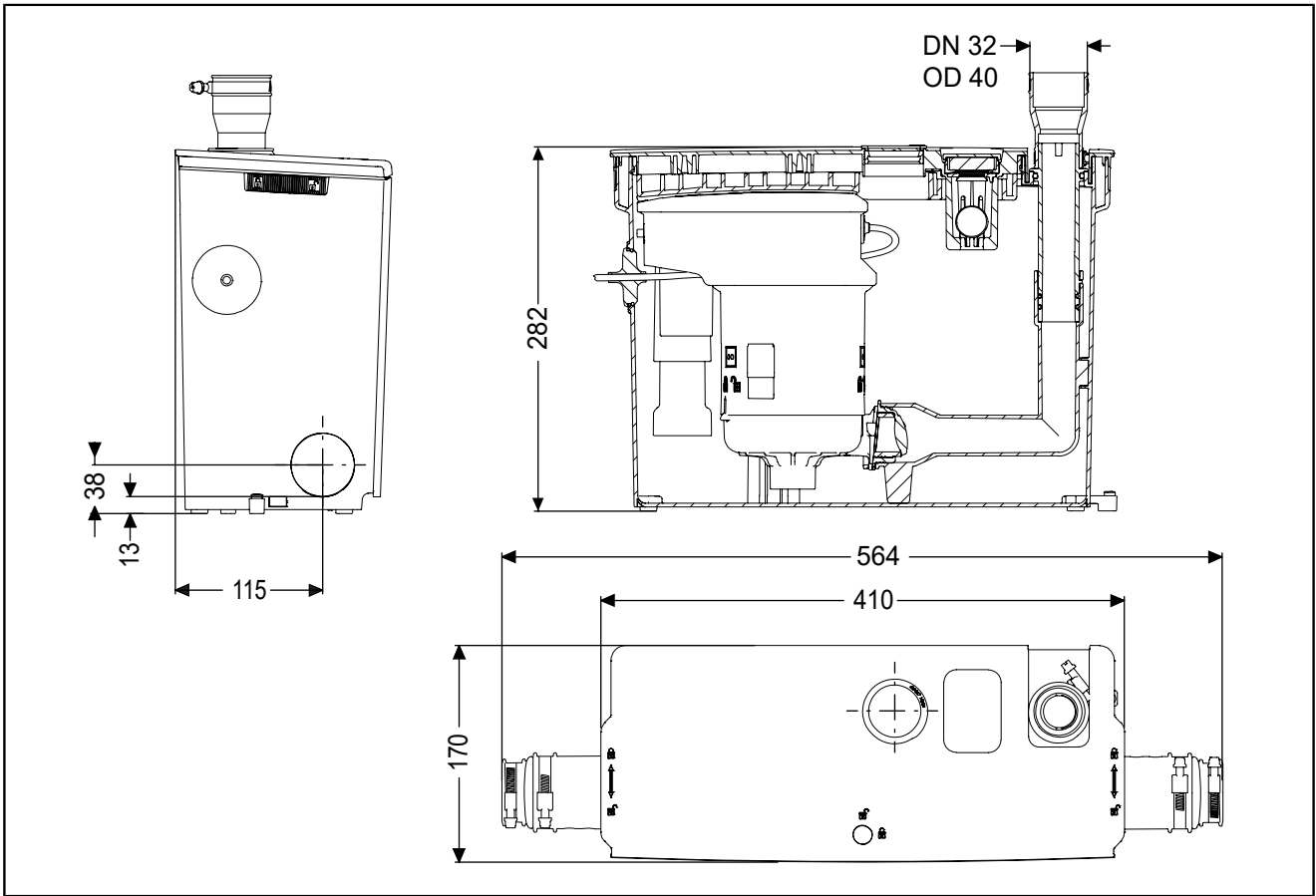

Minilift M WC

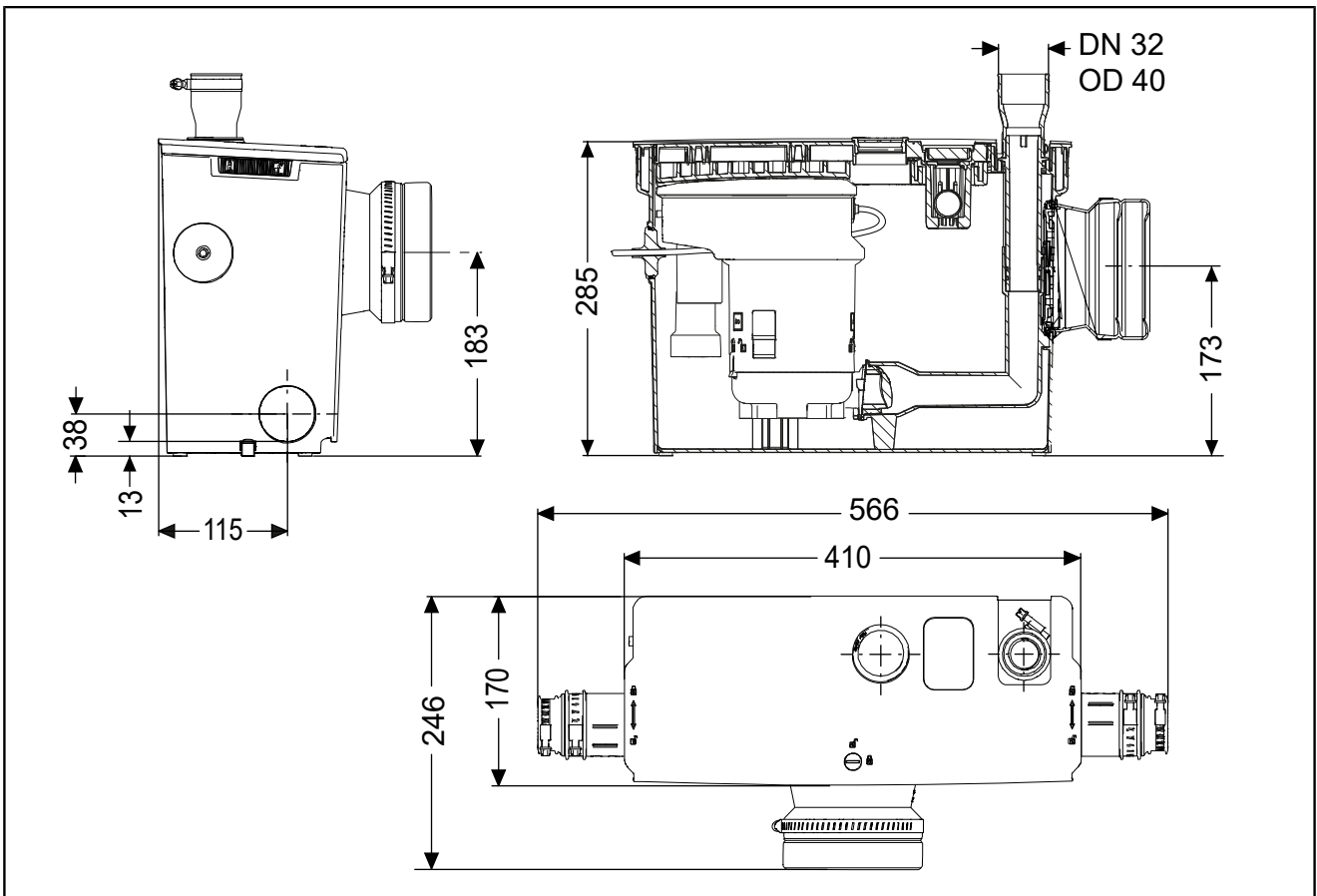

4 Uzstādīšana

4.1 Vispārīga informācija par uzstādīšanu

Nodrošiniet piemērotu kontaktlīdžu elektriskajam pieslēgumam. Veiciet elektroinstalāciju saskaņā ar vietējām vadlīnijām par uzstādīšanu mitrās zonās.

Lai samazinātu darbības troksni līdz minimumam, novietojiet izolācijas paklāju starp izstrādājumu un sienu.

Spiedvadā ieteicams uzstādīt slēgvārstu.

Spiedvads

- Vispirms izvietojiet to vertikāli ar minimālo augstumu 1,80 m, pēc tam horizontāli ar nelielu slīpumu.
- Paplašiniet pēc virsotnes
- Izveidojiet novirzes ar 45° līkumiem

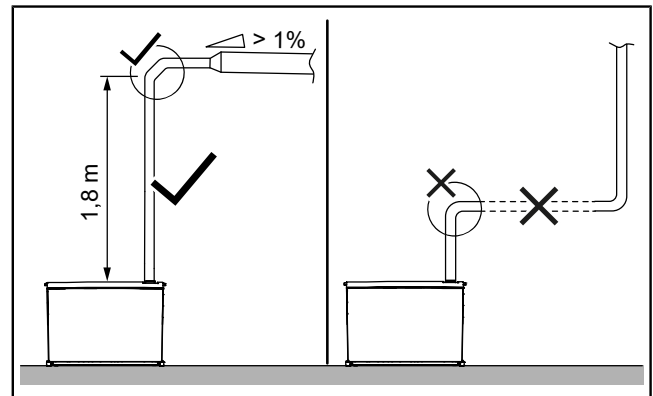

Ieslēgšanās līmeni var samazināt no 95 mm līdz 65 mm. Lai to izdarītu, ir jāpārveido līmeņa indikators (*skatīt "Pacelšanas stacijas uzstādīšana", lapa 277*).

Tualetes pieslēgums

Tualetes (WC) pieslēdziet tikai WC versijai.

Maksimālais attālums starp tualeti un pacelšanas staciju: 0,5 m

Tieša savienojuma ar tualeti (WC) izveide ir iespējama tikai ar grīdā iemontētiem tualetes podiem. Lai varētu izmantot ar tualetes podu, kas piestiprināts pie sienas, ir nepieciešama uzstādīšana pirms sienas.

Uzstādīšana pirms sienas

Pacelšanas stacijas gaiss tiek izlaists uzstādīšanas zonā. Nodrošiniet ērtu piekļuvi pacelšanas stacijai, piemēram, lai nomainītu aktīvās ogles filtru.

4.2 Pacelšanas stacijas uzstādīšana



UZMANĪBU

- Ierobežota piekļuve savienojumu un sūkņa uzstādīšanas/noņemšanas laikā, sūkņa pēkšņa iedarbināšanās Roku satraumēšanas risks
- ▶ Lietojiet aizsargcimdus.
 - ▶ Pieslēdziet sūkni elektrotīkla kontaktspraudni tikai tad, kad sūknis ir pareizi uzstādīts tvertnē.



UZMANĪBU

- Mikroorganismi un baktērijas, kas apdraud veselību. Infekcijas risks, nonākot saskarē ar sūknējamo materiālu.
- ▶ Lietojiet aizsargcimdus, aizsargbrilles un respiratora masku.
 - ▶ Vēdiniet telpu.
 - ▶ Nekavējoties savāciet izlijušo vielu. Izmetiet tīrīšanas drānas.
 - ▶ Dezinficējiet rokas.

① Uzstādīšanai izmantojiet tikai komplektācijā iekļauto montāžas pastu.

Iepakojuma noņemšana

- ▶ Noņemiet ārējo iepakojumu.
- ▶ Lai atvērtu vāku, atbrīvojiet fiksatorus abās pusēs un vāka vidū. ① ②
- ▶ Satveriet vāku aiz rokturiem kreisajā un labajā pusē, sagāziet to uz augšu priekšējā malā un izceliet to ārā no fiksācijas mēlītēm aizmugurējā malā. ③
- ▶ Izņemiet sūkni un noņemiet iepakojumu/transportēšanas fiksatoru.

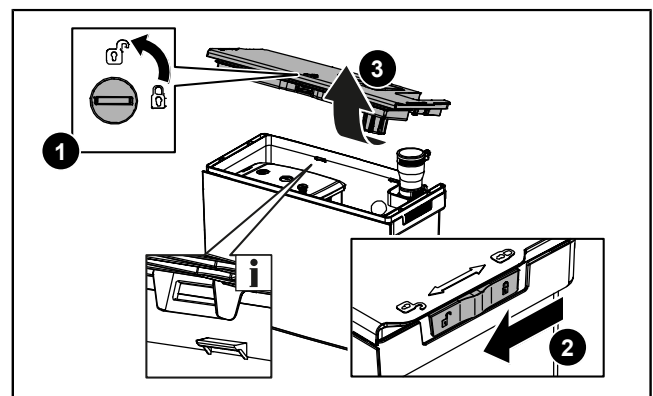

Grīdas stiprinājuma sagatavošana

- ▶ Pārliecinieties, ka skaņas izolācijas kājiņas ir pareizi uzstādītas.
- ▶ Nospiediet peldspējas vadības ierīces (piederumi) tvertnes apakšdaļas kreisajā un labajā pusē līdz pašam galam. ❶
- ▶ Atzīmējiet urbšanas caurumus. Nodrošiniet pietiekamu attālumu no sienas (skaņas izolācija).
- ▶ Izurbiet divus Ø 6 mm caurumus. Ņemiet vērā visus kabelus, kas atrodas uz grīdas.
- ▶ Ievietojiet tapas. ❷

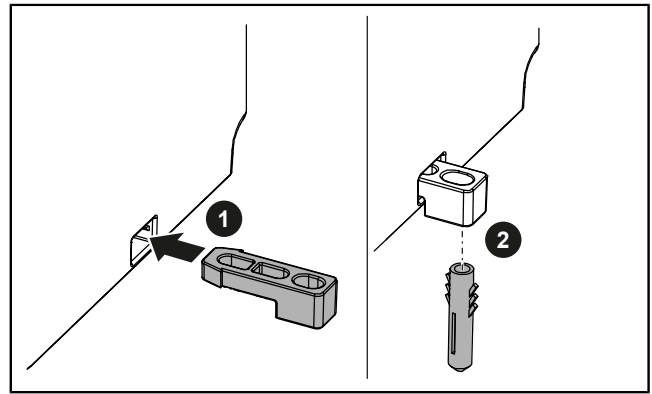

Ievada(-u) izvēle

- ▶ Izvēlieties nepieciešamo(-os) ievadu(-s).

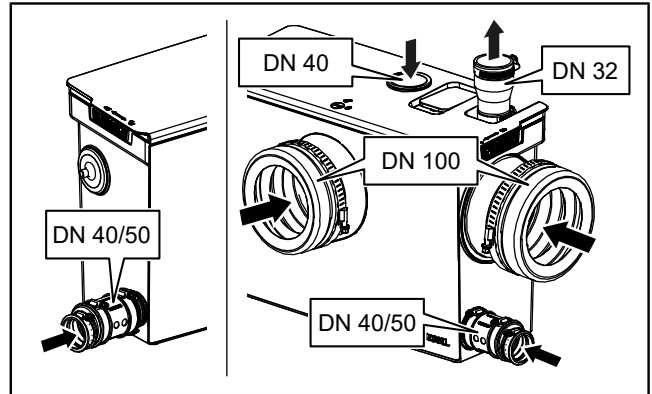

Vertikālā ievada uzstādīšana

- ▶ Izurbiet vākā caurumu no aizmugures, izmantojot Ø 44–46 mm cilindrisko zāģi, un nolīdziniet malu ar drošības nazi. ❶
- ▶ Ievietojiet blīvi (piederumi). ❷

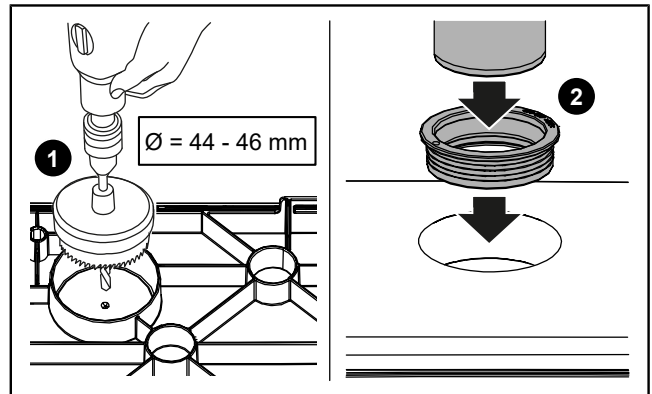

Horizontālā ievada uzstādīšana



IEVĒRĪBAI

Pieslēdzot zemu izvietotus drenāžas objektus, pie ievada pieslēguma ir jāuzstāda atloka stiprinājums!

- ☞ Pārliecinieties, ka abas gredzenblīves ir pareizi uzstādītas.
- ▶ Ievietojiet atverē ievada savienojumu DN 50 ar atloka stiprinājumu (piederumi). ❶
- ▶ Nostipriniet ievada savienojumu DN 50 ar fiksējošo paplāksni ārpusē. ❷
- ▶ Izmēram DN 50 atbilstoši izgrieziet ievada pāreju, izmantojot drošības nazi.
- ▶ Ieziediet ievada pāreju ar montāžas pastu un no ārpuses uzspiediet to uz ievada savienojuma.
- ▶ Ievietojiet ievada cauruli (DN 50 vai DN 40) ievada pārejā.
- ▶ Nostipriniet ievada pāreju abās pusēs ar šļūteņu skavēm.

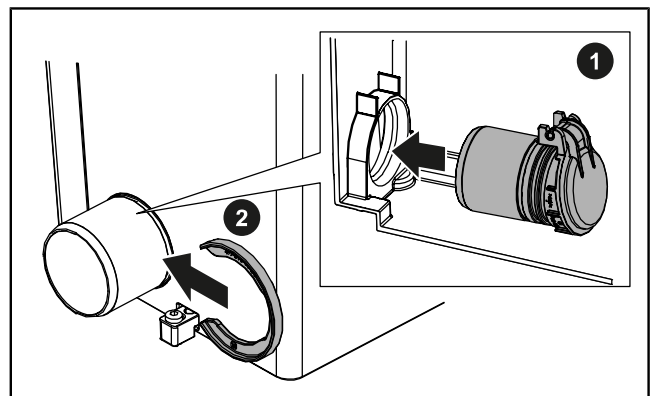

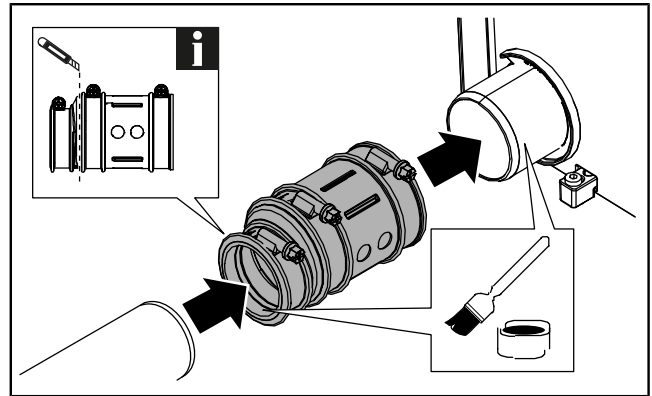

- ▶ Neizmantotos ievadus aiztaisiet ar vāka plāksnēm (piederumi). Pārliecinieties, ka gredzenblīves ir pareizi uzstādītas.

Spiedvada savienojuma uzstādīšana

- ▶ Pieslēdziet spiedvadu pie pacelšanas stacijas no augšas.
- ▶ Uzbīdīet spiedvada pāreju DN 32/40 no ārpuses uz spiedvada savienojuma un nostipriniet to ar šļūtenes skavu 25–40 mm. ❶
- ▶ Ievietojiet spiedvadu spiedvada pārejā un nostipriniet to ar šļūtenes skavu. ❷

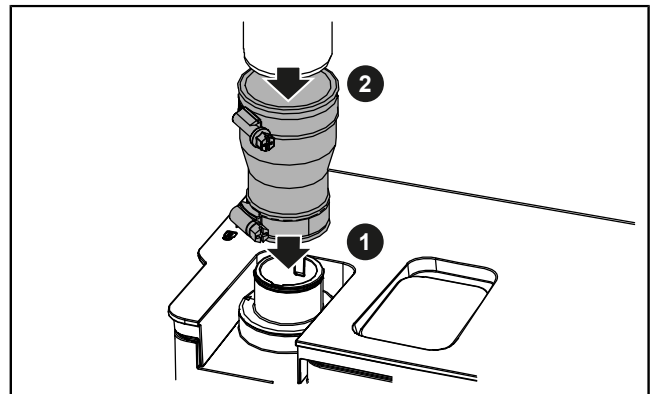

- ❶ Skatiet arī skaidrojošo video izstrādājuma tīmekļa vietnē!

Tualetes pieslēguma uzstādīšana

- ▶ **Priekšējam WC savienojumam** uzstādiet WC ievada savienojuma blīvi korpusa ārpusē. Pārliecinieties, ka rieta vienmērīgi pieguļ korpusam. Ieziediet gredzenveida fiksatoru ar montāžas pastu. Nostipriniet tualetes ievada savienojuma blīvi no iekšpuses, izmantojot gredzenveida fiksatoru.
- ▶ **Horizontālam tualetes pieslēgumam** atveriet iekšpusē esošo fiksatoru un noņemiet vāku no horizontālā tualetes pieslēguma. Uzstādiet tualetes ievada savienojuma blīvi no korpusa ārpuses. Pārliecinieties, ka rieta vienmērīgi pieguļ korpusam. Ieziediet gredzenveida fiksatoru ar montāžas pastu. Nostipriniet tualetes ievada savienojuma blīvi no iekšpuses, izmantojot gredzenveida fiksatoru.
- ▶ Pēc tam ievietojiet tualetes priekšēja ievada vāku ar blīvi priekšējā tualetes savienojumā no ārpuses un nostipriniet to ar tualetes vāka fiksatoru no iekšpuses. ❶ ❷
- ▶ Ieziediet tualetes izliešanas cauruli ar montāžas pastu, ievietojiet to blīvē un nostipriniet ar šļūtenes skavu 110–130 mm.

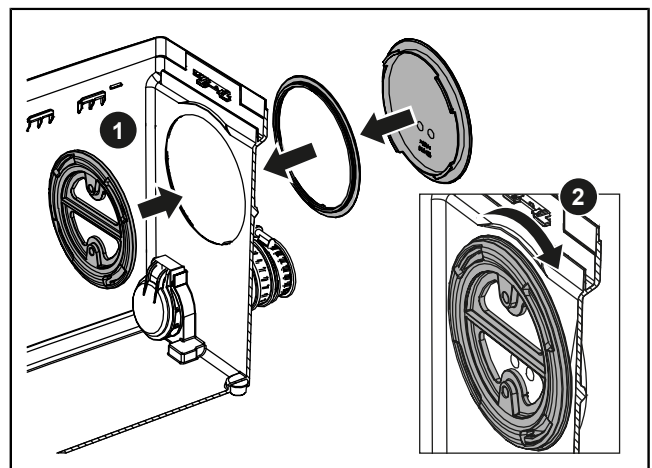
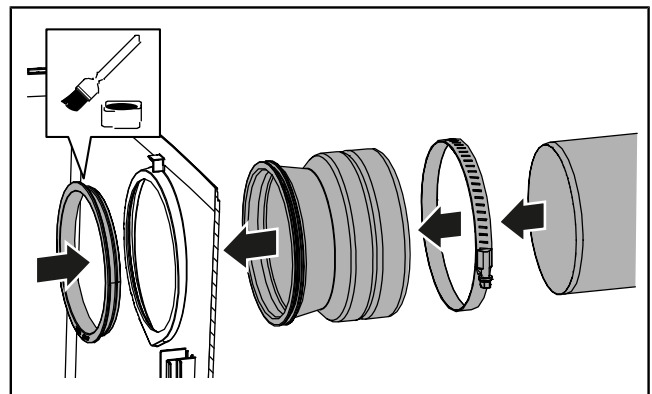

Līmeņa indikatora regulēšana

Rūpnīcas iestatījums: ieslēgšanās līmenis augšā

Dziļā sūkņēšana: ieslēgšanās līmenis apakšā

- ▶ Dziļajai sūkņēšanai izvelciet pludiņslēdža apakšējo daļu no fiksatora, ievietojiet vadotnes mēlīti rievā, kas apzīmēta ar "2", un iespiediet to līdz galam. **1**

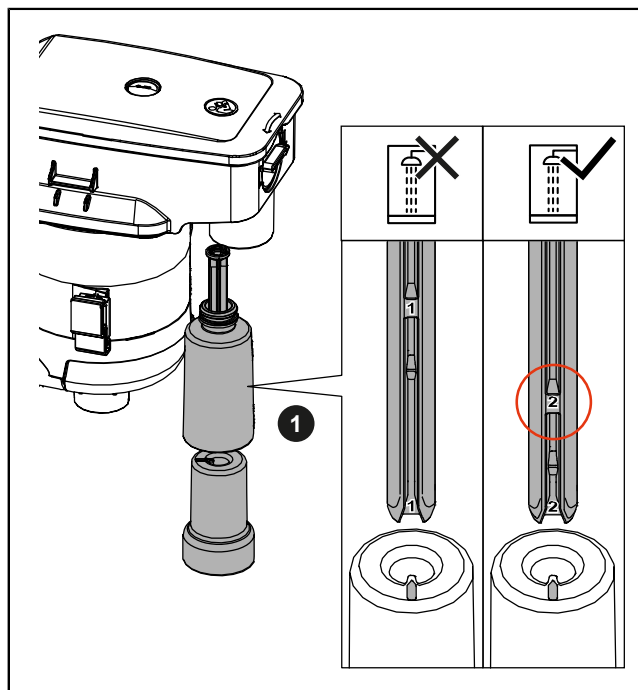

Sūkņa ievietošana

- ▶ Ieziediet sūkņa atloku un vadotnes tvertnē ar montāžas pastu.
- ▶ Piestipriniet elektrības kabeli sūkņa atbilstošajās vadotnēs.
- ▶ Ievietojiet sūkni tvertnē. Pārliecinieties, ka elektrības kabelis nav iespiests.
- ▶ Pārliecinieties, ka sūknis ir pareizi ievietots vadotnēs abās pusēs un ka sūkņa atloks ir pareizi izlīdzināts ar spiedvadu.

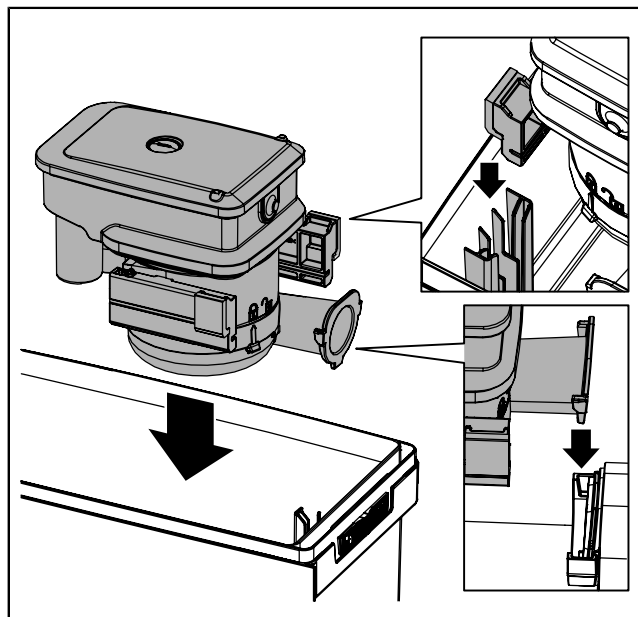

Vāka uzstādīšana

- ▶ Ieziediet vāka blīvi. Izmantojiet šim nolūkam paredzēto montāžas pastu.
- ▶ Lai uzliktu vāku, ievietojiet vāka rievās fiksācijas cilnēs tvertnes malas aizmugurē un pilnībā nospiediet vāku uz leju, līdz tas apstājas.
- ▶ Nostipriniet visus fiksatorus.
- ▶ Vertikālajam ievadam ieziediet ievada cauruli (DN 40) ar montāžas pastu un ievietojiet to.

Tvertnes nostiprināšana

- ▶ Piestipriniet tvertni pie grīdas, izmantojot komplektā iekļautās skrūves.

5 Nodošana ekspluatācijā

5.1 Pacelšanas stacijas sākotnējā nodošana ekspluatācijā

- 👁️ Pārliecinieties, ka pacelšanas stacija ir atvienota no strāvas padeves un ka vāks ir perfekti piestiprināts pie tvertnes.
- ▶ Ielejiet tīru ūdeni tvertnē caur jebkuru pievienoto ievadu.
- ▶ Pārbaudiet, vai savienojumos nav noplūdes.
- ▶ Ievietojiet elektrotīkla kontaktspraudni.
- ✓ Tiklīdz tvertnē tiek sasniegts iestatītais līmenis, ūdens tiek izsūknēts.
- ▶ Atkārtojiet sūknēšanas procesu.
- ✓ Ja vismaz 2 sūknēšanas procesi ir pabeigti bez kļūdām, pacelšanas stacija var sākt normālu darbību.

5.2 Ieslēgšana un izslēgšana

- ▶ Lai ieslēgtu pacelšanas staciju, ievietojiet elektrotīkla kontaktspraudni rozetē.
- ✓ Pacelšanas stacija ir gatava tūlītējai lietošanai.
- ✓ Sūknēšanas process sākas automātiski atkarībā no tvertnes piepildījuma līmeņa.
- ▶ Lai izslēgtu pacelšanas staciju, izvelciet elektrotīkla kontaktspraudni no rozetes.

6 Apkope

KESSEL iesaka operatoram veikt **ikmēneša funkcionālo pārbaudi**.

Pacelšanas stacijas apkope jāveic **reizi gadā** kompetentai un kvalificētai personai.

6.1 Pacelšanas stacijas apkopes veikšana



BRĪDINĀJUMS

Daļas zem sprieguma
Elektriskās strāvas trieciena bīstamība



- ▶ Atvienojiet sistēmu no strāvas padeves!
- ▶ Pārliecinieties, ka darba laikā elektriskās iekārtas ir atvienotas no strāvas padeves.
- ▶ Nodrošiniet, ka elektriskās iekārtas nevar atkārtoti ieslēgt.



UZMANĪBU

Ierobežota piekļuve savienojumu un sūkņa uzstādīšanas/noņemšanas laikā, sūkņa pēkšņa iedarbināšanās
Roku satraumēšanas risks

- ▶ Lietojiet aizsargcimdus.
- ▶ Pieslēdziet sūkni elektrotīkla kontaktspraudni tikai tad, kad sūknis ir pareizi uzstādīts tvertnē.



UZMANĪBU

Sūknis kļūst karsts darbības laikā
Apdeguma risks

- ▶ Valkājiet aizsargcimdus.
- ▶ Ļaujiet sūknim atdzist.



UZMANĪBU

Mikroorganismi un baktērijas, kas apdraud veselību.
Infekcijas risks, nonākot saskarē ar sūknējamo materiālu.

- ▶ Lietojiet aizsargcimdus, aizsargbrilles un respiratora masku.
- ▶ Vēdiniet telpu.
- ▶ Nekavējoties savāciet izlijušo vielu. Izmetiet tīrīšanas drānas.
- ▶ Dezinficējiet rokas.



IEVĒRĪBAI

Nepareiza tīrīšana
Polimēru komponenti var tikt bojāti vai kļūt trausli.

- ▶ Polimēra detaļas tīriet tikai ar ūdeni un pH neitrālu tīrīšanas līdzekli.

👁 Pārliecinieties, ka pacelšanas stacijā nav notekūdeņu.

👁 Pacelšanas stacija ir atvienota no strāvas padeves un nodrošināta pret atkārtotu ieslēgšanu.

- ▶ Atveriet vāku.

Līmeņa indikatora tīrīšana

- ▶ Izņemiet sūkni.
- ▶ Notīriet pludiņslēdzi ar mitru kokvilnas drānu. Lai to izdarītu, nepieciešamības gadījumā noņemiet pludiņu no peldspējas bloka.

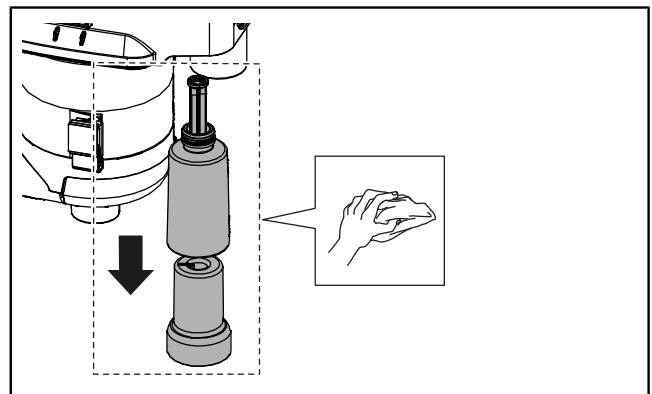

Sūkņa tīrīšana

- ▶ Notīriet spirālveida korpusa 2 ventilācijas atveri.

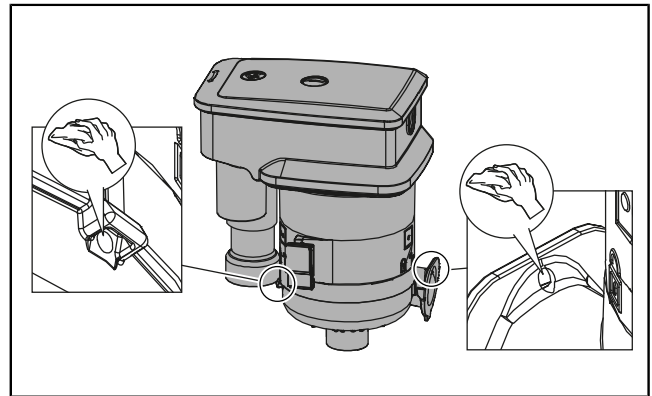

UZMANĪBU

Asmeņi ar asām malām
Sagriešanās risks

- ▶ Lietojiet aizsargcimdus.

- ▶ Atbloķējiet un demontējiet spirālveida korpusu. ❶
- ▶ Noņemiet visus pielipušos netīrumus no daudzlāpstiņu virpuļveida lāpstiņriteņa ass stiprinājuma un piedziņas vārpstas.
- ▶ Notīriet daudzlāpstiņu virpuļveida lāpstiņriteni un pārbaudiet tā nodilumu un vienmērīgu darbību. ❷
- ▶ Vajadzības gadījumā nomainiet nolietojušās detaļas.
- ▶ Uzstādiet un nostipriniet spirālveida korpusu.

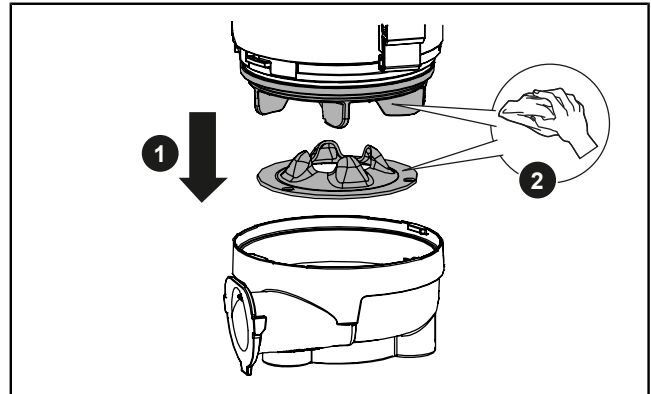

Tvertnes un ventilācijas sistēmas tīrīšana

- ▶ No tvertnes izņemiet visus cietos materiālus un nogulsnes.
- ▶ Tīriet tvertni no iekšpuses un ārpuses ar mitru drānu.
- ▶ Noņemiet ventilācijas vārsta vāku. ❶
- ▶ Atskrūvējiet fiksatoru, notīriet lodīti un blīvi, uzstādiet atpakaļ. ❷

(Stiprinājuma skrūves pievilkšanas griezes moments:
1,0 Nm)

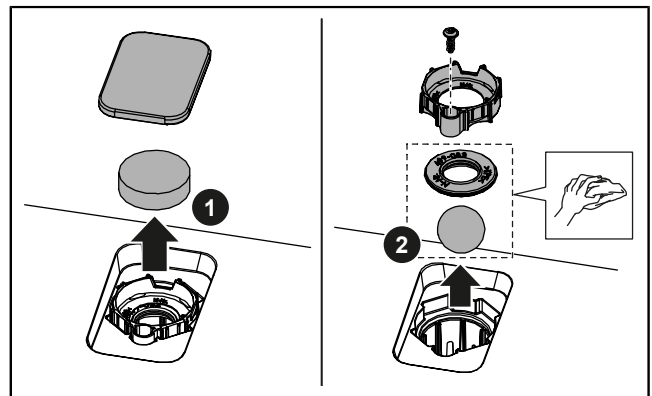

- ▶ Uzstādiet visas detaļas atpakaļ pretējā secībā.
- ▶ Pārliecinieties, ka sūkņa atloks ir pareizi uzstādīts uz spiedvada savienojuma. Ja nepieciešams, ieziediet atloku ar montāžas pastu.

6.2 Aktīvās ogles filtra nomaiņa

Aktīvās ogles filtru nomainiet vismaz vienu reizi gadā vai tad, kad kļūst jūtamas smakas (art. Nr. 28061).

Operatoram ir atļauts nomainīt aktīvās ogles filtru.

- ▶ Noņemiet ventilācijas vārsta vāku. ❶
- ▶ Nomainiet aktīvās ogles filtru. ❷
- ▶ Uzstādiet ventilācijas vārsta vāku.

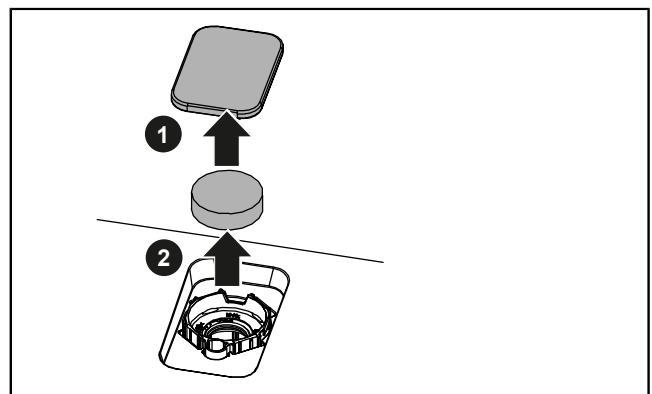

7 Problēmu novēršana

Pacelšanas stacijas kļūmes vai bojājumi kļūst redzami, kad drenāžas objektos ir atpakaļplūsma (ūdens vairs neaizplūst). Atkarībā no atpakaļplūsmas apjoma var rasties noplūdes, un sūknētais materiāls var izplūst.



UZMANĪBU

- Mikroorganismi un baktērijas, kas apdraud veselību.
 Infekcijas risks, nonākot saskarē ar sūknējamo materiālu.
- ▶ Lietojiet aizsargcimdus, aizsargbrilles un respiratora masku.
 - ▶ Vēdiniet telpu.
 - ▶ Nekavējoties savāciet izlijušo vielu. Izmetiet tīrīšanas drānas.
 - ▶ Dezinficējiet rokas.

Nemiet vērā šādus punktus:

- ▶ **Neatveriet** pacelšanas staciju.
- ▶ Vēdiniet telpu.
- ▶ Vairs nelejiet notekūdeņus. Aizveriet visus ievadus.
- ▶ Sazinieties ar klientu apkalpošanas dienestu vai santehnikas avārijas dienestu.

Remonti, kas jāveic kompetentam speciālistam:



UZMANĪBU

- Applaucēšanās risks, pieskaroties karstiem notekūdeņiem, un apdegumu risks no karstām virsmām
- ▶ Pirms vāka atvēršanas ļaujiet notekūdeņiem pietiekami atdzist.

Kļūme	Cēlonis	Risinājums
Sūknis neieslēdzas	Nav strāvas padeves	▶ Pārbaudiet strāvas padevi.
Sūknis nesūknē, motors dūc	Daudzlāpstiņu virpuļveida lāpstiņritenis ir nosprosts Kondensators ir bojāts	▶ Uzmanību! Sūknis darbības laikā sakarst! Veiciet apkopi. Pārbaudiet, vai daudzlāpstiņu virpuļveida lāpstiņritenis darbojas vienmērīgi. Izīriet ventilācijas atveri ▶ Lai nomainītu bojātas detaļas, sazinieties ar klientu apkalpošanas dienestu.

8 Eksploatācijas izbeigšana

8.1 Dīkstāve, kas ilgāka par 3 mēnešiem

Par 3 mēnešiem ilgākas dīkstāves laikā ūdens tvertnē var iztvaikot. Tas var izraisīt cietvielu veidošanos tvertnē un nosprostot pacelšanas staciju.

Lai novērstu pacelšanas stacijas bojājumus, par 3 mēnešiem ilgākas dīkstāves laikā ievērojiet šādus punktus:

- Reizi ceturksnī izskalojiet pacelšanas staciju ar tīru ūdeni, veicot 2 sūknēšanas procesus.
- Ja pastāv sala risks, iztukšojiet tvertni.
- Veiciet testa darbību pirms nākamās regulārās darbības.

8.2 Demontāža



UZMANĪBU

Mikroorganismi un baktērijas, kas apdraud veselību.
Infekcijas risks, nonākot saskarē ar sūknējamo materiālu.

- ▶ Lietojiet aizsargcimdus, aizsargbrilles un respiratora masku.
 - ▶ Vēdiniet telpu.
 - ▶ Nekavējoties savāciet izlijušo vielu. Izmetiet tīrīšanas drānas.
 - ▶ Dezinficējiet rokas.
- ▶ Tvertnes skalošana: ielejiet tīru ūdeni tvertnē caur ievadu. Veiciet vismaz 2 sūknēšanas procesus.
 - ▶ Ja iespējams, aizveriet slēgvārstu spiedvadā un visus ievadus.
 - ▶ Atvienojiet pacelšanas staciju no strāvas padeves: izvelciet elektrotīkla kontaktspraudni, izslēdziet drošības ierīci.
 - ▶ Iztukšojiet tvertni, piemēram, izmantojot šķidrumu savākšanas putekļsūcēju.
 - ▶ Atvienojiet ievadus un spiedvadu no tvertnes.
 - ▶ Atbrīvojiet grīdas stiprinājumu.
 - ▶ Noņemiet pacelšanas staciju.
 - ▶ Visas caurules cieši noblīvējiet.
 - ✓ Pacelšanas stacija ir noņemta.
 - ▶ Dezinficējiet uzstādīšanas vietu un pacelšanas staciju.
 - ▶ Uzglabājiet pacelšanas staciju vai izmetiet to saskaņā ar noteikumiem.

8.3 Uzglabāšana

Uzglabāšanas apstākļi:

- Maksimums: -40 ... +70 °C, maksimālais mitrums: 90 %, bez kondensāta veidošanās
 - Ieteicams: 5 ... 25 °C, relatīvais mitrums: 40 ... 50 %
 - ▶ Pirms uzglabāšanas pilnībā iztukšojiet tvertni un dezinficējiet pacelšanas staciju.
 - ▶ Satiniet savienojuma kabeli saišķīt un piestipriniet to pie tvertnes.
 - ▶ Aizsargājiet pacelšanas staciju un elektrotīkla kontaktdakšu no applūšanas (iegremdēšanas šķidrumā).
 - ▶ Visus savienojumus cieši noblīvējiet.
 - ▶ Sargiet no tiešas saules gaismas. Pārāk liela karstuma dēļ var tikt sabojātas plastmasas detaļas!
- ① Lai nodrošinātu pareizu uzglabāšanu, ieteicams saglabāt oriģinālo iepakojumu.

9 Utilizācija



IEVĒRĪBAI

Produktus ar šo marķējumu uz produkta, iepakojuma vai pavaddokumenti nedrīkst izmest kopā ar sadzīves atkritumiem.

- ▶ Nogādājiet produktu un tā sastāvdaļas sertificētā savākšanas punktā, kur tas tiks pārstrādāts un atkārtoti izmantots.
- ▶ Pirms iznīcināšanas izņemiet baterijas un uzlādējamās baterijas, ja tādas ir, un iznīciniet tās atsevišķi.
- ▶ Ievērojiet vietējos noteikumus.
- ▶ Sazinieties ar vietējo pašvaldību, tuvāko atkritumu apstrādes centru vai veikalu, kurā iegādājāties produktu, lai saņemtu informāciju par to, kā to pareizi izmest.

Beste klant,

Als premium fabrikant van innovatieve producten voor de afwateringstechniek biedt KESSEL totale systeemoplossingen en klantgerichte service. Wij stellen hierbij maximale kwaliteitsnormen en zetten consequent in op duurzaamheid, niet alleen bij de productie van onze producten, maar ook met het oog op hun langdurige gebruik zetten wij ons in voor een permanente bescherming van u en uw eigendom.

KESSEL SE + Co. KG

Bahnhofstraße 31

D-85101 Lenting, Duitsland



Bij technische vragen helpen onze gekwalificeerde servicepartners u met alle plezier op locatie verder.

U vindt uw contactpersoon op:

<https://www.kessel-nederland.nl/klantendienst>

<https://www.kessel-belgie.be/servicepartner>



Indien nodig ondersteunen onze servicepartners met diensten zoals inbedrijfstelling, onderhoud of algemene inspectie in de gehele DACH-regio, andere landen op aanvraag.

Informatie over afwikkeling en bestelling vindt u op:

www.kessel.de/service/dienstleistungen

Inhoud

1	Opmerkingen bij de gebruikershandleiding.....	287
2	Veiligheid.....	288
3	Productomschrijving en technische gegevens.....	290
4	Monteren.....	294
5	Inbedrijfstelling.....	298
6	Onderhoud.....	299
7	Hulp bij storingen.....	301
8	Buitenbedrijfstelling.....	302
9	Lediging.....	303

1 Opmerkingen bij de gebruikershandleiding

Deze gebruikershandleiding is in het Duits geschreven. Alle versies van deze handleiding in andere talen zijn vertalingen van het Duitse origineel.

De gebruikershandleiding bevat belangrijke informatie over het veilige gebruiken, monteren, onderhouden en afvoeren van het product. Lees de gebruikershandleiding voor gebruik zorgvuldig door en bewaar haar gedurende de hele levensduur van het product binnen handbereik. Als het product wordt overgedragen, moet ook de gebruikershandleiding worden overhandigd.

Afbeelding	Uitleg
[5]	Positienummer 5 van nevenstaande afbeelding
① ② ③ ④ ⑤ ...	Handeling op de afbeelding
👁️ Controleren of de handmatige bediening is ingeschakeld.	Voorwaarde voor de handeling
▶️ Op OK drukken.	Werkstap
✓ De installatie is bedrijfsklaar.	Resultaat van de handeling
zie "Veiligheid", pagina 288	Kruisverwijzing naar hoofdstuk 2
📄	Technische instructies die in acht moeten worden genomen.

Waarschuwingen bevatten informatie over de aard en gevolgen van een gevaar en maatregelen om het gevaar te voorkomen.

Waarschuwingen worden met de volgende tekens en signaalwoorden aangeduid:

Signaalwoord	Betekenis
Gevaar	Waarschuwing voor persoonlijk letsel Het negeren van deze instructie leidt tot ernstig letsel of de dood.
Waarschuwing	Waarschuwing voor persoonlijk letsel Het niet-opvolgen van deze instructie kan ernstig letsel of de dood tot gevolg hebben.
Voorzichtig	Waarschuwing voor persoonlijk letsel Het niet-opvolgen van deze instructie kan leiden tot lichte verwondingen of materiële schade.
Attentie	Waarschuwing voor materiële schade Het niet-opvolgen van deze instructie kan leiden tot schade aan het product en de werking ervan of aan voorwerpen in de omgeving.

Teken	Betekenis
	Apparaat vrijschakelen
	Volg de gebruikershandleiding
	Draag handbescherming
	Draag oogbescherming
	Gebruik een mondkapje

Teken	Betekenis
	Algemeen waarschuwingsteken
	Waarschuwing voor biologisch gevaar
	Waarschuwing voor elektriciteit
	AEEA-symbool, product is onderhevig aan de RoHS-richtlijn
	Algemeen gebodsteken

2 Veiligheid

2.1 Algemene veiligheidsinstructies



VOORZICHTIG

Gevaarlijke ziektekiemen en bacteriën
Infectierisico bij contact met transportmedium



▶ Draag beschermende handschoenen (EN 388) en een veiligheidsbril (EN 166).



▶ Als de kans bestaat dat u in contact met het transportmedium komt, moet u ook een ademhalingsmasker (EN 149) dragen.

- Bij montage, demontage, onderhoud of reparatie van de opvoerinstallatie moeten de voorschriften voor ongevallenpreventie en relevante normen, richtlijnen en voorschriften worden nageleefd.
- Zorg dat het product tijdens in- en ombouw, onderhoud en reparaties van de voedingsbron is losgekoppeld en dat opnieuw inschakelen niet mogelijk is.
- Bij alle werkzaamheden aan elektrische leidingen en aansluitingen moeten nationale veiligheidsvoorschriften in acht worden genomen. Spanningvoerende onderdelen kunnen gevaar voor elektrische schokken opleveren.
- De installatie moet via een lekstroomvoorziening (RCD) met een nominale lekstroom van maximaal 30 mA worden gevoed.
- Zodra de stekker in het stopcontact wordt gestoken, is het product klaar voor gebruik. We raden aan om het stopcontact met een aparte aan-uitschakelaar te bedienen.
- Sluit producten met een beschadigde aansluitkabel niet aan! Laat de aansluitkabel door een elektricien of de klantenservice vervangen. Trek nooit aan de aansluitkabel. Installeer geen beschadigde of defecte producten.
- Bevestig de installatie aan de grond (drijfveiliging).
- Bij het monteren van aansluitingen en bij het plaatsen van de pomp kunnen vingers bekneld raken. Werk voorzichtig.
- Bij schade aan de installatie kan er transportmedium in de ruimte stromen. Zorg dat alle aansluitingen lekdicht zijn. Verwijder druppels meteen. Leeg het reservoir voor demontage. Als het reservoir niet wordt geleegd, loopt het afvalwater bij het loskoppelen van de leidingen in de ruimte. Pomp de inhoud met een handmembraanpomp of natzuiger leeg.
- Open het deksel van de opvoerinstallatie pas als het afvalwater voldoende is afgekoeld. Het aanraken van heet afvalwater en hete oppervlakten levert gevaar op brandwonden op.
- Laat de motor/pomp vóór onderhoud of demontage voldoende afkoelen. Draag beschermende handschoenen. Hete oppervlakten kunnen brandwonden veroorzaken.

2.2 Gekwalificeerd personeel

Exploitant: geen specifieke kwalificaties vereist, kent en begrijpt de bedrijfshandleiding.

Vakkundige: werknemer van een gespecialiseerd bedrijf die aantoonbaar over de nodige vakkennis en technische uitrusting beschikt en werkt volgens de inbouwhandleiding en uitvoeringsnormen.

Toegestane werkzaamheden	Persoon	
	Exploitant	Vakkundige
De stekker in de contactdoos steken, de werking controleren, het actiefkoolfilter vervangen	✓	✓
Montage/demontage, eerste inbedrijfstelling, onderhoud, reparatie	—	✓

Kinderen en mensen met beperkingen

Dit apparaat mag alleen door kinderen vanaf acht jaar en door mensen met fysieke, zintuiglijke of verstandelijke beperkingen of onvoldoende ervaring/kennis worden gebruikt als ze onder toezicht staan of als ze worden geïnstrueerd voor het veilig gebruik van het apparaat en de bijbehorende gevaren begrijpen.

Kinderen mogen niet met het apparaat spelen. Zonder toezicht mogen kinderen geen functionele controles of onderhoud uitvoeren.

2.3 Beoogd gebruik

De opvoerinstallatie is bedoeld voor het terugstuwveilig afwateren van afvoeren onder het terugstuwniveau en van afvoeren die niet via een natuurlijk verval kunnen worden afgewaterd.

De opvoerinstallatie kan in een ruimte of achter een voorzetwand worden geïnstalleerd.

De volgende vloeistoffen of vaste stoffen mogen niet worden aangevoerd:

- Drogisterij- en verzorgingsproducten, zoals papieren of vochtige doekjes, luiers, tampons, wattenstaafjes, condooms en medicijnen
- Afval, zoals puin, as, huisvuil, bouwmaterialen, keukenafval, vetten/oliën en textiel
- Afwas- en wasmiddelen in te hoge doseringen en middelen die onevenredig veel schuim vormen.
- Brandbare en explosieve vloeistoffen en oplosmiddelen
- Agressieve, corrosieve en giftige media

Minilift M

De opvoerinstallatie mag uitsluitend worden gebruikt voor het wegpompen van fecaliënvrij huishoudelijk afvalwater.

De opvoerinstallatie is bedoeld voor het afvoeren van grijs water uit wastafels, wasmachines, vaatwassers, gootstenen, badkuipen, douches en urinoirs, evenals condensaat uit klimaatsystemen.

De opvoerinstallatie voldoet aan de eisen van DIN EN 12050-2.

Minilift M WC

De opvoerinstallatie mag uitsluitend worden gebruikt voor het wegpompen van fecaliënhoudend of fecaliënvrij huishoudelijk afvalwater.

De opvoerinstallatie voldoet aan de eisen van DIN EN 12050-3. De opvoerinstallatie en alle aangesloten afwateringsvoorzieningen moeten in dezelfde ruimte worden geïnstalleerd. Boven het terugstuwniveau moet nog een toilet aanwezig zijn. Het aantal gebruikers moet beperkt blijven.

Toegestane afvoerpunten Minilift M WC (afwateringsvoorzieningen):

- Eén toilet (wc)
- Eén wastafel
- Eén douche
- Eén bidet

Alle hierna genoemde handelingen kunnen, als ze niet uitdrukkelijk en schriftelijk door de fabrikant zijn toegestaan, tot het verlies van de garantie leiden:

- om- of aanbouw
- gebruik van niet-originele onderdelen
- reparaties die niet door een gespecialiseerd bedrijf zijn uitgevoerd

Productregistratie

Registreer uw product en krijg 5 jaar garantie van een gespecialiseerde vakman!

www.kessel-nederland.nl/productregistratie

www.kessel-belgie.be/productregistratie



3 Productomschrijving en technische gegevens

3.1 Productomschrijving

Minilift M

Minilift M is een compacte en stekkerklare opvoerinstallatie met een pomp. Het niveau wordt gemeten met een verticale vlotterchakelaar. De ontluuchting is uitgerust met een actiefkoolfilter.

Het typeplaatje bevindt zich aan de buitenkant van de behuizing.

- Eén toevoer DN 40, verticaal naar boven uitgevoerd, afgesloten geleverd
- Twee toevoeren DN 40/DN 50, diepliggend, met terugslagklep, horizontaal naar links en rechts uitgevoerd, open geleverd
- Eén perskoppeling DN 32 (OD 40), met terugslagklep, verticaal naar boven uitgevoerd, gemonteerd geleverd

Minilift M WC

De Minilift M WC is een compacte en stekkerklare opvoerinstallatie. De pomp is uitgerust met een roterend snijwerk. Het betrouwbare snijwerk versnipperd de fecaliën in het afvalwater. Het niveau wordt gemeten met een vlotterchakelaar. De ontluuchting is uitgerust met een actiefkoolfilter.

Aansluitingen

- Eén toevoer DN 40, zonder terugslagklep, verticaal naar boven uitgevoerd, afgesloten geleverd
- Twee toevoeren DN 40/DN 50, diepliggend, met terugslagklep, horizontaal naar links en rechts uitgevoerd, open geleverd
- Eén wc-aansluiting, aan de voorkant, open geleverd. De wc-aansluiting kan desgewenst horizontaal naar rechts worden uitgevoerd. De bijbehorende opening wordt afgesloten geleverd.
- Eén perskoppeling DN 32 (OD 40), met terugslagklep, verticaal naar boven uitgevoerd, gemonteerd geleverd

Inbouwvoorbeeld

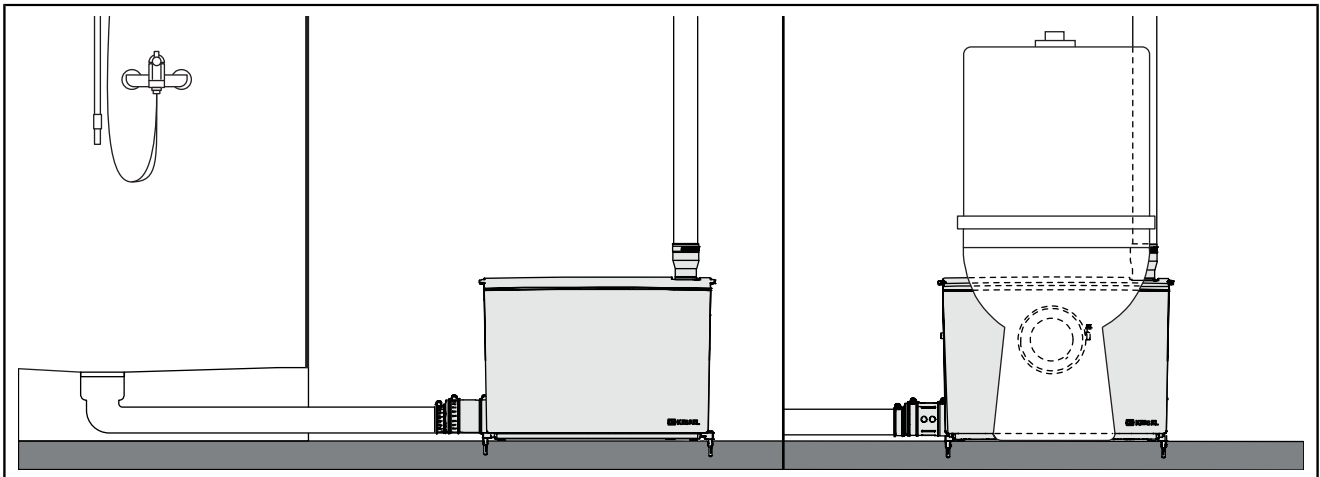

NL

3.2 Soorten bedrijf

Modus	Omschrijving
Standaard (fabrieksinstelling)	In deze bedrijfsmodus wordt het volledige reservoirvolume benut. Inschakelniveau: 95 mm
Diepteafzuiging (zo nodig geactiveerd)	Om diepere afvoerpunten te kunnen gebruiken (bijvoorbeeld een douche), is diepafzuiging mogelijk. Hiervoor moet de niveaudetectie van de installatie worden aangepast. Inschakelniveau: 65 mm

3.3 Leveringsomvang

- Opvoerinstallatie
- Handleiding

Toebehoren B2 (533-902)

Twee drijfbeveiligingen		Montagepasta	
Twee schroeven		Eén overgang voor de persleiding, DN 32 (OD 40)	
Twee pluggen		Een slangklem, 25 – 40 mm	
Twee afsluitpluggen voor toevoeren, DN 50		Twee borgringen	
Drie slangklemmen, 32 – 50 mm		Twee toevoeraansluitingen, DN 50, met klepbevestiging	
Twee slangklemmen, 50 – 70 mm		Twee toevoerkleppen, DN 50	
Twee overgangen voor toevoeren, DN 40 / DN 50		Eén afdichting	

Toebehoren D (533-904) (alleen bij Minilift M WC)

Eén afdichting voor de wc-toevoeraansluiting		Eén afdekplaatje voor de wc-toevoer aan de voorkant	
Eén slangklem, 110 – 130 mm		Eén afdichting voor het afdekplaatje van de wc-toevoer	
Eén klemring voor de wc-toevoerafsluiting		Eén vergrendeling voor het afdekplaatje van de wc-toevoer	

3.4 Technische gegevens

	Minilift M	Minilift M WC
Pomp	GTF750	STZ750
Stroomaansluiting	230 V, 50 Hz	
Opgenomen vermogen P1	750 W	
Nominaal motorvermogen P2	460 W	
Nominale stroom (I)	3,5 A	
Toerental (n)	2700 t/min	
Beschermingsklasse pomp	IP 68 (3 m / 48 u)	
Beschermingsklasse	I	
Kabellengte	1,4 m	
Stroomstekker	Type F, CEE 7/4 (Schukostekker)	
Aanbevolen zekering	B16 A	

Toegestaan toepassingsgebied

	Minilift M	Minilift M WC
Max. opvoerhoogte (H)	10,4 m	9,0 m
Max. opvoercapaciteit (Q)	9,8 m ³ /h	
Mediumtemperatuur	Max. 40 °C	
Max. mediumtemperatuur, kortdurend	2 min. lang 80 °C	
Omgevingstemperatuur	3 – 40 °C	
Modus	S3 15%	
Beschermingsklasse opvoerinstallatie	IP 44	

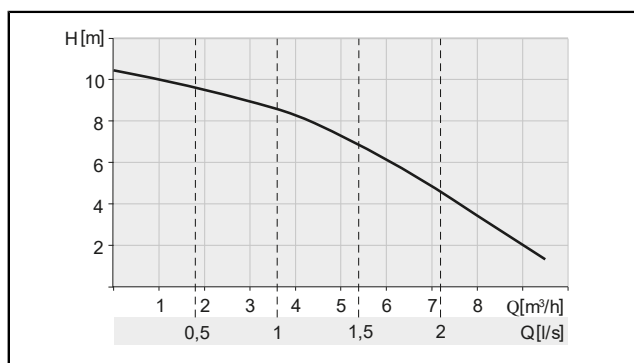

Afb.: Minilift M

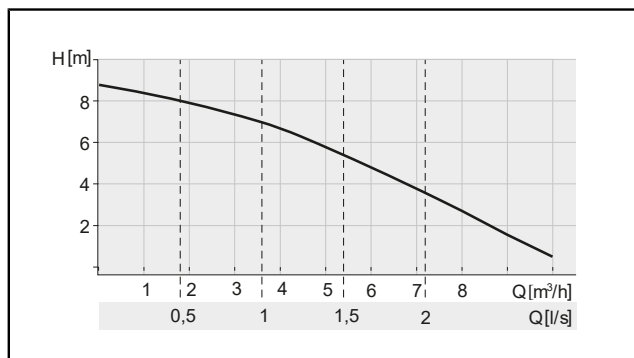

Afb.: Minilift M WC

Volume, gewicht, afmetingen

	Minilift M		Minilift M WC	
	95 mm	65 mm	95 mm	65 mm
Inschakelniveau	95 mm	65 mm	95 mm	65 mm
Reservoirvolume	11,75 l		11,75 l	
Nettovolume	3,1 l	1,6 l	2,9 l	1,6 l
Gewicht	7,52 kg		7,65 kg	

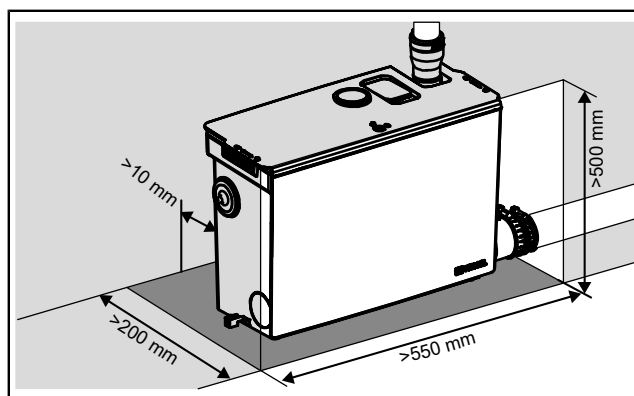

Minilift M

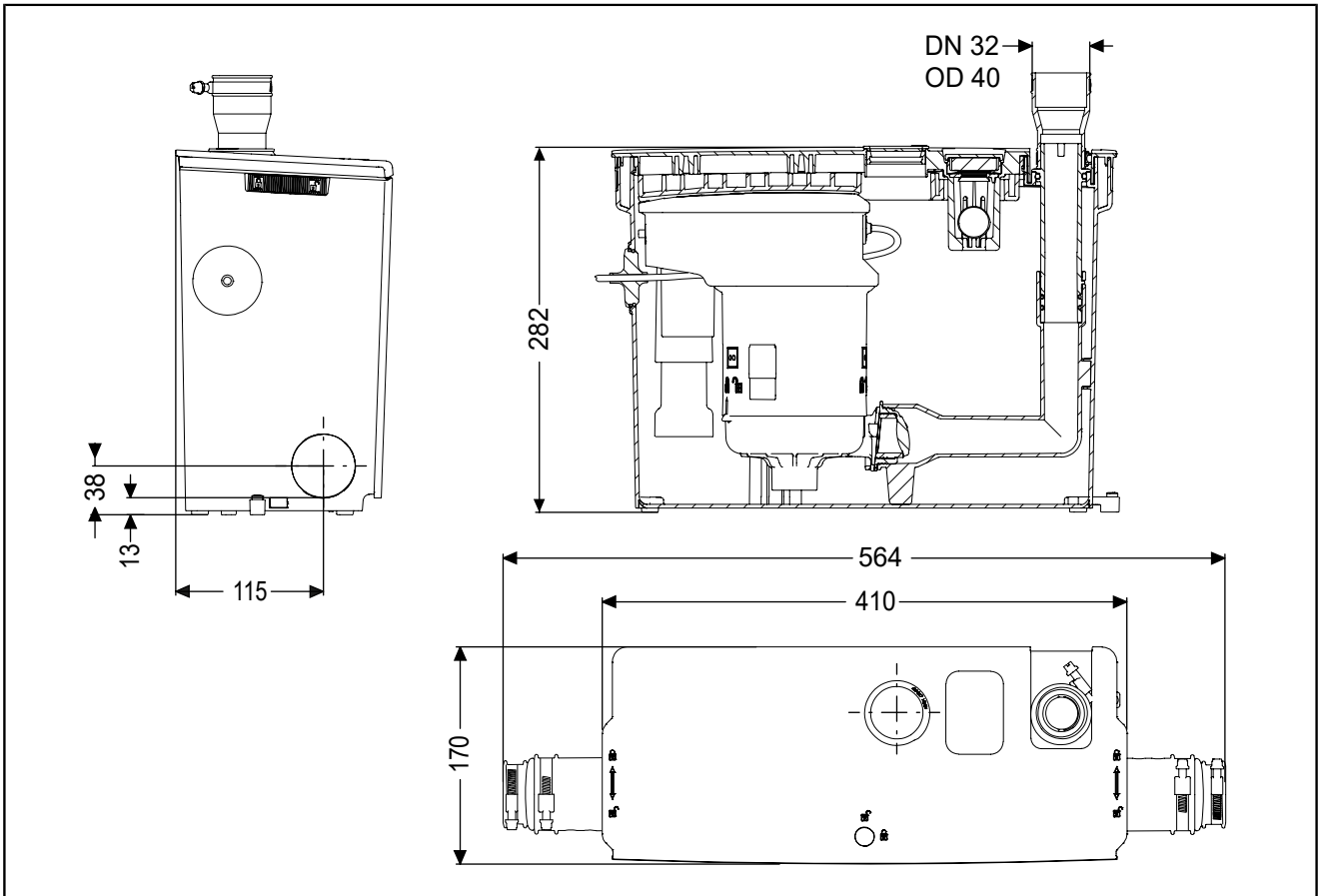

Minilift M WC

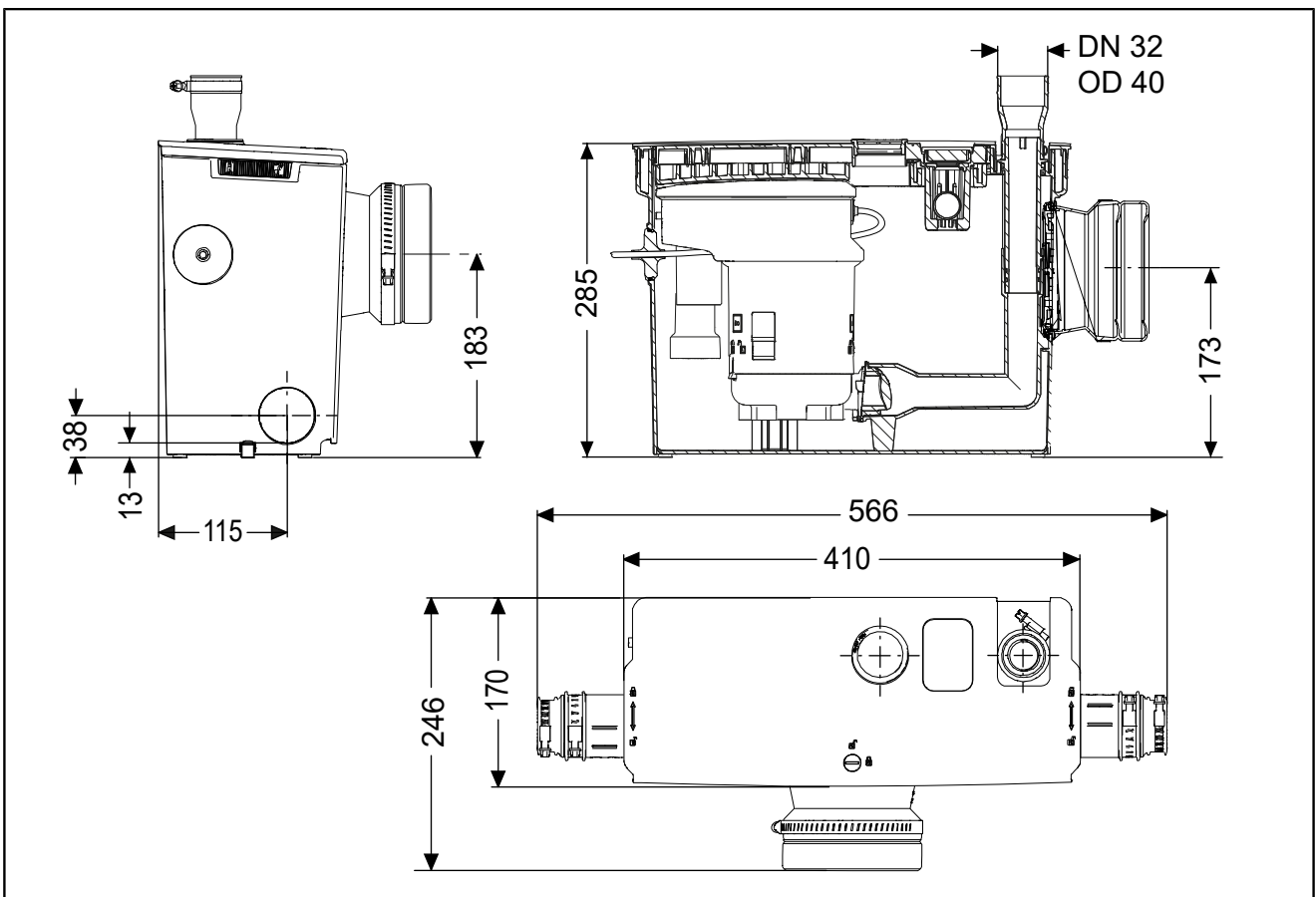

4 Monteren

4.1 Algemene montage-instructies

Zorg voor een geschikte stopcontact voor de elektrische aansluiting. Voer de elektrische installatie uit volgens de lokale richtlijnen voor installaties in vochtige ruimten.

Plaats een isolatiemat tussen het product en de muur om het geluidsniveau zo veel mogelijk te beperken.

We raden aan om in de persleiding een afsluiter te installeren.

Persleiding:

- Eerst verticaal met een minimale hoogte van 1,80 m en daarna horizontaal met een licht verval afvoeren
- Verbreed de leiding na het hoogste punt
- Gebruik alleen bochten van 45°

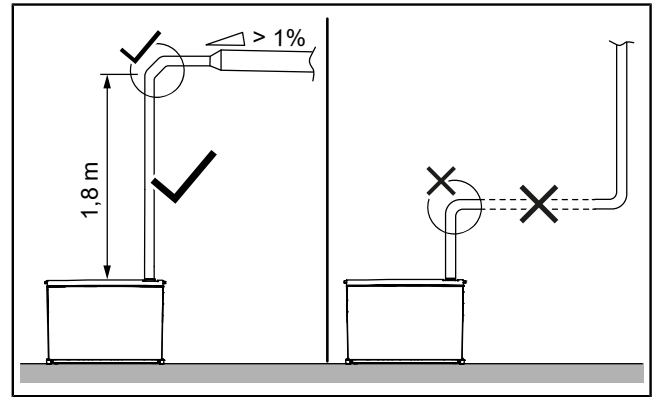

Het inschakelniveau kan van 95 mm naar 65 mm worden verlaagd. Hiervoor moet de niveaudetectie worden aangepast (zie "De opvoerinstallatie installeren", pagina 294).

Een toilet aansluiten

Sluit een toilet alleen op de wc-variant aan.

Tussen het toilet en de opvoerinstallatie mag maximaal 0,5 m zitten.

Alleen staande toiletten mogen rechtstreeks worden aangesloten. Bij een hangend toilet is een constructie met een voorzetwand vereist.

Installatie met een voorzetwand

De opvoerinstallatie wordt ontluicht in de ruimte waar ze is opgesteld. Zorg dat de opvoerinstallatie goed toegankelijk is, bijvoorbeeld voor het vervangen van het actiefkoolfilter.

4.2 De opvoerinstallatie installeren



VOORZICHTIG

Bepaalde toegang bij montage/demontage van aansluitingen en pomp, de pomp kan onverwacht starten
Gevaar voor handletsel

- ▶ Draag beschermende handschoenen.
- ▶ Sluit de stekker pas aan als de pomp correct in het reservoir is gemonteerd.



VOORZICHTIG

Gevaarlijke ziektekiemen en bacteriën
Infectierisico bij contact met transportmedium

- ▶ Draag beschermende handschoenen, een veiligheidsbril en een mondkapje.
- ▶ Ventileer de ruimte.
- ▶ Ruim gemorst opvoermiddel meteen op. Gooi vuile doekjes weg.
- ▶ Ontsmet uw handen.

① Gebruik voor de montage uitsluitend de bijgeleverde montagepasta.

De verpakking verwijderen

- ▶ Verwijder de buitenste verpakking.
- ▶ Om het deksel te openen, ontgrendelt u de vergrendelingen aan beide kanten van en bovenop het deksel.
① ②
- ▶ Pak het deksel aan de handgrepen links en rechts, kantel de voorkant naar boven en til de achterkant uit het nokje. ③
- ▶ Haal de pomp uit de verpakking en verwijder de verpakking/transportbeveiliging.

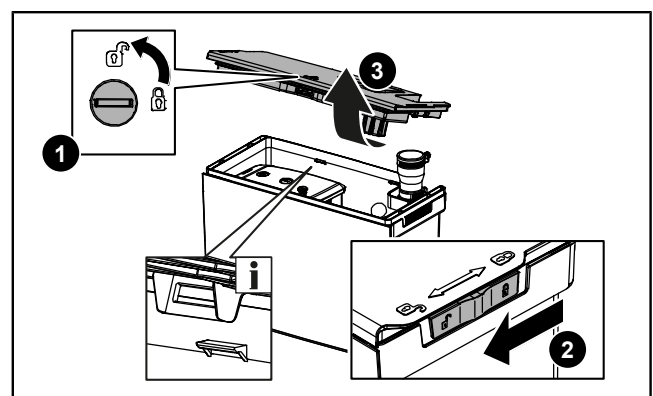

De bevestiging aan de bodem voorbereiden

- ▶ Zorg dat de geluidsisolerende pootjes juist zijn gemonteerd.
- ▶ Druk de drijfbeveiligingen (toebehoren) links en rechts onderaan het reservoir tot aan de aanslag naar binnen. ❶
- ▶ Markeer de boorgaten. Houd daarbij voldoende afstand tot de muur (geluidsisolatie).
- ▶ Boor twee gaten van 6 mm. Let daarbij op leidingen die in de grond liggen.
- ▶ Plaats de pluggen. ❷

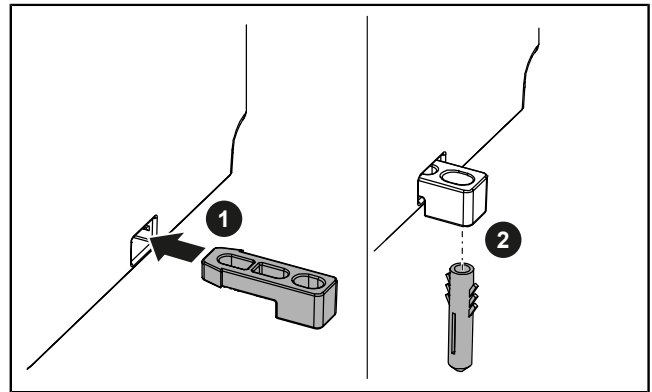

Toevoer(en) selecteren

- ▶ Selecteer de benodigde toevoer(en).

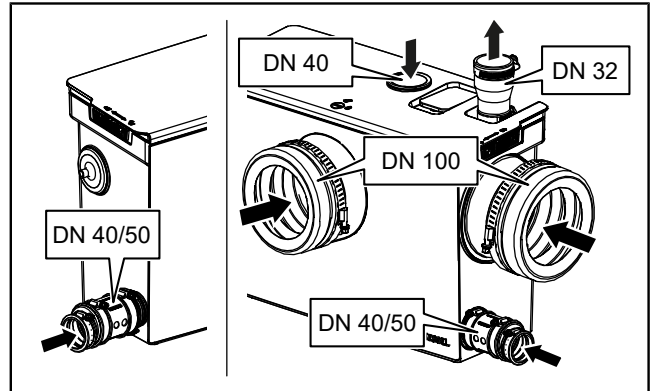

Een verticale toevoer monteren

- ▶ Boor in het deksel met een gatenzaag (44 – 46 mm) vanaf de achterkant een gat en maak de randen glad met een veiligheidsmes. ❶
- ▶ Plaats de afdichting (toebehør). ❷

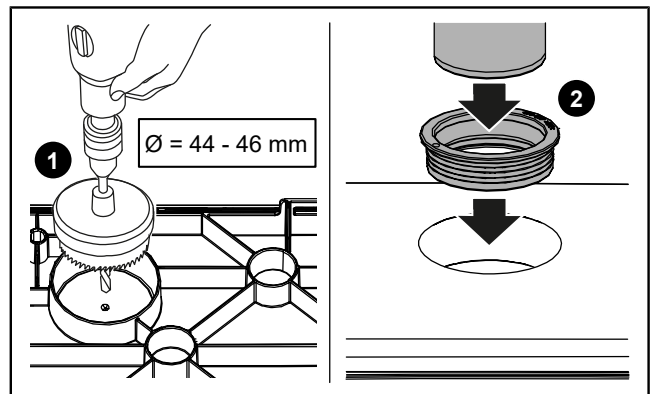

Een horizontale toevoer monteren

! LET OP
Bij het aansluiten van laaggelegen afwateringsvoorzieningen moet de klepbevestiging bij de toevoeraansluiting worden geïnstalleerd.

- 👁️ Zorg dat beide O-ringen juist zijn gemonteerd.
- ▶ Plaats de toevoeraansluiting (DN 50) met de klepbevestiging (toebehør) in de opening. ❶
- ▶ Bevestig de toevoeraansluiting (DN 50) met de borgring aan de buitenkant. ❷
- ▶ Snijd voor DN 50 de overgang van de toevoer met een veiligheidsmes op de juiste plek af.
- ▶ Smeer de overgang van de toevoer in met montagepasta en schuif hem vanaf de buitenkant op de toevoeraansluiting.
- ▶ Schuif de toevoerleiding (DN 50 of DN 40) in de overgang van de toevoer.
- ▶ Bevestig de overgang van de toevoer aan beide kanten met slangklemmen.

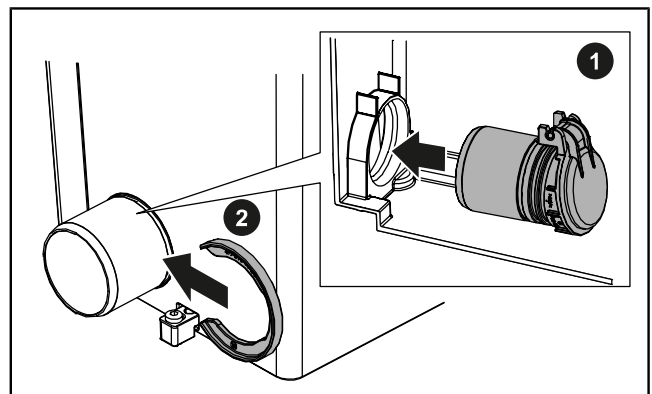

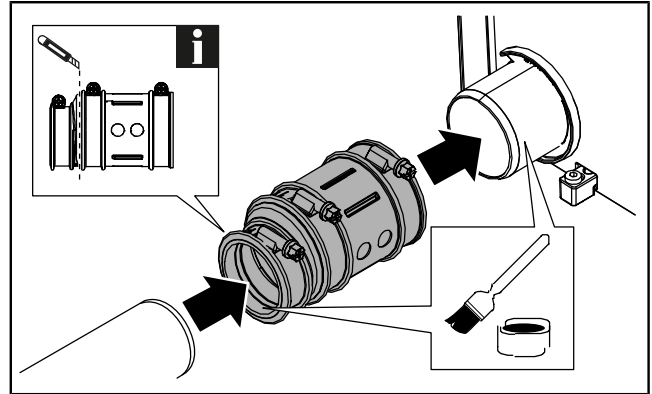

- ▶ Sluit niet-gebruikte toevoeren af met sluitstoppen (toebehoren). Zorg dat de O-ring juist is gemonteerd.

De perskoppeling monteren

- ▶ Leid de persleiding vanaf de bovenkant naar de opvoerinstallatie.
- ▶ Schuif de overgang voor de persleiding (DN 32/40) van buitenaf op de perskoppeling en bevestig hem met een slangklem (25 – 40 mm). ❶
- ▶ Schuif de persleiding in de overgang en zet haar vast met een slangklem. ❷

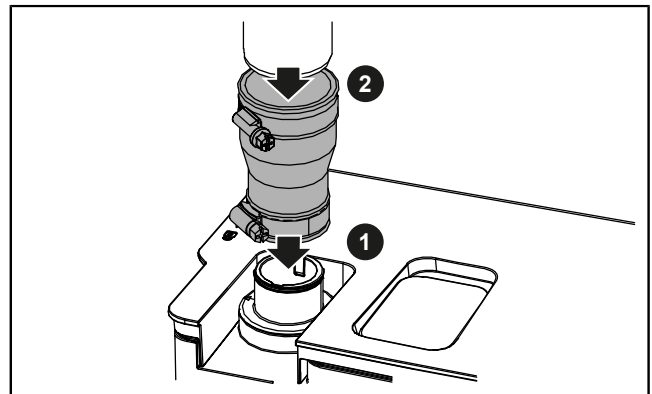

❶ Zie ook de uitlegvideo op de productwebsite!

De wc-aansluiting monteren

- ▶ Voor de **wc-aansluiting aan de voorkant** monteert u de afdichting voor de WC-toevoeraansluiting van buitenaf op de behuizing. Zorg dat de groef gelijkmatig tegen de behuizing aanligt. Smeer de klemring in met montagepasta. Bevestig de afdichting voor de wc-toevoeraansluiting van binnenuit met de klemring.
- ▶ Voor een **horizontale wc-aansluiting** opent u de vergrendeling aan de binnenkant en verwijdert u het afdekplaatje van de horizontale wc-aansluiting. Monteer de afdichting van de wc-toevoeraansluiting aan de buitenkant van de behuizing. Zorg dat de groef gelijkmatig tegen de behuizing aanligt. Smeer de klemring in met montagepasta. Bevestig de afdichting voor de wc-toevoeraansluiting van binnenuit met de klemring.
- ▶ Plaats vervolgens het afdekplaatje voor de wc-toevoer met afdichting op de wc-aansluiting aan de voorkant en zet het afdekplaatje van binnenuit vast. ❶ ❷
- ▶ Vet de wc-afvoerbuis in met montagepasta, schuif hem in de afdichting en zet hem met de slangklem (110 – 130 mm) vast.

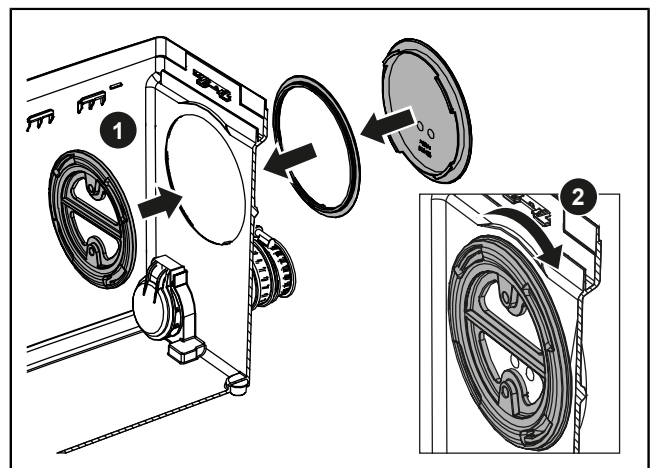
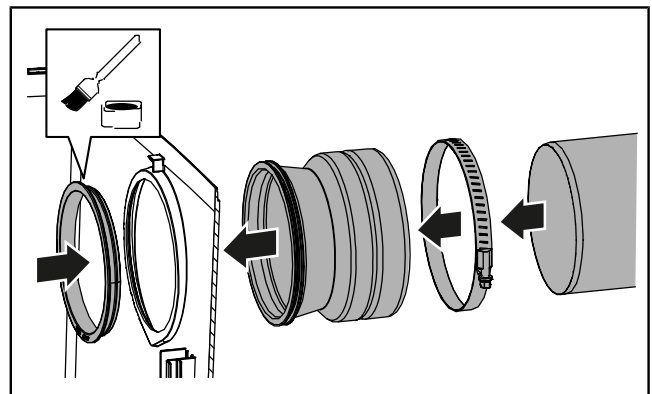

De niveaudetectie aanpassen

Fabrieksinstelling: inschakelniveau boven

Diepteafzuiging: inschakelniveau onder

- ▶ Voor diepteafzuiging trekt u het onderste deel van de vlotterchakelaar uit de vergrendeling en schuift u het tot de aanslag met het geleidenokje in de met "2" aangegeven groef. ❶

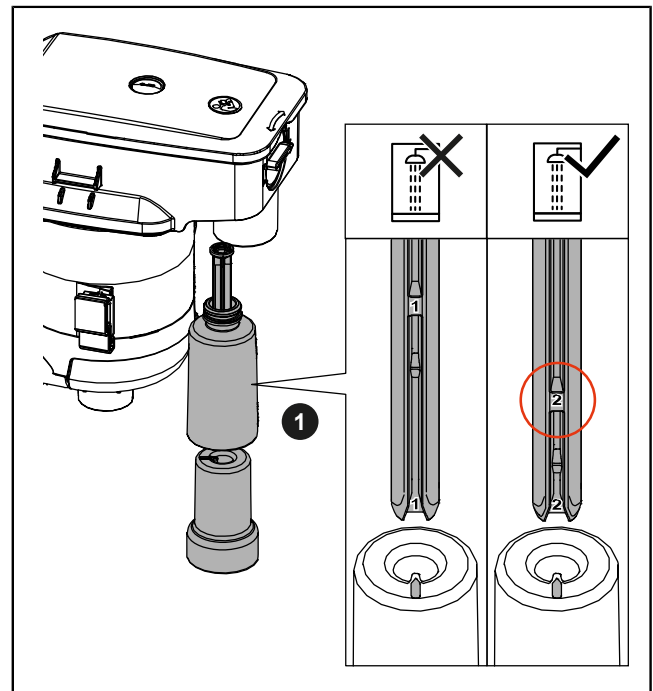

De pomp plaatsen

- ▶ Smeer de pomplens en de geleiders in het reservoir in met montagepasta.
- ▶ Klem de stroomkabel vast in de daarvoor bestemde geleiders op de pomp.
- ▶ Plaats de pomp in het reservoir. Zorg dat de stroomkabel niet bekneld raakt.
- ▶ Zorg dat de pomp aan beide kanten juist in de geleiders zit en dat de pomplens goed op de persleiding aansluit.

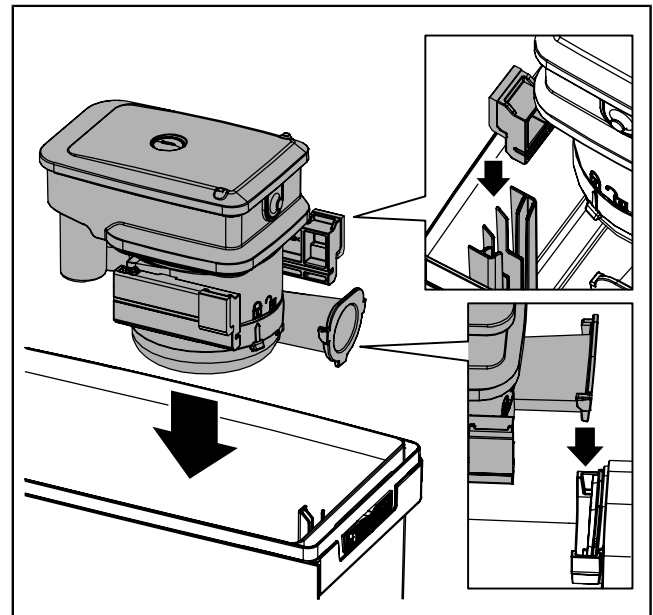

Het deksel monteren

- ▶ Vet de dekselafdichting met de bijgeleverde montagepasta in.
- ▶ Om het deksel te monteren, steekt u de groeven van het deksel achter de rand van het reservoir in de vergrendelingen en drukt u het deksel rondom tot de aanslag op zijn plaats.
- ▶ Zet alle vergrendelingen vast.
- ▶ Voor een verticale toevoer moet u de toevoerbuis (DN 40) met montagepaste invetten en in de toevoer schuiven.

Het reservoir bevestigen

- ▶ Bevestig het reservoir met de meegeleverde schroeven aan de vloer.

5 Inbedrijfstelling

5.1 Eerste inbedrijfstelling van de opvoerinstallatie

- 👁️ Zorg dat de opvoerinstallatie stroomloos is en dat het deksel goed op het reservoir zit.
- ▶ Giet via elke aangesloten toevoer schoon water in het reservoir.
- ▶ Controleer of alle aansluitingen lekdicht zijn.
- ▶ Steek de stekker in de contactdoos.
- ✓ Zodra het ingestelde niveau in het reservoir is bereikt, wordt het water weggepompt.
- ▶ Herhaal het pompen.
- ✓ Als ten minste twee pompcycli foutloos zijn verlopen, kan de opvoerinstallatie in de normale bedrijfsmodus worden gezet.

5.2 In- en uitschakelen

- ▶ Om de opvoerinstallatie in te schakelen, steekt u de stekker in de contactdoos.
- ✓ De opvoerinstallatie is meteen klaar voor gebruik.
- ✓ Het pompen wordt aan de hand van het niveau in het reservoir automatisch gestart.
- ▶ Om de opvoerinstallatie uit te schakelen, trekt u de stekker uit de contactdoos.

6 Onderhoud

KESSEL adviseert een **maandelijke functiecontrole** door de exploitant.

Het onderhoud van de opvoerinstallatie moet **jaarlijks** door een deskundige worden uitgevoerd.

6.1 De opvoerinstallatie onderhouden



WAARSCHUWING

Spanningvoerende delen
Gevaar door elektrische schokken



- ▶ Installatie vrijschakelen!
- ▶ Zorg dat elektrische apparaten tijdens de werkzaamheden van de voedingsspanning zijn losgekoppeld.
- ▶ Zorg dat elektrische apparaten niet opnieuw kunnen worden ingeschakeld.



VOORZICHTIG

Bepaalde toegang bij montage/demontage van aansluitingen en pomp, de pomp kan onverwacht starten
Gevaar voor handletsel

- ▶ Draag beschermende handschoenen.
- ▶ Sluit de stekker pas aan als de pomp correct in het reservoir is gemonteerd.



VOORZICHTIG

De pomp wordt tijdens het gebruik heet
Gevaar voor verbranding

- ▶ Veiligheidshandschoenen dragen!
- ▶ Laat de pomp afkoelen.



VOORZICHTIG

Gevaarlijke ziektekiemen en bacteriën
Infectierisico bij contact met transportmedium

- ▶ Draag beschermende handschoenen, een veiligheidsbril en een mondmasker.
- ▶ Ventileer de ruimte.
- ▶ Ruim gemorst opvoermedium meteen op. Gooi vuile doekjes weg.
- ▶ Ontsmet uw handen.



LET OP

Ondeskundige reiniging
Kunststofonderdelen kunnen worden beschadigd of bros worden.

- ▶ Reinig kunststofonderdelen uitsluitend met water en een pH-neutraal reinigingsmiddel.

👁 Voorkom dat er nieuw afvalwater in de opvoerinstallatie kan lopen.

👁 Ontkoppel de opvoerinstallatie van de stroomvoorziening en voorkom dat ze weer kan worden ingeschakeld.

- ▶ Open het deksel.

De niveaudetectie schoonmaken

- ▶ Verwijder de pomp.
- ▶ Maak de vlotterschakelaar met een vochtige katoenen doek schoon. Hiervoor moet u misschien het drijflichaam van de vlotter trekken.

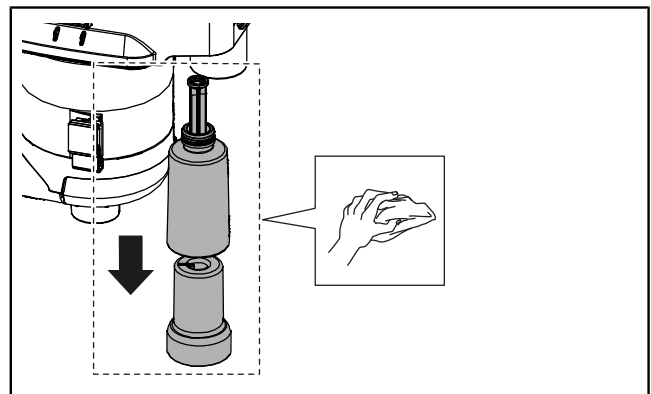

De pomp schoonmaken

- ▶ Maak de twee ontluuchtingsopeningen op de spiraalbehuizing schoon.

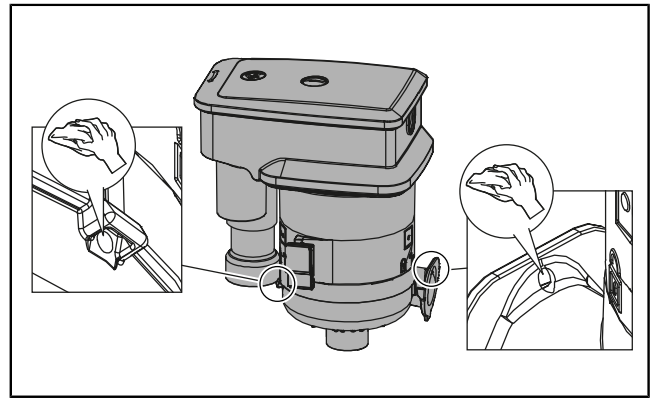

VOORZICHTIG

Scherpe messen

Gevaar voor snijwonden

- ▶ Draag beschermende handschoenen.

- ▶ Ontgrendel en demonteer de spiraalbehuizing. ❶
- ▶ Verwijder vastzittend vuil van de asbevestiging van de open waaier en de aandrijfjas.
- ▶ Maak de open waaier schoon en controleer hem op slijtage en of hij nog soepel draait. ❷
- ▶ Vervang eventuele versleten onderdelen.
- ▶ Monteer en vergrendel de spiraalbehuizing.

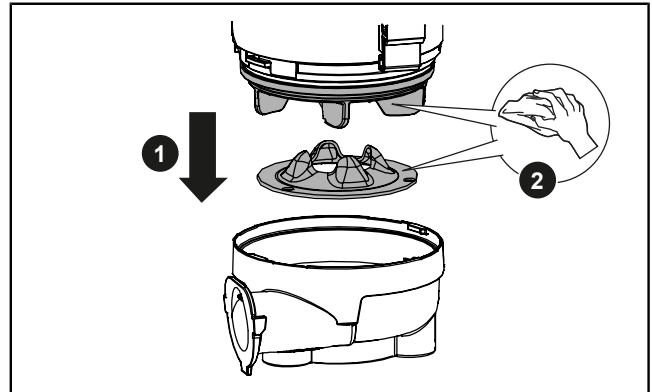

Het reservoir en de ontluuchting schoonmaken

- ▶ Verwijder alle vaste stoffen en afzettingen uit het reservoir.
 - ▶ Reinig het reservoir van binnen en van buiten met een vochtige doek.
 - ▶ Verwijder het afdekplaatje van het ontluuchtingsventiel. ❶
 - ▶ Schroef de bevestiging los, maak de kogel en afdichting schoon en monteer het geheel weer. ❷
- (Aandraaimoment voor de bevestigingsschroef: 1,0 Nm)

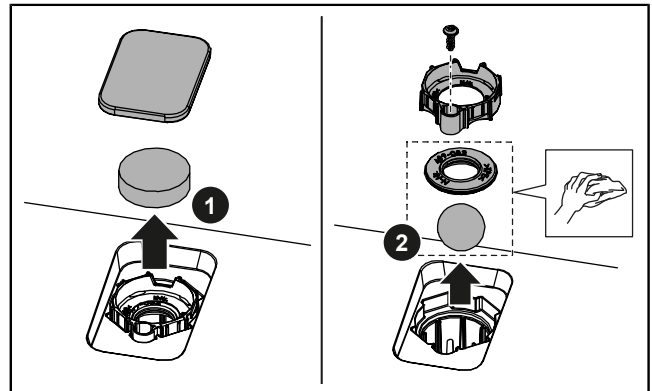

- ▶ Monteer alle onderdelen in de omgekeerde volgorde.
- ▶ Zorg dat de pompflens goed aansluit op de perskoppeling. Smeer de flens eventueel in met montagepasta.

6.2 Het actiefkoolfilter vervangen

Vervang het actiefkoolfilter minstens één keer per jaar of als er stankoverlast optreedt (art.nr. 28061).

De exploitant mag het actiefkoolfilter vervangen.

- ▶ Verwijder het afdekplaatje van het ontluuchtingsventiel. ❶
- ▶ Vervang het actiefkoolfilter. ❷
- ▶ Plaats het afdekplaatje voor het ontluuchtingsventiel.

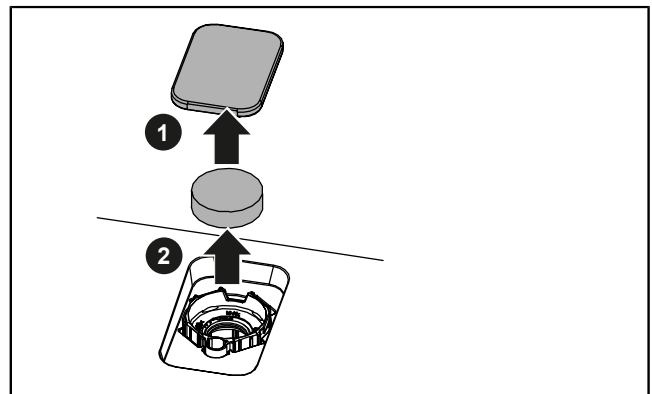

7 Hulp bij storingen

Storingen of defecten aan de opvoerinstallatie zijn merkbaar door terugstuw in de afwateringsvoorzieningen (het water loopt niet meer weg). Afhankelijk van het terugstuwvolume kunnen er lekken ontstaan en kan het opvoermedium weglekken.



VOORZICHTIG

Gevaarlijke ziektekiemen en bacteriën

Infectierisico bij contact met transportmedium

- ▶ Draag beschermende handschoenen, een veiligheidsbril en een mondkapje.
- ▶ Ventileer de ruimte.
- ▶ Ruim gemorst opvoermedium meteen op. Gooi vuile doekjes weg.
- ▶ Ontsmet uw handen.

Let op het volgende:

- ▶ Open de opvoerinstallatie **niet**.
- ▶ Ventileer de ruimte.
- ▶ Voer geen afvalwater meer af. Sluit alle toevoeren af.
- ▶ Neem contact op met de klantenservice of een sanitaire hulpdienst.

Reparatie door een vakkundige:



VOORZICHTIG

Het aanraken van heet afvalwater en hete oppervlakten levert gevaar op brandwonden op

- ▶ Laat het afvalwater voldoende afkoelen voordat u het deksel opent.

Storing	Oorzaak	Verhelpen
De pomp wordt niet ingeschakeld	Geen stroomvoorziening	▶ Controleer de stroomvoorziening.
De pomp pompt niet, de motor broemt	Open waaier geblokkeerd Condensator defect	<ul style="list-style-type: none"> ▶ Voorzichtig! De pomp wordt tijdens het gebruik heet! Voer onderhoud uit. Controleer of de open waaier soepel draait. Maak de ontluchtingsopening schoon. ▶ Neem voor het vervangen van defecte onderdelen contact met de klantenservice op.

8 Buitenbedrijfstelling

8.1 Stilstand van meer dan drie maanden

Als de installatie langer dan drie maanden stilstaat, kan het water in het reservoir verdampen. Hierdoor kunnen de vaste stoffen in de tank gaan aankoeken en kan de opvoerinstallatie verstopt raken.

Om schade aan de opvoerinstallatie te voorkomen, moet u bij stilstand van meer dan drie maanden rekening houden met het volgende:

- Spoel de opvoerinstallatie elk kwartaal met schoon water in twee pompcycli door.
- Leeg het reservoir bij kans op vorst.
- Laat de installatie voor het hervatten van het normale bedrijf testdraaien.

8.2 Demontage



VOORZICHTIG

Gevaarlijke ziektekiemen en bacteriën

Infectierisico bij contact met transportmedium

- ▶ Draag beschermende handschoenen, een veiligheidsbril en een mondkapje.
 - ▶ Ventileer de ruimte.
 - ▶ Ruim gemorst opvoermedium meteen op. Gooi vuile doekjes weg.
 - ▶ Ontsmet uw handen.
-
- ▶ Het reservoir spoelen: voer via een toevoer schoon water aan. Voer minimaal twee pompcycli uit.
 - ▶ Sluit een eventueel aanwezige afsluiter in de persleiding en alle toevoeren.
 - ▶ Koppel de opvoerinstallatie los van de stroomvoorziening: trek de stekker uit de contactdoos en schakel de zekering uit.
 - ▶ Leeg het reservoir, bijvoorbeeld met een natzuiger.
 - ▶ Koppel de toevoeren en de persleiding los van het reservoir.
 - ▶ Maak de vloerbevestiging los.
 - ▶ Verwijder de opvoerinstallatie.
 - ▶ Sluit alle leidingen goed af.
 - ✓ De opvoerinstallatie is gedemonteerd.
 - ▶ Desinfecteer de inbouwlocatie en de opvoerinstallatie.
 - ▶ Sla de opvoerinstallatie op of voer haar volgens de voorschriften af.

8.3 Opslag

Opslagomstandigheden:

- Maximaal: -40 – +70 °C, max. luchtvochtigheid: 90 %, niet-condenserend
 - Aanbevolen: 5 – 25 °C, relatieve luchtvochtigheid: 40 – 50 %
 - ▶ Voordat u de installatie opslaat, moet u het reservoir volledig legen en de opvoerinstallatie desinfecteren.
 - ▶ Rol de aansluitkabel op en bevestig hem aan het reservoir.
 - ▶ Bescherm de opvoerinstallatie en de stekker tegen overstroming (onderdompeling in vloeistof).
 - ▶ Sluit alle aansluitingen goed af.
 - ▶ Beschermen de installatie tegen direct zonlicht. Extreme hitte kan de kunststof onderdelen beschadigen!
- ① Voor een juiste opslag raden we aan om de oorspronkelijke verpakking te bewaren.

9 Lediging



LET OP

Producten met deze aanduiding op het product, de verpakking of de begeleidende documenten mogen niet met het huishoudelijk afval worden weggegooid.

- ▶ Lever het product en de onderdelen voor hergebruik en recycling in bij aangewezen gecertificeerde inzamel-punten.
- ▶ Verwijder eventueel aanwezige accu's en batterijen voordat u producten afdankt en voer ze afzonderlijk af.
- ▶ Houd u aan de plaatselijke voorschriften.
- ▶ Neem voor informatie over de juiste verwijdering contact op met uw gemeente, het dichtstbijzijnde afvalverwer-kingscentrum of de winkel waar het product is gekocht.

Bruksanvisning

Kjære kunde,

som en førsteklasses produsent av innovative produkter for dreneringsteknologi tilbyr KESSEL integrerte systemløsninger og kundeorientert service. Dermed setter vi de høyeste kvalitetsstandarder og fokuserer sterkt på bærekraft – ikke bare når det gjelder produksjonen av produktene våre, men også med tanke på deres langsiktige drift, og vi streber etter å sikre at du og eiendommen din er beskyttet på lang sikt.

Din KESSEL SE + Co. KG

Bahnhofstraße 31

85101 Lenting, Tyskland



Våre lokale, kvalifiserte servicepartnere hjelper deg gjerne med tekniske spørsmål.

Du finner din kontaktperson på:

www.kessel.com/after-sales-service



Om nødvendig tilbyr vår kundeservice støtte med tjenester som idriftsettelse, vedlikehold eller generell inspeksjon i DACH-regionen, andre land på forespørsel.

For informasjon om håndtering og bestilling, se:

www.kessel.de/service/dienstleistungen

Innhold

1	Merknader til driftsinstruksen.....	305
2	Sikkerhet.....	306
3	Produktbeskrivelse og tekniske data.....	308
4	Installasjon.....	312
5	Idriftsettelse.....	316
6	Vedlikehold.....	317
7	Feilsøk.....	319
8	Avvikling.....	320
9	Avhending.....	320

1 Merknader til driftsinstruksen

Dette dokumentet inneholder de opprinnelige instruksene på tysk. Alle andre språk er oversettelser av de originale instruksene.











Driftsinstruksene inneholder viktig informasjon om sikker bruk, installasjon, vedlikehold og avhending av produktet. Les driftsinstruksene nøye før bruk, og oppbevar dem lett tilgjengelig i nærheten av produktet gjennom hele levetiden. Ved overlevering av produktet må driftsinstruksen overleveres til den nye eieren.

Symbol	Forklaring
(5)	Posisjon nummer 5 fra figuren ved siden av
❶ ❷ ❸ ❹ ❺ ...	Handlingstrinn i figur
👁️ Kontroller om manuell drift er aktivert.	Forutsetning for handling
▶ Trykk OK.	Handlingstrinn
✓ Systemet er klart til bruk.	Resultat av handling
se "Sikkerhet", side 306	Krysshenvisning til kapittel 2
❗	Teknisk informasjon eller instruksjoner som må følges nøye.

Advarsler omfatter farens art og konsekvenser, samt tiltak for å unngå dem.

Advarsler er angitt med følgende symboler og signalord:

Signalord	Betydning
Fare	Advarsel om personskade Manglende overholdelse av denne advarselen kan føre til alvorlig personskade eller død.
Advarsel	Advarsel om personskade Manglende overholdelse av denne advarselen kan føre til alvorlige skader eller død.
Forsiktig	Advarsel om personskade Manglende overholdelse av denne informasjonen kan føre til mindre eller moderate skader.
Forsiktig!	Advarsel om skade på eiendom Manglende overholdelse av denne advarselen kan føre til skade på produktet og dets funksjon eller på gjenstander i nærheten.

Symbol	Betydning	Symbol	Betydning
	Koble fra enheten		Generelt advarselsskilt
	Følg driftsinstrukser		Advarsel om biologisk fare
	Bruk håndbeskyttelse		Advarsel om elektrisitet
	Bruk øyebeskyttelse		WEEE-ikon, produktet er underlagt RoHS-direktivet
	Bruk maske		Generelt obligatorisk skilt

2 Sikkerhet

2.1 Generelle sikkerhetsmerknader



FORSIKTIG

Bakterier og mikroorganismer som utgjør en helsefare
Risiko for infeksjon ved kontakt med mediet som er pumpet



► Bruk vernehansker (EN 388) og vernebriller (EN 166).



► Hvis det er fare for kontakt med mediet som er pumpet, må du også bruke åndedrettsvern (EN 149).

- Ved installasjon, demontering, vedlikehold eller reparasjon av løfteanlegget må ulykkesforebyggende forskrifter, relevante standarder, direktiver og forskrifter overholdes.
- Sørg for at produktet er koblet fra strømforsyningen og sikret mot å bli slått på igjen under installasjon, demontering, vedlikehold eller reparasjoner.
- Følg nasjonale sikkerhetsforskrifter når du arbeider med elektriske kabler og tilkoblinger. Det er fare for elektrisk støt fra strømførende deler.
- Systemet må forsynes med en nominell jordfeilstrom på ikke mer enn 30 mA via en jordfeilbryter (RCD).
- Når strømpluggen er satt inn i stikkontakten er produktet klart til bruk. Det anbefales at stikkontakten aktiveres med en separat på/av-bryter.
- Produkter med skadede tilkoblingskabler må ikke kobles til! Få tilkoblingskabelen skiftet ut av en kvalifisert elektriker eller kundeservice. Trekk aldri i tilkoblingskabelen. Ikke installer skadede eller defekte produkter.
- Installer en gulvmontering (for å motvirke løfting).
- Fingrene kan bli klemt når du installerer tilkoblinger og setter inn pumpen. Utfør arbeidet forsiktig.
- Ved ulykke/nødsituasjon kan det mediet som pumpes strømme inn i rommet. Sørg for at alle tilkoblinger er tette. Tørk opp eventuelt søl umiddelbart. Tøm tanken før fjerning. Avløpsvannet vil renne direkte inn i rommet når rørledningen kobles fra, dersom tanken ikke tømmes. Pump ut pumpet medium ved hjelp av en manuell membranpumpe eller våtsuger.
- Ikke åpne lokket på pumpestasjonen før avløpsvannet har avkjølt seg tilstrekkelig. Det er fare for skålding hvis du berører det varme avløpsvannet, og fare for brannskader fra varme overflater.
- La motoren/pumpen avkjøles tilstrekkelig før vedlikehold eller demontering. Bruk vernehansker. Det er fare for brannskader på varme overflater.

2.2 Personalkvalifikasjoner

Operatør: Ingen spesifikke kvalifikasjoner er nødvendige, men man må være kjent med og forstå bruksanvisningen.

Kompetent fagperson: En ansatt i et spesialistfirma som har dokumentert kompetanse og teknisk utstyr, og som arbeider i samsvar med bruksanvisningen og implementeringsstandardene.

Godkjente aktiviteter	Person	
	Driftselskap	Kompetent fagperson
Koble til strømkontakten, sjekk at den fungerer, skift ut aktivt kullfilteret	✓	✓
Installasjon/fjerning, første idriftsettelse, vedlikehold, reparasjoner	—	✓

Barn og personer med funksjonsnedsettelse

Denne enheten må kun brukes av barn fra og med 8 år og eldre, samt personer med reduserte fysiske, sensoriske eller mentale evner eller manglende erfaring og/eller kunnskap, hvis de har fått veiledning eller instruksjoner om sikker bruk av enheten og forstår farene som er forbundet med bruken.

Barn må ikke leke med enheten. Funksjonskontroller og vedlikehold må ikke utføres av barn uten tilsyn.

2.3 Tilsiktet bruk

Løfteanlegget brukes til tilbakeslagssikker drenering av dreneringspunkter under tilbakeslagsnivået og dreneringspunkter som ikke kan dreneres via den naturlige hellingen.

Løfteanlegget kan installeres innendørs eller som en forvegginstallasjon.

Følgende væsker eller faste stoffer må ikke tilføres:

- Toalettsaker og personlig pleieprodukter som papirlommetørklær eller våtservietter, bleier, tamponger, bomullspinner, kondomer, medisiner
- Avfall, for eksempel murstein, aske, søppel, byggematerialer, kjøkkenavfall, fett/olje, tekstiler
- Vaskemidler og oppvaskmidler i store mengder og slike som skummer uforholdsmessig mye
- Brannfarlige, eksplosive væsker eller løsemidler
- Aggressive, korroderende eller giftige medier

Minilift M

Løfteanlegget må kun brukes til å pumpe ut fekaliefritt avløpsvann fra husholdninger.

Løfteanlegget er konstruert for å pumpe avløpsvann fra servanter, vaskemaskiner, oppvaskmaskiner, kjøkkenvasker, badekar, dusjer eller urinaler, samt kondens fra klimaanlegg.

Løfteanlegget oppfyller kravene i DIN EN 12050-2.

Minilift M WC

Løfteanlegget må kun brukes til å pumpe ut fekalt eller fekaltfritt avløpsvann fra husholdninger.

Løfteanlegget oppfyller kravene i DIN EN 12050-3. Løfteanlegget og alle tilkoblede avløpselementer må installeres i samme rom. Det må være et annet toalett over bakkenivået. Antall brukere bør holdes på et minimum.

Tillatte avløpspunkter for Minilift M WC (avløpsobjekter):

- 1 toalett (WC)
- 1 servant
- 1 dusj
- 1 bidet

Enhver følgende handling som ikke er uttrykkelig godkjent skriftlig av produsenten, kan ugyldiggjøre garantien:

- Modifikasjoner eller vedlegg
- Bruk av ikke-originale reservedeler
- Reparasjoner som ikke utføres av et spesialfirma

Produktregistrering

Registrer produktet ditt og sikre deg en 5-års garanti fra spesialiserte håndverkere!

www.kessel.com/product-registration



3 Produktbeskrivelse og tekniske data

3.1 Produktbeskrivelse

Minilift M

Minilift M er en kompakt, tilkoblingsklar pumpestasjon med nedsenkbar pumpe. Nivåene måles ved hjelp av en vertikal flottørbryter. Ventilasjonssystemet er utstyrt med et aktivt kullfilter.

Typeplaten er plassert horisontalt på utsiden av huset.

- 1x innløp DN 40, ført vertikalt oppover, fabrikkforseglet
- 2x innløp DN 40/DN 50, dypt plassert, med tilbakeslagsventil, horisontalt til venstre og høyre, fabrikkinnstilt til åpen
- 1x trykrørstilkobling DN 32 (OD 40), med tilbakeslagsventil, ført vertikalt oppover, fabrikkmontert

Minilift M WC

Minilift M WC er en kompakt, tilkoblingsklar pumpestasjon. Den nedsenkbare pumpen er utstyrt med en roterende kvern. Kvernen makulerer pålitelig avføring i avløpsvannet. Nivåene måles ved hjelp av en flottørbryter. Ventilasjonssystemet er utstyrt med et aktivt kullfilter.

Tilkoblinger

- 1x innløp DN 40, uten tilbakeslagsventil, ført vertikalt oppover, fabrikkforseglet
- 2x innløp DN 40/DN 50, dypt plassert, med tilbakeslagsventil, horisontalt til venstre og høyre, fabrikkinnstilt til åpen
- 1x toaletttilkobling, åpen foran som standard – toaletttilkoblingen kan ved behov føres horisontalt til høyre. Den tilsvarende åpningen er fabrikkforseglet.
- 1x trykrørstilkobling DN 32 (OD 40), med tilbakeslagsventil, ført vertikalt oppover, fabrikkmontert

Installasjonseksempel

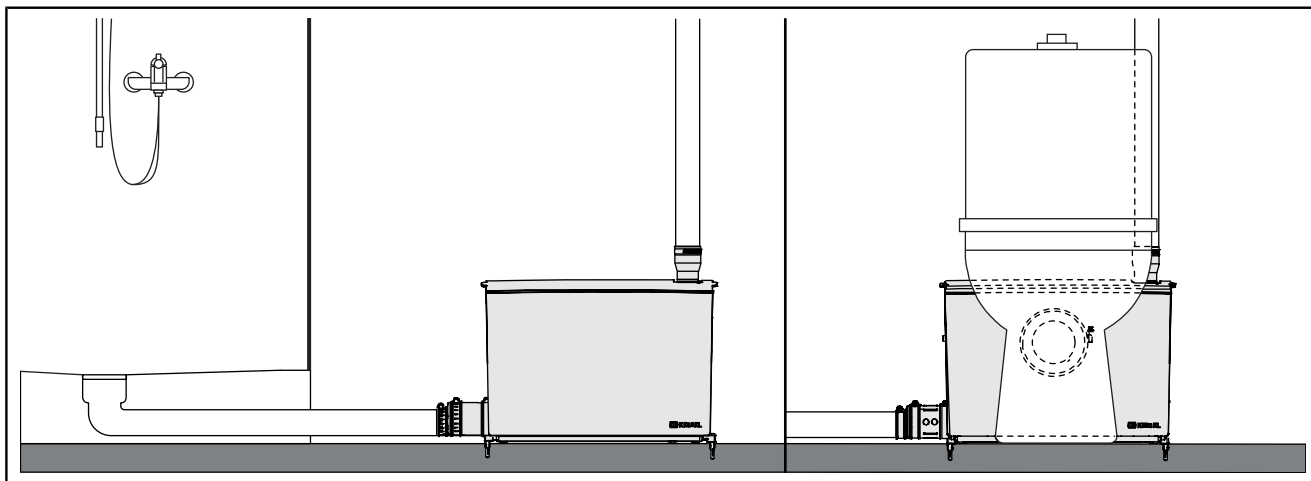

3.2 Driftsmoduser

Driftsmodus	Beskrivelse
Standard (Standardinnstilling)	I denne driftsmodusen utnyttes hele tankvolumet. Innkoblingsnivå: 95 mm
Dyp suging (Aktivering etter behov)	For å kunne bruke dypere avløpspunkter (f.eks. dusjer), er det mulig med dyp suging. For å gjøre dette må systemets nivåindikator endres. Slå på nivå: 65 mm

3.3 Leveringsomfang

- Pumpestasjon
- Driftsinstrukser

Tilbehør B2 (533-902)

2x oppdriftskontroll		1x monteringspasta	
2x skruer		1x trykkrørovergang DN 32 (OD 40)	
2x plugg		1x slangeklemme 25 - 40 mm	
2x innløpsdeksel DN 50		2x låseskive	
3x slangeklemme 32 - 50 mm		2x innløpskobling DN 50 med klaffevedlegg	
2x slangeklemme 50 - 70 mm		2x innløpsklaff DN 50	
2x innløpsovergang DN 40/DN 50		1x tetning	

Tilbehør D (533-904) (Kun for Minilift M WC)

1x tetning for toalettinnløpskobling		1x deksel for innløp til toalett foran	
1x slangeklemme 110 - 130 mm		1x tetning for toalettets innløpsdeksel	
1x klemringstetning for toalettinnløpskobling		1x lås til toalettlokk	

3.4 Tekniske data

	Minilift M	Minilift M WC
Pumpe	GTF750	STZ750
Spenning	230 V, 50 Hz	
Strømforbruk P1	750 W	
Nominell motoreffekt P2	460 W	
Nominell strøm I	3,5 A	
Hastighet n	2700 o/min	
Beskyttelsesklasse (pumpe)	IP 68 (3 m/48 t)	
Beskyttelsesklasse	I	
Kabellengde	1,4 m	
Strømkontakt	Type F, CEE 7/4 (Schuko-støpsel)	
Anbefalt beskyttelse	B16 A	

Tillatt bruksområde

	Minilift M	Minilift M WC
Maks. pumpehøyde H	10,4 m	9,0 m
Maks. volumstrøm Q	9,8 m ³ /t	
Medietemperatur	Maks. 40 °C	
Maks. medietemperatur, kortvarig	80 °C i 2 min	
Omgivelsestemperatur	3 - 40 °C	
Driftsmodus	S3 15 %	
Beskyttelsesgrad for pumpestasjon	IP 44	

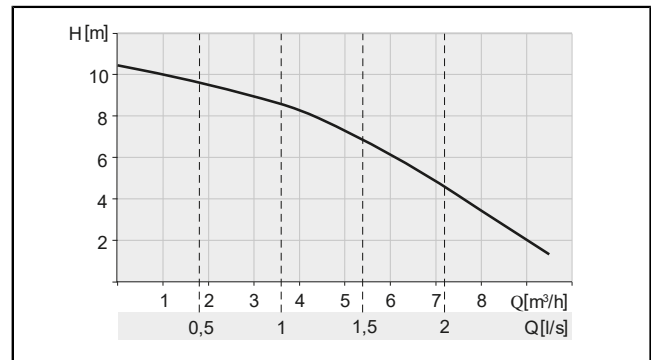

Fig.: Minilift M

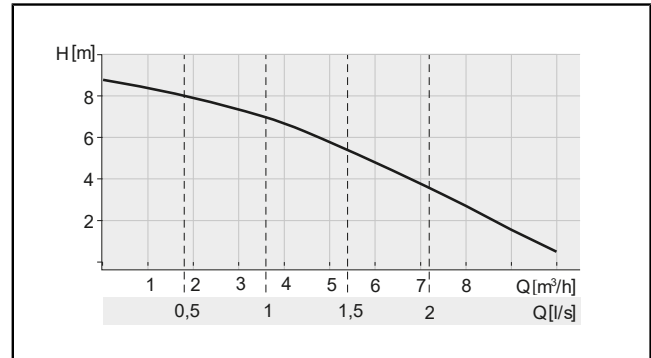
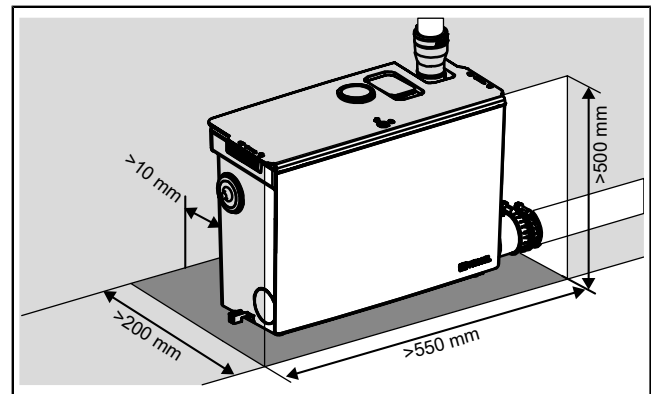

Fig.: Minilift M WC

Volum, vekt, dimensjoner

	Minilift M		Minilift M WC	
Innkoblingsnivå	95 mm	65 mm	95 mm	65 mm
Tankvolum	11,75 l		11,75 l	
Pumpevolum	3,1 l	1,6 l	2,9 l	1,6 l
Vekt	7,52 kg		7,65 kg	



Minilift M

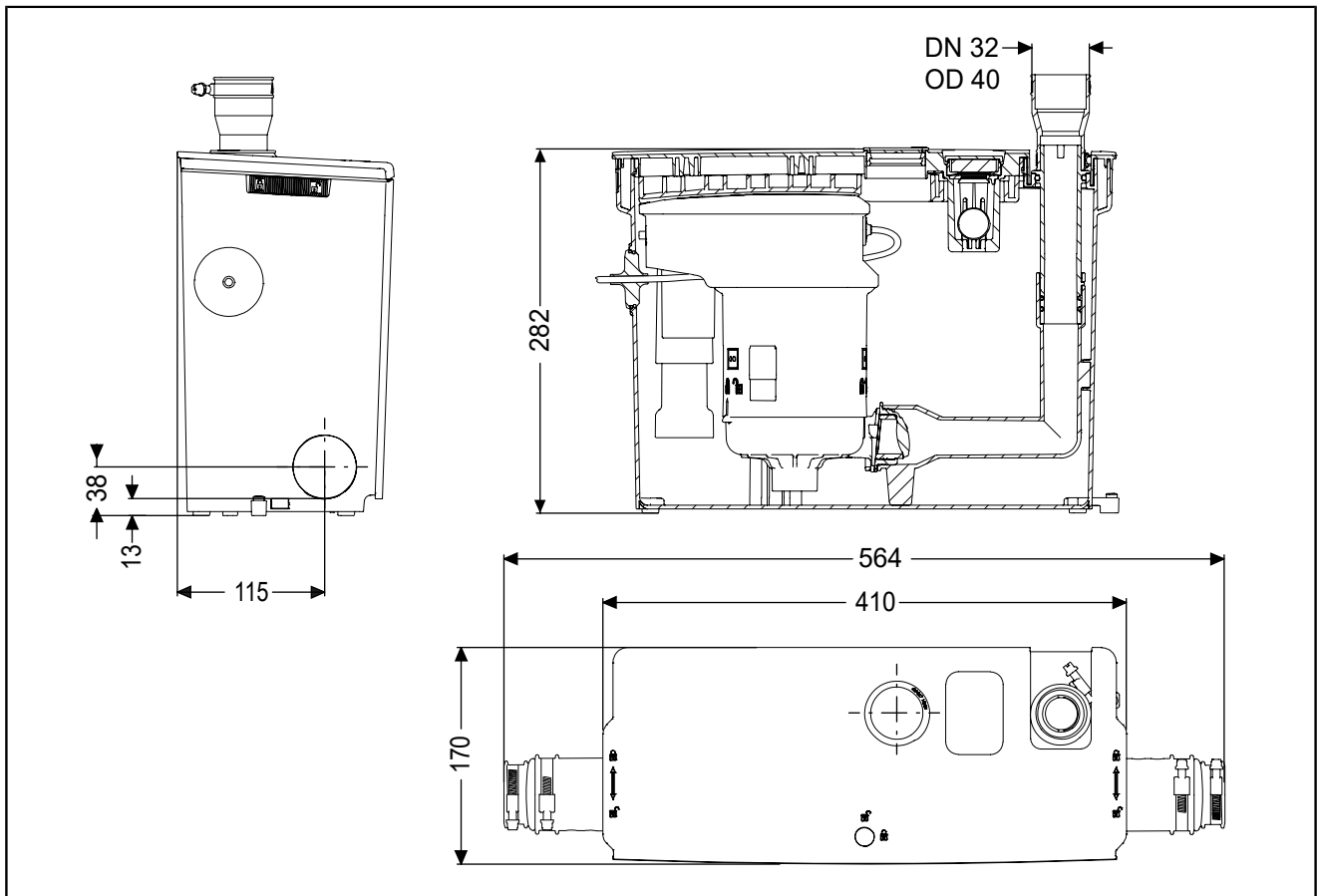

Minilift M WC

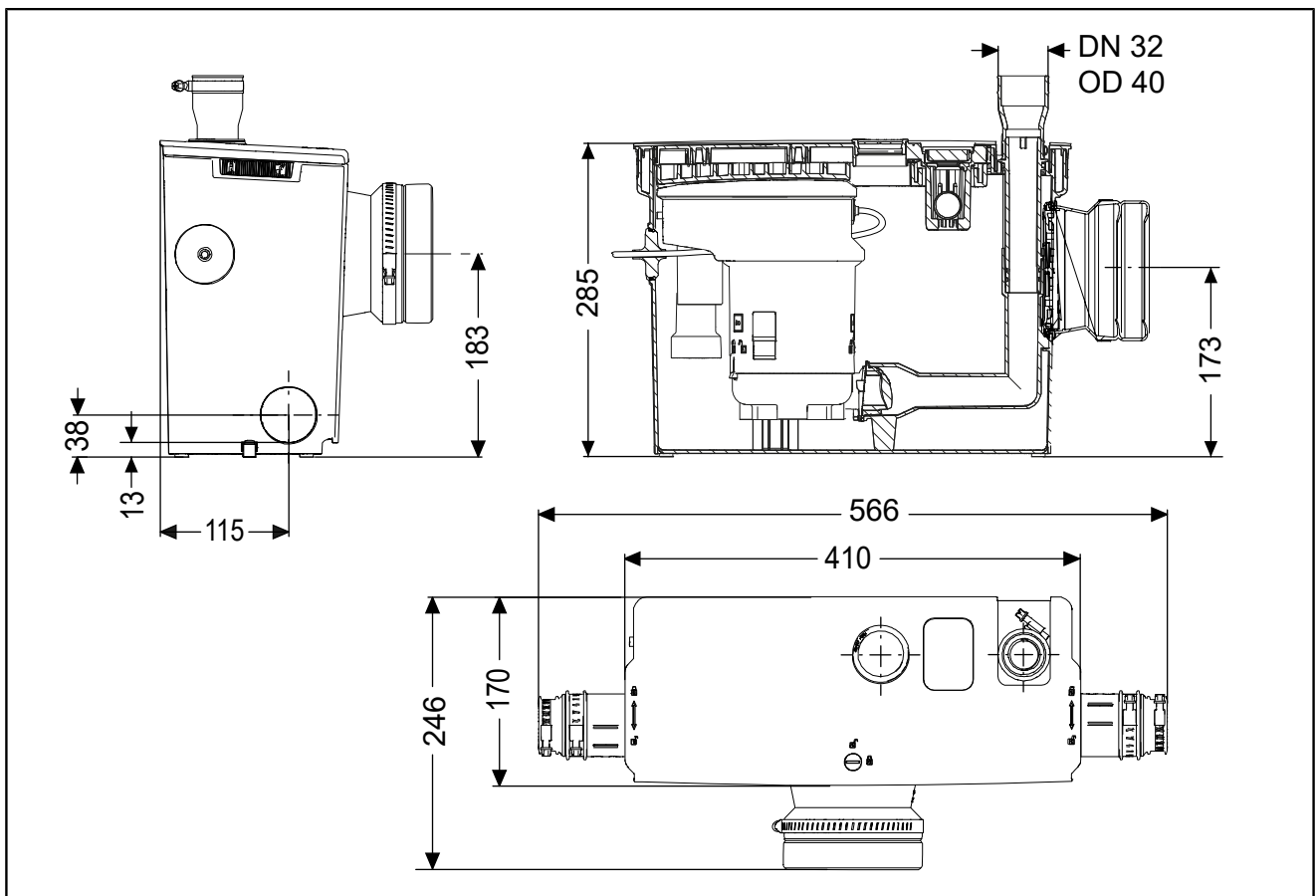

NO

4 Installasjon

4.1 Generell informasjon installasjon

Sørg for en passende stikkontakt for den elektriske tilkoblingen. Utfør den elektriske installasjonen i samsvar med lokale retningslinjer for installasjoner i fuktige områder.

For å holde driftsstøyen på et minimum, legg en isolasjonsmatte mellom produktet og veggen.

Det anbefales å installere en stengeventil i trykkrøret.

Trykkrør:

- Først vertikalt med en minimumshøyde på 1,80 m, deretter horisontalt med en svak helling.
- Utvid etter toppunktet
- Lag avbøyninger med 45° bøyninger

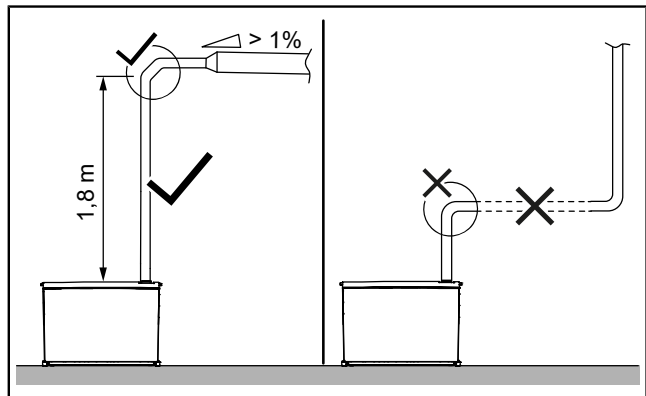

Innkoblingsnivået kan reduseres fra 95 mm til 65 mm. For å gjøre dette må nivåindikatoren modifiseres (se "Installasjon av pumpestasjon", side 312).

Toaletttilkobling

Koble kun toaletter (WC-er) til WC-versjonen.

Maksimal avstand mellom toalett og pumpestasjon: 0,5 m

Direkte tilkobling til toalettet (WC) er kun mulig med gulvmonterte toaletter. Det kreves en forhåndsmontering på veggen for bruk med vegghengt toalett.

Installasjon før veggmontering

Pumpestasjonen ventileres ut i installasjonsområdet. Sørg for enkel tilgang til pumpestasjonen, f.eks. for utskifting av aktivt kullfilter.

4.2 Installasjon av pumpestasjon



FORSIKTIG

Begrenset tilgang ved installering/fjerning av tilkoblinger og pumpen, uventet oppstart av pumpen

Fare for håndskader

- ▶ Bruk vernehansker.
- ▶ Koble kun strømkontakten til når pumpen er riktig installert i tanken.



FORSIKTIG

Bakterier og mikroorganismer som utgjør en helsefare

Risiko for infeksjon ved kontakt med mediet som er pumpet

- ▶ Bruk vernehansker, vernebriller og åndedrettsvern.
- ▶ Ventiler rommet.
- ▶ Rengjør umiddelbart alt sølt medium. Rengjøringskluter avhendes.
- ▶ Desinfiser hendene dine.

① Bruk kun monteringspastaen som følger med for installasjonen.

Fjerne emballasjen

- ▶ Fjern den ytre emballasjen.
- ▶ For å åpne dekselet, løsne låsene på begge sider og i midten av dekselet. ① ②
- ▶ Ta tak i dekselet med håndtakene på venstre og høyre side, vipp det oppover ved kanten i front og løft det ut av låsetappene ved bakkanten. ③
- ▶ Fjern pumpen og fjern emballasjen/transportlåsen.

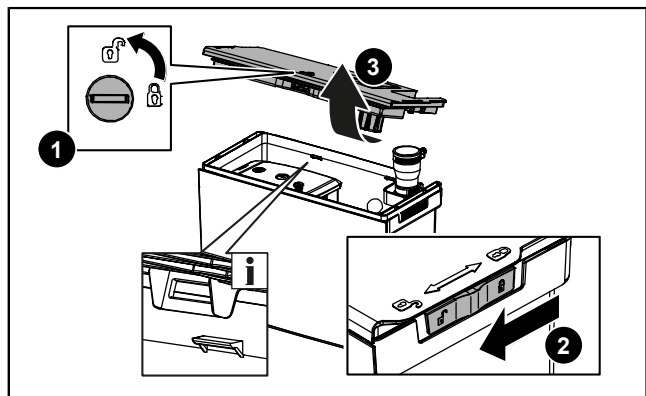

Forberedelse av gulvmontering

- ▶ Sørg for at lydisolierende føtter er riktig montert.
- ▶ Trykk på oppdriftskontrollene (tilbehør) på venstre og høyre side nederst på tanken så langt de går. ❶
- ▶ Merk opp borehullene. Sørg for tilstrekkelig avstand til veggen (lydisolering).
- ▶ Lag to borehull Ø 6 mm. Vær oppmerksom på eventuelle kabler som ligger på gulvet.
- ▶ Sett inn pluggene. ❷

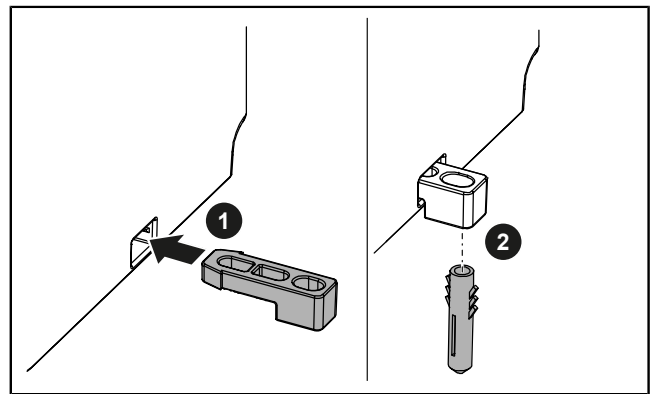

Velge innløp

- ▶ Velg ønsket/ønskede innløp.

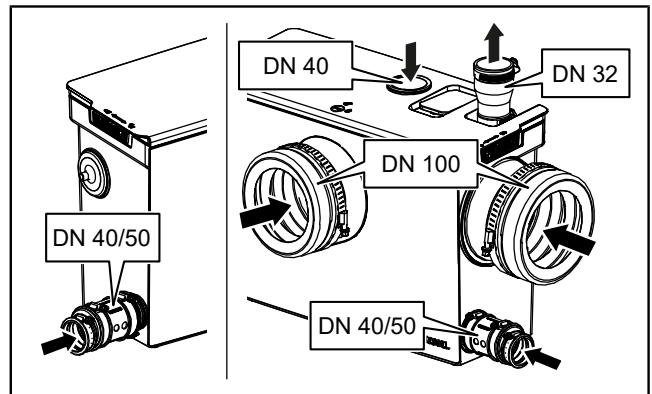

Montering av vertikalt innløp

- ▶ Bor et hull i dekelet fra baksiden ved hjelp av et hullsag Ø 44-46 mm og glatt kanten med en sikkerhetskniv. ❶
- ▶ Sett inn tetningen (tilbehør). ❷

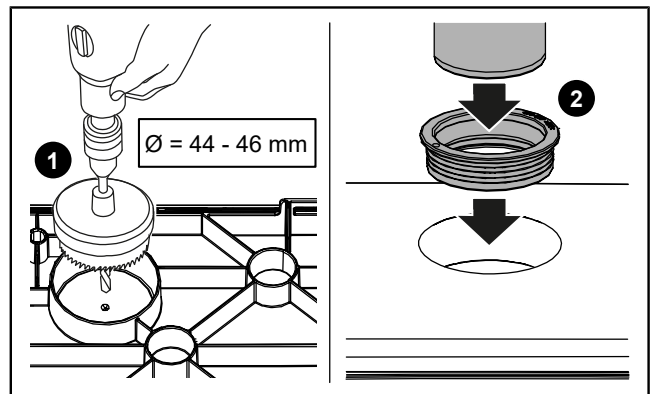

Montering av horisontalt innløp



LES DETTE

Ved tilkobling av lavtliggende dreneringsobjekter må klaffevedlegget monteres på innløpskoblingen!

- 👁 Sørg for at begge O-ringene er riktig montert.
- ▶ Sett innløpskoblingen DN 50 med klaffevedlegget (tilbehør) inn i åpningen. ❶
- ▶ Fest innløpskoblingen DN 50 med låseskiven på utsiden. ❷
- ▶ For DN 50, skjær innløpsovergangen tilsvarende ved hjelp av en sikkerhetskniv.
- ▶ Smør innløpsovergangen med monteringspasta og skyv den på innløpskoblingen fra utsiden.
- ▶ Sett innløpsrøret (DN 50 eller DN 40) inn i innløpsovergangen.
- ▶ Fest innløpsovergangen på begge sider med slangeklemmer.

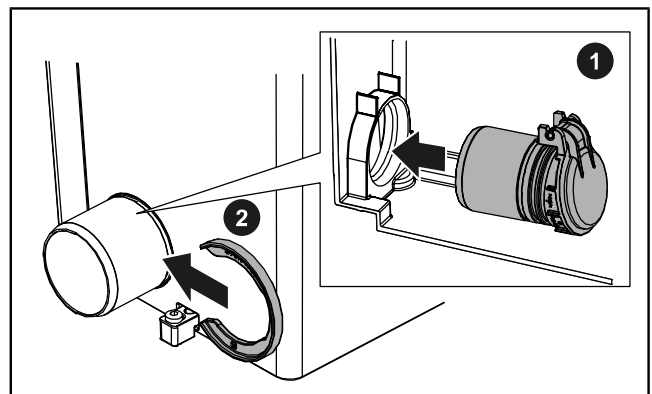

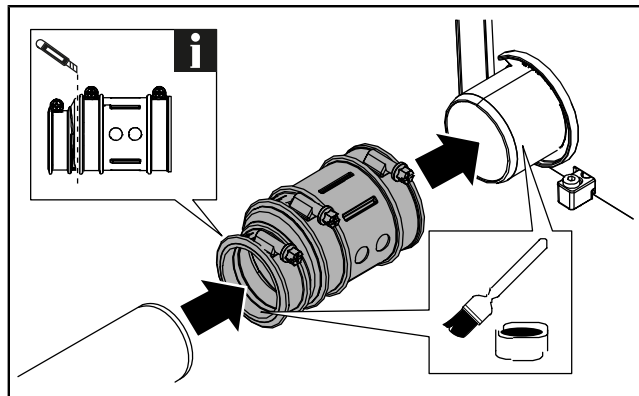

- ▶ Tett eventuelle ubrukte innløp med dekkplater (tilbehør). Sørg for at O-ringene er montert riktig.

Montering av trykkørstilkoblingen

- ▶ Koble trykkørret til pumpestasjonen ovenfra.
- ▶ Skyv trykkørrovergangen DN 32/40 fra utsiden på trykkørstilkoblingen og fest den med en slangeklemme 25 - 40 mm. ❶
- ▶ Sett trykkørret inn i trykkørrovergangen og fest det med en slangeklemme. ❷

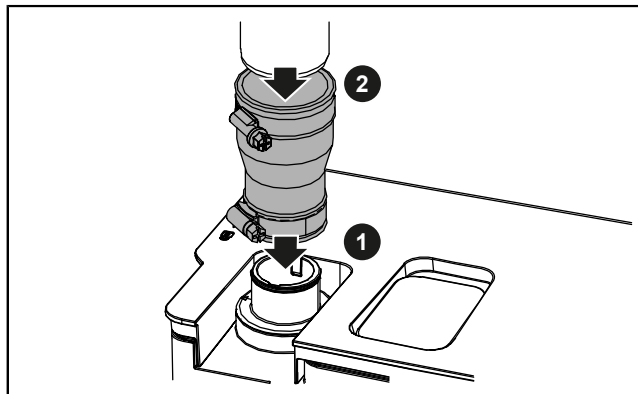

❶ Se også forklaringsvideoen på produktets nettside!

Montering av toalett koblingen

- ▶ For en **front-WC-kobling**, monter WC-innløpskoblingstetningen på utsiden av huset. Sørg for at sporet passer jevnt mot huset. Smør klemringen med monteringspasta. Fest tetningen på toalettets innløpskobling fra innsiden ved hjelp av klemringen.
- ▶ For en **horisontal toalett kobling**, åpne låsen på innsiden og fjern dekslet fra den horisontale toalett koblingen. Monter tetningen til toalettets innløpskobling fra utsiden av huset. Sørg for at sporet passer jevnt mot huset. Smør klemringen med monteringspasta. Fest tetningen på toalettets innløpskobling fra innsiden ved hjelp av klemringen.
- ▶ Sett deretter inn toalettets innløpsdeksel med tetningen i toalettets frontkobling fra utsiden og fest det med toalettloklåsen fra innsiden. ❶ ❷
- ▶ Smør toalettets avløpsrør med monteringspasta, sett det inn i pakningen og fest det med slangeklemmen 110 - 130 mm.

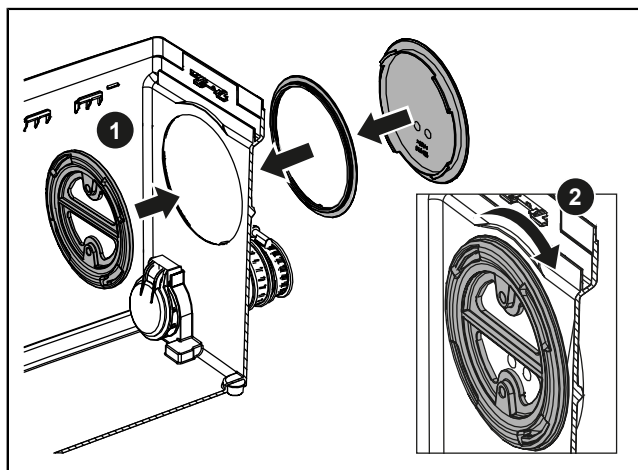
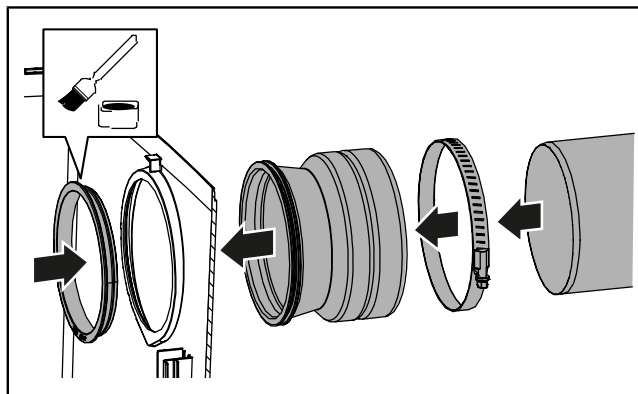

Justering av nivåindikatoren

Fabrikkinnstilling: Slå på-nivå øverst

Dyp suging: Slå på-nivå nederst

- ▶ For dyp suging, trekk den nedre delen av flottørbryteren ut av låsen, sett inn føringsfliken i sporet merket «2» og skyv den så langt inn som mulig. **1**

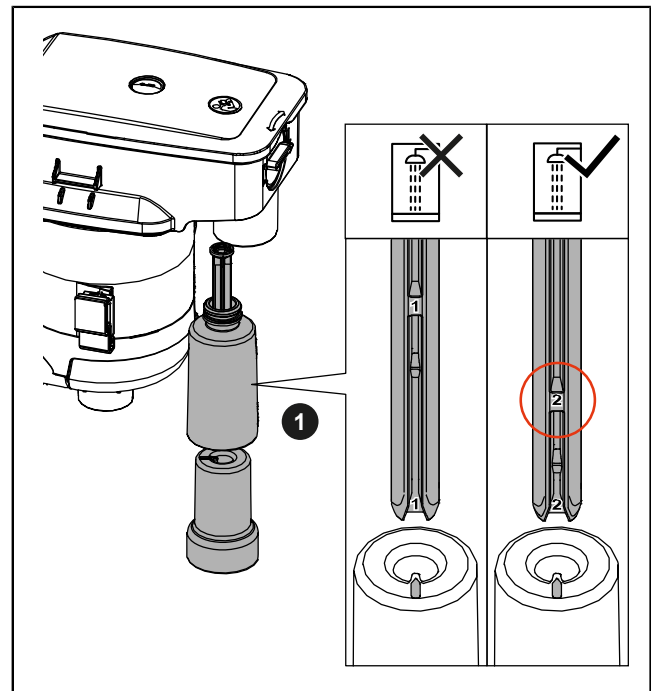

Sette inn pumpen

- ▶ Smør pumpeflensen og føringene i tanken med monteringspasta.
- ▶ Fest strømkabelen i de tilhørende føringene på pumpen.
- ▶ Sett pumpen inn i tanken. Sørg for at strømkabelen ikke er fastklemt.
- ▶ Sørg for at pumpen sitter riktig i føringene på begge sider og at pumpeflensen er riktig justert i forhold til trykkørret.

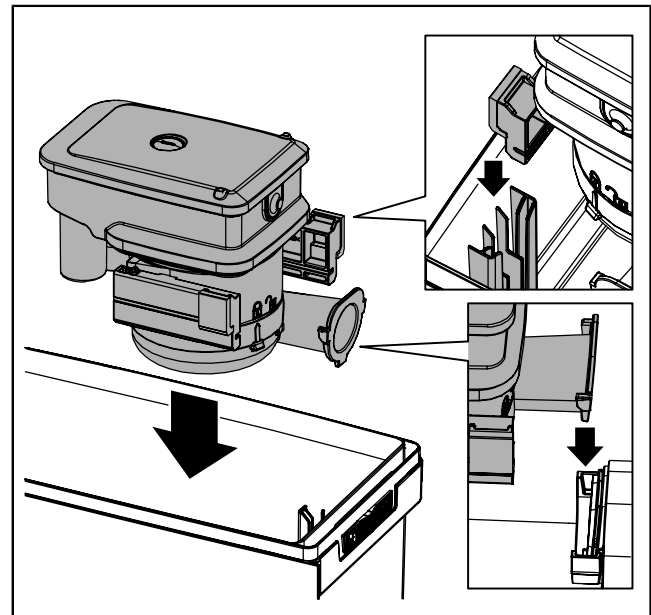

Montering av dekselet

- ▶ Smør dekseltetningen. Bruk monteringspastaen som følger med til dette formålet.
- ▶ For å montere dekselet, sett sporene på dekselet inn i låsetappene på baksiden av tankkanten og trykk dekselet helt ned til det stopper.
- ▶ Lås alle låser.
- ▶ For vertikalt innløp smører du innløpsrøret (DN 40) med monteringspasta og setter det inn.

Feste tanken

- ▶ Fest tanken til gulvet ved hjelp av de medfølgende skruene.

NO

5 Idriftsettelse

5.1 Første idriftsettelse av pumpestasjonen

- 👁️ Sørg for at pumpestasjonen er koblet fra strømforsyningen og at dekselet passer perfekt på tanken.
- ▶ Hell rent vann i tanken gjennom et hvilket som helst tilkoblet innløp.
- ▶ Kontroller alle tilkoblinger for lekkasjer.
- ▶ Sett inn strømkontakten.
- ✓ Så snart det innstilte nivået i tanken er nådd, pumpes vannet ut.
- ▶ Gjenta pumpeprosessen.
- ✓ Hvis minst 2 pumpeprosesser er fullført uten feil, kan pumpestasjonen gå over til normal drift.

5.2 Slå på og av

- ▶ For å slå på pumpestasjonen, sett strømkontakten inn i stikkontakten.
- ✓ Pumpestasjonen er øyeblikkelig klar for bruk.
- ✓ Pumpefunksjonen starter automatisk avhengig av fyllingsnivået i tanken.
- ▶ For å slå av pumpestasjonen, trekk strømkontakten ut av stikkontakten.

6 Vedlikehold

KESSEL anbefaler en **månedlig funksjonskontroll** av operatøren.
Vedlikehold må utføres **årlig** på pumpestasjonen av en kompetent fagperson.

6.1 Utføre vedlikehold på pumpestasjonen



ADVARSEL

Spenningsførende deler
Fare for elektrisk støt



- ▶ Koble systemet fra strømforsyningen!
- ▶ Sørg for at det elektriske utstyret er koblet fra strømforsyningen under arbeidet.
- ▶ Sikre elektrisk utstyr mot å bli slått på igjen.



FORSIKTIG

Begrenset tilgang ved installering/fjerning av tilkoblinger og pumpen, uventet oppstart av pumpen
Fare for håndskader

- ▶ Bruk vernehansker.
- ▶ Koble kun strømkontakten til når pumpen er riktig installert i tanken.



FORSIKTIG

Pumpen blir varm under drift
Fare for forbrenning

- ▶ Bruk vernehansker.
- ▶ La pumpen avkjøles.



FORSIKTIG

Bakterier og mikroorganismer som utgjør en helsefare
Risiko for infeksjon ved kontakt med mediet som er pumpet

- ▶ Bruk vernehansker, vernebriller og åndedrettsvern.
- ▶ Ventiler rommet.
- ▶ Rengjør umiddelbart alt sølt medium. Rengjøringskluter avhendes.
- ▶ Desinfiser hendene dine.



LES DETTE

Feil rengjøring
Polymerkomponenter kan bli skadet eller porøse.

- ▶ Rengjør polymerkomponenter kun med vann og et pH-nøytralt rengjøringsmiddel.

- 👁 Sørg for at det ikke er avløpsvann i pumpestasjonen.
- 👁 Pumpestasjonen er koblet fra strømforsyningen og sikret mot å bli slått på igjen.
- ▶ Åpne dekselet.

Rengjøring av nivåindikatoren

- ▶ Fjern pumpen.
- ▶ Rengjør flottørbryteren med en fuktig bomullsklut. For å gjøre dette, trekk flottøren av oppdriftsenheten om nødvendig.

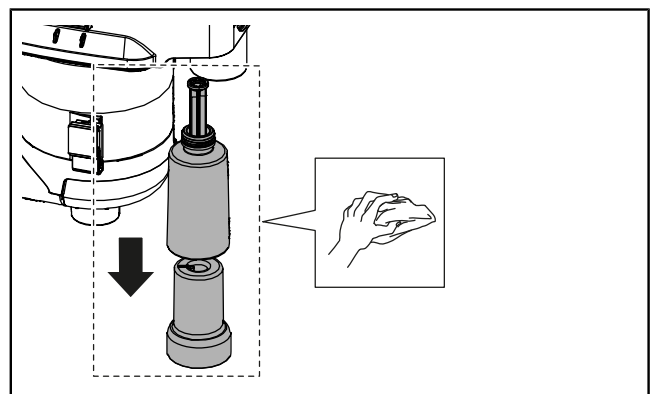

Rengjøring av pumpen

- Rengjør de to ventilasjonshullene på spiralhuset.

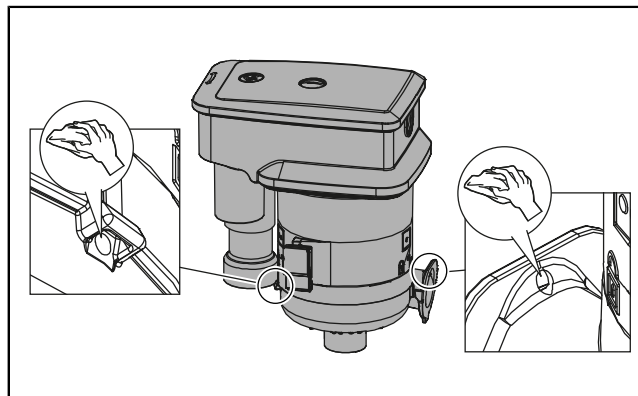

FORSIKTIG

Skarpe kniver

Fare for kutt

- Bruk vernehansker.

- Lås opp og demonter spiralhuset. ❶
- Fjern eventuelle fastsittende forurensninger fra akselsettet på flerbladet virvelhjul og drivaksel.
- Rengjør flerbladet virvelhjul og kontroller det for slitasje og jevn drift. ❷
- Bytt ut slitte komponenter om nødvendig.
- Monter og fest spiralhuset.

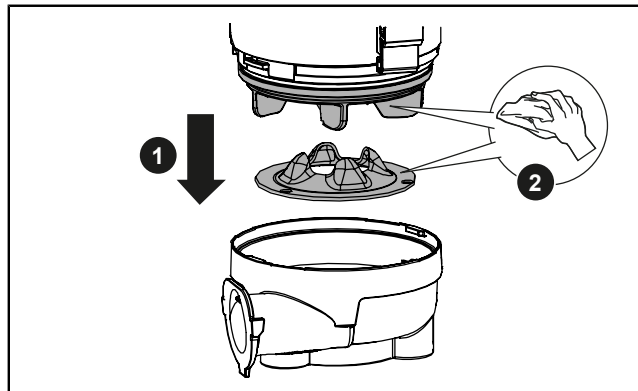

Rengjøring av tanken og ventilasjonssystemet

- Fjern alle faststoffer og avleiringer fra tanken.
- Rengjør tanken innvendig og utvendig med en fuktig klut.
- Fjern dekselet til ventilasjonsventilen. ❶
- Skru av festemekanismen, rengjør kulen og tetningen, og sett dem på plass igjen. ❷

(Tiltrekkingmoment for festeskruen: 1,0 Nm)

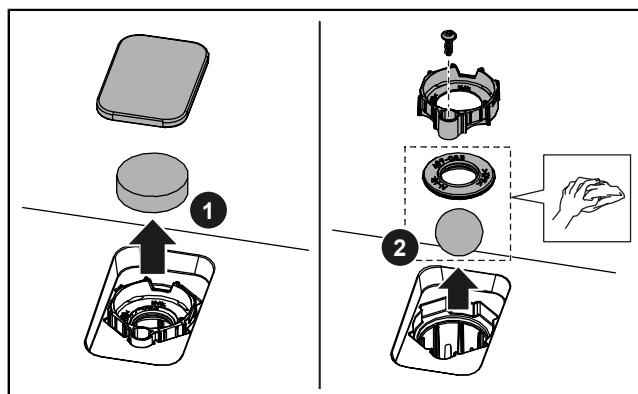

- Monter alle komponentene i omvendt rekkefølge.
- Sørg for at pumpeflensen sitter ordentlig på trykkrørstilkoblingen. Smør flensen med monteringspasta om nødvendig.

6.2 Skifte av aktivt kullfilter

Bytt ut aktivt kullfilter minst én gang i året eller når det begynner å lukte (art. nr. 28061).

Operatøren har lov til å skifte ut aktivt kullfilteret.

- Fjern dekselet til ventilasjonsventilen. ❶
- Bytt ut aktivt kullfilteret. ❷
- Monter dekselet til ventilasjonsventilen.

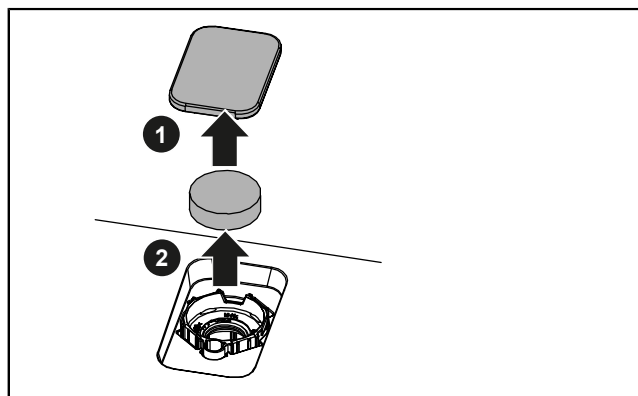

7 Feilsøk

Feil eller svikt i pumpestasjonen blir synlig gjennom tilbakestrømning i avløpsanlegget (vannet renner ikke lenger bort). Avhengig av volumet av tilbakeslagsvann kan det oppstå lekkasjer, og det pumpede mediet kan lekke ut.



FORSIKTIG

Bakterier og mikroorganismer som utgjør en helsefare

Risiko for infeksjon ved kontakt med mediet som er pumpet

- ▶ Bruk vernehansker, vernebriller og åndedrettsvern.
- ▶ Ventiler rommet.
- ▶ Rengjør umiddelbart alt sølt medium. Rengjøringskluter avhendes.
- ▶ Desinfiser hendene dine.

Vær oppmerksom på følgende punkter:

- ▶ **Ikke** åpne pumpestasjonen.
- ▶ Ventiler rommet.
- ▶ Ikke slipp ut mer avløpsvann. Steng alle innløp.
- ▶ Kontakt kundeservice eller en rørlegger i akutte tilfeller.

Reparasjon av en kompetent fagperson:



FORSIKTIG

Fare for skålding ved berøring av varmt avløpsvann og fare for brannskader på varme overflater

- ▶ La avløpsvannet avkjøles tilstrekkelig før du åpner dekselet.

Feil	Årsak	Eliminasjon
Pumpen slår seg ikke på	Ingen strømforsyning	▶ Kontroller strømforsyningen.
Pumpen pumper ikke, motoren brummer	Flervinget virvelhjul er blokkert Kondensatoren er defekt	▶ Forsiktig! Pumpen blir varm under drift! Utfør vedlikehold. Kontroller at flerbladet virvelhjul går jevnt. Rengjør ventilasjonshullet ▶ For utskifting av defekte komponenter, kontakt kundeservice.

8 Avvikling

8.1 Nedetid på mer enn 3 måneder

Ved driftsstans på mer enn 3 måneder kan vannet i tanken fordampe. Dette kan føre til at faststoffene i tanken danner en skorpe og blokkerer pumpestasjonen.

For å unngå skader på pumpestasjonen, må følgende punkter overholdes ved driftsstans på mer enn 3 måneder:

- Spyl pumpestasjonen hvert kvartal med rent vann i 2 pumpeprosesser.
- Hvis det er fare for frost, må tanken tømmes.
- Utfør en testkjøring før neste ordinære drift.

8.2 Demontering



FORSIKTIG

Bakterier og mikroorganismer som utgjør en helsefare
Risiko for infeksjon ved kontakt med mediet som er pumpet

- ▶ Bruk vernehansker, vernebriller og åndedrettsvern.
 - ▶ Ventiler rommet.
 - ▶ Rengjør umiddelbart alt sølt medium. Rengjøringskluter avhendes.
 - ▶ Desinfiser hendene dine.
-
- ▶ Tømme tanken: Hell rent vann i tanken gjennom et innløp. Utfør minst 2 pumpeprosesser.
 - ▶ Hvis tilgjengelig, lukk avstengningsventilen i trykkrøret og alle innløp.
 - ▶ Koble pumpestasjonen fra strømforsyningen: trekk ut strømkontakten, slå av sikkerhetsanordningen.
 - ▶ Tøm tanken, f.eks. ved hjelp av en våtsuger.
 - ▶ Koble innløpene og trykkrøret fra tanken.
 - ▶ Løsne gulvfestet.
 - ▶ Fjern pumpestasjonen.
 - ▶ Alle rør forsegles tette.
 - ✓ Pumpestasjonen er fjernet.
 - ▶ Desinfiser installasjonsstedet og pumpestasjonen.
 - ▶ Oppbevar pumpestasjonen eller avhend den i henhold til gjeldende forskrifter.

8.3 Lagring

Oppbevaringsforhold:

- Maksimum: -40 ... +70 °C, maks. luftfuktighet: 90 %, ikke-kondenserende
 - Anbefalt: 5 ... 25 °C, relativ luftfuktighet: 40 ... 50 %
 - ▶ Tøm tanken helt før lagring og desinfiser pumpestasjonen.
 - ▶ Tilkoblingskabelen vikles til en bunt og festes til tanken.
 - ▶ Beskytt pumpestasjonen og strømkontakten mot oversvømmelse (nedsenking i væske).
 - ▶ Alle tilkoblinger forsegles tette.
 - ▶ Beskyttes mot direkte sollys. Ekstrem varme kan skade plastdeler!
- ⓘ Det anbefales at du oppbevarer originalemballasjen for riktig lagring.

9 Avhending



LES DETTE

Produkter med denne merkingen på produktet, emballasjen eller medfølgende dokumenter må ikke kastes sammen med husholdningsavfall.

- ▶ Ta produktet og dets komponenter til et sertifisert innsamlingssted hvor det vil bli resirkulert og gjenbrukt.
- ▶ Før avhending må batterier og oppladbare batterier, hvis finnes, fjernes og kastes separat.
- ▶ Følg lokale forskrifter.
- ▶ Kontakt din lokale myndighet, nærmeste avfallsanlegg eller forhandleren der du kjøpte produktet for informasjon om hvordan du skal avhende det på riktig måte.

Instrukcja obsługi

Szanowna Klientko, Szanowny Kliencie,

jako producent najwyższej klasy innowacyjnych produktów z zakresu techniki odwadniania firma KESSEL oferuje kompleksowe rozwiązania systemowe i serwis odpowiadający potrzebom klientów. Stawiamy sobie najwyższe standardy jakościowe i konsekwentnie stawiamy na trwałość – nie tylko podczas produkcji naszych urządzeń, lecz również w zakresie ich długotrwałego użytkowania dbamy o to, by stale gwarantowane było bezpieczeństwo użytkownika i jego mienia.

Kessel Sp. z o.o.

Innowacyjna 2, Biskupice Podgórne

55-040 Kobierzyce



W razie pytań natury technicznej proszę zwrócić się do naszych fachowych partnerów serwisowych w Państwa okolicy.

Osobę kontaktową znajdą Państwo tutaj:

<https://www.kessel.pl/kontakt>



W razie potrzeby nasz autoryzowany serwis oferuje Państwu usługi w zakresie uruchomienia, konserwacji i przeglądu generalnego na całym terenie Polski, w innych krajach na żądanie.

Informacje na temat realizacji i zamówienia patrz tutaj:

www.kessel.de/service/dienstleistungen

Spis treści

1	Wskazówki dotyczące instrukcji obsługi.....	322
2	Bezpieczeństwo.....	323
3	Opis produktu i dane techniczne.....	325
4	Montaż.....	329
5	Uruchomienie.....	333
6	Konserwacja.....	334
7	Pomoc w razie usterek.....	336
8	Wyłączenie z ruchu.....	337
9	Usuwanie.....	338

1 Wskazówki dotyczące instrukcji obsługi

Niniejszy dokument stanowi oryginalną instrukcję obsługi w języku niemieckim. Wszystkie pozostałe języki są tłumaczeniami oryginalnej instrukcji.





Instrukcja obsługi zawiera ważne informacje dotyczące bezpiecznego użytkowania, montażu, przeglądów okresowych i usuwania produktu. Przed użyciem należy uważnie przeczytać instrukcję obsługi i przechowywać ją przez cały okres użytkowania produktu pod ręką w pobliżu produktu. W przypadku przekazania produktu nowemu właścicielowi należy przekazać mu instrukcję obsługi.

Oznaczenie	Objaśnienie
(5)	Numer pozycji 5 na rysunku obok
❶ ❷ ❸ ❹ ❺ ...	Krok postępowania na rysunku
👁️ Sprawdzić, czy aktywowana została obsługa ręczna.	Warunek postępowania
▶️ Nacisnąć przycisk OK.	Krok postępowania
✓ Urządzenie jest gotowe do pracy.	Wynik postępowania
patrz "Bezpieczeństwo", strona 323	Odniesienie do rozdz. 2
📘	Wskazówki techniczne, których należy szczególnie przestrzegać.

Ostrzeżenia zawierają informacje dotyczące rodzaju i skutków zagrożenia oraz środków zapobiegających niebezpieczeństwu.

Ostrzeżenia są oznaczone następującymi znakami i słowami sygnałowymi:

Słowo sygnałowe	Znaczenie
Niebezpieczeństwo	Ostrzeżenie przed obrażeniami ciała Nieprzestrzeganie tej instrukcji może spowodować spodziewane poważne obrażenia lub śmierć.
Ostrzeżenie	Ostrzeżenie przed obrażeniami ciała Nieprzestrzeganie tej wskazówki może prowadzić do ciężkich obrażeń ciała lub śmierci.
Przeostrożność	Ostrzeżenie przed obrażeniami ciała Nieprzestrzeganie tej wskazówki może prowadzić do lekkich bądź średnich obrażeń ciała.
Uwaga	Ostrzeżenie przed uszkodzeniami materialnymi Nieprzestrzeganie tej wskazówki może spowodować uszkodzenie produktu i jego funkcji lub rzeczy znajdującej się w pobliżu.

Symbol	Znaczenie
	Odłączyć urządzenie od prądu
	Przestrzeganie instrukcji obsługi
	Używać osłony dłoni
	Używać ochrony oczu
	Używać maski

Symbol	Znaczenie
	Ogólny znak ostrzegawczy
	Ostrzeżenie przed zagrożeniem biologicznym
	Ostrzeżenie przed elektrycznością
	Symbol WEEE, produkt podlega dyrektywie RoHS
	Ogólny znak nakazu

2 Bezpieczeństwo

2.1 Ogólne zasady bezpieczeństwa



OSTRZEŻENIE

Zarazki i bakterie szkodliwe dla zdrowia

Ryzyko zakażenia w przypadku kontaktu z medium transportowanym



▶ Należy używać rękawic ochronnych (EN 388) i okularów ochronnych (EN 166).



▶ Jeśli istnieje możliwość kontaktu z medium transportowym, należy dodatkowo nosić maskę oddechową (EN 149).

- Podczas montażu i demontażu, przeglądu okresowego lub naprawy przepompowni wewnętrznej należy przestrzegać przepisów dotyczących zapobiegania wypadkom, właściwych norm, wytycznych i przepisów.
- Upewnić się, że podczas montażu i demontażu, przeglądu okresowego lub naprawy produkt jest odłączony od zasilania i zabezpieczony przed ponownym włączeniem.
- Podczas wszystkich prac przy przewodach i przyłączach elektrycznych należy przestrzegać krajowych przepisów bezpieczeństwa. W przypadku części pod napięciem istnieje ryzyko porażenia prądem elektrycznym.
- Urządzenie musi posiadać wyłącznik różnicowoprądowy (RCD) o znamionowym prądzie błędzącym maksymalnie 30 mA.
- Po podłączeniu wtyczki do gniazdka produkt jest gotowy do użycia. Zaleca się podłączenie gniazdka za pomocą oddzielnego włącznika/wyłłącznika.
- Nie podłączać produktów z uszkodzonym kablem przyłączeniowym! Wymianę kabla przyłączeniowego zlecić elektrykowi lub w serwisie. Nigdy nie ciągnąć za kabel przyłączeniowy. Nie montować produktów uszkodzonych lub wadliwych.
- Zainstalować mocowanie do podłoża (zabezpieczenie przed wypieraniem).
- Podczas montażu przyłączy oraz wkładania pompy istnieje ryzyko przygniecenia palców. Wykonywać prace ostrożnie.
- W razie awarii medium transportowe może przedostać się do pomieszczenia. Wszystkie przyłącza należy wykonać szczelnie. Natychmiast zbierać krople. Przed demontażem należy opróżnić zbiornik urządzenia. Jeśli zbiornik urządzenia nie zostanie opróżniony, po odłączeniu orurowania ścieki będą spływać bezpośrednio do pomieszczenia. Wypompuwać medium transportowane za pomocą ręcznej pompy membranowej lub odkurzacza do cieczy.
- Nie otwierać pokrywy przepompowni wewnętrznej, dopóki ścieki nie ostygną w wystarczającym stopniu. Istnieje ryzyko poparzenia w przypadku kontaktu z gorącymi ściekami oraz ryzyko oparzenia w przypadku kontaktu z gorącymi powierzchniami.
- Przed przeglądem okresowym lub demontażem należy odczekać, aż silnik/pompa ostygnie. Używać rękawic ochronnych. Istnieje ryzyko poparzenia gorącymi powierzchniami.

2.2 Kwalifikacje personelu

Użytkownik: Nie są wymagane żadne szczególne kwalifikacje, zna i rozumie instrukcję obsługi

Fachowiec: pracownik specjalistycznej firmy, który może wykazać, że ma niezbędną wiedzę fachową i wyposażenie techniczne, pracuje zgodnie z instrukcją obsługi i normami wdrożeniami

Zatwierdzone czynności	Osoba	
	Użytkownik	Fachowiec
Podłączenie wtyczki, kontrola działania, wymiana filtra z węglem aktywnym	✓	✓
Montaż/demontaż, pierwsze uruchomienie, przegląd okresowy, naprawa	—	✓

Dzieci i osoby o ograniczonych możliwościach

Urządzenie to może być używane przez dzieci w wieku powyżej 8 lat oraz przez osoby o ograniczonych zdolnościach fizycznych, sensorycznych lub umysłowych bądź osoby niedoświadczone i/lub nieposiadające odpowiedniej wiedzy tylko wtedy, gdy są one nadzorowane lub zostały poinstruowane w zakresie bezpiecznego użytkowania urządzenia i rozumieją związane z tym zagrożenia.

Dzieci nie mogą bawić się urządzeniem. Kontrola działania i przegląd okresowy nie mogą być wykonywane przez dzieci bez nadzoru.

Przepompownia wewnętrzna służy do odprowadzania wody z zabezpieczeniem przed spiętrzeniem z punktów odpływowych poniżej poziomu zalewania oraz z punktów odpływowych, które nie mogą być odwadniane za pomocą naturalnego spadku.

Instalacja przepompowni wewnętrznej może być wykonana wewnątrz pomieszczeń lub jako instalacja ściany przedniej.

Nie wolno wprowadzać następujących cieczy ani substancji stałych:

- Produkty drogeryjne i pielęgnacyjne, takie jak np. chusteczki papierowe lub nawilżane, pieluchy, tampony, patyczki higieniczne, prezerwatywy, leki
- Odpady, takie jak np. gruz, popiół, śmieci, materiały budowlane, odpady kuchenne, tłuszcze/oleje, tekstylia
- Środki do płukania i prania w nadmiernych ilościach oraz środki o nieproporcjonalnie dużym spienianiu
- Palne ciecze wybuchowe lub rozpuszczalniki
- Środki agresywne, korozyjne lub toksyczne

Minilift M

Przepompownia wewnętrzna może być używana tylko do odpompowywania ścieków domowych bez fekaliiów.

Przepompownia wewnętrzna jest przeznaczona do tłoczenia szarej wody z umywalk, pralek, zmywarek, zlewozmywaków, wanien, pryszniców lub pisuarów, a także kondensatu z klimatyzacji.

Przepompownia wewnętrzna spełnia wymagania normy DIN EN 12050-2.

Minilift M WC

Przepompownia wewnętrzna może być używana tylko do odpompowywania ścieków domowych zawierających fekalia lub bez fekaliiów.

Przepompownia wewnętrzna spełnia wymagania normy DIN EN 12050-3. Przepompownia wewnętrzna i wszystkie podłączone urządzenia odprowadzające wodę muszą być zainstalowane w tym samym pomieszczeniu. Powyżej poziomu zalewania musi znajdować się kolejna toaleta. Liczba użytkowników powinna być jak najmniejsza.

Dopuszczalne miejsca odpływu Minilift M WC (urządzenia odprowadzające wodę):

- 1 toaleta (WC)
- 1 umywalka
- 1 prysznic
- 1 umywalka z siedziskiem

Wszystkie poniższe działania, które nie zostały wyraźnie zatwierdzone na piśmie przez producenta, mogą spowodować unieważnienie gwarancji:

- przebudowy lub dobudowy
- użycie nieoryginalnych części zamiennych
- Naprawy, które nie są wykonywane przez specjalistyczną firmę

Rejestracja produktu

Zarejestrować produkt i uzyskać 5 lat gwarancji dla profesjonalnych instalatorów!

www.kessel.pl/rejestracja-produktu



3 Opis produktu i dane techniczne

3.1 Opis wyrobu

Minilift M

Minilift M to kompaktowa, gotowa do podłączenia przepompownia wewnętrzna z silnikową pompą zanurzeniową. Pomiar poziomu odbywa się za pomocą pionowego przełącznika pływakowego. Odpowietrzanie wyposażone jest w filtr z węglem aktywnym.

Tabliczka znamionowa znajduje się na zewnętrznej stronie obudowy.

- 1 dopływ DN 40, pionowe wykonanie do góry, fabrycznie zamknięty
- 2 dopływy DN 40/DN 50, nisko położone, z zaworem zwrotnym, poziome wykonanie po lewej i prawej stronie, fabrycznie otwarte
- 1 króciec tłoczny DN 32 (OD 40), z zaworem zwrotnym, pionowe wykonanie do góry, montowane fabrycznie

Minilift M WC

Minilift M WC to kompaktowa, gotowa do podłączenia przepompownia wewnętrzna. Silnikowa pompa zanurzeniowa jest wyposażona w obrotowy mechanizm rozdrabniający. Mechanizm rozdrabniający niezawodnie rozdrabnia fekalia w ściekach. Pomiar poziomu odbywa się za pomocą przełącznika pływakowego. Odpowietrzanie jest wyposażone w filtr z węglem aktywnym.

Przyłącza

- 1 dopływ DN 40, bez zaworu zwrotnego, pionowe wykonanie do góry, fabrycznie zamknięty
- 2 dopływy DN 40/DN 50, nisko położone, z zaworem zwrotnym, poziome wykonanie po lewej i prawej stronie, fabrycznie otwarte
- 1 przyłącze toaletowe, fabrycznie otwarte z przodu – w razie potrzeby przyłącze WC można wykonać poziomo w prawo. Odpowiedni otwór jest fabrycznie zamknięty.
- 1 króciec tłoczny DN 32 (OD 40), z zaworem zwrotnym, pionowe wykonanie do góry, montowane fabrycznie

Przykład zabudowy

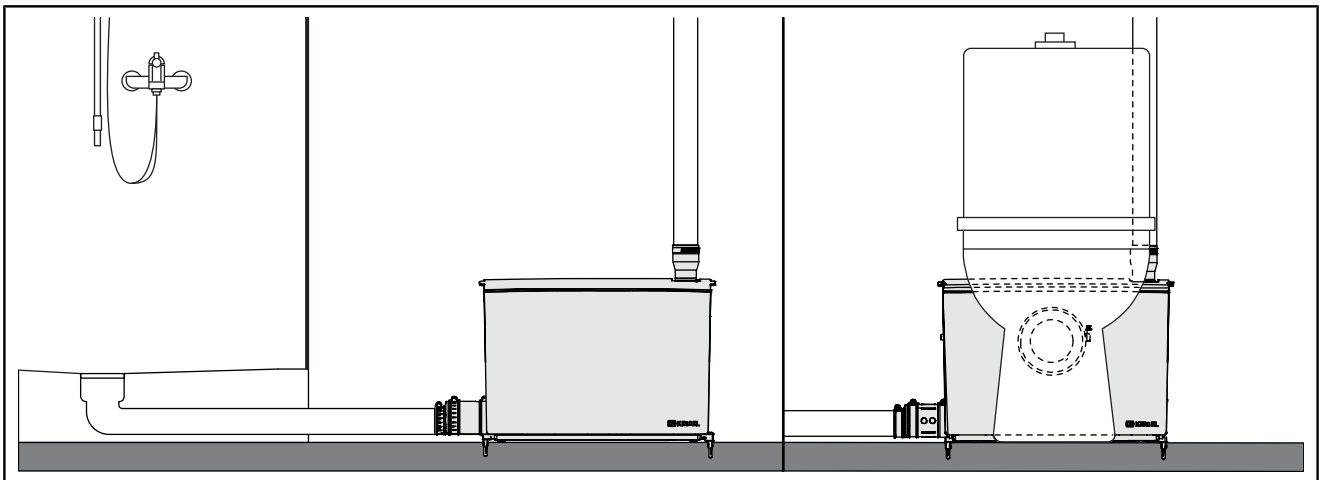

3.2 Rodzaj pracy

Tryb roboczy	Opis
Standard (Ustawienie fabryczne)	W tym trybie pracy wykorzystywana jest cała pojemność zbiornika urządzenia. Poziom włączenia: 95 mm
Odsysanie głębokie (Aktywacja w razie potrzeby)	Aby móc korzystać z głębszych punktów odpływowych (np. prysznice), możliwe jest zastosowanie głębokiego odsysania. W tym celu należy przebudować system pomiaru poziomu instalacji. Poziom włączenia: 65 mm

3.3 Zakres dostawy

- Przepompownia
- Instrukcja obsługi

Osprzęt B2 (533-902)

2 zabezpieczenie przed wypornością		1 pasta montażowa	
2 śruby		1 przejście przewodu tłocznego DN 32 (OD 40)	
2 kołki		1 opaska zaciskowa węży 25–40 mm	
2 zatyczki dopływ DN 50		2 podkładka zabezpieczająca	
3 opaski zaciskowa węży 32–50 mm		2 przyłącze dopływowe DN 50 z zawieszeniem klapy	
2 opaski zaciskowe węży 50–70 mm		2 klapy dopływu DN 50	
2 przejścia dopływu DN 40/DN 50		1 uszczelka	

Osprzęt D (533-904) (tylko w przypadku Minilift M WC)

1 uszczelka przyłącza dopływu WC		1 osłona dopływu WC z przodu	
1 opaska zaciskowa węży 110–130 mm		1 uszczelka osłony dopływu WC	
1 pierścień zaciskowy uszczelki przyłącza dopływu WC		1 blokada osłony WC	

3.4 Dane techniczne

	Minilift M	Minilift M WC
Pompa	GTF750	STZ750
Przyłącze sieciowe	230 V, 50 Hz	
Pobór mocy P1	750 W	
Moc znamionowa silnika P2	460 W	
Prąd znamionowy I	3,5 A	
Prędkość obrotowa n	2700 1/min	
Stopień ochrony pompy	IP 68 (3 m/48 h)	
Klasa ochrony	I	
Długość kabla	1,4 m	
Wtyczka sieciowa	Typ F, CEE 7/4 (wtyczka ze stykiem ochronnym)	
Zalecany bezpiecznik	B16 A	

Dopuszczalny zakres zastosowania

	Minilift M	Minilift M WC
Maks. wysokość podnoszenia H	10,4 m	9,0 m
Maksymalne natężenie przepływu Q	9,8 m ³ /h	
Temperatura medium	Maks. 40 °C	
Maksymalna temperatura medium, krótkotrwała	80 °C przez 2 min	
Temperatura otoczenia	3 - 40 °C	
Tryb roboczy	S3 15 %	
Stopień ochrony przepompowni wewnętrznej	IP 44	

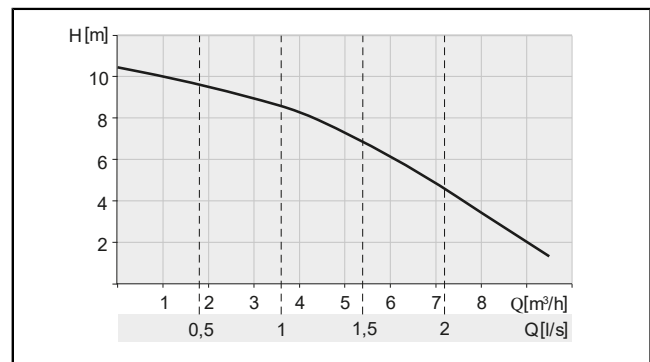

Rys.: Minilift M

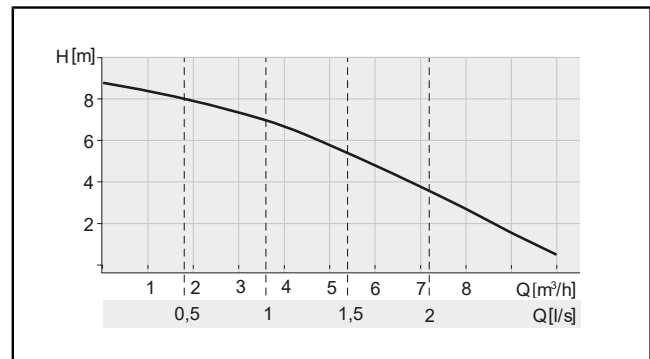

Rys.: Minilift M WC

Objętość, waga, wymiary

	Minilift M		Minilift M WC	
Poziom włączenia	95 mm	65 mm	95 mm	65 mm
Pojemność zbiornika urządzenia	11,75 l		11,75 l	
Objętość użytkowa	3,1 l	1,6 l	2,9 l	1,6 l
Ciężar	7,52 kg		7,65 kg	

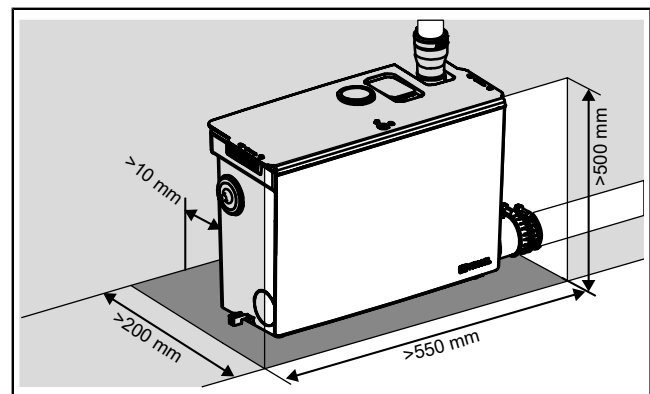

Minilift M

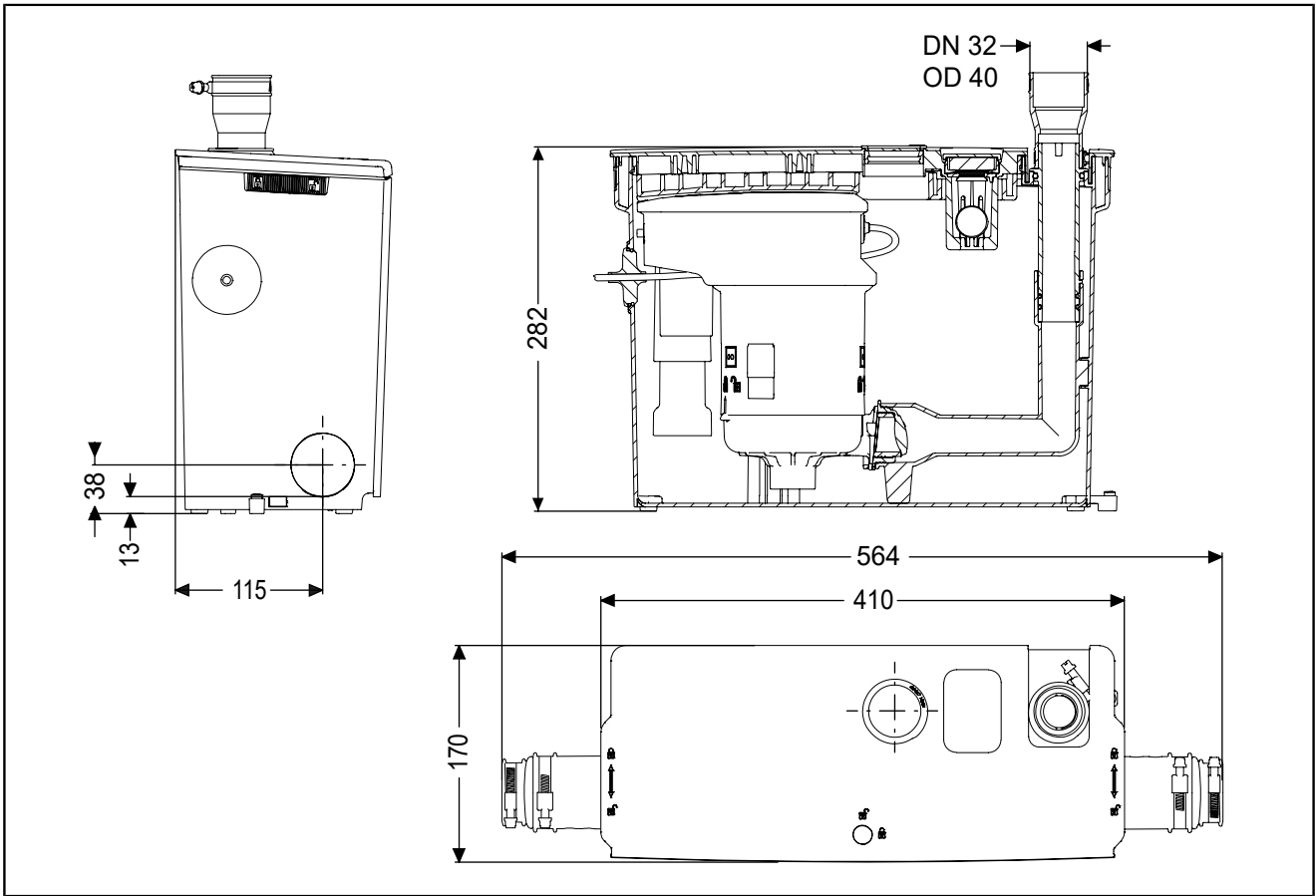

Minilift M WC

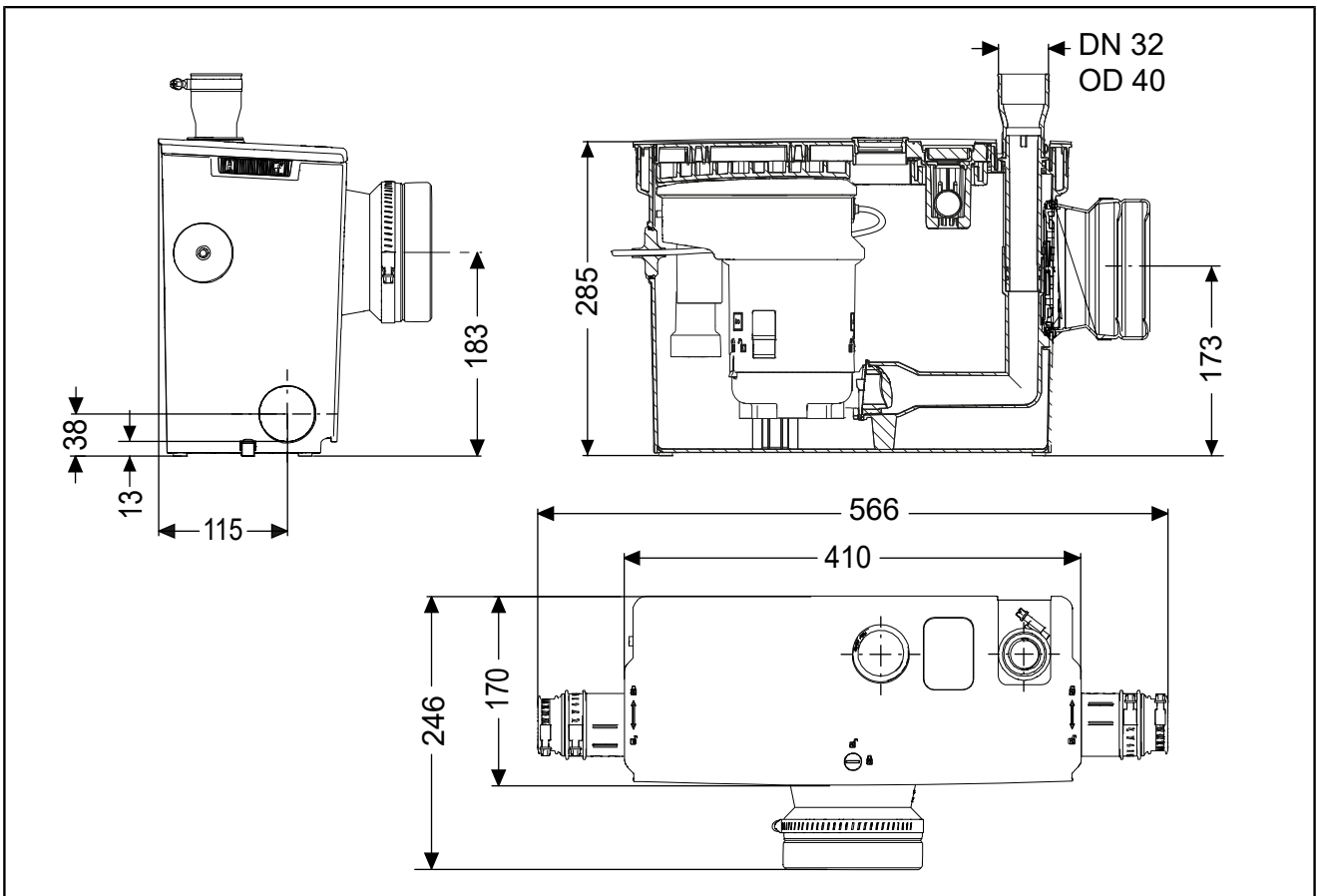

PL

4 Montaż

4.1 Ogólne wskazówki dotyczące montażu

W celu podłączenia elektrycznego należy zapewnić odpowiednie gniazdko. Instalację elektryczną należy wykonać zgodnie z lokalnymi wytycznymi dotyczącymi instalacji w pomieszczeniach wilgotnych.

Aby zminimalizować hałas podczas pracy, należy umieścić matę izolacyjną między produktem a ścianą.

Zaleca się zainstalowanie zasuwki odcinającej w przewodzie tłocznym.

Przewód tłoczny:

- Najpierw pionowo przy minimalnej wysokości 1,80 m, a następnie poziomo z niewielkim spadkiem
- Rozszerzyć po osiągnięciu punktu szczytowego
- Wykonać przekierowania z kolankami 45°

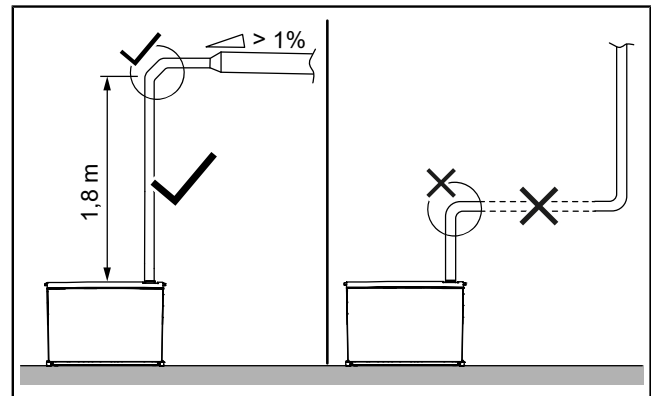

Poziom włączenia można obniżyć z 95 mm do 65 mm. W tym celu należy przebudować pomiar poziomu (patrz "Zainstalować przepompownię wewnętrzną", strona 329).

Przyłącze WC

Toalety (WC) należy podłączać wyłącznie do wersji WC.

Maksymalna odległość między toaletą a przepompownią wewnętrzną: 0,5 m

Bezpośrednie podłączenie do toalety (WC) jest możliwe tylko w przypadku toalet stojących. Do montażu na wiszącej toalecie konieczna jest instalacja przedścienna.

Instalacja przedścienna

Odpowietrzanie przepompowni wewnętrznej odbywa się w pomieszczeniu ustawienia. Zapewnić łatwy dostęp do przepompowni wewnętrznej, np. w celu wymiany filtra z węglem aktywnym.

4.2 Zainstalować przepompownię wewnętrzną



OSTRZEŻENIE

Ograniczony dostęp podczas montażu/demontażu przyłączy i pompy, nieoczekiwany rozruch pompy

Niebezpieczeństwo obrażeń rąk

- ▶ Używać rękawic ochronnych.
- ▶ Wtyczkę zasilającą należy podłączyć dopiero po prawidłowym zamontowaniu pompy w zbiorniku urządzenia.



OSTRZEŻENIE

Zarazki i bakterie szkodliwe dla zdrowia

Ryzyko zakażenia w przypadku kontaktu z medium transportowanym

- ▶ Stosować rękawice ochronne, okulary ochronne i maskę oddechową.
- ▶ Przewietrzyć pomieszczenie.
- ▶ Natychmiast zebrać wyciekający czynnik. Wyrzucić szmatkę do czyszczenia.
- ▶ Zdezynfekować ręce.

ⓘ Do montażu należy używać wyłącznie dołączonej pasty montażowej.

Usuwanie opakowania

- ▶ Zdjąć opakowanie zewnętrzne.
- ▶ Aby otworzyć pokrywę, należy odblokować blokady po obu stronach i na środku pokrywy. ❶ ❷
- ▶ Chwycić pokrywę za uchwyty po lewej i prawej stronie, przechylić do góry na przedniej krawędzi i wyjąć za tylną krawędź za noski zatraskowe. ❸
- ▶ Wyjąć pompę i zdjąć opakowanie / zabezpieczenie transportowe.

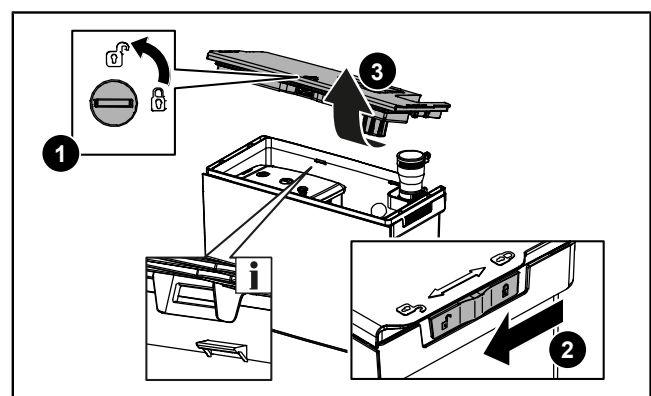

Przygotowanie mocowania do podłoża

- ▶ Upewnić się, że nóżki dźwiękochłonne są prawidłowo zamontowane.
- ▶ Wcisnąć zabezpieczenia przed wypornością (osprzęt) po lewej i prawej stronie na dole zbiornika urządzenia do oporu. ❶
- ▶ Zaznaczyć otwory. Należy zachować odpowiednią odległość od ściany (izolacja akustyczna).
- ▶ Wykonać dwa otwory $\varnothing 6$ mm. Należy zwrócić uwagę na przewody znajdujące się na podłodze.
- ▶ Włożyć kołek. ❷

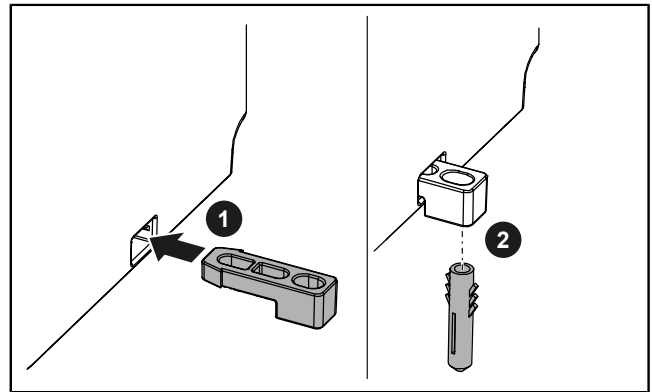

Wybór dopływ/dopływów

- ▶ Wybrać potrzebny dopływ/dopływy.

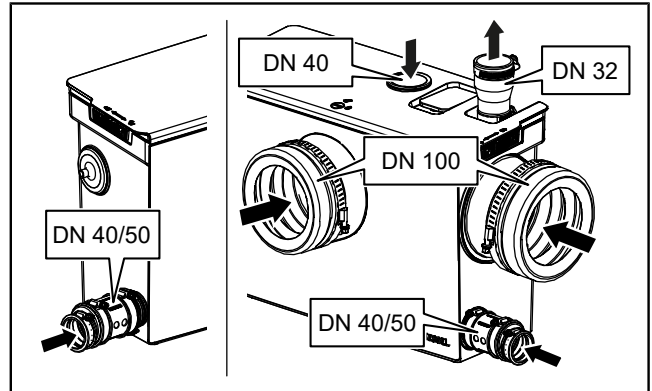

Montaż pionowego dopływu

- ▶ Nawiercić pokrywę za pomocą otwornicy $\varnothing 44-46$ mm od tyłu i wygładzić krawędź nożem zabezpieczającym. ❶
- ▶ Włożyć uszczelkę (osprzęt). ❷

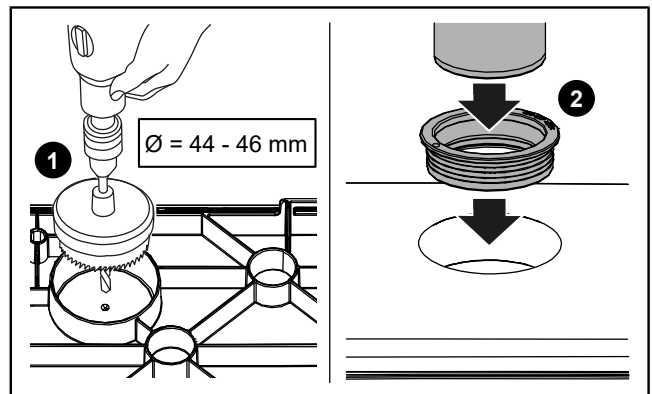

Montaż dopływu poziomego



UWAGA

W przypadku podłączania nisko położonych elementów odwadniających należy zainstalować zawieszenie kłapy na przyłączy dopływu!

- 👁 Upewnić się, że oba o-ringi są prawidłowo zamontowane.
- ▶ Wsunąć przyłącze dopływu DN 50 z zawieszeniem kłap (osprzęt) w otwór. ❶
- ▶ Przymocować przyłącze dopływu DN 50 za pomocą podkładki zabezpieczającej od strony zewnętrznej. ❷
- ▶ W przypadku DN 50 odpowiednio przyciąć przejście dopływu za pomocą noża zabezpieczającego.
- ▶ Nasmarować przejście dopływu pastą montażową i nasunąć od zewnątrz na przyłącze dopływu.
- ▶ Wsunąć rurę dopływu (DN 50 lub DN 40) w przejście dopływu.
- ▶ Zamocować przejście dopływu po obu stronach za pomocą opasek zaciskowych węża.

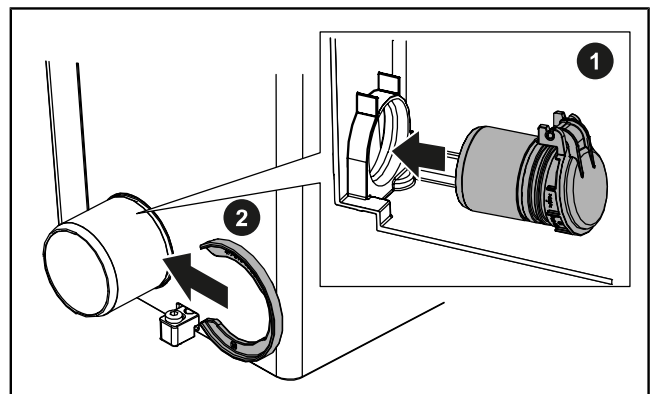

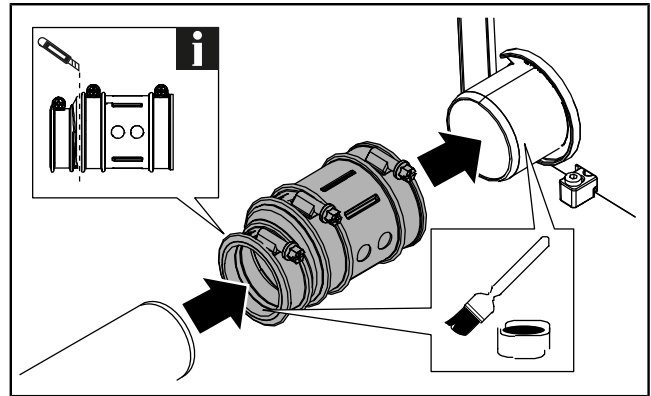

- ▶ Niepotrzebne dopływy należy zamknąć za pomocą zatyczek (osprzęt). Upewnić się przy tym, że o-ring jest prawidłowo zamontowany.

Montaż króćca tłocznego

- ▶ Przewód tłoczny należy wprowadzić do przepompowni wewnętrznej od góry.
- ▶ Nasunąć przejście przewodu tłocznego DN 32/40 od zewnątrz na króciec tłoczny i zamocować za pomocą opaski zaciskowej węża 25-40 mm. ❶
- ▶ Wsunąć przewód tłoczny do przejścia przewodu tłocznego i zamocować za pomocą opaski zaciskowej węża. ❷

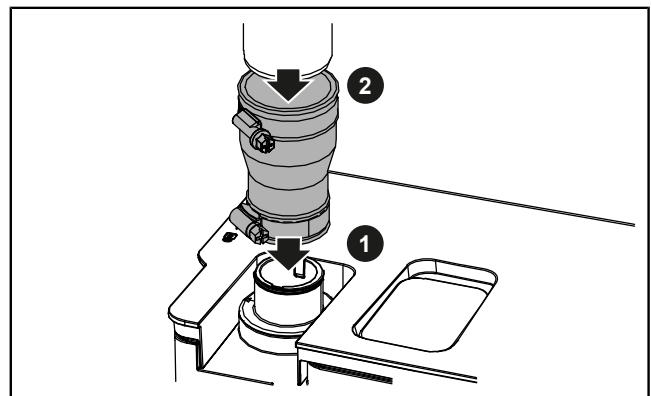

❶ Patrz również film instruktażowy na stronie internetowej produktu!

Montaż przyłącza WC

- ▶ W przypadku **przyłącza WC z przodu** zamontować uszczelkę przyłącza dopływu WC od zewnątrz na obudowie. Upewnić się, że rowek przylega równomiernie do obudowy. Nasmarować pierścień zaciskowy pastą montażową. Zamocować uszczelkę przyłącza dopływu WC od wewnątrz za pomocą pierścienia zaciskowego.
- ▶ W przypadku **bocznego przyłącza WC** należy otworzyć blokadę od wewnątrz i zdjąć osłonę z bocznego przyłącza WC. Zamontować uszczelkę przyłącza dopływu WC od zewnątrz na obudowie. Upewnić się, że rowek przylega równomiernie do obudowy. Nasmarować pierścień zaciskowy pastą montażową. Zamocować uszczelkę przyłącza dopływu WC od wewnątrz za pomocą pierścienia zaciskowego.
- ▶ Następnie należy włożyć osłonę dopływu WC z przodu z uszczelką od strony zewnętrznej do przedniego przyłącza WC i zamocować ją od wewnątrz blokadą osłony WC. ❶ ❷
- ▶ Nasmarować rurę odpływu WC pastą montażową, wsunąć do uszczelki i zamocować za pomocą opaski zaciskowej węża 110-130 mm.

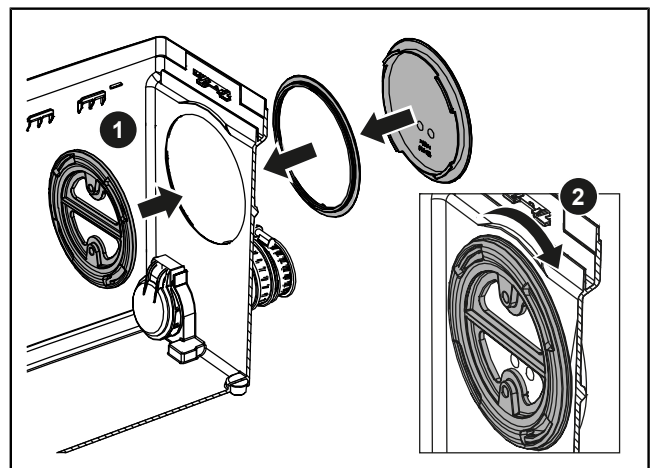
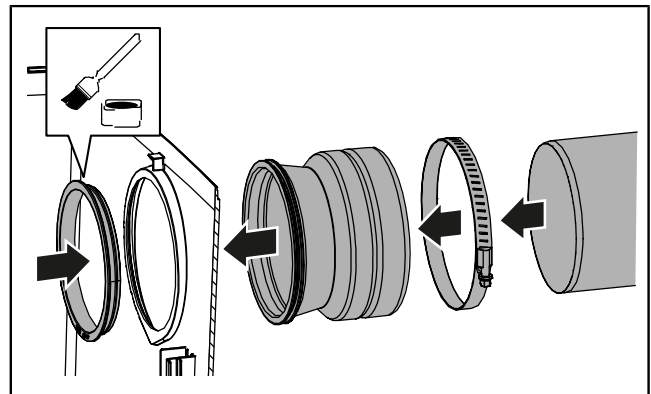

Dostosowanie pomiaru poziomu

Ustawienie fabryczne: poziom włączenia góra

Odsysanie głębokie: poziom włączenia na dole

- ▶ W celu wykonania odsysania głębokiego należy wyciągnąć dolną część z przełącznika pływakowego z blokady i wsunąć z występem prowadzącym do rowka oznaczonego symbolem „2” do oporu. ❶

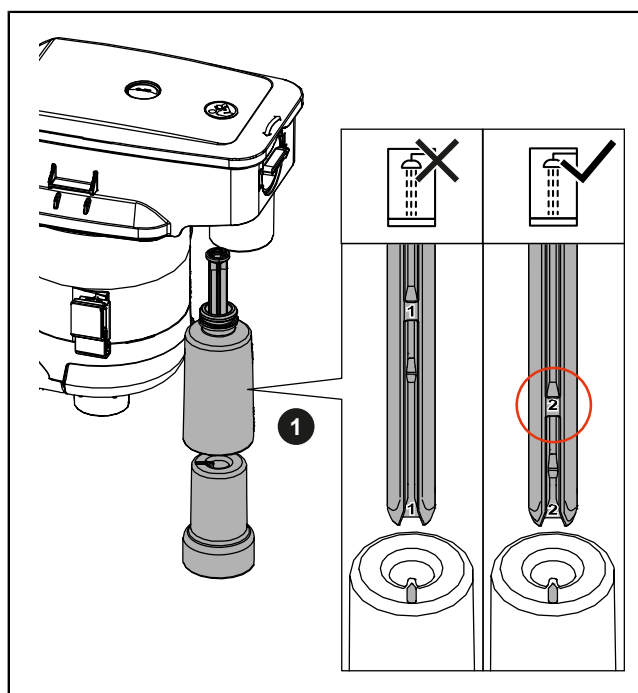

Wkładanie pompy

- ▶ Nasmarować kołnierz pompy i prowadnice w zbiorniku urządzenia pastą montażową.
- ▶ Zacisnąć przewód sieciowy w odpowiednich prowadnicach na pompie.
- ▶ Włożyć pompę do zbiornika urządzenia. Upewnić się, że przewód sieciowy nie jest zakleszczony.
- ▶ Upewnić się, że pompa jest prawidłowo osadzona w prowadnicach po obu stronach, a kołnierz pompy prawidłowo przylega do przewodu tłoczego.

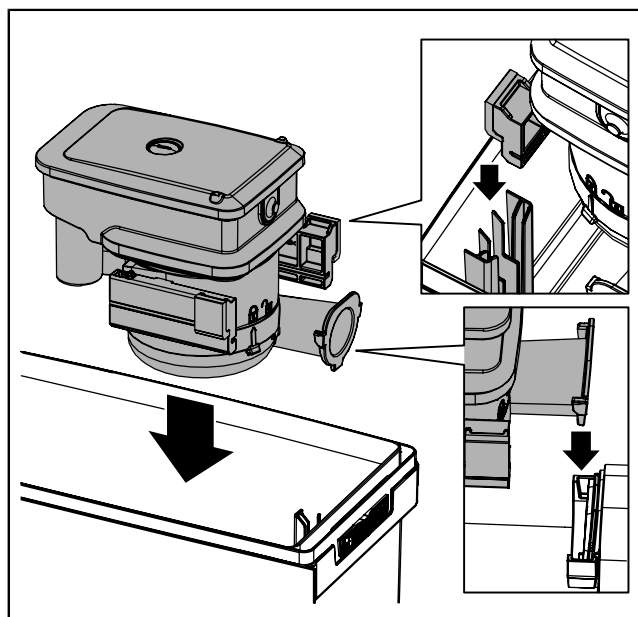

Montaż pokrywy

- ▶ Nasmarować uszczelkę pokrywy. W tym celu należy użyć dołączonej pasty montażowej.
- ▶ Aby zamontować pokrywę, należy wprowadzić rowki na pokrywie z tyłu krawędzi zbiornika urządzenia w zaczepy i dociśnąć pokrywę na obwodzie do oporu.
- ▶ Zablokować wszystkie blokady.
- ▶ W przypadku pionowego dopływu nasmarować rurę dopływową (DN 40) pastą montażową i wsunąć.

Mocowanie zbiornika urządzenia

- ▶ Zamocować zbiornik urządzenia do podłoża za pomocą dołączonych śrub.

5 Uruchomienie

5.1 Pierwsze uruchomienie przepompowni wewnętrznej

- 👁️ Upewnić się, że przepompownia wewnętrzna jest odłączona od prądu i że pokrywa dobrze przylega do zbiornika urządzenia.
- ▶ Włączyć czystą wodę przez każdy podłączony dopływ do zbiornika urządzenia.
- ▶ Sprawdzić szczelność wszystkich połączeń.
- ▶ Włożyć wtyczkę sieciową.
- ✓ Gdy poziom w zbiorniku urządzenia osiągnie ustawioną wartość, woda zostanie wypompowana.
- ▶ Powtórzyć proces pompowania.
- ✓ Jeśli co najmniej 2 procesy pompowania przebiegły bezbłędnie, przepompownia wewnętrzna może przejść do trybu normalnej pracy.

5.2 Włączenie i wyłączenie

- ▶ Aby włączyć przepompownię wewnętrzną, należy podłączyć wtyczkę sieciową do gniazda.
- ✓ Przepompownia wewnętrzna jest gotowa do natychmiastowego użycia.
- ✓ Proces pompowania uruchamia się automatycznie w zależności od poziomu napełnienia zbiornika urządzenia.
- ▶ Aby wyłączyć przepompownię wewnętrzną, należy podłączyć wtyczkę sieciową do gniazda.

6 Konserwacja

KESSEL zaleca **comiesięczną kontrolę działania** przez użytkownika.

Przegląd okresowy przepompowni wewnętrznej musi być przeprowadzany **raz w roku** przez fachowca.

6.1 Konserwacja przepompowni wewnętrznej



OSTRZEŻENIE

Elementy będące pod napięciem
Niebezpieczeństwo porażenia prądem



- ▶ Odłączyć urządzenie od zasilania!
- ▶ Zapewnić, aby urządzenia elektryczne były na czas prac odłączone od zasilania napięciem.
- ▶ Zabezpieczyć urządzenia elektryczne przed ponownym włączeniem.



OSTRZEŻENIE

Ograniczony dostęp podczas montażu/demontażu przyłączy i pompy, nieoczekiwany rozruch pompy
Niebezpieczeństwo obrażeń rąk

- ▶ Używać rękawic ochronnych.
- ▶ Wtyczkę zasilającą należy podłączyć dopiero po prawidłowym zamontowaniu pompy w zbiorniku urządzenia.



OSTRZEŻENIE

Pompa nagrzewa się podczas pracy
Ryzyko oparzeń

- ▶ Nosić rękawice ochronne.
- ▶ Zaczekać do ochłodzenia pompy.



OSTRZEŻENIE

Zarazki i bakterie szkodliwe dla zdrowia
Ryzyko zakażenia w przypadku kontaktu z medium transportowanym

- ▶ Stosować rękawice ochronne, okulary ochronne i maskę oddechową.
- ▶ Przewietrzyć pomieszczenie.
- ▶ Natychmiast zebrać wyciekający czynnik. Wyrzucić szmatkę do czyszczenia.
- ▶ Zdezynfekować ręce.



UWAGA

Nieprawidłowe czyszczenie
Elementy z tworzywa sztucznego mogą ulec uszkodzeniu lub stać się kruche.

- ▶ Elementy z tworzywa sztucznego czyścić wyłącznie wodą i środkiem czyszczącym o neutralnym pH.

👁️ Upewnić się, że w przepompowni wewnętrznej nie ma żadnych ścieków.

👁️ Przepompownia wewnętrzna została odłączona od zasilania i zabezpieczona przed ponownym włączeniem.

- ▶ Otworzyć pokrywę.

Oczyszczanie pomiaru poziomu

- ▶ Wyjąć pompę.
- ▶ Wyczyścić przełącznik pływakowy wilgotną ścierką bawełnianą. W tym celu zdjąć mechanizm wypornościowy pływaka z korpusu przełącznika pływakowego.

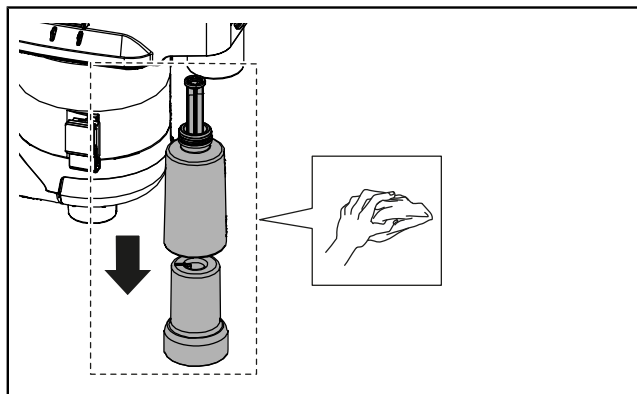

Czyszczenie pompy

- ▶ Oczyszczyć 2 otwory odpowietrzające w korpusie spiralnym.

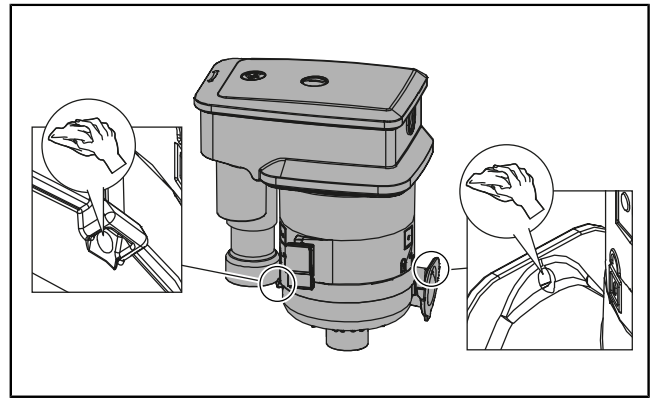

OSTRZEŻENIE

Noże o ostrych krawędziach
Ryzyko skaleczeń

- ▶ Używać rękawic ochronnych.

- ▶ Odblokować i zdemontować korpus spiralny. ❶
- ▶ Oczyszczyć mocowanie osi wirnika wielokanałowego otwartego typu Vortex i wał napędowy z przylegających zanieczyszczeń.
- ▶ Wyczyścić wirnik wielokanałowy otwartego typu Vortex i sprawdzić, czy nie jest zużyty i czy działa płynnie. ❷
- ▶ W razie potrzeby wymienić zużyte komponenty.
- ▶ Zamontować korpus spiralny i zablokować go.

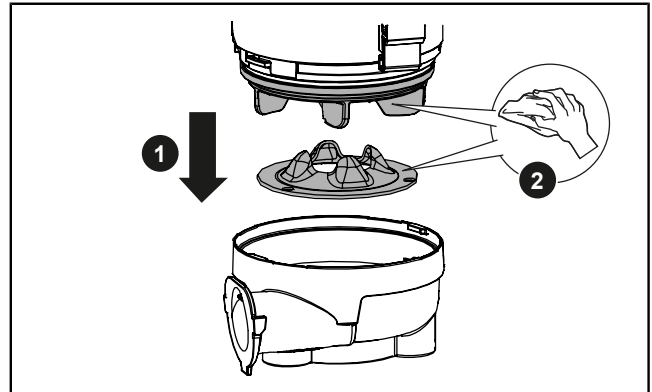

Oczyszczenie zbiornika urządzenia i odpowietrznik

- ▶ Usunąć wszystkie substancje stałe i osady ze zbiornika urządzenia.
 - ▶ Wyczyścić zbiornik urządzenia wilgotną ściereczką od wewnątrz i na zewnątrz.
 - ▶ Zdjąć osłonę zaworu odpowietrzającego. ❶
 - ▶ Odkręcić dociskac, wyczyścić kulkę i uszczelkę, a następnie zamontować je ponownie. ❷
- (Moment dokręcania śruby mocującej: 1,0 Nm)

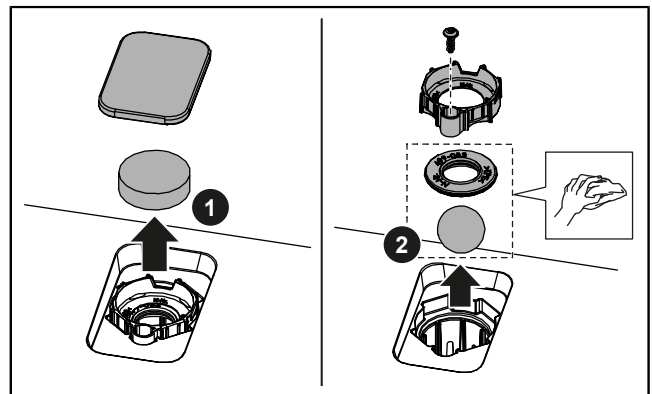

- ▶ Ponownie zmontować wszystkie komponenty w odwrotnej kolejności.
- ▶ Upewnić się, że kołnierz pompy przylega prawidłowo do króćca tłocznego. W razie potrzeby nasmarować kołnierz pastą montażową.

6.2 Wymiana filtra z węglem aktywnym

Wymieniać filtr z węglem aktywnym co najmniej 1 raz w roku lub w przypadku nieprzyjemnego zapachu (nr art. 28061). Wymiana filtra z węglem aktywnym jest dozwolona przez użytkownika.

- ▶ Zdjąć osłonę zaworu odpowietrzającego. ❶
- ▶ Wymienić filtr z węglem aktywnym. ❷
- ▶ Założyć osłonę zaworu odpowietrzającego.

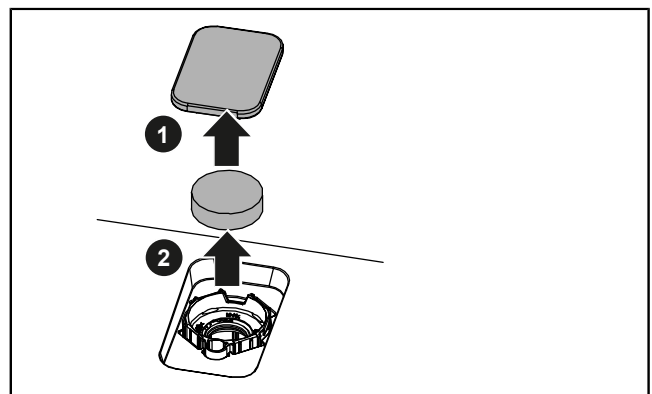

7 Pomoc w razie usterek

Usterki lub awarie przepompowni wewnętrznej objawiają się przepływem zwrotnym do urządzeń odwadniających (woda nie spływa). W zależności od wielkości przepływu zwrotnego może dojść do nieszczelności i wycieku medium transportowego.



OSTRZEŻENIE

Zarazki i bakterie szkodliwe dla zdrowia

Ryzyko zakażenia w przypadku kontaktu z medium transportowanym

- ▶ Stosować rękawice ochronne, okulary ochronne i maskę oddechową.
- ▶ Przewietrzyć pomieszczenie.
- ▶ Natychmiast zebrać wyciekający czynnik. Wyrzucić szmatkę do czyszczenia.
- ▶ Zdezynfekować ręce.

Należy zwrócić uwagę na następujące kwestie:

- ▶ Nie otwierać przepompowni wewnętrznej.
- ▶ Przewietrzyć pomieszczenie.
- ▶ Nie wprowadzać więcej ścieków. Odciąć wszystkie dopływy.
- ▶ Skontaktować się z serwisem lub pogotowiem sanitarnym.

Naprawa przez fachowca:



OSTRZEŻENIE

Ryzyko poparzenia w przypadku kontaktu z gorącymi ściekami oraz ryzyko oparzenia w przypadku kontaktu z gorącymi powierzchniami

- ▶ Przed otwarciem pokrywy należy poczekać, aż ścieki wystarczająco ostygną.

Zakłócenie	Przyczyna	Usuwanie
Pompa nie włącza się	Brak zasilania elektrycznego	▶ Sprawdzić zasilanie elektryczne.
Pompa nie tłoczy, silnik buczy	Zablokowany wirnik wielokanałowy otwarty typu Vortex Uszkodzony kondensator	▶ Ostrożnie! Pompa nagrzewa się podczas pracy! Wykonać przegląd okresowy. Sprawdzić wirnik wielokanałowy otwarty typu Vortex pod kątem łatwości ruchu. Oczyszczyć otwór odpowietrzający. ▶ W celu wymiany uszkodzonych komponentów należy skontaktować się z serwisem.

8 Wyłączenie z ruchu

8.1 Przeszoje trwające dłużej niż 3 miesiące

Podczas przestoju trwającego dłużej niż 3 miesiące woda w zbiorniku urządzenia może odparować. W rezultacie substancje stałe mogą tworzyć skorupę w zbiorniku urządzenia i zatykać przepompownię wewnętrzną.

Aby uniknąć uszkodzeń przepompowni wewnętrznej, w przypadku przestoju trwającego dłużej niż 3 miesiące należy przestrzegać następujących zasad:

- Co kwartał przepłukać przepompownię wewnętrzną czystą wodą w 2 cyklach pompowania.
- W przypadku zagrożenia mrozem należy opróżnić zbiornik urządzenia.
- Przed kolejną normalną eksploatacją przeprowadzić próbę działania.

8.2 Demontaż



OSTRZEŻENIE

Zarazki i bakterie szkodliwe dla zdrowia

Ryzyko zakażenia w przypadku kontaktu z medium transportowanym

- ▶ Stosować rękawice ochronne, okulary ochronne i maskę oddechową.
 - ▶ Przewietrzyc pomieszczenie.
 - ▶ Natychmiast zebrać wyciekający czynnik. Wyrzucić szmatkę do czyszczenia.
 - ▶ Zdezynfekować ręce.
- ▶ Płukanie zbiornika urządzenia: wlać czystą wodę do zbiornika urządzenia przez dopływ. Wykonać co najmniej 2 cykle pompowania.
 - ▶ Zamknąć zasuwę odcinającą w przewodzie tłocznym, jeśli jest i zamknąć wszystkie dopływy.
 - ▶ Odłączyć przepompownię wewnętrzną od zasilania: wyciągnąć wtyczkę sieciową, wyłączyć bezpiecznik.
 - ▶ Opróżnić zbiornik urządzenia, np. za pomocą odkurzacza do pracy na mokro.
 - ▶ Odłączyć dopływy i przewód tłoczny od zbiornika urządzenia.
 - ▶ Odłączyć mocowanie do podłoża.
 - ▶ Zdemonstrować przepompownię wewnętrzną.
 - ▶ Wszystkie przewody rurowe należy szczelnie zamknąć.
 - ✓ Przepompownia wewnętrzna została zdemontowana.
 - ▶ Zdezynfekować miejsce montażu i przepompownię wewnętrzną.
 - ▶ Przechowywać przepompownię wewnętrzną lub utylizować zgodnie z przepisami.

8.3 Magazynowanie

Warunki magazynowania:

- Maksymalnie: -40 ... +70°C, maks. wilgotność powietrza: 90%, bez kondensacji
 - Zalecane: 5 ... 25°C, wilgotność względna powietrza: 40 ... 50%
 - ▶ Przed magazynowaniem należy całkowicie opróżnić zbiornik urządzenia i zdezynfekować przepompownię wewnętrzną.
 - ▶ Zwinąć kabel przyłączeniowy w pęczek i zamocować na zbiorniku urządzenia.
 - ▶ Chronić przepompownię wewnętrzną i wtyczkę sieciową przed zalaniem (zanurzeniem w cieczy).
 - ▶ Wszystkie przyłącza należy szczelnie zamknąć.
 - ▶ Chronić przed bezpośrednim działaniem promieni słonecznych. Ekstremalne ciepło może spowodować uszkodzenie części z tworzywa sztucznego!
- ① W celu zapewnienia prawidłowego magazynowania zaleca się zachowanie oryginalnego opakowania.

9 Usuwanie



UWAGA

Produktów z tym oznaczeniem na produkcie, opakowaniu lub dokumentach towarzyszących nie wolno wyrzucać razem z odpadami domowymi.

- ▶ Produkt i jego komponenty należy utylizować w celu ponownego wykorzystania i recyklingu w wyznaczonych, certyfikowanych punktach zbiórki.
- ▶ Przed usunięciem należy wyjąć baterie i akumulatory, jeśli są i zutylizować oddzielnie.
- ▶ Należy przestrzegać lokalnych przepisów.
- ▶ W celu uzyskania informacji na temat prawidłowego usuwania produktu należy skontaktować się z lokalnymi władzami, najbliższym centrum usuwania odpadów lub sprzedawcą, od którego produkt został zakupiony.

Instruções de funcionamento

Prezado cliente,

Como fabricante premium de produtos inovadores na área da tecnologia de drenagem, a KESSEL oferece soluções de sistema integradas e um serviço orientado para o cliente. Ao fazê-lo, estabelecemos os mais elevados padrões de qualidade e focamo-nos firmemente na sustentabilidade - não só no fabrico dos nossos produtos, mas também no que respeita ao seu funcionamento a longo prazo, e esforçamo-nos por garantir que os utilizadores e a sua propriedade estejam protegidos a longo prazo.

Melhores cumprimentos, KESSEL SE + Co. KG

Bahnhofstraße 31

85101 Lenting, Alemanha



Os nossos parceiros de assistência locais qualificados terão todo o prazer em ajudá-lo com quaisquer questões técnicas.

Pode encontrar o seu contacto em:

www.kessel.com/after-sales-service



Se necessário, o nosso Atendimento ao cliente da fábrica oferece apoio com serviços como a colocação em funcionamento, manutenção ou inspeção geral em toda a região DACH (Alemanha-Áustria-Suíça), e noutros países mediante pedido.

Para informações sobre o manuseamento e encomendas, consulte:

www.kessel.de/service/dienstleistungen

Índice

1	Notas sobre as instruções de operação.....	340
2	Segurança.....	341
3	Descrição do produto e dados técnicos.....	343
4	Instalação.....	347
5	Colocação em funcionamento.....	351
6	Manutenção.....	352
7	Resolução de problemas.....	354
8	Desativação.....	355
9	Eliminação.....	356

1 Notas sobre as instruções de operação

Este documento representa as instruções originais em alemão. Todas as outras línguas são traduções das instruções originais.





As instruções de operação contêm informações importantes sobre a utilização segura, instalação, manutenção e eliminação do produto. Ler atentamente as instruções de operação antes de utilizar o produto e mantê-las à mão, perto do produto, durante toda a sua vida útil. Ao passar o produto para terceiros, as instruções de operação devem ser entregues ao novo proprietário.





Símbolo	Explicação
(5)	Posição número 5 da figura adjacente
❶ ❷ ❸ ❹ ❺ ...	Passo de ação na figura
👁️ Verificar se a operação manual foi ativada.	Pré-requisito para ação
▶ Clicar em OK.	Passo de ação
✓ O sistema está operacional.	Resultado da ação
vide "Segurança", página 341	Referência cruzada ao Capítulo 2
📄	Informações técnicas ou instruções que requerem especial atenção.

Os avisos incluem a natureza e as consequências de um perigo, bem como medidas para o evitar.

Os avisos são indicados pelos seguintes símbolos e palavras de sinalização:

Palavra de sinalização	Significado
Perigo	Aviso de risco de ferimentos pessoais A inobservância deste aviso resultará em ferimentos graves ou morte.
Aviso	Aviso de risco de ferimentos pessoais A inobservância deste aviso poderá resultar em ferimentos graves ou morte.
Cuidado	Aviso de risco de ferimentos pessoais A inobservância destas informações poderá resultar em ferimentos leves ou moderados.
Cuidado!	Aviso sobre danos materiais A inobservância deste aviso pode provocar danos no produto e no seu funcionamento ou em objetos na proximidade.

Símbolo	Significado
	Desligar a unidade
	Respeitar as instruções de operação
	Usar proteção para as mãos
	Usar proteção para os olhos
	Usar uma máscara

Símbolo	Significado
	Sinal de aviso geral
	Aviso de perigo biológico
	Aviso sobre eletricidade
	Ícone WEEE, o produto está sujeito à diretiva RoHS
	Sinal geral de obrigação

2 Segurança

2.1 Notas gerais de segurança



CUIDADO

Germes e bactérias que representam um risco para a saúde
Risco de infeção em caso de contacto com o meio bombeado



▶ Use luvas de proteção (EN 388) e óculos de segurança (EN 166).



▶ Se existir possibilidade de contacto com o meio bombeado, use também uma máscara respiratória (EN 149).

- Durante a instalação, remoção, manutenção ou reparação da estação elevatória, devem ser respeitadas as normas de prevenção de acidentes, normas relevantes, diretivas e regulamentos.
- Certifique-se de que o produto está desligado da alimentação elétrica e protegido contra ligação durante a instalação, desmontagem, manutenção ou reparações.
- Respeite as normas nacionais de segurança ao trabalhar em cabos elétricos e ligações. Existe risco de choque elétrico por contacto com peças sob tensão.
- O sistema deve ser alimentado através de um dispositivo de corrente residual (RCD) com corrente residual nominal não superior a 30 mA.
- Quando a ficha da rede é inserida na tomada, o produto está pronto para utilização. Recomenda-se que a tomada seja ativada com um interruptor separado de ligar/desligar.
- Não ligue produtos com cabos de ligação danificados! Peça a um electricista qualificado ou ao serviço de apoio ao cliente para substituir o cabo de ligação. Nunca puxe pelo cabo de ligação. Não instale produtos danificados ou com defeito.
- Instale um suporte de fixação ao chão (para contrariar a elevação).
- Os dedos podem ficar presos durante a instalação das ligações e a inserção da bomba. Execute o trabalho com cuidado.
- Em caso de acidente/emergência, o meio bombeado pode fluir para a divisão. Certifique-se de que todas as ligações estão bem apertadas. Limpe imediatamente qualquer derramamento. Esvazie o tanque antes da remoção. Se o tanque não for esvaziado, as águas residuais fluirão diretamente para a divisão quando a tubagem for desligada. Bombeie o meio bombeado utilizando uma bomba de diafragma manual ou um aspirador de líquidos.
- Não abra a cobertura da estação elevatória enquanto as águas residuais não tiverem arrefecido suficientemente. Existe risco de escaldadura ao tocar em águas residuais quentes e risco de queimadura devido a superfícies quentes.
- Deixe o motor/bomba arrefecer suficientemente antes de proceder à manutenção ou desmontagem. Use luvas de proteção. Existe risco de queimaduras em superfícies quentes.

2.2 Qualificação do pessoal

Entidade exploradora: não é necessária nenhuma qualificação específica, basta estar familiarizado e compreender as instruções de operação.

Técnico especialista: um funcionário de uma empresa especializada que possui conhecimentos comprovados e equipamento técnico, e trabalha de acordo com as instruções de operação e normas de implementação

Tarefas autorizadas	Pessoa	
	Empresa operadora	Técnico especialista
Ligar a ficha de alimentação elétrica, verificar se está a funcionar e substituir o filtro de carvão ativo	✓	✓
Instalação/remoção, colocação em funcionamento inicial, manutenção, reparações	—	✓

Crianças e pessoas com deficiência

Este dispositivo só pode ser utilizado por crianças com idade igual ou superior a 8 anos e por pessoas com capacidades físicas, sensoriais ou mentais reduzidas ou com falta de experiência e/ou conhecimento, se estiverem sob supervisão ou tiverem recebido instruções sobre a utilização segura do dispositivo e compreenderem os riscos envolvidos.

As crianças não devem brincar com o dispositivo. As verificações de funcionamento e a manutenção não devem ser realizadas por crianças sem supervisão.

2.3 Utilização prevista

A estação elevatória é utilizada para a drenagem à prova de antirretorno de pontos de drenagem abaixo do nível de retorno e pontos de drenagem que não podem ser drenados através da pendente natural.

A estação elevatória pode ser instalada no interior ou como uma instalação pré-parede.

Os seguintes líquidos ou sólidos não podem ser introduzidos:

- Artigos de higiene pessoal e produtos de cuidados pessoais, tais como lenços de papel ou toalhas húmidas, fraldas, tampões, cotonetes, preservativos, medicamentos
- Resíduos, tais como entulho, cinzas, lixo, materiais de construção, resíduos de cozinha, gorduras/óleos, têxteis
- Detergentes e líquidos para a lavagem de loiça em quantidades excessivas e aqueles que formam espuma em quantidade desproporcionalmente elevada
- Líquidos ou solventes inflamáveis e explosivos
- Meios agressivos, corrosivos ou tóxicos

Minilift M

A estação elevatória só pode ser utilizada para bombear águas residuais domésticas sem matéria fecal.

A estação elevatória foi concebida para bombear águas cinzentas provenientes de lavatórios, máquinas de lavar roupa, máquinas de lavar loiça, lava-loiças de cozinha, banheiras, chuveiros ou urinóis, bem como condensado de sistemas de ar condicionado.

A estação elevatória cumpre os requisitos da norma DIN EN 12050-2.

Minilift M WC

A estação elevatória só pode ser utilizada para bombear águas residuais domésticas com ou sem matéria fecal.

A estação elevatória está em conformidade com os requisitos da norma DIN EN 12050-3. A estação elevatória e todos os itens de drenagem conectados devem ser instalados na mesma divisão. Deve haver outra sanita acima do nível de retorno. O número de utilizadores deve ser mantido ao mínimo.

Pontos de drenagem admissíveis para o Minilift M WC (objetos de drenagem):

- 1 sanita (WC)
- 1 lavatório
- 1 chuveiro
- 1 bidé

Qualquer uma das seguintes ações que não seja expressamente autorizada por escrito pelo fabricante pode invalidar a garantia:

- Modificações ou anexos
- Utilização de peças sobressalentes não genuínas
- Reparações não realizadas por uma empresa especializada

Registo do produto

Registe o seu produto e assegure uma garantia de 5 anos para técnicos especializados!

www.kessel.com/product-registration



3 Descrição do produto e dados técnicos

3.1 Descrição do produto

Minilift M

O Minilift M é uma estação elevatória compacta, pronta a ligar, com uma bomba submersível. Os níveis são medidos utilizando um interruptor de boia vertical. O sistema de ventilação está equipado com um filtro de carvão ativo.

A placa de características está localizada horizontalmente na parte externa da caixa.

- 1x admissão DN 40, encaminhada verticalmente para cima, vedada de fábrica
- 2x admissões DN 40/DN 50, profundas, com preventor de retorno, horizontais à esquerda e à direita, configuradas de fábrica para abrir
- 1x conexão de tubo de pressão DN 32 (OD 40), com preventor de retorno, encaminhada verticalmente para cima, instalada de fábrica

Minilift M WC

O Minilift M WC é uma estação elevatória compacta, pronta a ligar. A bomba submersível está equipada com um triturador rotativo. O triturador desfaz de forma fiável fezes presentes nas águas residuais. Os níveis são medidos utilizando um interruptor de boia. O sistema de ventilação está equipado com um filtro de carvão ativo.

Conexões

- 1x admissão DN 40, sem preventor de retorno, encaminhada verticalmente para cima, vedada de fábrica
- 2x admissões DN 40/DN 50, profundas, com preventor de retorno, horizontais à esquerda e à direita, configuradas de fábrica para abrir
- 1x conexão de sanita, aberta na parte frontal de série– a conexão para a sanita pode ser encaminhada horizontalmente para a direita, se necessário. A abertura correspondente é vedada de fábrica.
- 1x conexão de tubo de pressão DN 32 (OD 40), com preventor de retorno, encaminhada verticalmente para cima, instalada de fábrica

Exemplo de instalação

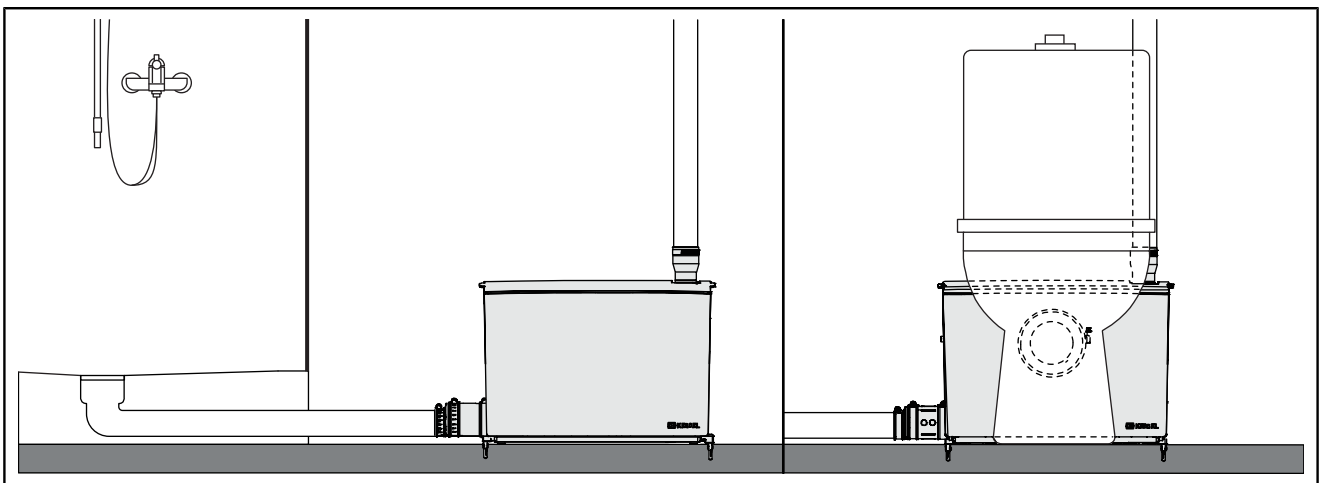

3.2 Modos de operação

Modo de operação	Descrição
Standard (Configuração padrão)	Neste modo de operação, é utilizado todo o volume do tanque. Nível de ativação: 95 mm
Aspiração profunda (Ativação conforme necessário)	Para poder utilizar pontos de drenagem mais profundos (por exemplo chuveiros), é possível a aspiração profunda. Para o efeito, o indicador de nível do sistema deve ser modificado. Nível de ativação: 65 mm

3.3 Itens fornecidos

- Estação elevatória
- Instruções de operação

Acessórios B2 (533-902)

2x boias		1x pasta de montagem	
2x parafusos		1x transição de tubo de pressão DN 32 (OD 40)	
2x cavilhas		1x braçadeira de mangueira 25 - 40 mm	
2x tampas de cobertura da admissão DN 50		2x anilhas de bloqueio	
3x braçadeiras de mangueira 32 - 50 mm		2x conexões de admissão DN 50 com acessório de clapeta	
2x braçadeiras de mangueira 50 - 70 mm		2x clapetas de admissão DN 50	
2x transições de admissão DN 40/ DN 50		1x vedante	

Acessórios D (533-904) (apenas para Minilift M WC)

1x vedante para conexão de admissão de sanita		1x cobertura para admissão frontal de sanita	
1x braçadeira de mangueira 110 - 130 mm		1x vedante para cobertura de admissão de sanita	
1x vedante de flange de aperto para a conexão de admissão da sanita		1x fecho de bloqueio para cobertura de sanita	

3.4 Dados técnicos

	Minilift M	Minilift M WC
Bomba	GTF750	STZ750
Tensão	230 V, 50 Hz	
Consumo de energia P1	750 W	
Potência nominal do motor P2	460 W	
Corrente nominal I	3,5 A	
Velocidade n	2700 rpm	
Classe de proteção (bomba)	IP 68 (3 m/48 h)	
Classe de proteção	I	
Comprimento do cabo	1,4 m	
Ficha de alimentação elétrica	Tipo F, CEE 7/4 (ficha Schuko)	
Proteção recomendada	B16 A	

Área de aplicação admissível

	Minilift M	Minilift M WC
Altura máx. de bombagem H	10,4 m	9,0 m
Caudal máx. Q	9,8 m ³ /h	
Temperatura do fluido	Máx. 40 °C	
Temperatura máx. do meio, curto prazo	80 °C durante 2 min	
Temperatura ambiente	3 - 40 °C	
Modo de operação	S3 15 %	
Classe de proteção da estação elevatória	IP 44	

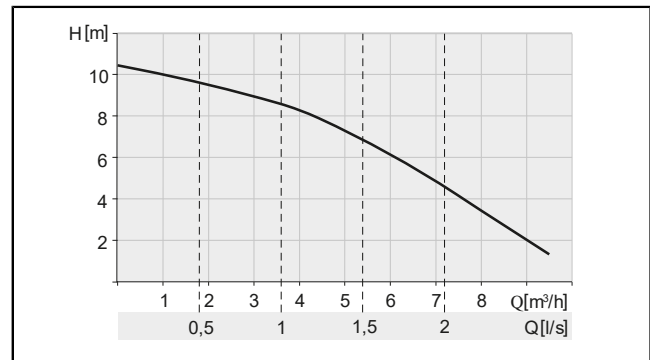

Fig.: Minilift M

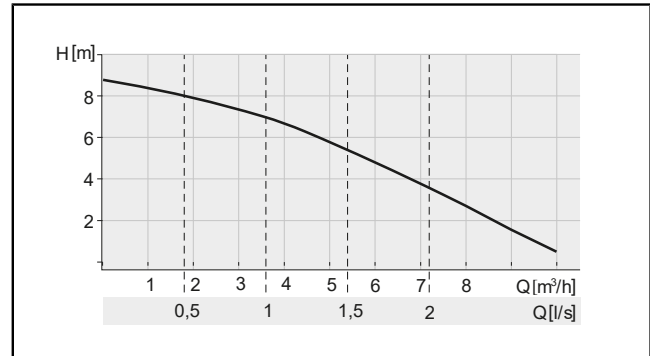
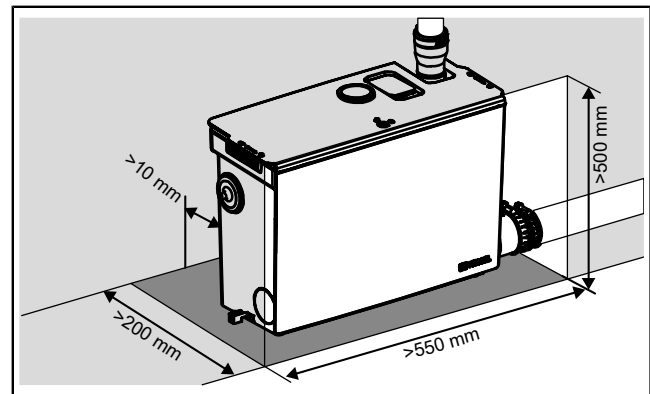

Fig.: Minilift M WC

Volume, peso, dimensões

	Minilift M		Minilift M WC	
Nível de ativação	95 mm	65 mm	95 mm	65 mm
Volume do tanque	11,75 l		11,75 l	
Volume de bombagem	3,1 l	1,6 l	2,9 l	1,6 l
Peso	7,52 kg		7,65 kg	



Minilift M

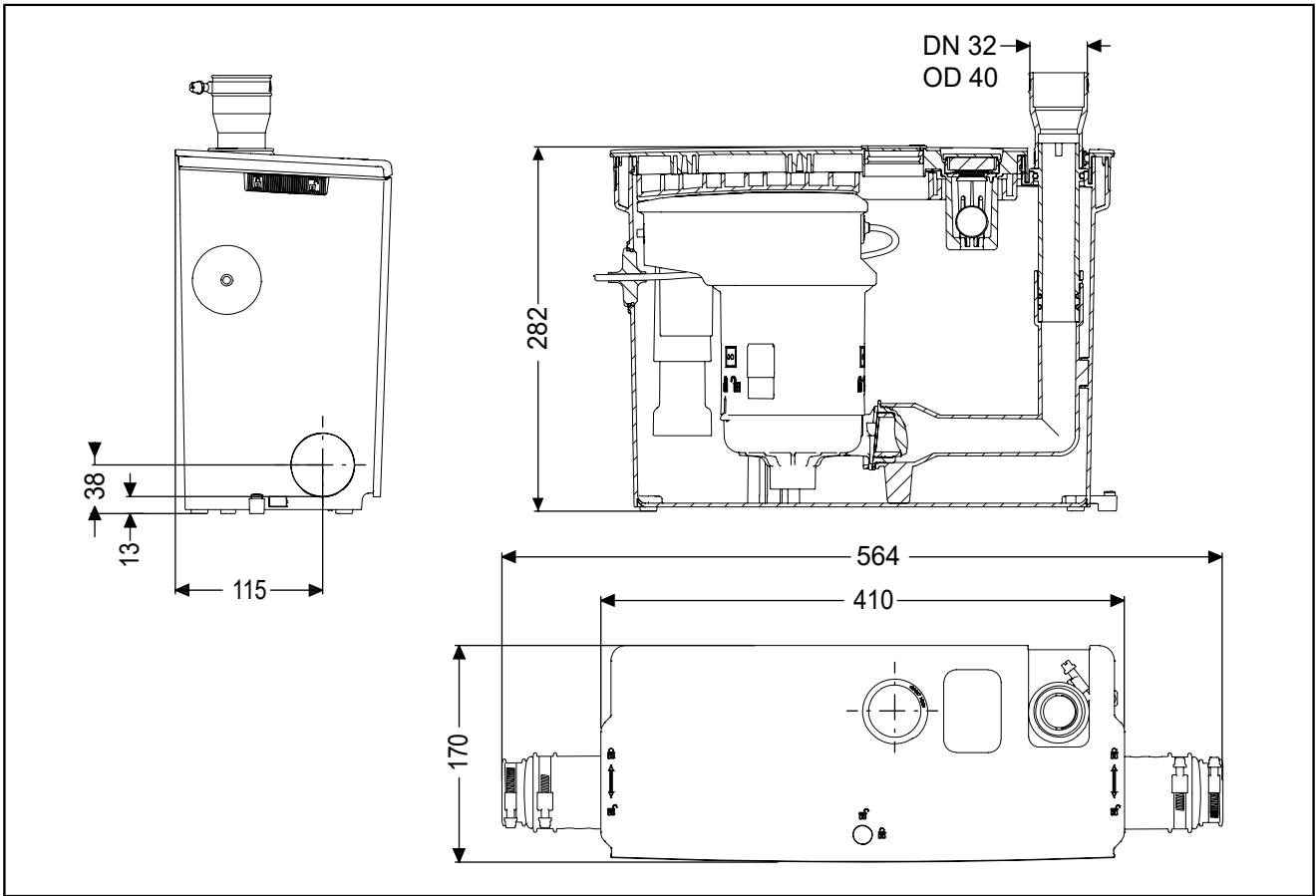

Minilift M WC

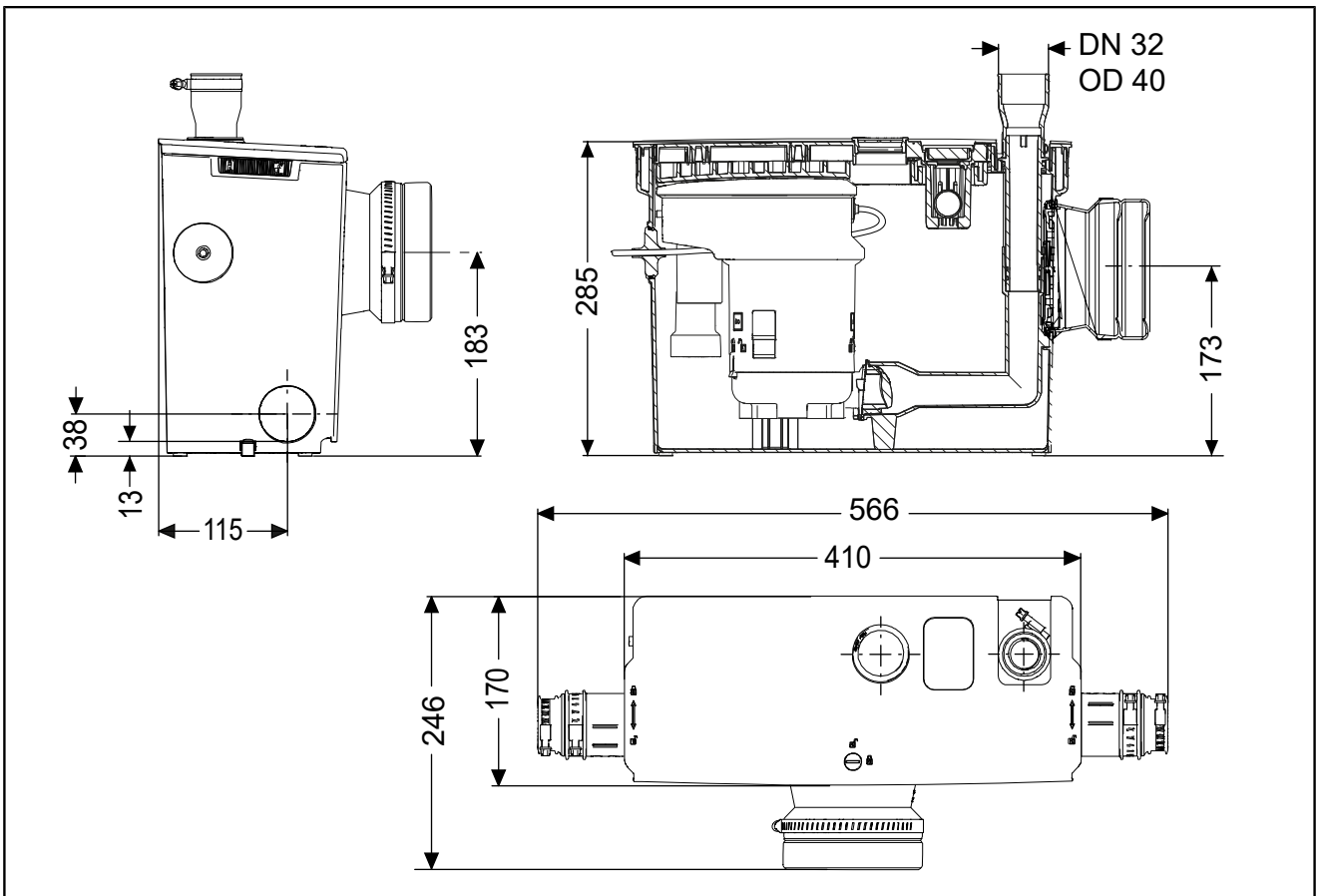

PT

4 Instalação

4.1 Informações gerais sobre a instalação

Disponibilização de uma tomada adequada para a ligação elétrica. Execução da instalação elétrica de acordo com as diretrizes locais para instalações em áreas húmidas.

Para manter o ruído de operação ao mínimo, deve ser colocada uma tela isolante entre o produto e a parede.

Recomenda-se instalar uma válvula de corte no tubo de pressão.

Tubo de pressão:

- Primeiro, traçar verticalmente com uma altura mínima de 1,80 m e, em seguida, horizontalmente com um ligeiro pendente.
- Alargar após o ponto mais alto.
- Criar deflexões com curvas de 45°.

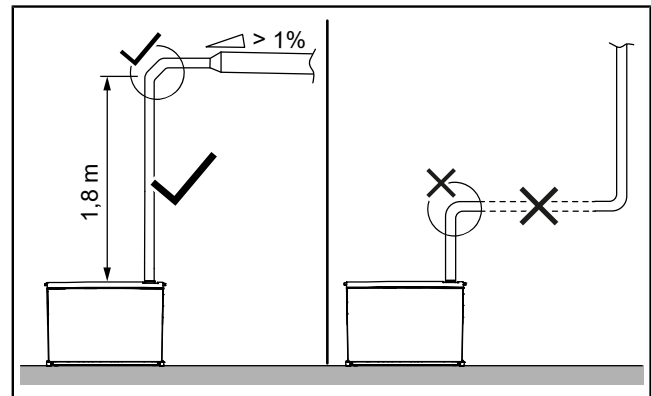

O nível de ativação pode ser reduzido de 95 mm para 65 mm. Para o efeito, o indicador de nível deve ser modificado (vide "Instalação da estação elevatória", página 347).

Conexão de sanita

Ligue apenas sanitas (WCs) à versão WC.

Distância máxima entre a sanita e a estação elevatória: 0,5 m

A conexão direta à sanita (WC) só é possível com sanitas de chão. É necessária uma instalação pré-parede para utilização com uma sanita suspensa.

Instalação pré-parede

A estação elevatória é ventilada para a área de instalação. Assegurar um acesso fácil à estação elevatória, por exemplo para substituir o filtro de carvão ativo.

4.2 Instalação da estação elevatória



CUIDADO

Acesso restrito durante a instalação/remoção de conexões e da bomba, arranque inesperado da bomba
Risco de ferimentos nas mãos

- ▶ Usar luvas de proteção.
- ▶ Ligar a ficha de alimentação elétrica apenas depois de a bomba ter sido corretamente instalada no tanque.



CUIDADO

Germes e bactérias que representam um risco para a saúde
Risco de infeção em caso de contacto com o meio bombeado

- ▶ Usar luvas de proteção, óculos de segurança e máscara respiratória.
- ▶ Ventilar o espaço.
- ▶ Limpar imediatamente qualquer derramamento do meio. Eliminar os panos de limpeza.
- ▶ Desinfetar as mãos.

① Utilizar apenas a pasta de montagem fornecida para a instalação.

Remoção da embalagem

- ▶ Remover a embalagem exterior.
- ▶ Para abrir a cobertura, soltar os fechos de bloqueio em ambos os lados e no meio da cobertura. ① ②
- ▶ Segurar a cobertura pelas pegas à esquerda e à direita, incliná-la para cima pela borda frontal e levantá-la para fora das linguetas de bloqueio na borda traseira. ③
- ▶ Remover a bomba e remover a embalagem/o bloqueio de transporte.

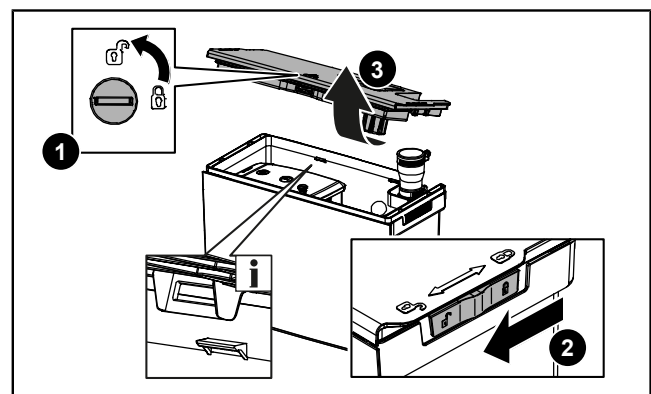

Preparação da fixação ao chão

- ▶ Assegurar que os pés de isolamento acústico estão corretamente instalados.
- ▶ Pressionar as boias (acessórios) à esquerda e à direita na parte inferior do tanque até ao limite. ❶
- ▶ Marcar os furos. Garantir uma distância suficiente da parede (isolamento acústico).
- ▶ Fazer dois furos Ø 6 mm. Ter cuidado com os cabos que estiverem no chão.
- ▶ Inserir as cavilhas ❷

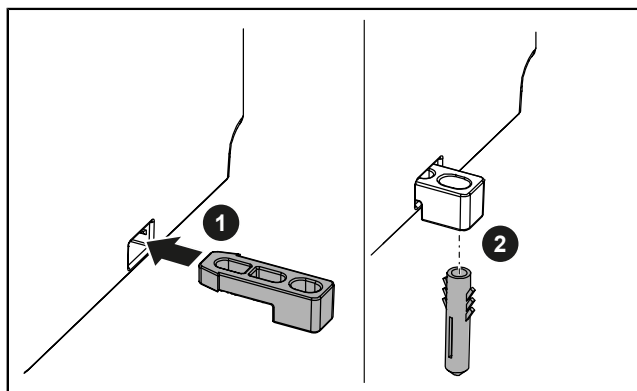

Seleção da(s) admissão(ões)

- ▶ Selecionar a(s) admissão(ões) necessária(s).

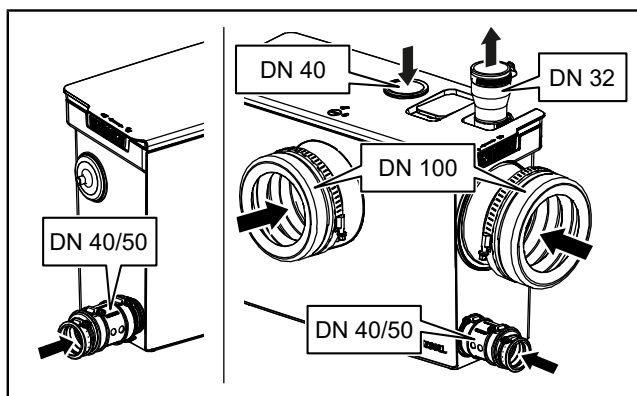

Instalação da admissão vertical

- ▶ Fazer um furo na cobertura pela parte de trás, utilizando uma serra-copo Ø 44-46 mm e alisar a aresta com um x-ato de segurança. ❶
- ▶ Inserir o vedante (acessórios). ❷

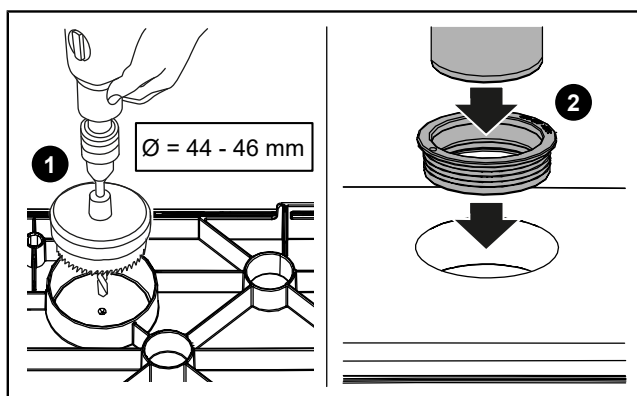

Instalação da admissão horizontal



AVISO

Ao conectar objetos de drenagem baixos, o acessório de clapeta deve ser instalado na conexão de admissão!

- ☞ Assegurar que ambos os O-rings estão corretamente encaixados.
- ▶ Inserir a conexão de admissão DN 50 com o acessório de clapeta (acessórios) na abertura. ❶
- ▶ Prender a conexão de admissão DN 50 com a anilha de bloqueio no lado de fora. ❷
- ▶ Para DN 50, cortar a transição de admissão de forma adequada, utilizando um x-ato de segurança.
- ▶ Lubrificar a transição de admissão com pasta de montagem e empurrá-la para dentro da conexão de admissão pelo lado exterior.
- ▶ Inserir o tubo de admissão (DN 50 ou DN 40) na transição de admissão.
- ▶ Prender a transição de admissão em ambos os lados com braçadeiras de mangueira.

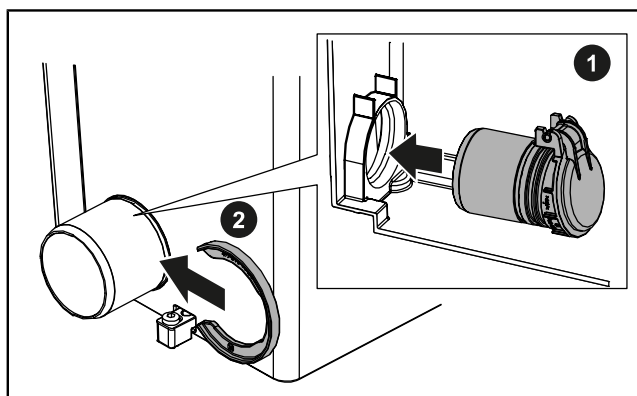

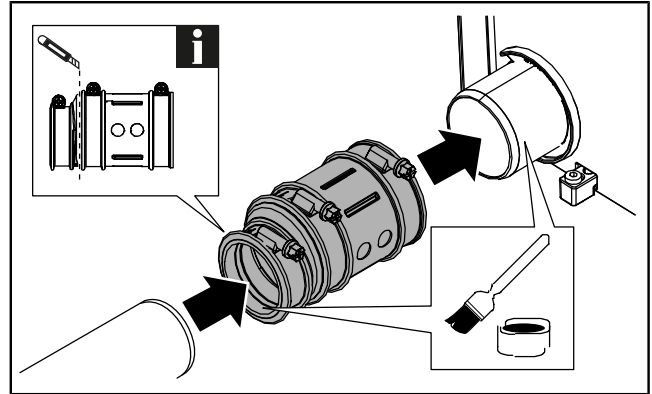

- ▶ Vedar todas as admissões não utilizadas com tampas de cobertura (acessórios). Assegurar que o O-ring está corretamente encaixado.

Instalação da conexão de tubo de pressão

- ▶ Ligar o tubo de pressão à estação elevatória pelo lado superior.
- ▶ Deslizar a transição do tubo de pressão DN 32/40 do exterior para a conexão de tubo de pressão e fixá-la com uma braçadeira de mangueira 25 - 40 mm. **1**
- ▶ Inserir o tubo de pressão na transição do tubo de pressão e fixá-lo com uma braçadeira de mangueira. **2**

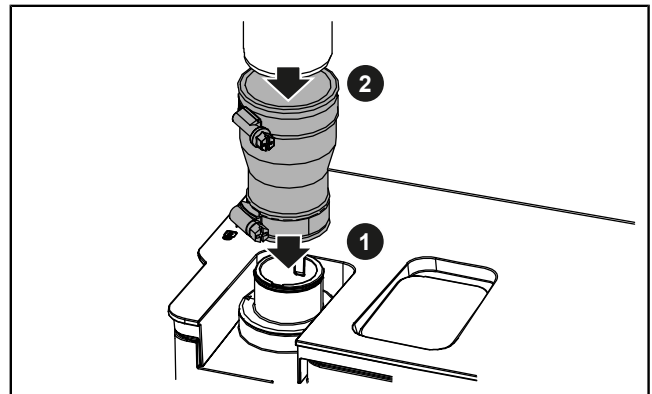

❶ Ver também o vídeo explicativo no site do produto!

Instalação da conexão de sanita

- ▶ Para uma **conexão de WC frontal**, encaixar o vedante da admissão de WC na parte externa da caixa. Assegurar que a ranhura encaixa uniformemente contra a caixa. Lubrificar a flange de aperto com pasta de montagem. Prender o vedante da conexão de admissão da sanita pelo lado interior, utilizando a flange de aperto.
- ▶ Para uma **conexão horizontal à sanita**, abrir o fecho de bloqueio no lado interior e remover a cobertura da conexão horizontal à sanita. Encaixar o vedante da conexão de admissão da sanita pelo lado exterior da caixa. Assegurar que a ranhura encaixa uniformemente contra a caixa. Lubrificar a flange de aperto com pasta de montagem. Prender o vedante da conexão de admissão da sanita pelo lado interior, utilizando a flange de aperto.
- ▶ Em seguida, inserir a cobertura da admissão frontal da sanita com o vedante na conexão frontal da sanita pelo lado de fora e prendê-la com o fecho de bloqueio da cobertura da sanita pelo lado interior. **1 2**
- ▶ Lubrificar o tubo de escoamento da sanita com pasta de montagem, inseri-lo no vedante e fixá-lo com a braçadeira de mangueira 110 - 130 mm.

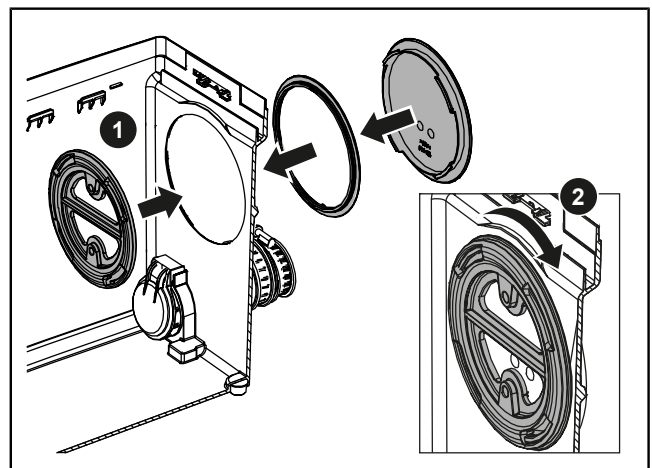
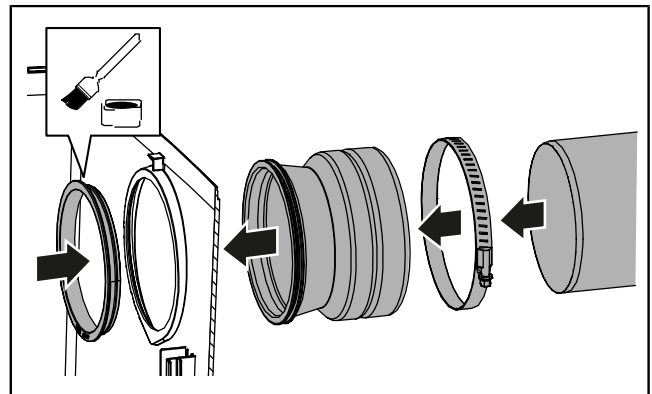

Ajuste do indicador de nível

Configuração de fábrica: nível de ativação no topo

Aspiração profunda: nível de ativação no fundo

- ▶ Para uma aspiração profunda, puxar a parte inferior do interruptor de boia para fora do fecho de bloqueio, inserir a guia na ranhura marcada com „2“ e empurrá-la até ao fim. ❶

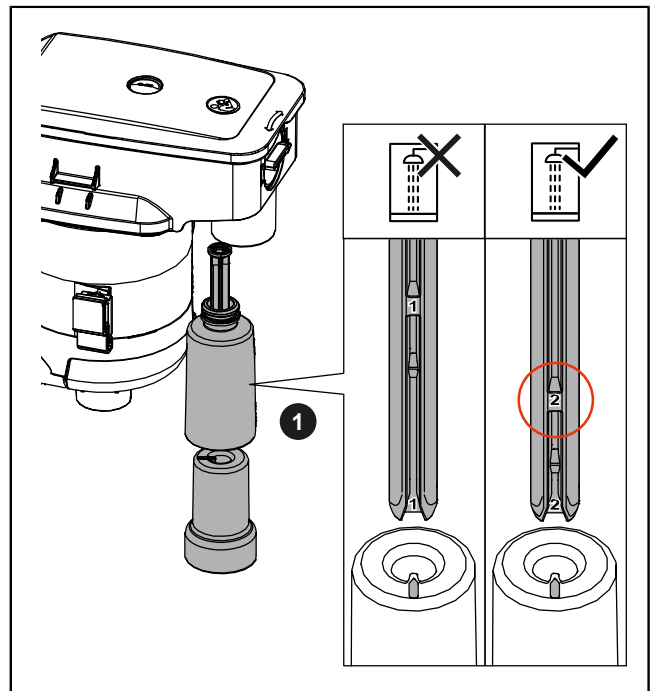

Inserção da bomba

- ▶ Lubrificar a flange da bomba e as guias no tanque com pasta de montagem.
- ▶ Fixar o cabo de alimentação nas guias correspondentes na bomba.
- ▶ Inserir a bomba no tanque. Assegurar que o cabo de alimentação não está preso.
- ▶ Assegurar que a bomba está corretamente encaixada nas guias de ambos os lados e que a flange da bomba está devidamente alinhada com o tubo de pressão.

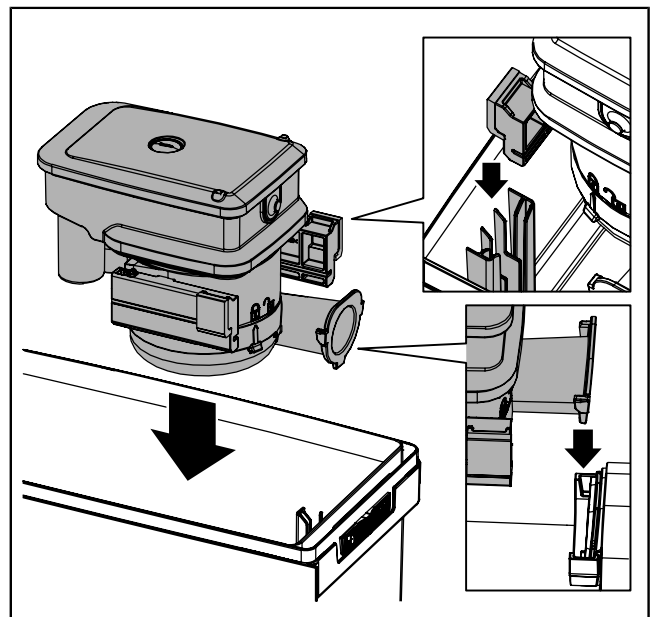

Encaixe da cobertura

- ▶ Lubrificar o vedante da cobertura. Usar a pasta de montagem fornecida para esse efeito.
- ▶ Para encaixar a cobertura, inserir as ranhuras da cobertura nas linguetas de bloqueio na parte traseira do rebordo do tanque, e pressionar a cobertura para baixo até que ela pare.
- ▶ Fechar todos os fechos de bloqueio.
- ▶ Para uma admissão vertical, lubrificar o tubo de admissão (DN 40) com pasta de montagem e inseri-lo.

Fixação do tanque

- ▶ Fixar o tanque ao chão utilizando os parafusos fornecidos.

5 Colocação em funcionamento

5.1 Colocação em funcionamento inicial da estação elevatória

- 👁 Assegurar que a estação elevatória está desligada da fonte de alimentação e que a cobertura encaixa perfeitamente no tanque.
- ▶ Colocar água limpa no tanque através de qualquer admissão conectada.
- ▶ Verificar todas as conexões quanto a fugas.
- ▶ Inserir a ficha de alimentação elétrica.
- ✓ Assim que é atingido o nível definido no tanque, a água é bombeada para fora.
- ▶ Repetir o processo de bombagem.
- ✓ Se pelo menos 2 processos de bombagem tiverem sido concluídos sem erros, a estação elevatória pode entrar na operação normal.

5.2 Ligar e desligar

- ▶ Para ligar a estação elevatória, ligar a ficha de alimentação elétrica à tomada.
- ✓ A estação elevatória está pronta a utilizar.
- ✓ O processo de bombagem é iniciado automaticamente, dependendo do nível de enchimento do tanque.
- ▶ Para desligar a estação elevatória, desligar a ficha de alimentação elétrica da tomada.

6 Manutenção

A KESSEL recomenda uma **verificação funcional mensal** por parte da entidade exploradora.
A manutenção deve ser realizada **anualmente** na estação elevatória por um técnico especialista.

6.1 Realização da manutenção na estação elevatória



ATENÇÃO

Peças sob tensão

Perigo de choque elétrico



▶ Desligar o sistema da fonte de alimentação!

▶ Assegurar que o equipamento elétrico está desconectado da fonte de alimentação durante o trabalho.

▶ Proteger o equipamento elétrico contra uma nova ligação.



CUIDADO

Acesso restrito durante a instalação/remoção de conexões e da bomba, arranque inesperado da bomba

Risco de ferimentos nas mãos

▶ Usar luvas de proteção.

▶ Ligar a ficha de alimentação elétrica apenas depois de a bomba ter sido corretamente instalada no tanque.



CUIDADO

A bomba aquece durante a operação

Risco de queimadura

▶ Usar luvas de proteção.

▶ Deixar a bomba arrefecer.



CUIDADO

Germes e bactérias que representam um risco para a saúde

Risco de infeção em caso de contacto com o meio bombeado

▶ Usar luvas de proteção, óculos de segurança e máscara respiratória.

▶ Ventilar o espaço.

▶ Limpar imediatamente qualquer derramamento do meio. Eliminar os panos de limpeza.

▶ Desinfetar as mãos.



AVISO

Limpeza inadequada

Os componentes de polímero podem ser danificados ou fragilizados.

▶ Limpar os componentes de polímero apenas com água e um agente de limpeza com pH neutro.

👁 Assegurar que não há águas residuais na estação elevatória.

👁 A estação elevatória foi desligada da fonte de alimentação e protegida contra uma nova ligação.

▶ Abrir a cobertura.

Limpeza do indicador de nível

▶ Remover a bomba.

▶ Limpar o interruptor de boia com um pano de algodão humedecido. Para o efeito, retirar a boia da unidade de flutuação, se necessário.

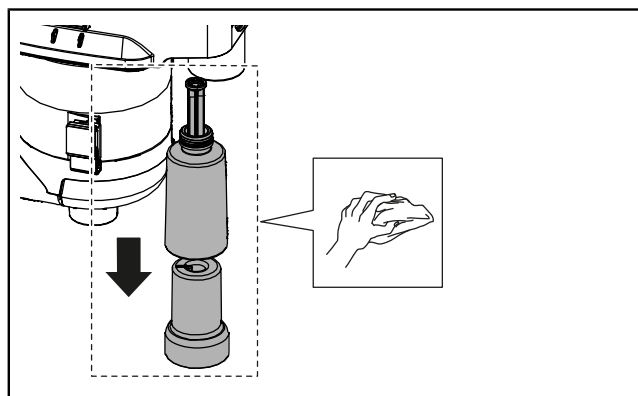

Limpeza da bomba

- ▶ Limpar os 2 orifícios de ventilação na caixa em espiral.

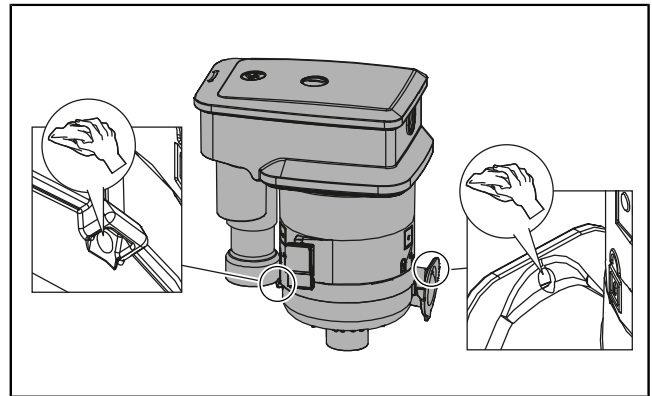

CUIDADO

Lâminas afiadas
Risco de cortes

- ▶ Usar luvas de proteção.

- ▶ Desbloquear e desmontar a caixa em espiral. ❶
- ▶ Remover quaisquer contaminantes acumulados no suporte do eixo do impulsor de vórtice de múltiplas pás e do eixo de transmissão.
- ▶ Limpar o impulsor de vórtice de múltiplas pás e verificar o seu desgaste e o funcionamento suave. ❷
- ▶ Substituir os componentes gastos, se necessário.
- ▶ Instalar e fixar a caixa em espiral.

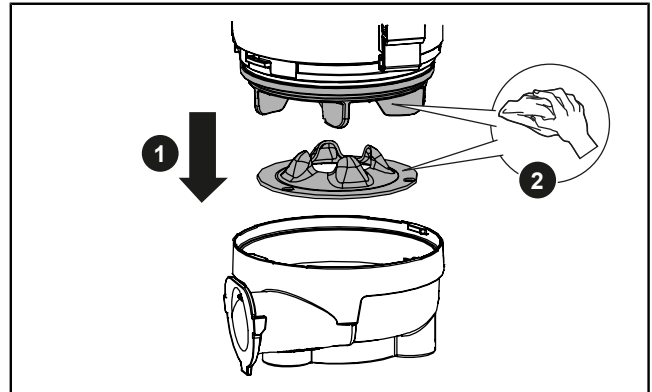

Limpeza do tanque e do sistema de ventilação

- ▶ Remover todos os sólidos e depósitos do tanque.
- ▶ Limpar o tanque por dentro e por fora com um pano humedecido.
- ▶ Remover a cobertura da válvula de ventilação. ❶
- ▶ Desaparafusar o dispositivo de retenção, limpar a esfera e o vedante, e voltar a encaixá-los. ❷

(Binário de aperto para o parafuso de fixação: 1,0 Nm)

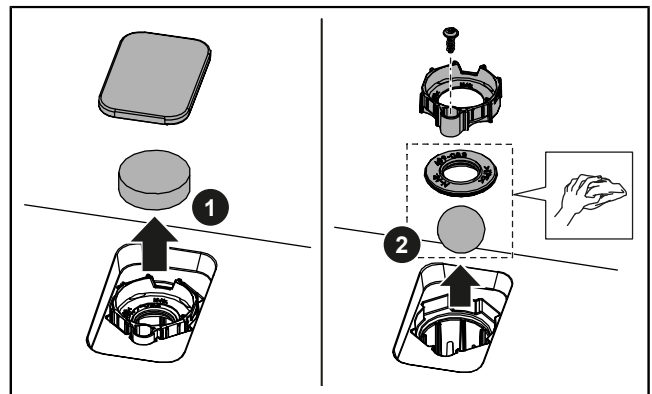

- ▶ Voltar a montar todos os componentes pela ordem inversa.
- ▶ Assegurar que a flange da bomba está corretamente encaixada na conexão de tubo de pressão. Se necessário, lubrificar a flange com pasta de montagem.

6.2 Troca do filtro de carvão ativo

Substituir o filtro de carvão ativo pelo menos uma vez por ano ou quando os odores se tornarem perceptíveis (art. no. 28061).

A entidade exploradora está autorizada a substituir o filtro de carvão ativo.

- ▶ Remover a cobertura da válvula de ventilação. ❶
- ▶ Substituir o filtro de carvão ativo. ❷
- ▶ Encaixar a cobertura da válvula de ventilação.

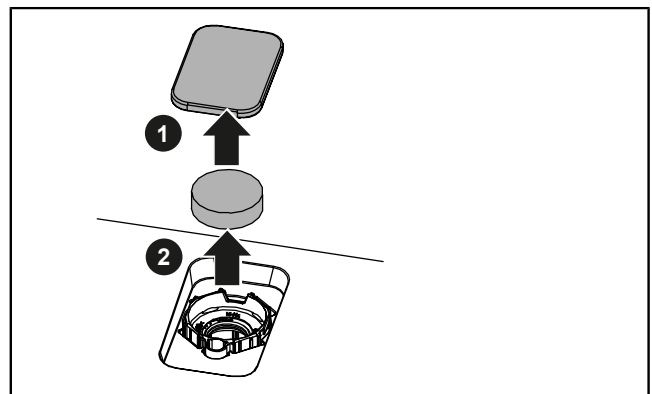

7 Resolução de problemas

Falhas ou avarias na estação elevatória tornam-se evidentes pelo retorno dos equipamentos de drenagem (a água já não escoar). Dependendo do volume de retorno, podem ocorrer fugas e o meio bombeado pode escapar.



⚠ CUIDADO

Germes e bactérias que representam um risco para a saúde

Risco de infeção em caso de contacto com o meio bombeado

- ▶ Usar luvas de proteção, óculos de segurança e máscara respiratória.
- ▶ Ventilar o espaço.
- ▶ Limpar imediatamente qualquer derramamento do meio. Eliminar os panos de limpeza.
- ▶ Desinfetar as mãos.

É necessário ter em atenção os seguintes pontos:

- ▶ Não abrir a estação elevatória.
- ▶ Ventilar o espaço.
- ▶ Não descarregar mais águas residuais. Fechar todas as admissões.
- ▶ Contactar o Atendimento ao Cliente ou um serviço de canalização de emergência.

Reparação por um técnico especialista:



⚠ CUIDADO

Risco de escaldadura ao tocar em água residual quente e risco de queimadura em superfícies quentes

- ▶ Deixar a água residual arrefecer suficientemente antes de abrir a cobertura.

Falha	Causa	Eliminação
A bomba não liga	Não há alimentação elétrica	▶ Verificar a alimentação elétrica.
A bomba não bombeia, o motor faz um zumbido	O impulsor de vórtice de múltiplas pás está bloqueado O condensador está com defeito	▶ Cuidado! A bomba aquece durante a operação! Realizar a manutenção. Verificar o impulsor de vórtice de múltiplas pás quanto a desgaste e funcionamento suave. Limpar o orifício de ventilação ▶ Para a substituição de componentes defeituosos, contactar o Atendimento ao Cliente.

8 Desativação

8.1 Tempo de inatividade superior a 3 meses

Durante períodos de inatividade superiores a 3 meses, a água no tanque pode evaporar. Isto pode fazer com que os sólidos no tanque formem uma crosta e bloqueiem a estação elevatória.

Para evitar danos na estação elevatória, observar os seguintes pontos durante períodos de inatividade superiores a 3 meses:

- Lavar a estação elevatória trimestralmente com água limpa em 2 processos de bombagem.
- Se houver risco de geada, esvaziar o tanque.
- Fazer um teste antes da próxima operação regular.

8.2 Desmontagem



CUIDADO

Germes e bactérias que representam um risco para a saúde
Risco de infeção em caso de contacto com o meio bombeado

- ▶ Usar luvas de proteção, óculos de segurança e máscara respiratória.
 - ▶ Ventilar o espaço.
 - ▶ Limpar imediatamente qualquer derramamento do meio. Eliminar os panos de limpeza.
 - ▶ Desinfetar as mãos.
-
- ▶ Lavagem do tanque: colocar água limpa no tanque através de uma admissão. Realizar pelo menos 2 processos de bombagem.
 - ▶ Se disponível, fechar a válvula de fecho no tubo de pressão e todas as admissões.
 - ▶ Desligar a estação elevatória da fonte de alimentação: desligar a ficha de alimentação elétrica, desligar o dispositivo de segurança.
 - ▶ Esvaziar o tanque, por exemplo utilizando um aspirador de líquidos.
 - ▶ Desligar as admissões e o tubo de pressão do tanque.
 - ▶ Soltar a fixação ao chão.
 - ▶ Remover a estação elevatória.
 - ▶ Vedar bem todos os tubos.
 - ✓ A estação elevatória foi removida.
 - ▶ Desinfetar o local de instalação e a estação elevatória.
 - ▶ Armazenar a estação elevatória ou eliminá-la de acordo com os regulamentos.

8.3 Armazenamento

Condições de armazenamento:

- Máximo: -40 ... +70 °C, humidade máxima: 90 %, sem condensação
 - Recomendado: 5 ... 25 °C, humidade relativa: 40 ... 50 %
 - ▶ Antes do armazenamento, esvaziar completamente o tanque e desinfetar a estação elevatória.
 - ▶ Enrolar o cabo de ligação num feixe e fixá-lo ao tanque.
 - ▶ Proteger a estação elevatória e a ficha de alimentação elétrica contra inundações (imersão em líquido).
 - ▶ Vedar bem todas as conexões.
 - ▶ Proteger da luz solar direta. O calor extremo pode danificar as peças plásticas!
- ① É recomendado guardar a embalagem original para um armazenamento adequado.

9 Eliminação



AVISO

Os produtos com esta marcação no produto, embalagem ou documentos que os acompanham não devem ser eliminados com o lixo doméstico.

- ▶ Levar o produto e os seus componentes até um ponto de recolha certificado, onde serão reciclados e reutilizados.
- ▶ Antes da eliminação, remover pilhas e baterias recarregáveis, se presentes, e eliminá-las separadamente.
- ▶ Respeitar os regulamentos locais.
- ▶ Entrar em contacto com a entidade local, o centro de eliminação de resíduos mais próximo ou o revendedor onde o produto foi adquirido para obter informações sobre como eliminá-lo corretamente.

Instrucțiuni de utilizare

Stimate Client,

În calitate de producător premium de produse inovatoare pentru tehnologia sistemelor de drenare, KESSEL oferă soluții de sistem integrate și servicii orientate către client. Așadar, stabilim cele mai înalte standarde de calitate și ne concentrăm cu fermitate asupra sustenabilității - nu numai atunci când vine vorba de fabricarea produselor noastre, ci și în ceea ce privește operarea lor pe termen lung și ne străduim să asigurăm faptul că dvs. și proprietatea dvs. sunteți protejați pe termen lung.

KESSEL SE + Co. KG
Bahnhofstraße 31
85101 Lenting, Germania



Partenerii noștri de service locali, calificați, vor fi încântați să vă ajute cu orice informații tehnice. Puteți găsi partenerul dvs. de contact la:

<https://www.kessel.ro/service/gaseste-partener-de-service>



Dacă este necesar, Serviciul nostru de Suport Clienți din fabrică oferă asistență pentru servicii precum punerea în funcțiune, întreținerea sau inspecția generală în întreaga regiune DACH sau în alte țări, la cerere.

Pentru informații despre manipulare și comandă, consultați:

<https://www.kessel.ro/contact>

Cuprins

1	Instrucțiuni de utilizare.....	358
2	Siguranță.....	359
3	Descrierea produsului și date tehnice.....	361
4	Instalare.....	365
5	Punerea în funcțiune.....	369
6	Întreținere.....	370
7	Depanare.....	372
8	Scoatere din funcțiune.....	373
9	Eliminare.....	373

1 Instrucțiuni de utilizare











Acest document este manualul original în limba germană. Toate celelalte limbi sunt traduceri ale manualului original. Instrucțiunile de utilizare conțin informații importante privind utilizarea în siguranță, instalarea, întreținerea și eliminarea produsului. Citiți cu atenție instrucțiunile de utilizare înainte de utilizare și păstrați-le la îndemână lângă produs pe toată durata de viață a acestuia. La predarea produsului, instrucțiunile de utilizare trebuie predate noului proprietar.

Simbol	Explicare
(5)	Poziția numărul 5 din figura alăturată
❶ ❷ ❸ ❹ ❺ ...	Etapă de acțiune în figura
👁️ Verificați dacă operarea manuală a fost activată.	Condiție prealabilă pentru acțiune
▶ Apăsați OK.	Etapă de acțiune
✓ Sistemul este pregătit pentru operare.	Rezultatul acțiunii
vezi "Siguranță", pagina 359	Referință încrucișată la Capitolul 2
❗	Informații tehnice sau instrucțiuni cărora trebuie să li se acorde o atenție specială.

Avertismentele includ natura și consecințele unui pericol, precum și măsurile de evitare a acestuia.

Avertismentele sunt indicate prin următoarele simboluri și cuvinte de avertizare:

Cuvânt de semnalizare	Semnificație
Pericol	Avertisment privind rănirea corporală Nerespectarea acestui avertisment poate duce la vătămări grave sau deces.
Avertisment	Avertisment privind rănirea corporală Nerespectarea acestui avertisment poate duce la vătămări grave sau la deces.
Atenție	Avertisment privind rănirea corporală Nerespectarea acestor informații poate duce la leziuni minore sau moderate.
Atenție!	Avertisment privind daunele materiale Nerespectarea acestei avertizări poate duce la deteriorarea produsului și a funcționalității acestuia sau a oricărui obiect din apropiere.

Simbol	Semnificație	Simbol	Semnificație
	Deconectați unitatea		Simbol de avertizare generală
	Respectați instrucțiunile de utilizare		Avertizare privind pericolul biologic
	Folosiți protecție pentru mâini		Avertizare privind electricitatea
	Folosiți protecție pentru ochi		Pictogramă DEEE, produsul face obiectul directivei RoHS
	Folosiți o mască		Simbol general obligatoriu

2 Siguranță

2.1 Observații generale privind siguranța



PRECAUȚIE

Germeii și bacterii care prezintă un risc pentru sănătate
Risc de infecție la contactul cu agentul pompat



▶ Purtați mănuși de protecție (EN 388) și ochelari de protecție (EN 166).



▶ Dacă există posibilitatea de a intra în contact cu agentul pompat, purtați și o mască de protecție respiratorie (EN 149).

- La instalarea, demontarea, întreținerea sau repararea instalației de ridicare, trebuie respectate normele de prevenire a accidentelor, standardele, directivele și reglementările relevante.
- Asigurați-vă că produsul este deconectat de la sursa de alimentare și că este protejat împotriva repornirii în timpul instalării, demontării, întreținerii sau reparațiilor.
- Respectați normele naționale de siguranță atunci când lucrați la cabluri și conexiuni electrice. Risc de electrocutare din cauza componentelor sub tensiune.
- Sistemul trebuie alimentat printr-un dispozitiv de curent rezidual (RCD) cu un curent rezidual nominal de maximum 30 mA.
- Când ștecherul este introdus în priză, produsul este gata de utilizare. Se recomandă activarea prizei cu ajutorul unui întrerupător separat de pornire/oprire.
- Nu conectați produse cu cabluri de conectare deteriorate! Cablul de conectare trebuie înlocuit de un electrician calificat sau de serviciul de asistență pentru clienți. Nu trageți niciodată de cablul de conectare. Nu instalați produse deteriorate sau defecte.
- Instalați un suport de fixare pe podea (pentru a contracara ridicarea).
- Degetele pot fi strivite la instalarea conexiunilor și la introducerea pompei. Efectuați lucrările cu atenție.
- În ca de accident/urgență, agentul pompat poate curge în încăpere. Asigurați-vă că toate conexiunile sunt bine fixate. Ștergeți imediat orice scurgeri. Goliți rezervorul înainte de demontare. Dacă rezervorul nu este golit, apa uzată va curge direct în încăpere atunci când conductele sunt deconectate. Colectați agentul pompat folosind o pompă manuală cu membrană sau un aspirator pentru lichide.
- Nu deschideți capacul instalației de ridicare până când apa reziduală nu s-a răcit suficient. Există riscul de opărire dacă atingeți apa reziduală fierbinte și riscul de arsuri de la suprafețele fierbinți.
- Lăsați motorul/pompa să se răcească suficient înainte de operațiuni de întreținere sau de demontare. Folosiți mănuși de protecție. Există risc de arsuri pe suprafețele fierbinți.

2.2 Personal - calificare

Operator: Nu sunt necesare calificări specifice; cunoaște și înțelege instrucțiunile de utilizare

Persoană competentă și calificată: Un angajat al unei companii specializate care deține experiență dovedită și echipament tehnic și care lucrează în conformitate cu instrucțiunile de utilizare și standardele de implementare.

Activități autorizate	Persoană	
	Societatea operațională	Persoană competentă și calificată
Conectați priza la rețeaua electrică, verificați dacă funcționează, înlocuiți filtrul cu cărbune activ	✓	✓
Instalare/demontare, punere în funcțiune inițială, întreținere, reparații	—	✓

Copiii și persoanele cu dizabilități

Acest dispozitiv trebuie utilizat de către copii cu vârsta de 8 ani și mai mari și de către persoane cu capacități fizice, senzoriale sau mentale reduse sau cu lipsă de experiență și/sau cunoștințe numai sunt supravegheați sau dacă au fost instruite cu privire la utilizarea în siguranță a dispozitivului și înțeleg pericolele implicate.

Copiii nu trebuie să se joace cu dispozitivul. Verificările funcționale și întreținerea nu trebuie efectuate de copii fără supraveghere.

2.3 Scopul utilizării

Instalația de ridicare este utilizată pentru drenarea rezistentă la reflux a punctelor de drenaj situate sub nivelul refluxului și a punctelor de drenaj, care nu pot fi drenate prin intermediul pantei naturale.

Instalația de ridicare poate fi instalată în interior sau ca instalație în perete fals.

Nu trebuie introduse următoarele lichide sau solide:

- articole de toaletă și produse de îngrijire personală, cum ar fi șervețele de hârtie sau șervețele umede, scutece, tamponane, bețișoare de urechi, prezervative, medicamente
- deșeuri, cum ar fi moloz, cenușă, gunoi, materiale de construcții, deșeuri de bucătărie, grăsimi/uleiuri, textile
- detergenți și lichide de spălat vase în cantități excesive și cu generare disproporționată de spumă
- lichide sau solvenți inflamabili, explozivi
- substanțe agresive, corozive sau toxice

Minilift M

Instalația de ridicare poate fi utilizată numai pentru pomparea apelor uzate menajere fără fecale.

Instalația de ridicare este proiectată pentru pomparea apei gri din chiuvete, mașini de spălat, mașini de spălat vase, chiuvete de bucătărie, căzi de baie, dușuri sau pisoare, precum și a condensului din sistemele de aer condiționat.

Instalația de ridicare îndeplinește cerințele standardului DIN EN 12050-2.

Minilift M WC

Instalația de ridicare poate fi utilizată numai pentru pomparea apelor uzate menajere fecale sau fără fecale.

Instalația de ridicare respectă cerințele standardului DIN EN 12050-3. Instalația de ridicare și toate elementele de drenaj conectate trebuie instalate în aceeași încăpere. Trebuie să existe o altă toaletă deasupra nivelului apei stătătoare. Numărul de utilizatori trebuie să fie cât mai redus posibil.

Puncte de scurgere permise pentru Minilift M WC (obiecte de scurgere):

- 1 toaletă (WC)
- 1 chiuvetă
- 1 duș
- 1 bideu

Orice dintre următoarele acțiuni care nu sunt autorizate în mod expres în scris de către producător pot invalida garanția:

- modificările sau atașamentele
- utilizarea de piese de schimb care nu sunt autentice
- Reparații neefectuate de o companie specializată

Înregistrare produs

Înregistrați produsul și beneficiați de o garanție de 5 ani oferită de un specialist în domeniu!

www.kessel.ro/inregistrare-produs



3 Descrierea produsului și date tehnice

3.1 Descrierea produsului

Minilift M

Minilift M este o instalație de ridicare compactă, gata de conectare, cu o pompă submersibilă. Nivelurile sunt măsurate cu ajutorul unui comutator cu flotor vertical. Sistemul de ventilație este echipat cu un filtru cu cărbune activ.

Plăcuța de identificare este amplasată orizontal pe partea exterioară a carcasei.

- 1x intrare DN 40, orientată vertical în sus, etanșată din fabrică
- 2x intrări DN 40/DN 50, amplasate adânc, cu dispozitiv de prevenire a refluxului, orizontal la stânga și la dreapta, reglat din fabrică pe deschis
- 1x racord pentru conductă de presiune DN 32 (OD 40), cu dispozitiv de prevenire a refluxului, orientat vertical în sus, montat din fabrică

Minilift M WC

Minilift M WC este o instalație de ridicare compactă, gata de conectare. Pompa submersibilă este echipată cu un macerator rotativ. Maceratorul mărunțește în mod fiabil fecalele din apa reziduală. Nivelurile sunt măsurate cu ajutorul unui comutator cu flotor. Sistemul de ventilație este echipat cu un filtru cu cărbune activ.

Conexiuni

- 1x intrare DN 40, fără dispozitiv de prevenire a refluxului, orientată vertical în sus, etanșată din fabrică
- 2x intrări DN 40/DN 50, amplasate adânc, cu dispozitiv de prevenire a refluxului, orizontal la stânga și la dreapta, reglat din fabrică pe deschis
- 1x racord pentru toaletă, deschis în față în dotarea standard – Racordul pentru toaletă poate fi orientat orizontal spre dreapta, dacă este necesar. Deschizătura corespunzătoare este etanșată din fabrică.
- 1x racord pentru conductă de presiune DN 32 (OD 40), cu dispozitiv de prevenire a refluxului, orientat vertical în sus, montat din fabrică

Exemplu de instalare

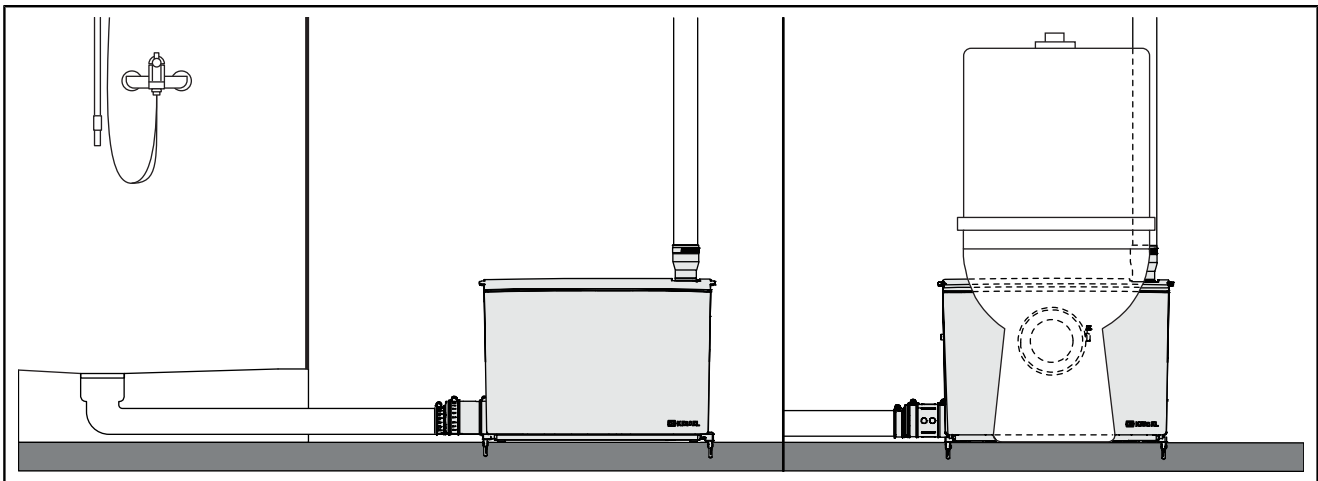







3.2 Moduri de operare

Mod de operare	Descriere
Standard (Setare implicită)	În acest mod de operare, se utilizează întregul volum al rezervorului. Nivel de pornire: 95 mm
Aspirație profundă (Activare conform cerințelor)	Pentru a putea utiliza puncte de scurgere mai adânci (de exemplu dușuri), este posibilă aspirația profundă. Pentru aceasta, indicatorul de nivel al sistemului trebuie modificat. Nivel de pornire: 65 mm







3.3 Conținutul livrării

- Instalație de ridicare
- Instrucțiuni de operare

Accesorii B2 (533-902)

2x control al flotabilității		1x pastă de asamblare	
2x șuruburi		1x tranziție conductă de presiune DN 32 (OD 40)	
2x dibluri		1x clemă pentru furtun 25 - 40 mm	
2x placă de acoperire intrare DN 50		2x șaibă de blocare	
3x clemă pentru furtun 32 - 50 mm		2x racord intrare DN 50 cu atașament cu clapetă	
2x clemă pentru furtun 50 - 70 mm		2x clapetă intrare DN 50	
2x tranziție intrare DN 40/DN 50		1x garnitură	

Accesorii D (533-904) (Numai pentru Minilift M WC)

1x garnitură pentru racordul de intrare al toaletei		1x capac pentru intrarea frontală a toaletei	
1x clemă pentru furtun 110 - 130 mm		1x garnitură pentru capacul de intrare al toaletei	
1x garnitură inelară de fixare pentru racordul de intrare al toaletei		1x încuietoare pentru capacul toaletei	

3.4 Date tehnice

	Minilift M	Minilift M WC
Pompă	GTF750	STZ750
Tensiune	230 V, 50 Hz	
Consum de energie P1	750 W	
Putere nominală a motorului P2	460 W	
Curent nominal I	3,5 A	
Viteza n	2700 rpm	
Grad de protecție (pompă)	IP 68 (3 m/48 h)	
Clasa de protecție	I	
Lungimea cablului	1,4 m	
Fișă de alimentare	Tip F, CEE 7/4 (ștecăr Schuko)	
Protecție recomandată	B16 A	

Domeniul de aplicare permis

	Minilift M	Minilift M WC
Înălțimea maximă de pompare H	10,4 m	9,0 m
Debit maxim Q	9,8 m ³ /h	
Temperatura mediilor	Max. 40 °C	
Temperatura maximă a mediilor, pe termen scurt	80 °C timp de 2 min	
Temperatura ambiantă	3 - 40 °C	
Mod de operare	S3 15 %	
Clasa de protecție a instalației de ridicare	IP 44	



Fig.: Minilift M

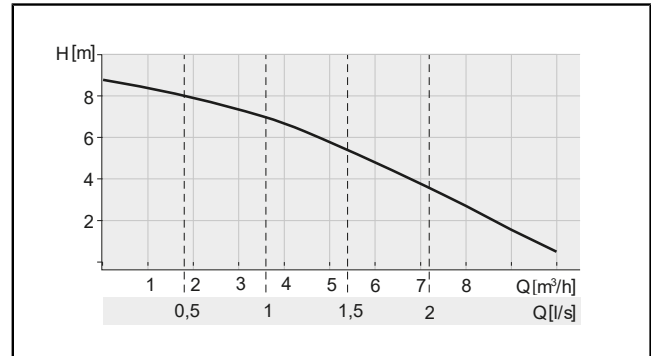
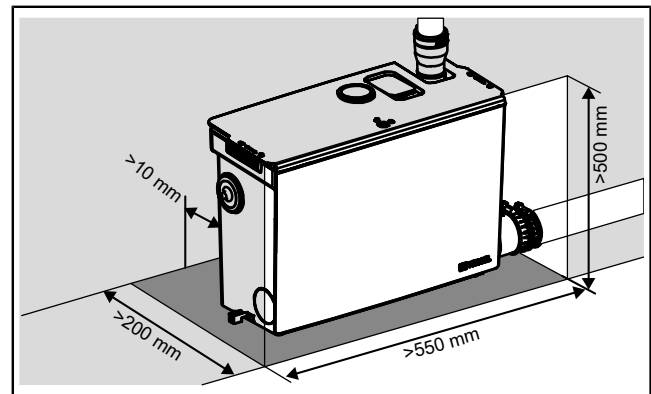

Fig.: Minilift M WC

Volum, greutate, dimensiuni

	Minilift M		Minilift M WC	
Nivel de pornire	95 mm	65 mm	95 mm	65 mm
Volum rezervor	11,75 l		11,75 l	
Volum de pompare	3,1 l	1,6 l	2,9 l	1,6 l
Greutate	7,52 kg		7,65 kg	



Minilift M

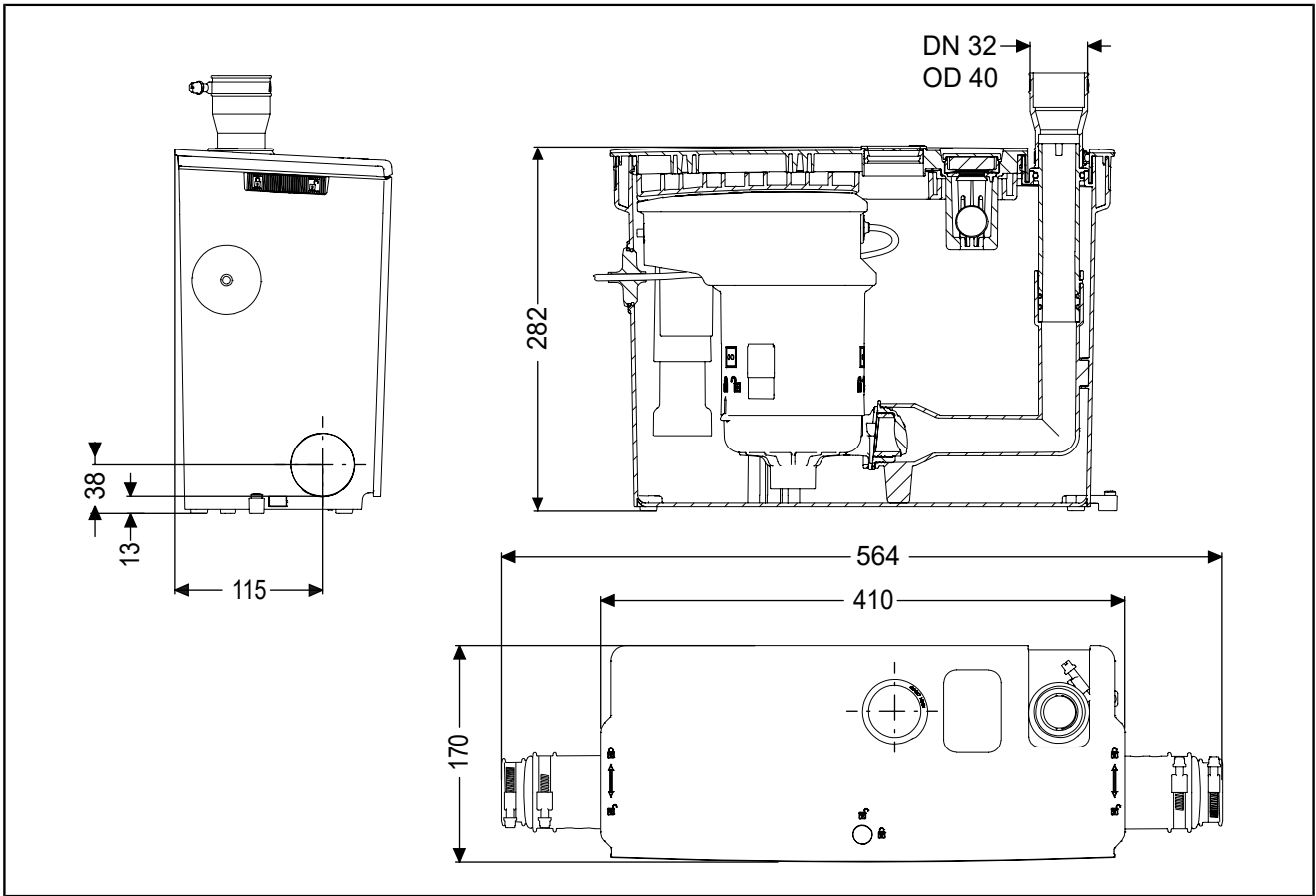

Minilift M WC

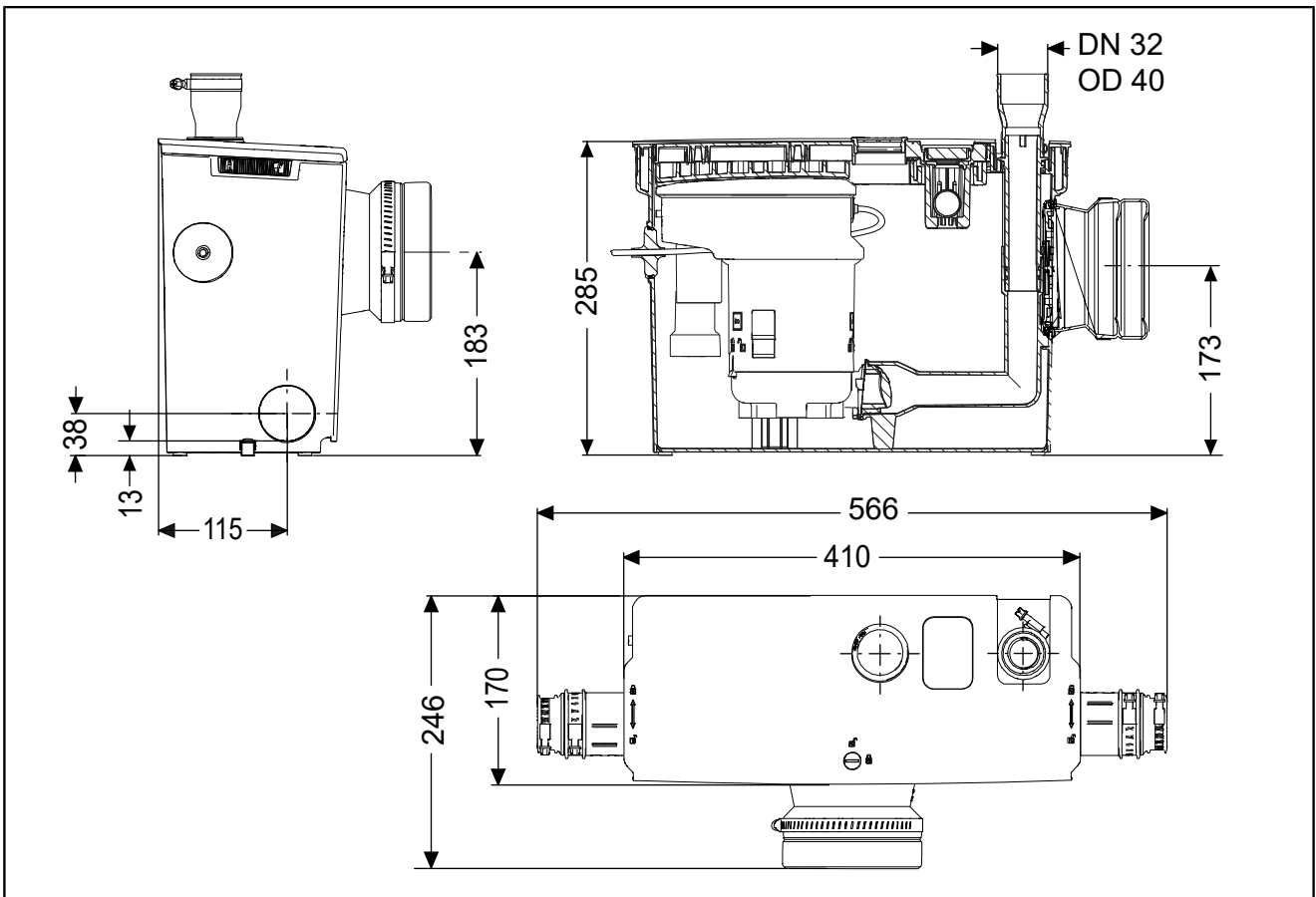

4 Instalare

4.1 Informații generale privind instalarea

Asigurați o priză adecvată pentru conectarea electrică. Efectuați instalarea electrică în conformitate cu normele locale privind instalările în zone umede.

Pentru a reduce la minimum zgomotul de funcționare, așezați un covoraș izolant între produs și perete.

Se recomandă instalarea unei supape de închidere în conducta de presiune.

Conducta de presiune:

- Mai întâi, orientați-o vertical, cu o înălțime minimă de 1,80 m, apoi orizontal, cu o ușoară pantă.
- Lărgiți după vârf
- Creați deviere cu coturi de 45°

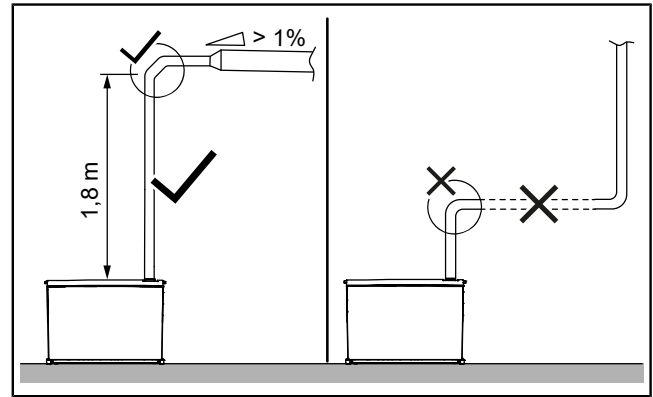

Nivelul de pornire poate fi redus de la 95 mm la 65 mm. Pentru aceasta, indicatorul de nivel trebuie modificat (vezi "Instalarea instalației de ridicare", pagina 365).

Racordare la toaletă

Conectați toaletele (WC) numai la versiunea WC.

Distanța maximă între toaletă și instalația de ridicare: 0,5 m

Conectarea directă la toaletă (WC) este posibilă numai în cazul toaletelor montate pe podea. Pentru utilizarea cu o toaletă suspendată este necesară o instalare încastrată.

Instalare încastrată

Instalația de ridicare este ventilată în zona de instalare. Asigurați accesul facil la instalația de ridicare, de exemplu pentru înlocuirea filtrului cu cărbune activ.

4.2 Instalarea instalației de ridicare



PRECAUȚIE

Acces restricționat la instalarea/demontarea racordurilor și a pompei, pornirea neașteptată a pompei
Risc de leziuni la mâini

- ▶ Folosiți mănuși de protecție.
- ▶ Conectați ștecărul la fișa de alimentare numai după ce pompa a fost instalată corespunzător în rezervor.



PRECAUȚIE

Germeni și bacterii care prezintă un risc pentru sănătate
Risc de infecție la contactul cu agentul pompat

- ▶ Utilizați mănuși de protecție, ochelari de protecție și o mască respiratorie.
- ▶ Aerisiți camera.
- ▶ Curățați imediat orice mediu vărsat. Aruncați lavetele cu care ați curățat.
- ▶ Dezinfectați-vă mâinile.

① Utilizați numai pasta de asamblare furnizată pentru instalare.

Îndepărtarea ambalajului

- ▶ Îndepărtați ambalajul exterior.
- ▶ Pentru a deschide capacul, eliberați dispozitivele de blocare de pe ambele părți și din mijlocul capacului. ① ②
- ▶ Apucați capacul cu mânerul din stânga și din dreapta, înclinați-l în sus la marginea din față și ridicați-l din clemele de blocare de la marginea din spate. ③
- ▶ Scoateți pompa și îndepărtați ambalajul/blocajul de transport.

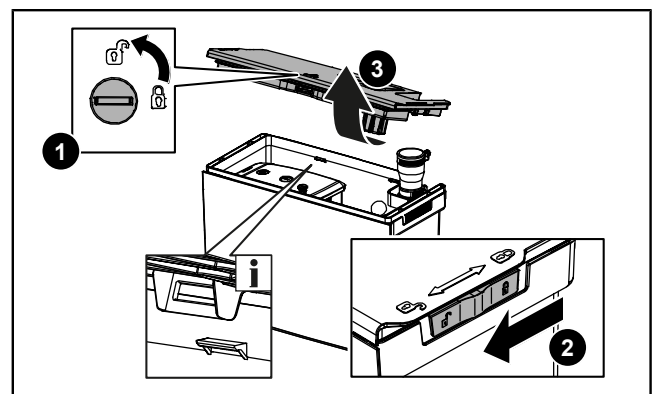

Pregătirea montării pe podea

- ▶ Asigurați-vă că picioarele de izolare fonică sunt instalate corect.
- ▶ Apăsăți comenzile de flotabilitate (accesorii) din partea stângă și dreaptă, în partea inferioară a rezervorului, până la capăt. ❶
- ▶ Marcați locurile pentru găuri. Asigurați-vă că există o distanță suficientă față de perete (izolare fonică).
- ▶ Faceți două găuri Ø 6 mm. Aveți grijă la cablurile care se află pe podea.
- ▶ Introduceți diblurile. ❷

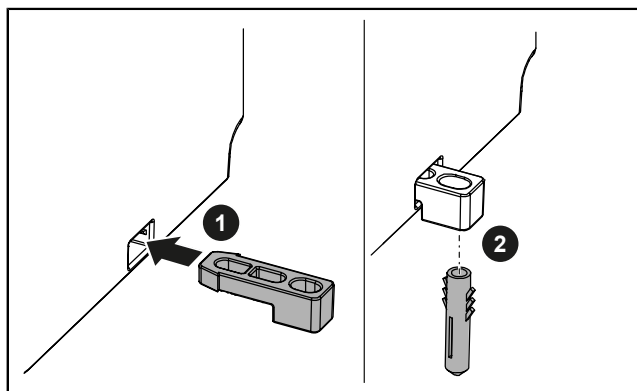

Selectarea intrării (intrărilor)

- ▶ Selectați intrarea (intrările) necesară (necesare).

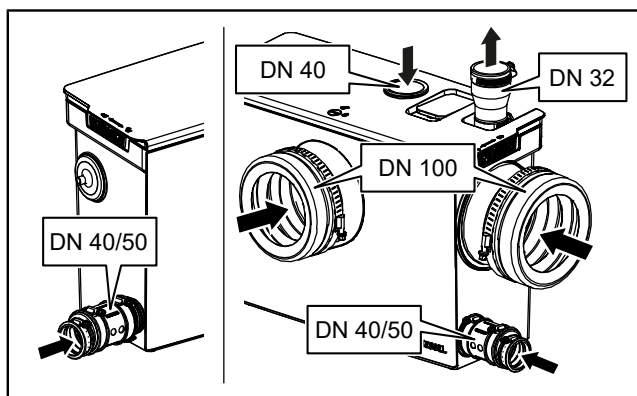

Instalarea intrării verticale

- ▶ Găuriți capacul, din spate, folosind un ferăstrău circular Ø 44-46 mm și neteziți marginea cu un cuțit de siguranță. ❶
- ▶ Introduceți garnitura (accesorii). ❷

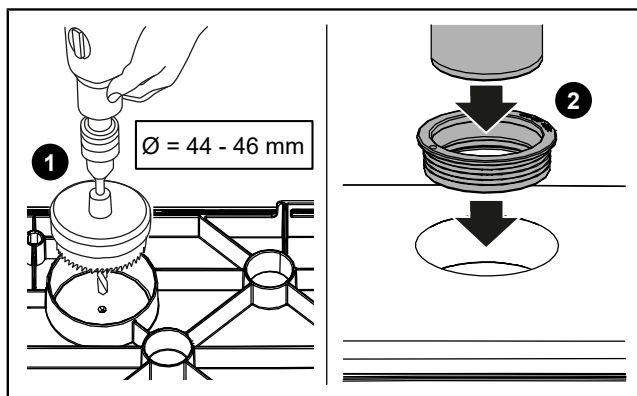

Instalarea intrării orizontale



ATENȚIE

La conectarea obiectelor de drenaj situate la nivel inferior, atașamentul cu clapetă trebuie instalat la racordul de intrare!

- ☞ Asigurați-vă că ambele garnituri inelare sunt montate corect.
- ▶ Introduceți racordul de intrare DN 50 cu atașamentul cu clapetă (accesorii) în deschizătură. ❶
- ▶ Fixați racordul de intrare DN 50 cu șaiba de blocare pe partea exterioră. ❷
- ▶ Pentru DN 50, tăiați tranziția de intrare corespunzător, folosind un cuțit de siguranță.
- ▶ Ungeți tranziția de intrare cu pastă de asamblare și împingeți-o pe racordul de intrare, din exterior.
- ▶ Introduceți conducta de admisie (DN 50 sau DN 40) în tranziția de intrare.
- ▶ Fixați tranziția de intrare pe ambele părți cu cleme pentru furtunuri.

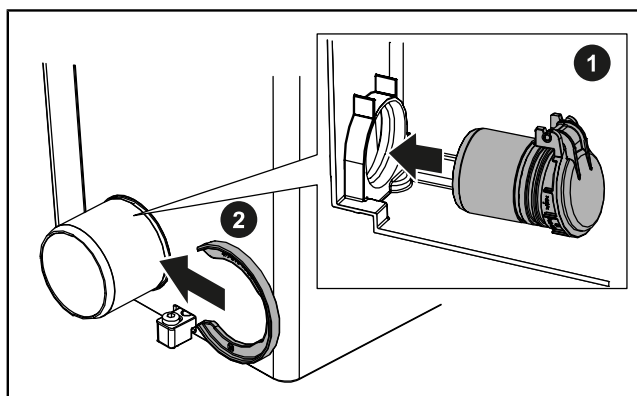

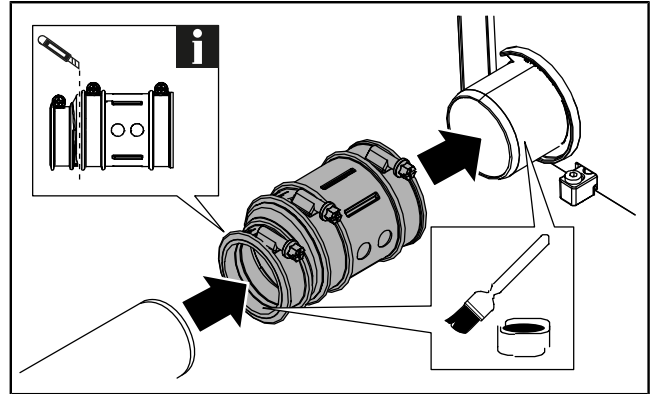

- ▶ Etanșați toate intrările neutilizate cu plăci de acoperire (accesorii). Asigurați-vă că garnitura inelară este montată corect.

Instalarea racordului conductei de presiune

- ▶ Conectați conducta de presiune la instalația de ridicare, de sus.
- ▶ Glisați tranziția conductei de presiune DN 32/40 din exterior pe racordul conductei de presiune și fixați-l cu o clemă pentru furtun 25 - 40 mm. ❶
- ▶ Introduceți conducta de presiune în tranziția conductei de presiune și fixați-o cu o clemă pentru furtun. ❷

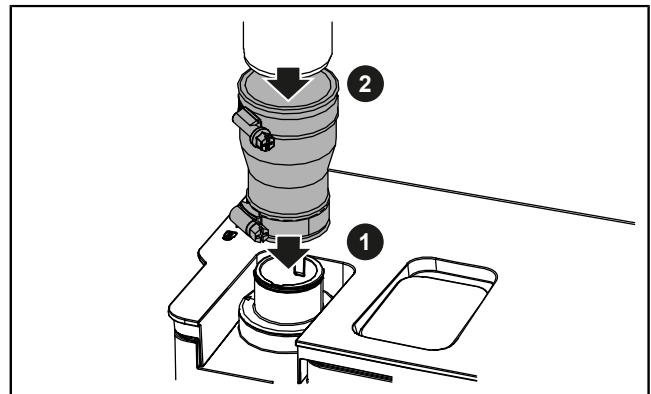

❶ Vizionați și videoclipul explicativ de pe site-ul produsului!

Instalarea racordului pentru toaletă

- ▶ Pentru o **conexiune frontală a WC-ului**, montați garnitura de etanșare a conexiunii de intrare a WC-ului, pe partea exterioară a carcasei. Asigurați-vă că canelura se potrivește uniform cu carcasa. Ungeți inelul de prindere cu pastă de asamblare. Fixați garnitura de etanșare a racordului de intrare al toaletei din interior folosind inelul de prindere.
- ▶ Pentru o **racordare orizontală a toaletei**, deschideți blocarea din interior și scoateți capacul de pe racordul orizontal al toaletei. Montați garnitura de etanșare a racordului de intrare al toaletei din exteriorul carcasei. Asigurați-vă că canelura se potrivește uniform cu carcasa. Ungeți inelul de prindere cu pastă de asamblare. Fixați garnitura de etanșare a racordului de intrare al toaletei din interior folosind inelul de prindere.
- ▶ Apoi introduceți capacul de intrare frontal al toaletei cu garnitura în racordul frontal al toaletei, din exterior și fixați-l cu dispozitivul de blocare al capacului toaletei, din interior. ❶ ❷
- ▶ Ungeți conducta de scurgere a toaletei cu pastă de asamblare, introduceți-o în garnitură și fixați-o cu clemă pentru furtun 110 - 130 mm.

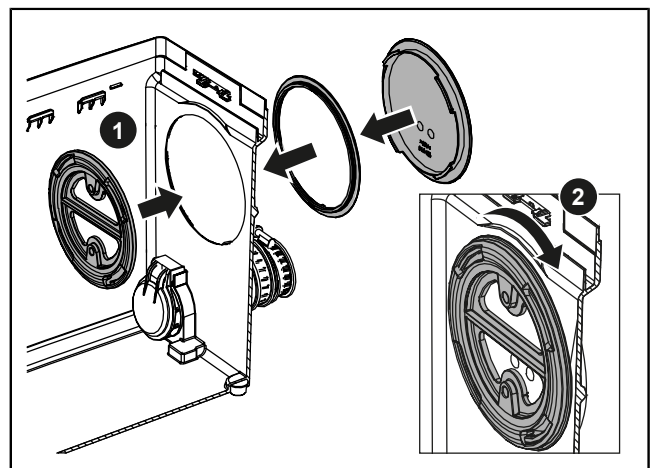
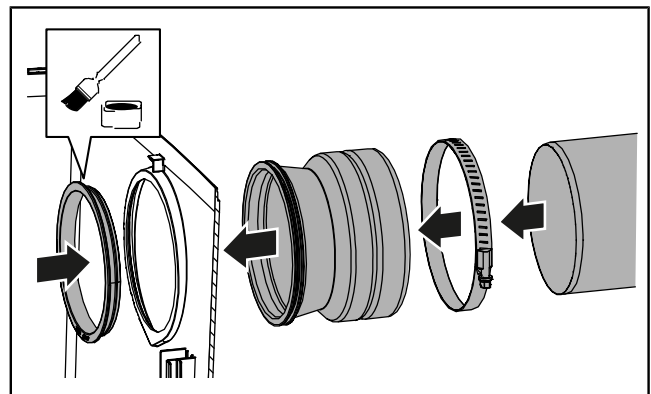

Ajustarea indicatorului de nivel

Setare din fabrică: nivel de pornire în partea de sus

Aspirație profundă: nivel de pornire în partea de jos

- ▶ Pentru o aspirație profundă, trageți partea inferioară a comutatorului cu flotor din dispozitivul de blocare, introduceți clema de ghidare în canelura marcată cu „2” și împingeți-o până la capăt. ❶

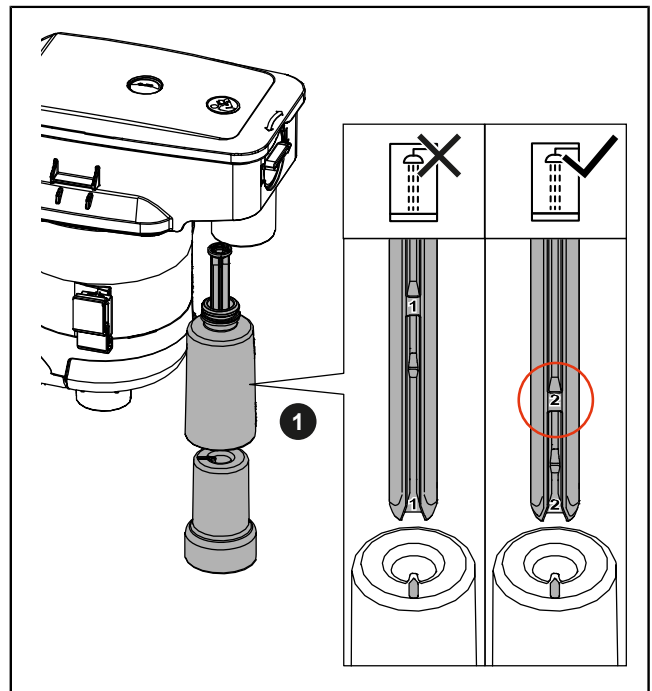

Introducerea pompei

- ▶ Ungeți flanșa pompei și ghidajele din rezervor cu pastă de asamblare.
- ▶ Fixați cablul de alimentare în ghidajele corespunzătoare de pe pompă.
- ▶ Introduceți pompa în rezervor. Asigurați-vă că cablul de alimentare nu este blocat.
- ▶ Asigurați-vă că pompa este așezată corect în ghidajele de pe ambele părți și că flanșa pompei este aliniată corespunzător cu conducta de presiune.

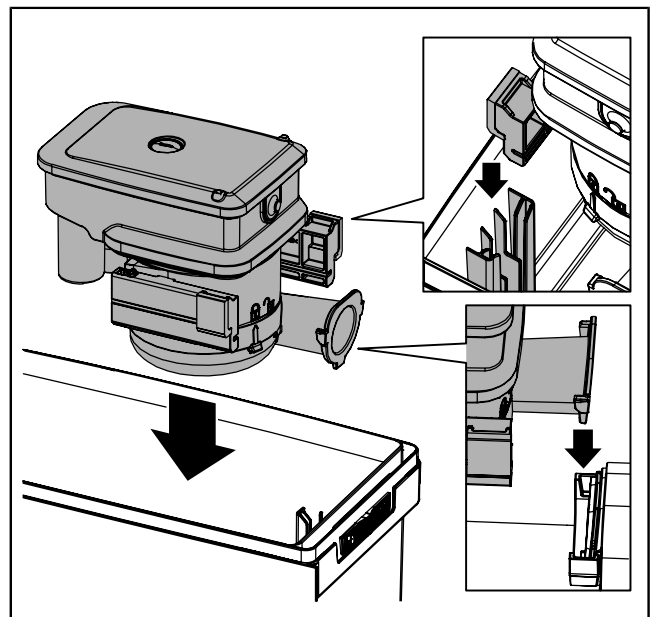

Montarea capacului

- ▶ Ungeți garnitura capacului. Utilizați pasta de asamblare furnizată în acest scop.
- ▶ Pentru a monta capacul, introduceți canelurile de pe capac în clemele de blocare din partea din spate a marginii rezervorului și apăsați capacul în jos până când se oprește.
- ▶ Asigurați toate dispozitivele de blocare.
- ▶ Pentru o intrare verticală, ungeți conducta de admisie (DN 40) cu pastă de asamblare și introduceți-o.

Fixarea rezervorului

- ▶ Fixați rezervorul pe podea folosind șuruburile furnizate.

5 Punerea în funcțiune

5.1 Punerea în funcțiune inițială a instalației de ridicare

- 👁️ Asigurați-vă că instalația de ridicare este deconectată de la sursa de alimentare și că capacul se potrivește perfect pe rezervor.
- ▶ Turnați apă curată în rezervor prin orice intrare conectată.
- ▶ Verificați toate racordurile pentru a detecta eventualele scurgeri.
- ▶ Introduceți fișa de alimentare.
- ✓ De îndată ce nivelul setat în rezervor este atins, apa este pompată afară.
- ▶ Repetați procesul de pompare.
- ✓ Dacă cel puțin 2 procese de pompare au fost finalizate fără erori, instalația de ridicare poate intra în funcțiune normală.

5.2 Pornirea și oprirea

- ▶ Pentru a porni instalația de ridicare, introduceți fișa de alimentare în priză.
- ✓ Instalația de ridicare este gata pentru utilizare imediată.
- ✓ Procesul de pompare începe automat în funcție de nivelul de umplere al rezervorului.
- ▶ Pentru a opri instalația de ridicare, scoateți fișa de alimentare din priză.

6 Întreținere

KESSEL recomandă o **verificare funcțională lunară** de către operator.

Întreținerea trebuie efectuată **anual** la instalația de ridicare, de către o persoană calificată competentă.

6.1 Efectuarea lucrărilor de întreținere la instalația de ridicare



AVERTIZARE

Părți live

Pericol de electrocutare



▶ Deconectați sistemul de la sursa de alimentare!

▶ Asigurați-vă că echipamentul electric este deconectat de la sursa de alimentare în timpul lucrărilor.

▶ Asigurați echipamentele electrice împotriva repornirii.



PRECAUȚIE

Acces restricționat la instalarea/demontarea racordurilor și a pompei, pornirea neașteptată a pompei

Risc de leziuni la mâini

▶ Folosiți mănuși de protecție.

▶ Conectați ștecărul la fișa de alimentare numai după ce pompa a fost instalată corespunzător în rezervor.



PRECAUȚIE

Pompa se încălzește în timpul funcționării

Riscul de arsuri

▶ Purtați mănuși de protecție.

▶ Lăsați pompa să se răcească.



PRECAUȚIE

Germei și bacterii care prezintă un risc pentru sănătate

Risc de infecție la contactul cu agentul pompat

▶ Utilizați mănuși de protecție, ochelari de protecție și o mască respiratorie.

▶ Aerisiți camera.

▶ Curățați imediat orice mediu vărsat. Aruncați lavetele cu care ați curățat.

▶ Dezinfectați-vă mâinile.



ATENȚIE

Curățarea necorespunzătoare

Componentele polimerice se pot deteriora sau deveni fragile.

▶ Curățați componentele din polimer numai cu apă și un agent de curățare cu pH neutru.

👁️ Asigurați-vă că nu există apă reziduală în instalația de ridicare.

👁️ Instalația de ridicare a fost deconectată de la sursa de alimentare și securizată împotriva repornirii.

▶ Deschideți capacul.

Curățarea indicatorului de nivel

▶ Scoateți pompa.

▶ Curățați comutatorul cu plutitor cu o lavetă umedă din bumbac. Pentru a face acest lucru, scoateți flotorul de pe unitatea de flotabilitate, dacă este necesar.

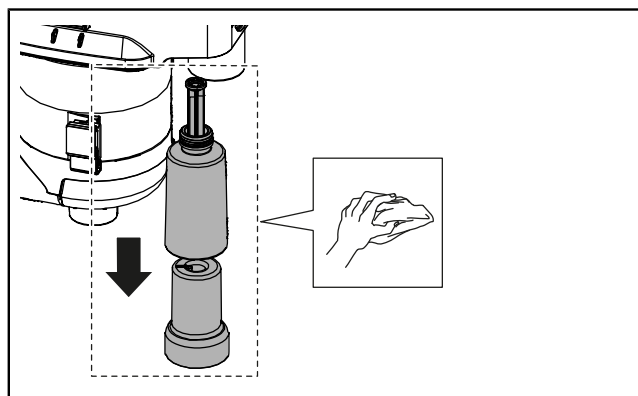

Curățarea pompei

- ▶ Curățați cele 2 orificii de aerisire de pe carcasa spirală.

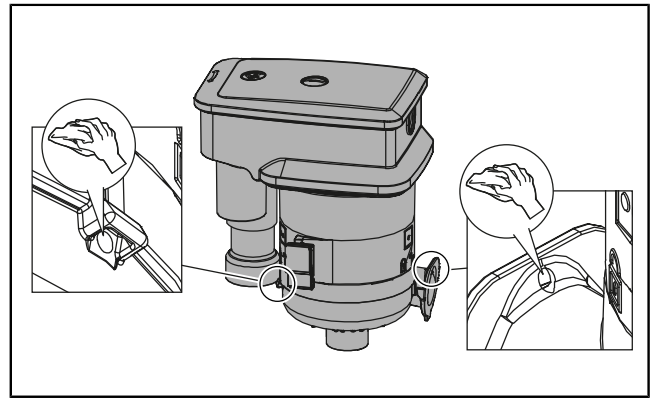

PRECAUȚIE

Lame ascuțite
Risc de tăieturi

- ▶ Folosiți mănuși de protecție.

- ▶ Deblocați și demontați carcasa spirală. ❶
- ▶ Îndepărtați orice contaminanți aderenți de pe suportul axului rotorului cu palete multiple și de pe arborele de transmisie.
- ▶ Curățați rotorul cu palete multiple și verificați dacă prezintă semne de uzură și dacă funcționează corect. ❷
- ▶ Înlocuiți componentele uzate, dacă este necesar.
- ▶ Instalați și fixați carcasa spirală.

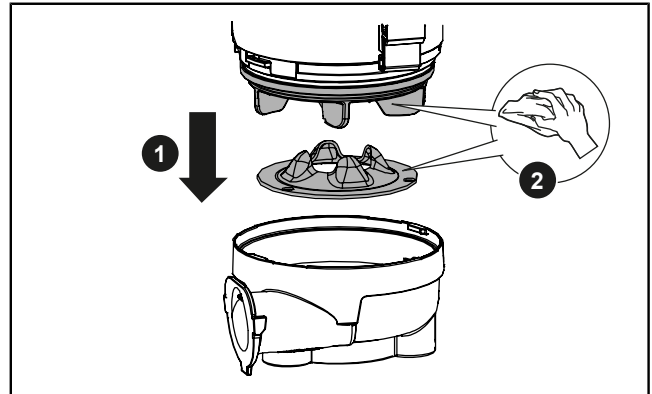

Curățarea rezervorului și a sistemului de ventilație

- ▶ Îndepărtați toate solidele și depunerile din rezervor.
- ▶ Curățați rezervorul în interior și exterior cu o lavetă umedă.
- ▶ Scoateți capacul supapei de aerisire. ❶
- ▶ Deșurubați dispozitivul de fixare, curățați bila și garnitura și montați-le la loc. ❷

(Cuplu de strângere pentru șurubul de fixare: 1,0 Nm)

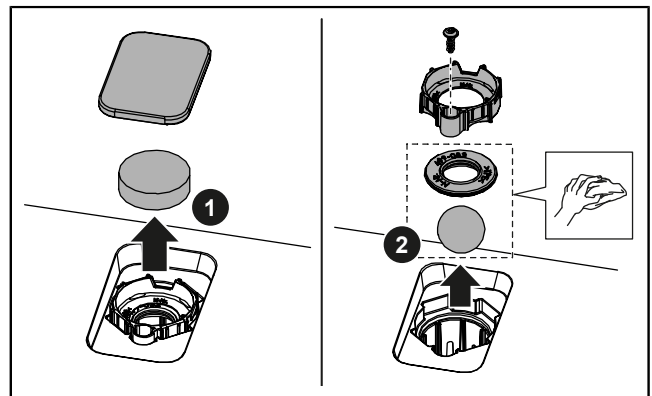

- ▶ Reinstalați toate componentele în ordine inversă.
- ▶ Asigurați-vă că flanșa pompei este așezată corect pe racordul conductei de presiune. Dacă este necesar, ungeți flanșa cu pastă de asamblare.

6.2 Schimbarea filtrului cu cărbune activ

Înlocuiți filtrul cu cărbune activ cel puțin o dată pe an sau când mirosurile devin perceptibile (nr. art. 28061).

Operatorul are dreptul să înlocuiască filtrul cu cărbune activ.

- ▶ Scoateți capacul supapei de aerisire. ❶
- ▶ Înlocuiți filtrul cu cărbune activ. ❷
- ▶ Montați capacul pentru supapa de aerisire.

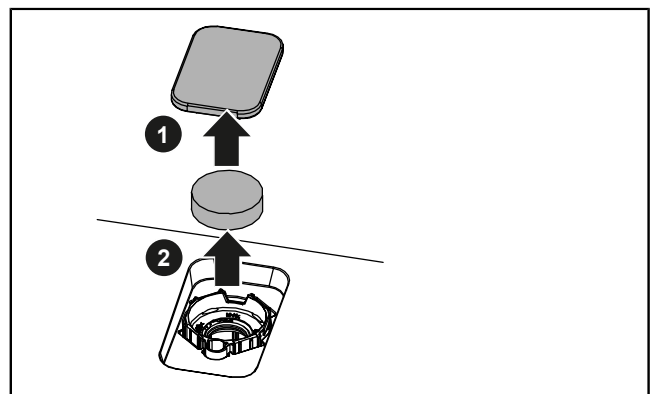

7 Depanare

Defecțiunile sau avariile instalației de ridicare devin evidente prin refluxul obiectelor de drenaj (apa nu se mai scurge). În funcție de volumul de apă de reflux, pot apărea scurgeri și mediul pompat poate ieși.



PRECAUȚIE

Germei și bacterii care prezintă un risc pentru sănătate

Risc de infecție la contactul cu agentul pompat

- ▶ Utilizați mănuși de protecție, ochelari de protecție și o mască respiratorie.
- ▶ Aerisiți camera.
- ▶ Curățați imediat orice mediu vărsat. Aruncați lavetele cu care ați curățat.
- ▶ Dezinfectați-vă mâinile.

Vă rugăm să rețineți următoarele puncte:

- ▶ Nu deschideți instalația de ridicare.
- ▶ Aerisiți camera.
- ▶ Nu mai deversați alte ape reziduale. Închideți toate intrările.
- ▶ Contactați serviciul clienți sau un serviciu de urgență pentru instalații sanitare.

Reparația trebuie efectuată de o persoană calificată:



PRECAUȚIE

Riscul de opărire la atingerea apei reziduale fierbinți și riscul de arsuri de la suprafețe fierbinți

- ▶ Lăsați apa reziduală să se răcească suficient înainte de a deschide capacul.

Defecțiune	Cauza	Eliminare
Pompa nu pornește	Fără alimentare cu energie electrică	▶ Verificați sursa de alimentare.
Pompa nu pompează, motorul vibrează dar nu pornește	Rotorul cu palete multiple este blocat Condensatorul este defect	▶ Atenție! Pompa se încălzește în timpul funcționării! Efectuați întreținerea. Verificați dacă rotorul cu palete multiple funcționează corect. Curățați orificiul de ventilație ▶ Pentru înlocuirea componentelor defecte, contactați serviciul clienți.

8 Scoatere din funcțiune

8.1 Timp de nefuncționare mai mare de 3 luni

În timpul perioadelor de inactivitate de peste 3 luni, apa din rezervor se poate evapora. Acest lucru poate provoca formarea unei cruste solide în rezervor și blocarea instalației de ridicare.

Pentru a preveni deteriorarea instalației de ridicare, respectați următoarele puncte în timpul perioadelor de inactivitate mai lungi de 3 luni:

- Spălați instalația de ridicare trimestrial cu apă curată în 2 procese de pompare.
- Dacă există riscul de îngheț, goliți rezervorul.
- Efectuați o probă înainte de următoarea operare obișnuită.

8.2 Dezasamblare



PRECAUȚIE

Germei și bacterii care prezintă un risc pentru sănătate

Risc de infecție la contactul cu agentul pompat

- ▶ Utilizați mănuși de protecție, ochelari de protecție și o mască respiratorie.
 - ▶ Aerisiți camera.
 - ▶ Curățați imediat orice mediu vărsat. Aruncați lavetele cu care ați curățat.
 - ▶ Dezinfectați-vă mâinile.
-
- ▶ Spălarea rezervorului: Turnați apă curată în rezervor printr-o intrare. Efectuați cel puțin 2 procese de pompare.
 - ▶ Dacă este disponibilă, închideți supapa de închidere din conducta de presiune și toate intrările.
 - ▶ Deconectați instalația de ridicare de la sursa de alimentare: scoateți fișa de alimentare, opriți dispozitivul de siguranță.
 - ▶ Goliți rezervorul, de exemplu folosind un aspirator pentru lichide.
 - ▶ Deconectați intrările și conducta de presiune de la rezervor.
 - ▶ Slăbiți fixarea la podea.
 - ▶ Îndepărtați instalația de ridicare.
 - ▶ Etanșați bine toate conductele.
 - ✓ Instalația de ridicare a fost îndepărtată.
 - ▶ Dezinfectați locul de instalare și instalația de ridicare.
 - ▶ Depozitați instalația de ridicare sau eliminați-o în conformitate cu reglementările.

8.3 Depozitare

Condiții de depozitare:

- Maxim: -40 ... +70 °C, umiditate maximă: 90%, fără condens
 - Recomandat: 5 ... 25 °C, umiditate relativă: 40 ... 50%
 - ▶ Înainte de depozitare, goliți complet rezervorul și dezinfectați instalația de ridicare.
 - ▶ Înfășurați cablul de conectare într-un pachet și fixați-l la rezervor.
 - ▶ Protejați instalația de ridicare și fișa de alimentare împotriva inundării (imersie în lichid).
 - ▶ Etanșați bine toate racordurile.
 - ▶ Protejați de lumina directă a soarelui. Căldura extremă poate provoca deteriorarea pieselor din plastic!
- ⓘ Se recomandă păstrarea ambalajului original pentru depozitarea corespunzătoare.

9 Eliminare



ATENȚIE

Produsele care poartă această marcă pe produs, ambalaj sau documentele însoțitoare nu trebuie aruncate împreună cu deșeurile menajere.

- ▶ Duceți produsul și componentele sale la un punct de colectare autorizat, unde vor fi reciclate și reutilizate.
- ▶ Înainte de eliminare, scoateți bateriile și bateriile reîncărcabile, dacă există, și eliminați-le separat.
- ▶ Respectați reglementările locale.
- ▶ Contactați autoritatea locală, cel mai apropiat centru de colectare a deșeurilor sau magazinul de unde ați achiziționat produsul pentru informații privind modul corect de eliminare a acestuia.

Navodila za uporabo

Spoštovana stranka,

kot vrhunski proizvajalec inovativnih izdelkov za odvodno tehnologijo, KESSEL ponuja integrirane sistemske rešitve in storitve za stranke. Pri tem postavljamo najvišje standarde kakovosti in se osredotočamo na trajnost – ne le pri proizvodnji naših izdelkov, ampak tudi pri njihovem dolgoročnem delovanju, ter si prizadevamo zagotoviti, da boste vi in vaša lastnina zaščiteni na dolgi rok.

vaša KESSEL SE + Co. KG

Bahnhofstraße 31

85101 Lenting, Nemčija



Naši lokalni, usposobljeni servisni partnerji vam bodo z veseljem pomagali pri vseh tehničnih vprašanjih.

Vaš kontaktni partner je:

www.kessel.com/after-sales-service



Po potrebi naša služba za stranke nudi podporo s storitvami, kot so zagon, vzdrževanje ali splošni pregled v celotni regiji DACH in po dogovoru tudi v drugih državah.

Za informacije o ravnanju in naročanju glejte:

www.kessel.de/service/dienstleistungen

Vsebina

1	Opombe k navodilom za uporabo.....	375
2	Varnost.....	376
3	Opis izdelka in tehnični podatki.....	378
4	Inštalacija.....	382
5	Zagon.....	386
6	Vzdrževanje.....	387
7	Odpravljanje težav.....	389
8	Razstavljanje.....	390
9	Odstranjevanje.....	390

1 Opombe k navodilom za uporabo

Ta dokument predstavlja prevod originalnih navodil v slovenskem jeziku. Jezik izvirnika je nemščina.











Navodila za uporabo vsebujejo pomembne informacije o varni uporabi, namestitvi, vzdrževanju in odstranjevanju izdelka. Pred uporabo pazljivo preberite navodila za uporabo in jih hranite na doseg roke v bližini izdelka skozi celotno življenjsko dobo izdelka. Ob predaji izdelka je treba novemu lastniku predati tudi navodila za uporabo.

Simbol	Pojasnilo
(5)	Številka postavke 5 na sosednji sliki
❶ ❷ ❸ ❹ ❺ ...	Ukrep na sliki
👁️ Preverite, ali je bilo aktivirano ročno upravljanje.	Predpogoj za ukrepanje
▶ Pritisnite gumb OK.	Ukrep
✓ Sistem je pripravljen za delovanje.	Rezultat ukrepa
glejte "Varnost", stran 376	Sklic na poglavje 2
📄	Tehnične informacije ali navodila, ki jim je treba posvetiti posebno pozornost.

Opozorila vključujejo naravo in posledice nevarnosti ter ukrepe za njeno preprečevanje.

Opozorila so označena z naslednjimi simboli in signalnimi besedami:

Signalna beseda	Pomen
Nevarnost	Opozorilo o telesnih poškodbah Neupoštevanje tega opozorila lahko povzroči hude telesne poškodbe ali smrt.
Opozorilo	Opozorilo o telesnih poškodbah Neupoštevanje tega opozorila lahko povzroči hude telesne poškodbe ali smrt.
Pozor	Opozorilo o telesnih poškodbah Neupoštevanje teh informacij lahko povzroči lažje ali zmerne telesne poškodbe.
Pozor!	Opozorilo o poškodovanju lastnine Neupoštevanje tega opozorila lahko povzroči poškodbe izdelka in njegovega delovanja ali kakršnih koli predmetov v bližini.

Simbol	Pomen	Simbol	Pomen
	Odklopite napravo		Splošni opozorilni znak
	Upoštevajte navodila za uporabo.		Opozorilo o biološki nevarnosti
	Uporabljajte zaščito za roke		Opozorilo o električni energiji
	Uporabljajte zaščito za oči		Ikona OEEO, izdelek je v skladu z direktivo RoHS
	Uporabite masko		Splošni obvezni znak

2 Varnost

2.1 Splošne varnostne opombe



POZOR

Mikroorganizmi in bakterije, ki ogrožajo zdravje
Tveganje okužbe ob stiku s črpano tekočino



► Nosite zaščitne rokavice (EN 388) in varnostna očala (EN 166).



► Če obstaja možnost stika s črpano tekočino, nosite tudi dihalno masko (EN 149).

- Pri namestitvi, odstranjevanju, vzdrževanju ali popravilu črpalne postaje je treba upoštevati predpise za preprečevanje nesreč, ustrezne standarde, direktive in predpise.
- Prepričajte se, da je izdelek odklopljen od napajanja in zavarovan, tako da ga med namestitvijo, razstavljanjem, vzdrževanjem ali popravili ni mogoče znova zagnati.
- Pri delu z električnimi kablji in priključki upoštevajte nacionalne varnostne predpise. Obstaja nevarnost električnega udara zaradi delov pod napetostjo.
- Sistem mora biti napajen prek zaščitne naprave za okvarni tok (RCD) z nazivnim preostalim tokom, ki ne presega 30 mA.
- Ko je vtič vtaknjen v vtičnico, je izdelek pripravljen za uporabo. Priporočljivo je, da se vtičnica aktivira z ločenim stikalom za vklop/izklop.
- Ne priključujte izdelkov s poškodovanimi priključnimi kablji! Priključni kabel naj zamenja usposobljeni električar ali servisna služba. Nikoli ne vlecite za priključni kabel. Ne nameščajte poškodovanih ali okvarjenih izdelkov.
- Namestite talno montažno ploščo (kot protiutež za dvig).
- Pri namestitvi priključkov in vstavljanju črpalke lahko pride do poškodbe prstov. Delo opravljajte previdno.
- V primeru nesreče/izrednega dogodka lahko črpana tekočina pronica v prostor. Prepričajte se, ali so vsi priključki tesni. Takoj obrišite vse razlite tekočine. Preden odstranite rezervoar, ga izpraznite. Če rezervoar ni izpraznjen, bo odpadna voda ob odklopu cevovoda stekla neposredno v prostor. Izčrpajte črpano tekočino z ročno membransko črpalko ali sesalnikom za mokro sesanje.
- Pokrova dvigalne postaje ne odpirajte, dokler se odpadna voda ni dovolj ohladila. Obstaja nevarnost opeklin, če se dotaknete vroče odpadne vode, in nevarnost opeklin zaradi vročih površin.
- Pred vzdrževanjem ali razstavljanjem počakajte, da se motor/črpalka dovolj ohladi. Uporabljajte zaščitne rokavice. Obstaja nevarnost opeklin na vročih površinah.

2.2 Kvalifikacije osebja

Upravljavec: ni potrebna nobena posebna kvalifikacija, mora poznati in razumeti navodila za uporabo.

Pristojna usposobljena oseba: zaposleni v specializiranem podjetju, ki ima dokazano strokovno znanje in tehnično opremo ter dela v skladu z navodili za uporabo in standardi izvajanja.

Dovoljene dejavnosti	Oseba	
	Obratovalno podjetje	Pristojna usposobljena oseba
Priključitev vtiča v omrežno vtičnico, preverjanje delovanja, zamenjava filtra z aktivnim ogljem.	✓	✓
Namestitev/odstranitev, prvi zagon, vzdrževanje, popravila	—	✓

Otroci in invalidi

To napravo lahko uporabljajo otroci, mlajši od 8 let, in osebe z zmanjšanimi fizičnimi, senzoričnimi ali duševnimi sposobnostmi ali pomanjkanjem izkušenj in/ali znanja, samo če so bili poučeni o varni uporabi naprave in razumejo z njo povezana tveganja.

Otroci se ne smejo igrati z napravo. Preverjanja delovanja in vzdrževanja ne smejo opravljati otroci brez nadzora.

2.3 Predvidena uporaba

Črpalna postaja se uporablja za protipovratno odvodnjanje odvodnih točk, ki so pod ravnjo povratnega toka, in odvodnih točk, ki jih ni mogoče izprazniti z naravnim naklonom.

Črpalna postaja se lahko namesti v notranjih prostorih ali predstenska enota.

Naslednje tekočine ali trdne snovi se ne smejo črpati:

- toaletni pribor in izdelki za osebno nego, kot so papirnati robčki ali vlažne krpice, plenice, tamponi, vatrane palčke, kondomi, zdravila;
- odpadki, kot so ruševine, pepel, smeti, gradbeni materiali, kuhinjski odpadki, maščobe/olje, tekstil;
- detergenti in pomivalna sredstva v prekomernih količinah in tisti, ki se močno penijo;
- vnetljive, eksplozivne tekočine ali topila;
- agresivna, korozivna ali strupena sredstva.

Minilift M

Črpalna postaja se lahko uporablja samo za črpanje gospodinjskih odpadnih voda brez fekalij.

Črpalna postaja je namenjena za črpanje sive vode iz umivalnikov, pralnih strojev, pomivalnih strojev, kuhinjskih korit, kopalnih kadi, tušev ali pisoarjev kot tudi kondenzata iz klimatskih naprav.

Črpalna postaja izpolnjuje zahteve standarda DIN EN 12050-2.

Minilift M WC

Črpalna postaja se sme uporabljati samo za črpanje gospodinjskih odpadnih voda s fekalijami ali brez.

Črpalna postaja je v skladu z zahtevami standarda DIN EN 12050-3. Črpalna postaja in vsi priključeni odtočni elementi morajo biti nameščeni v istem prostoru. Nad ravno povratnega toka mora biti še eno stranišče. Število uporabnikov naj bo čim manjše.

Dovoljene drenažne točke za Minilift M WC (drenažni objekti):

- 1 stranišče (WC)
- 1 umivalnik
- 1 tuš
- 1 bide

Vsako od naslednjih dejanj, ki jih proizvajalec ni izrecno odobril v pisni obliki, lahko razveljavi garancijo:

- spremembe ali priključki
- uporaba neoriginalnih nadomestnih delov
- popravila, ki jih ni opravilo specializirano podjetje

Registracija izdelkov

Registrirajte svoj izdelek in si zagotovite 5-letno garancijo strokovnega serviserja!

www.kessel.com/product-registration



3 Opis izdelka in tehnični podatki

3.1 Opis izdelka

Minilift M

Minilift M je kompaktna dvigalna postaja, pripravljena za priklop, s potopno črpalko. Ravni se merijo z vertikalnim plavajočim stikalom. Ventilacijski sistem je opremljen s filtrom z aktivnim ogljem.

Tipska ploščica je nameščena vodoravno na zunanji strani ohišja.

- 1x dotok DN 40, usmerjen navpično navzgor, tovarniško zatesnjen
- 2x dotoka DN 40/DN 50, globinsko nastavljena, s protipovratnim ventilom, vodoravno v levo in desno, tovarniško nastavljena na odprto
- 1x priključek za tlačno cev DN 32 (OD 40), s protipovratnim ventilom, napeljanim navpično navzgor, tovarniško vgrajen

Minilift M WC

Minilift M WC je kompaktna dvigalna postaja, pripravljena za priklop. Potopna črpalka je opremljena z vrtljivim drobilnikom. Drobilnik zanesljivo razseka fekalije v odpadni vodi. Ravni se merijo s plavajočim stikalom. Ventilacijski sistem je opremljen s filtrom z aktivnim ogljem.

Priključki

- 1x dotok DN 40, brez protipovratnega ventila, napeljanega navpično navzgor, tovarniško zatesnjen
- 2x dotoka DN 40/DN 50, globinsko nastavljena, s protipovratnim ventilom, vodoravno v levo in desno, tovarniško nastavljena na odprto
- 1x priključek za stranišče, standardno odprt spredaj – priključek za stranišče se lahko po potrebi spelje vodoravno v desno. Ustrezna odprtina je tovarniško zatesnjena.
- 1x priključek za tlačno cev DN 32 (OD 40), s protipovratnim ventilom, napeljanim navpično navzgor, tovarniško vgrajen

Primer namestitve

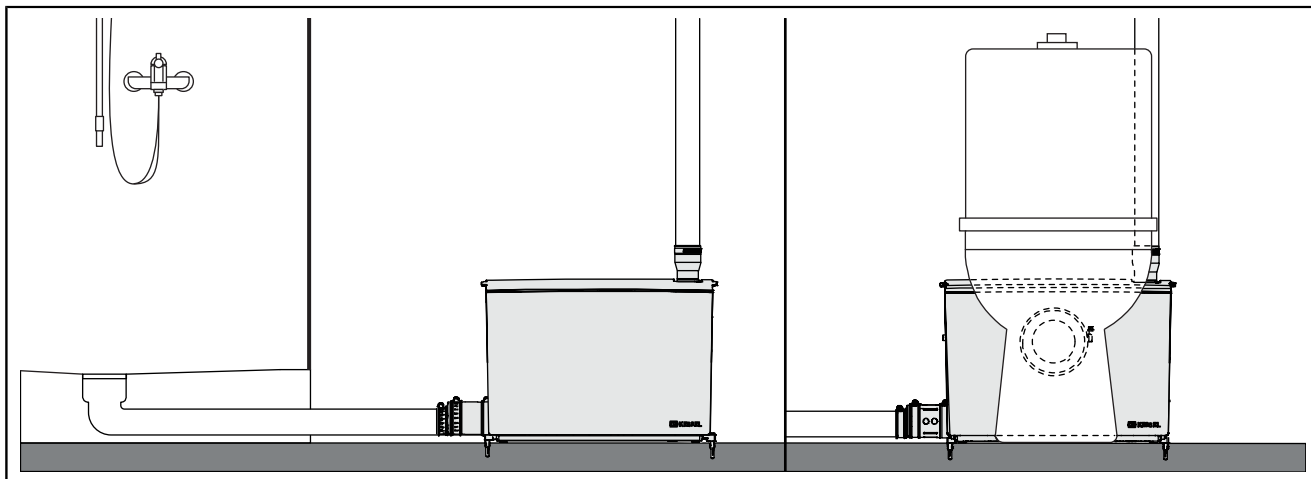

3.2 Načini delovanja

Način delovanja	Opis
Standard (privzeta nastavitve)	V tem načinu delovanja se izkoristi celotna prostornina rezervoarja. Raven vklopa: 95 mm
Globoko sesanje (aktiviranje po potrebi)	Da bi lahko uporabljali globlje drenažne točke (npr. tuši), je mogoča uporaba funkcije za globoko sesanje. Za to je treba spremeniti indikator ravni sistema. Raven vklopa: 65 mm

3.3 Obseg dobave

- Dvigalna postaja
- Navodila za uporabo

Dodatki B2 (533-902)

2x nadzorni element za plovnost		1x montažna pasta	
2x vijaki		1x prehodni priključek za tlačno cev DN 32 (OD 40)	
2x mozni		1x cevna objemka 25 - 40 mm	
2x prekrivna plošča za dotok DN 50		2x varovalna podložka	
3x cevna objemka 32 - 50 mm		2x dovodni priključek DN 50 s pritrditvijo za loputo	
2x cevna objemka 50 - 70 mm		2x dovodna loputa DN 50	
2x prehodni priključek za dotok DN 40/ DN 50		1x tesnilo	

Dodatki D (533-904) (samo za Minilift M WC)

1x tesnilo za priključek dotoka za stranišče		1x pokrov za sprednji priključek dotoka za stranišče	
1x cevna objemka 110 - 130 mm		1x tesnilo za pokrov priključka dotoka za stranišče	
1x tesnilo s prizemnim obročem za priključek dotoka za stranišče		1x ključavnica za pokrov stranišča	

3.4 Tehnični podatki

	Minilift M	Minilift M WC
Črpalka	GTF750	STZ750
Napetost	230 V, 50 Hz	
Poraba energije P1	750 W	
Nazivna moč motorja P2	460 W	
Nazivni tok I	3,5 A	
Hitrost n	2700 vrt./min	
Stopnja zaščite (črpalka)	IP 68 (3 m/48 h)	
Razred zaščite	I	
Dolžina kabla	1,4 m	
Električni vtič	Tip F, CEE 7/4 (šuko vtič)	
Priporočena zaščita	B16 A	

Dovoljeno področje uporabe

	Minilift M	Minilift M WC
Najv. višina črpanja H	10,4 m	9,0 m
Najv. pretok Q	9,8 m ³ /h	
Temperatura medija	Naj. 40 °C	
Najv. temperatura medija, kratkotrajna	80 °C za 2 min	
Temperatura okolice	3 - 40 °C	
Način delovanja	S3 15 %	
Stopnja zaščite dvigalne postaje	IP 44	

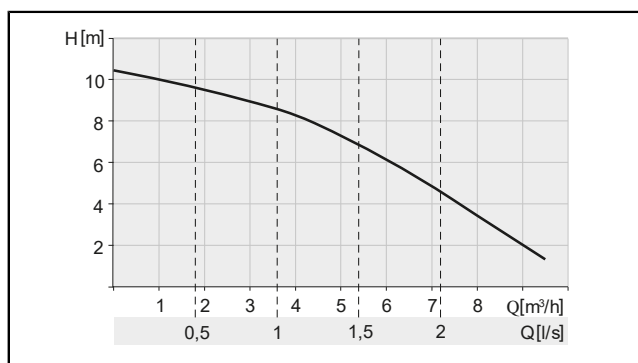

Sl.: Minilift M

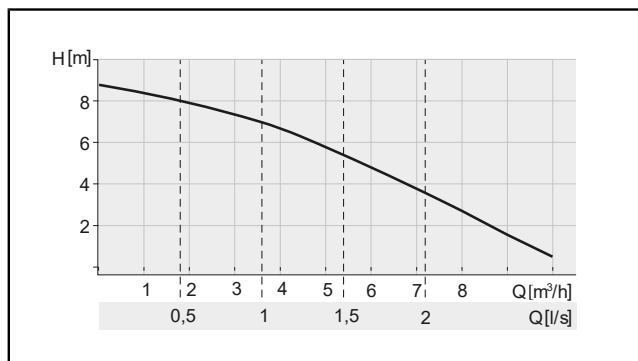

Sl.: Minilift M WC

Prostornina, teža, dimenzije

	Minilift M		Minilift M WC	
	95 mm	65 mm	95 mm	65 mm
Raven vklopa	95 mm	65 mm	95 mm	65 mm
Prostornina rezervoarja	11,75 l		11,75 l	
Črpalna zmogljivost	3,1 l	1,6 l	2,9 l	1,6 l
Teža	7,52 kg		7,65 kg	

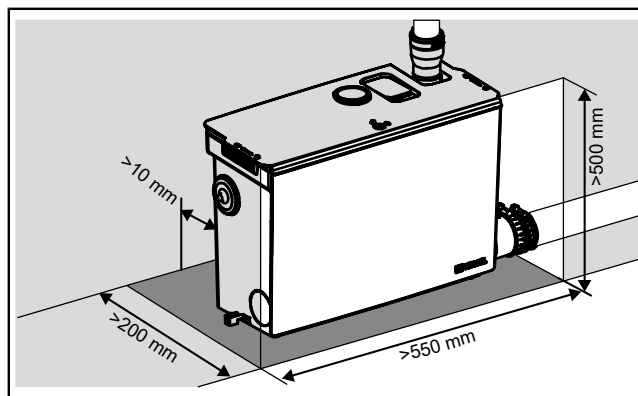

Minilift M

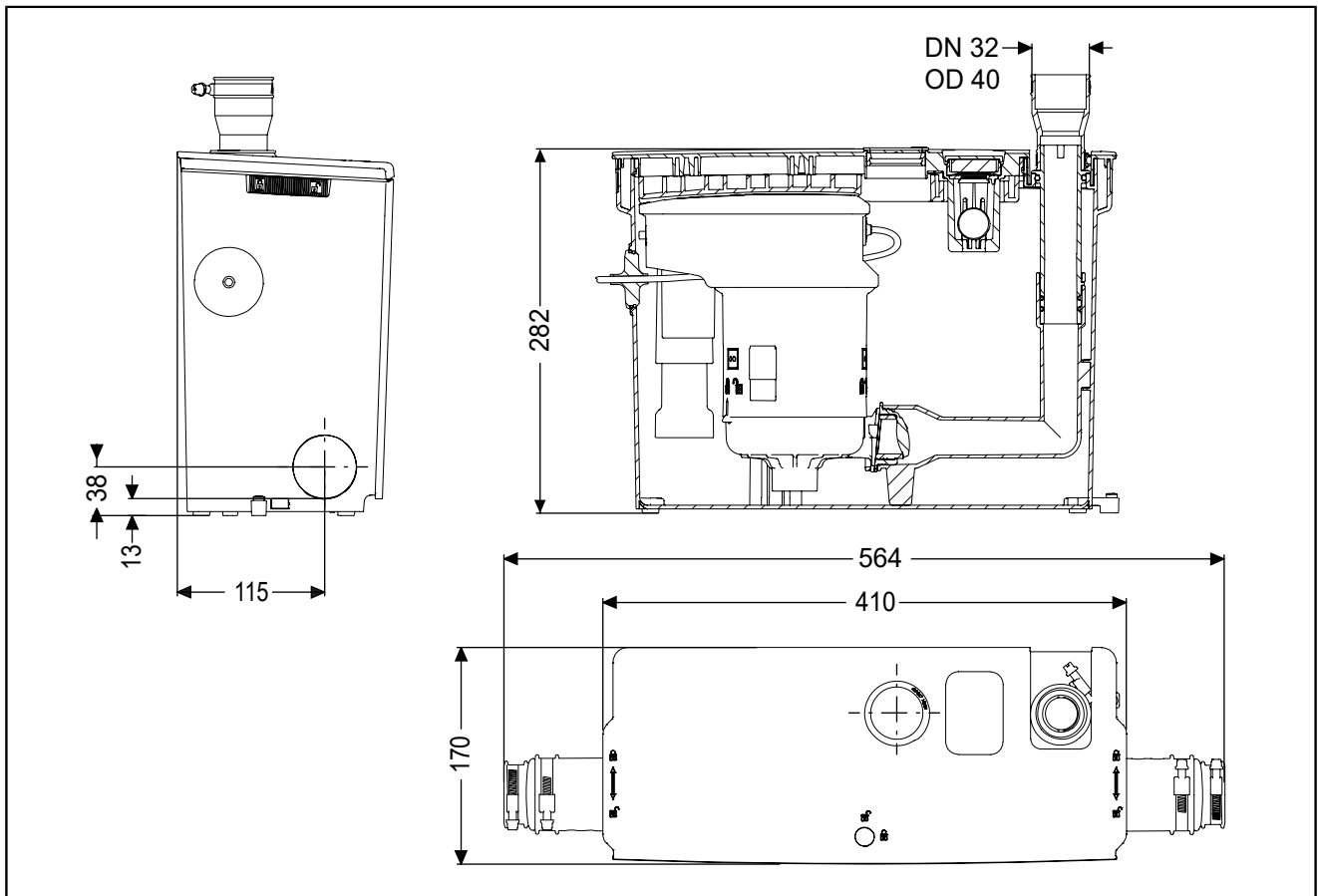

Minilift M WC

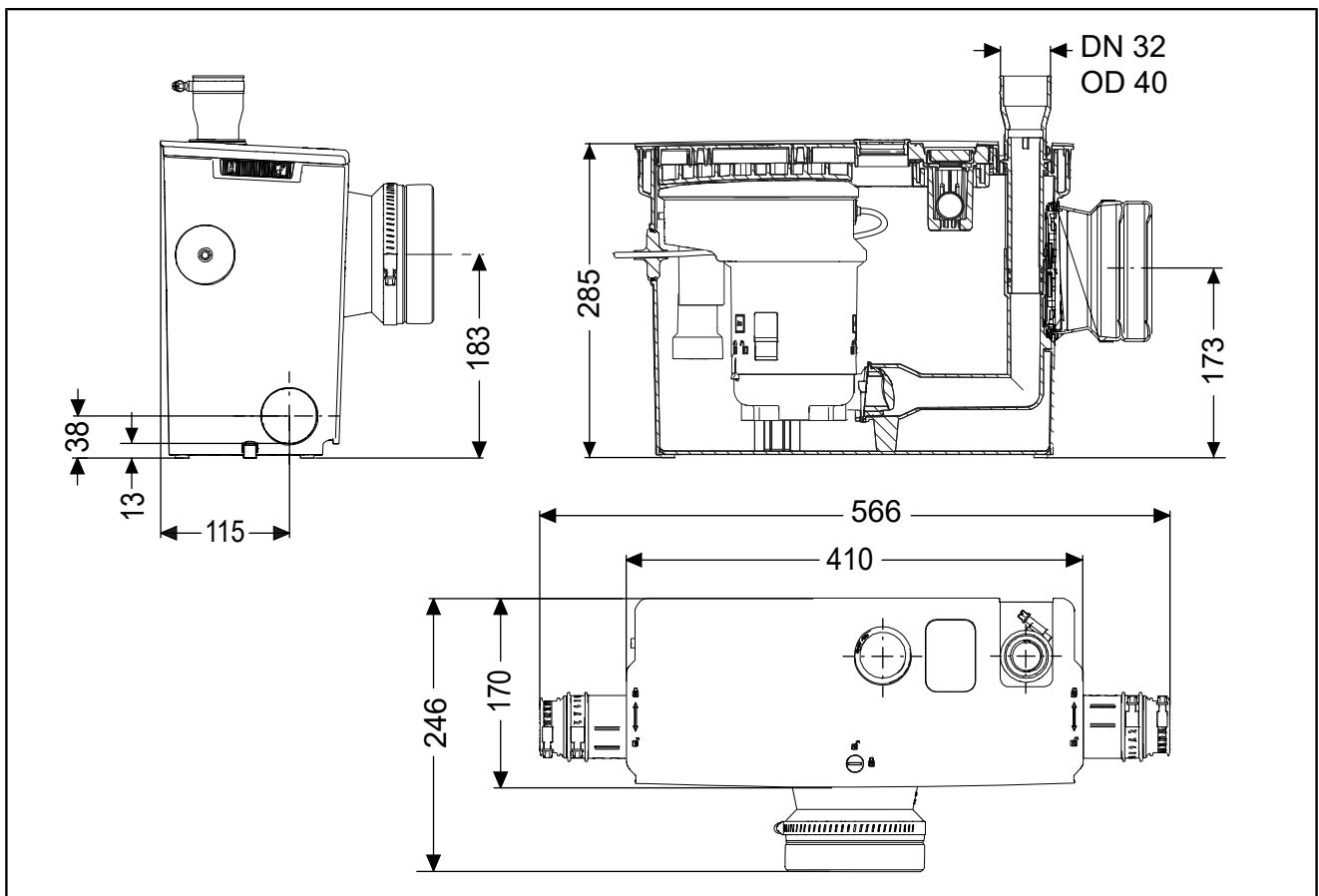

4 Inštalacija

4.1 Splošne informacije o namestitvi

Zagotovite primerno vtičnico za električno priključitev. Električno napeljavo izvedite v skladu z lokalnimi smernicami za napeljave v vlažnih prostorih.

Da bi hrup med delovanjem zmanjšali na minimum, med izdelek in steno položite izolacijsko podlogo.

Priporočljivo je, da v tlačno cev namestite zaporni ventil.

Tlačna cev:

- Najprej jo speljite navpično z minimalno višino 1,80 m, nato pa vodoravno z rahlim naklonom.
- Nad vrhom jo razširite.
- Ustvarite odklone s 45-stopinjskimi koleni.

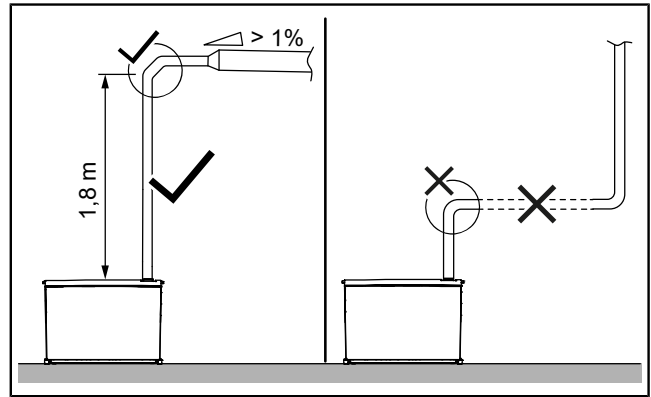

Raven vklopa se lahko zmanjša iz 95 mm na 65 mm. Za to je treba spremeniti indikator ravni (glejte "Namestitev dvigalne postaje", stran 382).

Priključek za stranišče

Stranišča (WC-je) priključite samo na različico za stranišče.

Največja razdalja med straniščem in dvigalno postajo: 0,5 m

Neposredna povezava s straniščem (WC-jem) je mogoča samo pri straniščih, nameščenih na tla. Za uporabo s stenskim straniščem je potrebna predhodna namestitev na steno.

Namestitev pred steno

Dvigalna postaja je prezračevana v prostor namestitve. Zagotovite enostaven dostop do dvigalne postaje, npr. da lahko zamenjate filter z aktivnim ogljem.

4.2 Namestitev dvigalne postaje



POZOR

- Omejen dostop pri namestitvi/odstranitvi priključkov in črpalke, nepričakovani zagon črpalke
- Nevarnost poškodb rok
- ▶ Uporabljajte zaščitne rokavice.
 - ▶ Vtič v omrežno vtičnico vtaknite šele, ko je črpalka pravilno nameščena v rezervoarju.



POZOR

- Mikroorganizmi in bakterije, ki ogrožajo zdravje
- Tveganje okužbe ob stiku s črpano tekočino
- ▶ Uporabljajte zaščitne rokavice, varnostna očala in dihalno masko.
 - ▶ Prezračite prostor.
 - ▶ Takoj počistite razlito sredstvo. Odstranite krpe za čiščenje.
 - ▶ Roke razkužite.

① Za montažo uporabite samo priloženo montažno pasto.

Odstranjevanje embalaže

- ▶ Odstranite zunanjo embalažo.
- ▶ Da bi odprli pokrov, sprostite zapore na obeh straneh in na sredini pokrova. ① ②
- ▶ Zgrabite pokrov z ročaji na levi in desni strani, ga nagnite navzgor na sprednjem robu in ga dvignite iz zaklepnih jezičkov na zadnjem robu. ③
- ▶ Odstranite črpalko in odstranite embalažo/transportno zaporo.

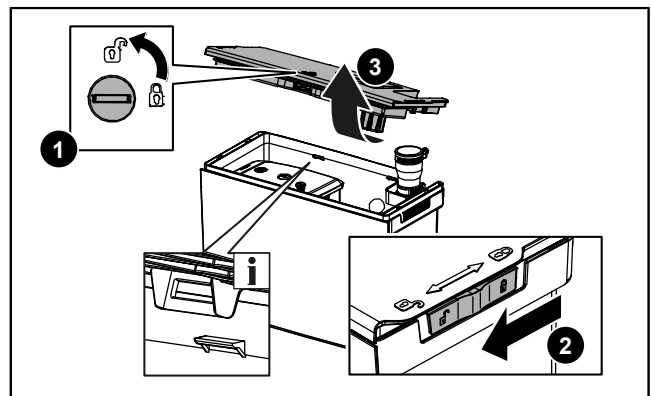

Priprava talne montaže

- ▶ Prepričajte se, da so zvočno izolirane noge pravilno nameščene.
- ▶ Pritisnite na gumbе za nadzor plovnosti (dodatna oprema) na levi in desni strani na dnu rezervoarja, dokler gre. ❶
- ▶ Označite luknje za vrtanje. Zagotovite zadostno razdaljo od stene (zvočna izolacija).
- ▶ Naredite dve izvrtini \varnothing 6 mm. Bodite pozorni na morebitne kable, ki ležijo na tleh.
- ▶ Vstavite zidne vložke. ❷

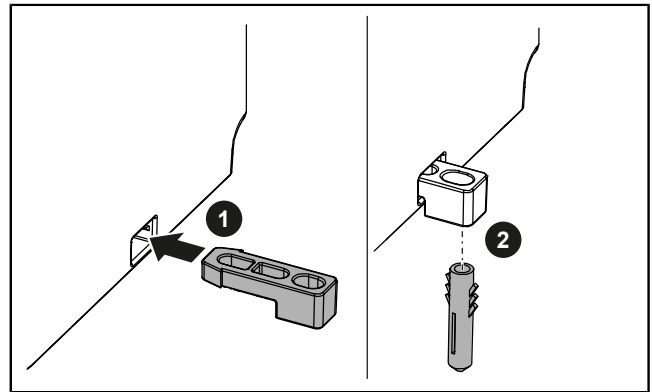

Izbiranje dotoka(ov)

- ▶ Izberite želeni(e) dotok(e).

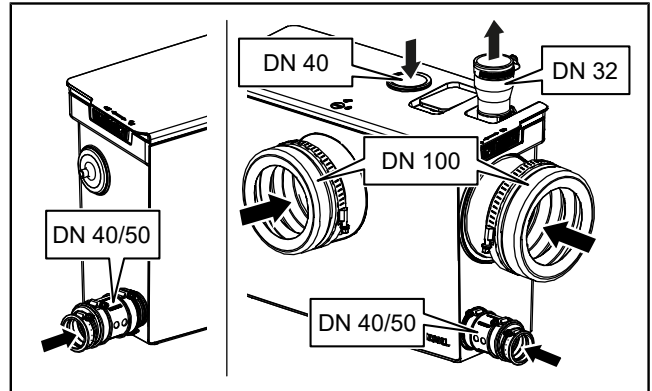

Namestitev navpičnega dotoka

- ▶ V pokrov iz zadnje strani naredite luknjo s kronsko žago \varnothing 44-46 mm in rob zgladite z varnostnim nožem. ❶
- ▶ Vstavite tesnilo (dodatna oprema). ❷

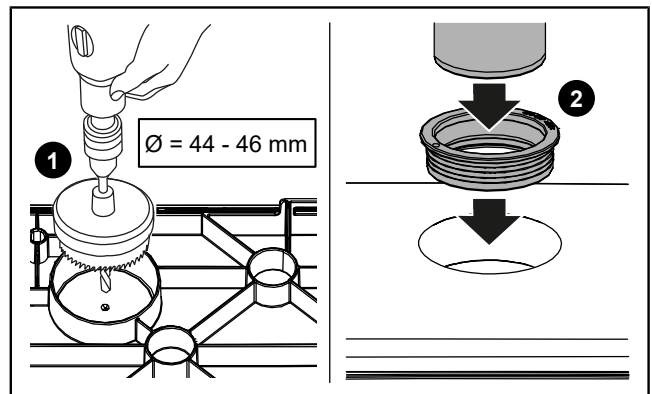

Namestitev vodoravnega dotoka



OBVESTILO

Pri priključevanju nizko ležečih drenažnih objektov je treba na priključek dotoka namestiti loputo!

- 👁 Preverite, ali sta obe O-tesnili pravilno nameščeni.
- ▶ Vstavite priključek dotoka DN 50 s pritrditvijo za loputo (dodatna oprema) v odprtino. ❶
- ▶ Priključek dotoka DN 50 pritrdite z varovalno podložko na zunanji strani. ❷
- ▶ Za DN 50 ustrezno odrežite prehodni priključek za dotok z varnostnim nožem.
- ▶ Prehodni priključek za dotok namažite z montažno pasto in ga od zunaj potisnite na priključek dotoka.
- ▶ Vstavite dovodno cev (DN 50 ali DN 40) v prehodni priključek za dotok.
- ▶ Prehodni priključek za dotok na obeh straneh pritrdite s cevnicami objemkami.

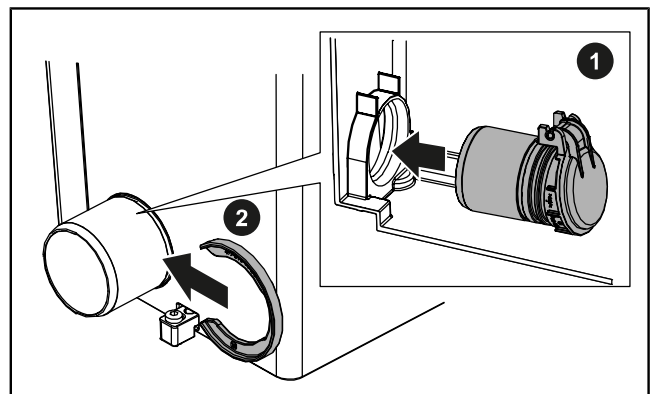

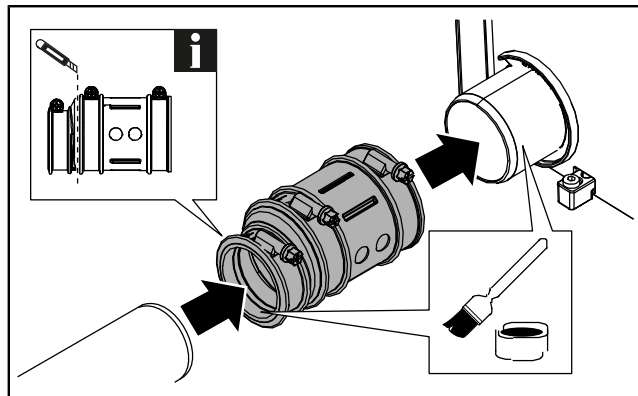

- ▶ Neuporabljene dotoke zaprite s krovnimi ploščami (dodatna oprema). Preverite, ali je O-tesnilo pravilno nameščeno.

Namestitev priključka za tlačno cev

- ▶ Pritrdite tlačno cev na dvigalno postajo od zgoraj.
- ▶ Prehodni priključek za tlačno cev DN 32/40 potisnite od zunaj na priključek tlačne cevi in jo pritrdite s cevno objemko 25 - 40 mm. ❶
- ▶ Vstavite tlačno cev v prehodni priključek za tlačno cev in jo pritrdite s cevno objemko. ❷

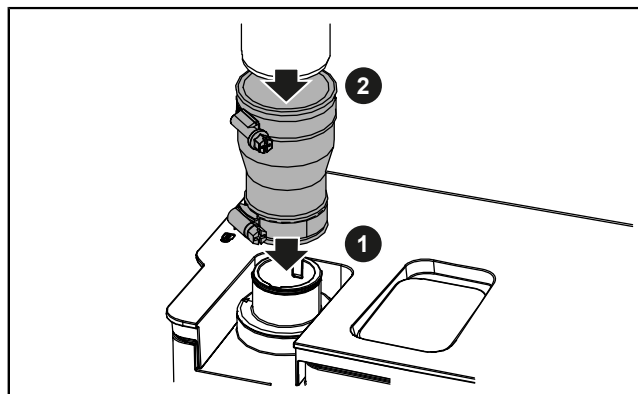

❶ Oglejte si tudi pojasnjevalni video na spletni strani izdelka!

Namestitev priključka za stranišče

- ▶ Za **sprednji priključek stranišča** namestite tesnilo priključka za dotok stranišča na zunanjo stran ohišja. Prepričajte se, da se utor enakomerno prilegajo ohišju. Namažite prizemni obroč z montažno pasto. Z notranje strani pritrdite tesnilo priključka za dotok stranišča z uporabo prižemnega obroča.
- ▶ Za **vodoravni priključek stranišča** odprite zapah na notranji strani in odstranite pokrov z vodoravnega priključka stranišča. Namestite tesnilo priključka za dotok stranišča z zunanje strani ohišja. Prepričajte se, da se utor enakomerno prilegajo ohišju. Namažite prižemni obroč z montažno pasto. Z notranje strani pritrdite tesnilo priključka za dotok stranišča z uporabo prižemnega obroča.
- ▶ Nato vstavite pokrov za sprednji priključek dotoka stranišča s tesnilom v sprednji priključek stranišča od zunaj in ga pritrdite z zapahom pokrova stranišča od znotraj. ❶ ❷
- ▶ Namažite odtočno cev stranišča z montažno pasto, jo vstavite v tesnilo in jo pritrdite s cevno objemko 110 - 130 mm.

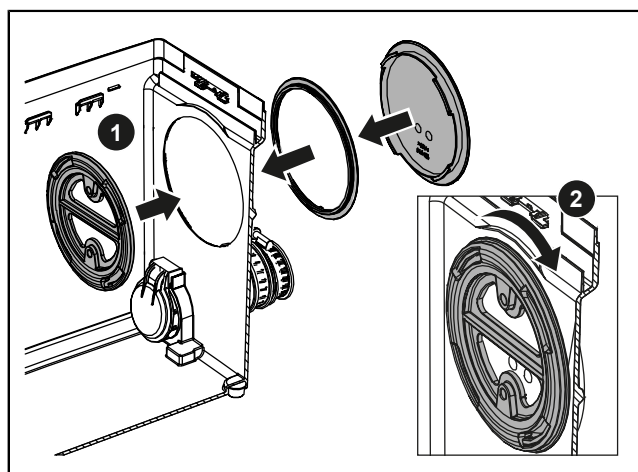
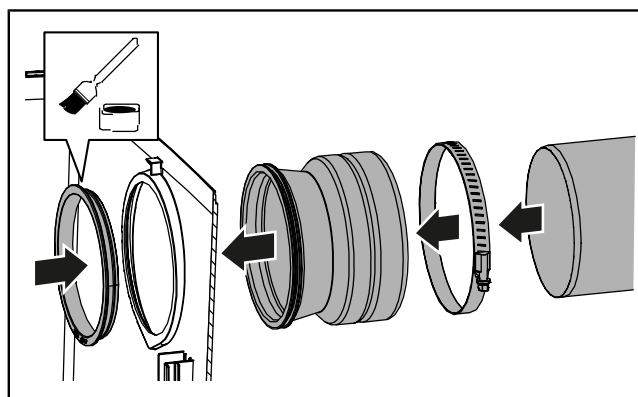

Nastavitev indikatorja ravni

Tovarniška nastavitev: raven vklopa na vrhu

Globoko sesanje: raven vklopa na dnu

- ▶ Za globoko sesanje izvalcite spodnji del plavajočega stikala iz zapaha, vstavite vodilni jeziček v utor z oznako „2“ in ga potisnite do konca. ❶

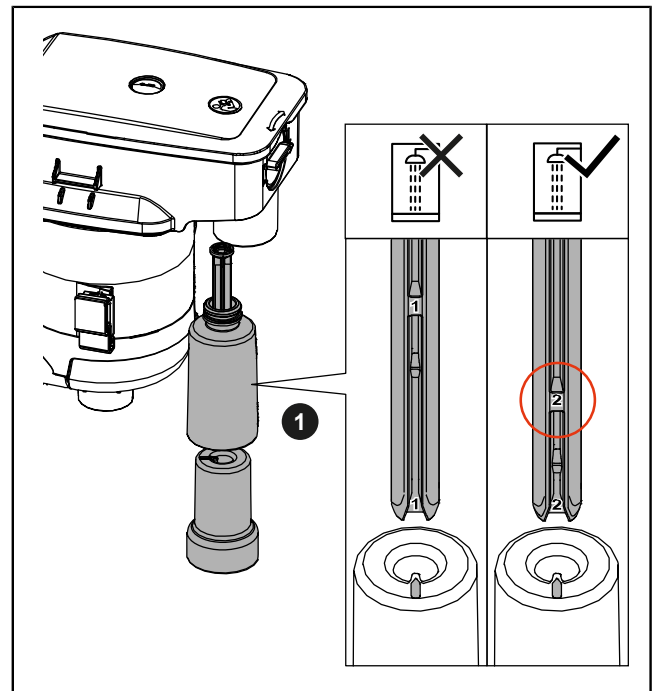

Vstavljanje črpalke

- ▶ Namažite prirobnico črpalke in vodila v rezervoarju z montažno pasto.
- ▶ Priključni kabel pritrdite v ustrezna vodila na črpalci.
- ▶ Vstavite črpalko v rezervoar. Prepričajte se, da napajalni kabel ni zataknen.
- ▶ Preverite, ali je črpalka pravilno nameščena v vodilih na obeh straneh in ali je prirobnica črpalke pravilno poravnana s tlačno cevjo.

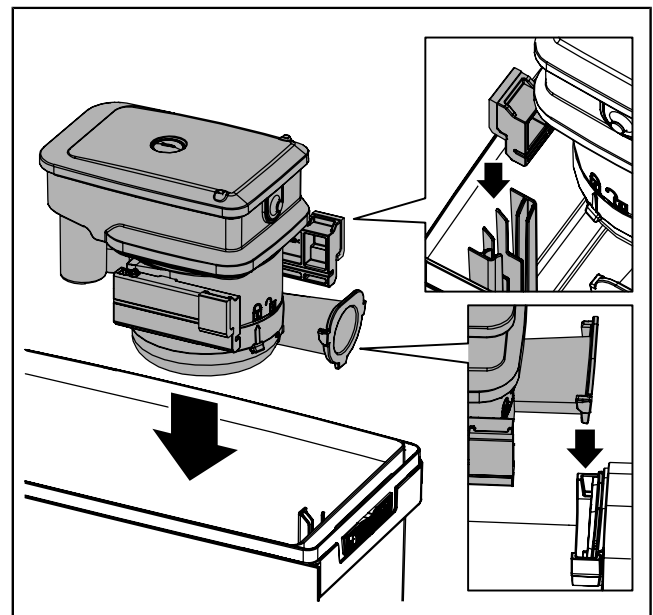

Namestitev pokrova

- ▶ Namažite tesnilo pokrova. Pri tem uporabite montažno pasto.
- ▶ Za namestitev pokrova vstavite utore na pokrovu v zaklepne jezičke na zadnji strani roba rezervoarja in pokrov pritisnite navzdol, dokler se ne ustavi.
- ▶ Zaklenite vse ključavnice.
- ▶ Pri navpičnem dotoku namažite dovodno cev (DN 40) z montažno pasto in jo vstavite.

Pritrditev rezervoarja

- ▶ Pritrdite rezervoar na tla s priloženimi vijaki.

5 Zagon

5.1 Prvi zagon dvigalne postaje

- 👁️ Prepričajte se, da je dvigalna postaja odklopljena od električnega napajanja in da se pokrov popolnoma prilega na rezervoar.
- ▶ V rezervoar nalijte čisto vodo skozi kateri koli priključen dotok.
- ▶ Preverite vse priključke za morebitne puščanje.
- ▶ Priklopite električni vtič.
- ✓ Takoj, ko je dosežena nastavljena raven v rezervoarju, se voda izčrpa.
- ▶ Ponovite postopek črpanja.
- ✓ Če sta bila brez napak opravljena vsaj 2 črpalna cikla, lahko dvigalna postaja preide v normalno delovanje.

5.2 Vklop in izklop

- ▶ Za vklop dvigalne postaje vtaknite vtič v vtičnico.
- ✓ Dvigalna postaja je pripravljena za takojšnjo uporabo.
- ✓ Črpanje se začne samodejno, odvisno od stopnje napolnjenosti rezervoarja.
- ▶ Za izklop dvigalne postaje izvlcite vtič iz vtičnice.

6 Vzdrževanje

KESSEL priporoča, da upravljavec izvaja **mesečno preverjanje delovanja**.

Vzdrževanje mora na dvigalni postaji **vsako leto** opraviti strokovnjak.

6.1 Izvajanje vzdrževanja na dvigalni postaji



OPOZORILO

Deli pod napetostjo

Nevarnost električnega udara



- ▶ Odklopite sistem od električnega napajanja!
- ▶ Med delom poskrbite, da je električna oprema odklopljena od napajanja.
- ▶ Zaščitite električno opremo pred ponovnim vklopom.



POZOR

Omejen dostop pri namestitvi/odstranitvi priključkov in črpalke, nepričakovani zagon črpalke

Nevarnost poškodb rok

- ▶ Uporabljajte zaščitne rokavice.
- ▶ Vtič v omrežno vtičnico vtaknite šele, ko je črpalka pravilno nameščena v rezervoarju.



POZOR

Črpalka se med delovanjem segreje.

Nevarnost opeklin.

- ▶ Nosite zaščitne rokavice.
- ▶ Počakajte, da se črpalka ohladi.



POZOR

Mikroorganizmi in bakterije, ki ogrožajo zdravje

Tveganje okužbe ob stiku s črpano tekočino

- ▶ Uporabljajte zaščitne rokavice, varnostna očala in dihalno masko.
- ▶ Prezračite prostor.
- ▶ Takoj počistite razlito sredstvo. Odstranite krpe za čiščenje.
- ▶ Roke razkužite.



OBVESTILO

Nepravilno čiščenje

Polimerne komponente se lahko poškodujejo ali postanejo krhke.

- ▶ Polimerne komponente čistite samo z vodo in pH-nevtralnim čistilnim sredstvom.

👁️ Prepričajte se, da v dvigalni postaji ni odpadne vode.

👁️ Črpalna postaja je odklopljena od električnega napajanja in zavarovana pred ponovnim vklopom.

- ▶ Odprite pokrov.

Čiščenje indikatorja ravni

- ▶ Odstranite črpalko.
- ▶ Plavajoče stikalo očistite z vlažno bombažno krpo. Za to po potrebi snemite plovec z naprave za plovnost.

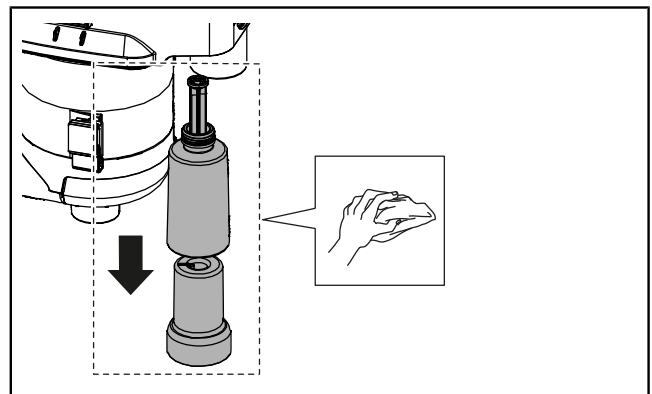

Čiščenje črpalke

- ▶ Očistite 2 odprtini za prezračevanje na spiralnem ohišju.

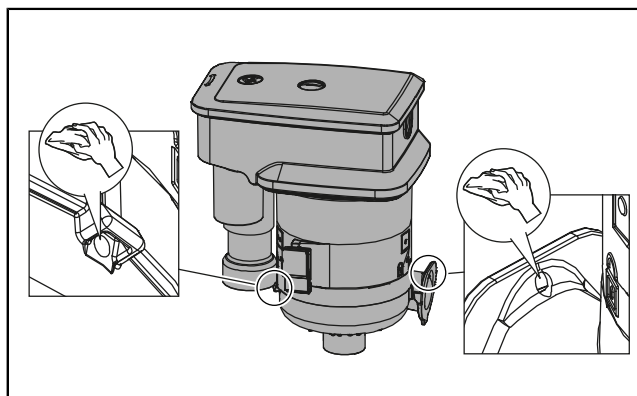

POZOR

Ostroroba rezila
Nevarnost poškodb

- ▶ Uporabljajte zaščitne rokavice.

- ▶ Odklenite in razstavite spiralno ohišje. ❶
- ▶ Odstranite vse sprijete nečistoče z nosilca osi veččlamlnega vrtljivega rotorja in pogonske gredi.
- ▶ Očistite veččlamlni vrtljivi rotor in preverite, ali je obrabljen in deluje gladko. ❷
- ▶ Po potrebi zamenjajte obrabljene komponente.
- ▶ Namestite in pritrdite spiralno ohišje.

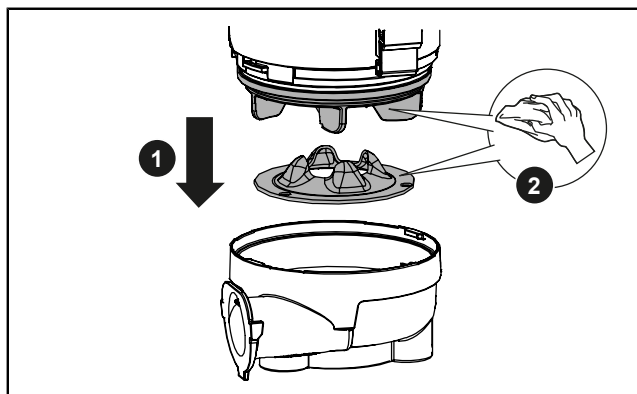

Čiščenje rezervoarja in prezračevalnega sistema

- ▶ Odstranite vse trdne snovi in usedline iz rezervoarja.
- ▶ Notranjost in zunanost rezervoarja očistite z vlažno krpo.
- ▶ Odstranite pokrov prezračevalnega ventila. ❶
- ▶ Odvijte pritrdilni element, očistite kroglico in tesnilo ter ju ponovno namestite. ❷

(Zatezni moment za pritrdilni vijak: 1,0 Nm)

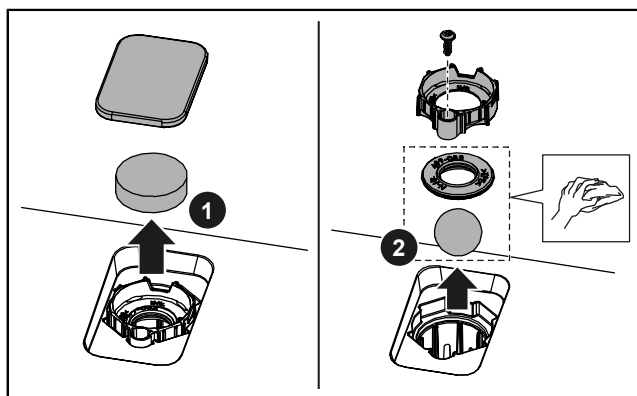

- ▶ Vse komponente ponovno namestite v obratnem vrstnem redu.
- ▶ Prepričajte se, da je prirobnica črpalke pravilno nameščena na priključek tlačne cevi. Po potrebi namažite prirobnico z montažno pasto.

6.2 Zamenjava filtra z aktivnim ogljem

Filter z aktivnim ogljem zamenjajte vsaj enkrat letno ali ko postanejo vonjave zaznavne (št. art. 28061).

Upravljevec sme sam zamenjati filter z aktivnim ogljem.

- ▶ Odstranite pokrov prezračevalnega ventila. ❶
- ▶ Zamenjajte filter z aktivnim ogljem. ❷
- ▶ Namestite pokrov za prezračevalni ventil.

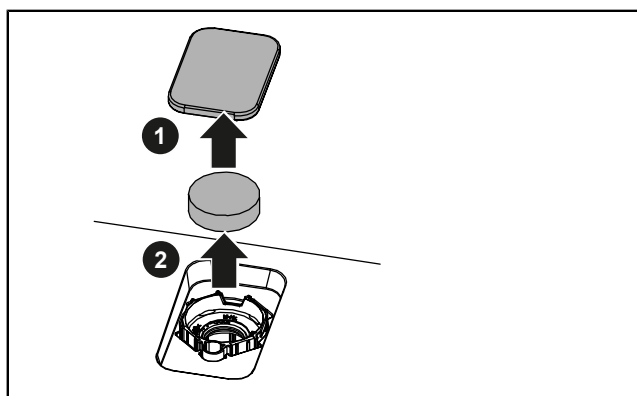

7 Odpravljanje težav

Napake ali okvare dvigalne postaje se pokažejo z zastajanjem vode v drenažnih objektih (voda ne odteka več). Odvisno od količine stoječe vode lahko pride do puščanja in iztekanja črpane tekočine.



POZOR

Mikroorganizmi in bakterije, ki ogrožajo zdravje
Tveganje okužbe ob stiku s črpamo tekočino

- ▶ Uporabljajte zaščitne rokavice, varnostna očala in dihalno masko.
- ▶ Prezračite prostor.
- ▶ Takoj počistite razlito sredstvo. Odstranite krpe za čiščenje.
- ▶ Roke razkužite.

Upoštevajte naslednje točke:

- ▶ **Ne** odpirajte dvigalne postaje.
- ▶ Prezračite prostor.
- ▶ Ne izpuščajte več odpadne vode. Zaprite vse dotoke.
- ▶ Obrnite se na službo za pomoč strankam ali na dežurni vodovodni servis.

Popravilo s strani usposobljene osebe:



POZOR

Nevarnost opeklin ob dotiku vroče odpadne vode in nevarnost opeklin na vročih površinah

- ▶ Pred odprtjem pokrova počakajte, da se odpadna voda dovolj ohladi.

Napaka	Vzrok	Rešitev
Črpalka se ne vklopi	Ni električnega napajanja	▶ Preverite električno napajanje.
Črpalka ne črpa, motor brni	Večlamelni vrtljivi rotor je blokirani Kondenzator je pokvarjen	▶ Pozor! Črpalka se med delovanjem segreva! Opravite vzdrževanje. Preverite, ali večlameni vrtljivi rotor deluje nemoteno. Očistite odprtino za prezračevanje ▶ Za zamenjavo okvarjenih komponent se obrnite na službo za pomoč strankam.

8 Razstavljanje

8.1 Okvara, ki traja več kot 3 mesece

Med okvaro, ki traja več kot 3 mesece, lahko voda v rezervoarju izhlapi. To lahko povzroči, da se trdne snovi v rezervoarju strdijo in zamašijo dvigalno postajo.

Da bi preprečili poškodbe dvigalne postaje, upoštevajte naslednje točke med okvaro, ki traja več kot 3 mesece:

- Dvigalno postajo vsake četrta leta izperite s čisto vodo v 2 črpalnih postopkih.
- Če obstaja nevarnost zmrzali, izpraznite rezervoar.
- Pred naslednjim rednim delovanjem opravite preizkusno delovanje.

8.2 Demontaža



POZOR

Mikroorganizmi in bakterije, ki ogrožajo zdravje
Tveganje okužbe ob stiku s črpano tekočino

- ▶ Uporabljajte zaščitne rokavice, varnostna očala in dihalno masko.
 - ▶ Prezračite prostor.
 - ▶ Takoj počistite razlito sredstvo. Odstranite krpe za čiščenje.
 - ▶ Roke razkužite.
-
- ▶ Izpiranje rezervoarja: v rezervoar nalijte čisto vodo skozi dovodno odprtino. Opravite vsaj 2 črpalna postopka.
 - ▶ Če je na voljo, zaprite zaporni ventil v tlačni cevi in vseh dotokih.
 - ▶ Odklopite dvigalno postajo od električnega napajanja: izvlecite električni vtič iz omrežja, izklopite varnostno napravo.
 - ▶ Izpraznite rezervoar, npr. z mokrim sesalnikom.
 - ▶ Odklopite dovodne cevi in tlačno cev z rezervoarja.
 - ▶ Popustite talno pritrditev.
 - ▶ Odstranite dvigalno postajo.
 - ▶ Vse cevi tesno zaprite.
 - ✓ Dvigalna postaja je bila odstranjena.
 - ▶ Razkužite mesto namestitve in dvigalno postajo.
 - ▶ Dvigalno postajo shranite ali odstranite v skladu s predpisi.

8.3 Skladiščenje

Pogoji skladiščenja:

- Največ: -40 ... +70 °C, največja vlažnost: 90 %, brez kondenzacije
 - Priporočeno: 5 ... 25 °C, relativna vlažnost: 40 ... 50 %
 - ▶ Pred shranjevanjem popolnoma izpraznite rezervoar in razkužite dvigalno postajo.
 - ▶ Zvijte priključni kabel v snop in ga pritrdite na rezervoar.
 - ▶ Zaščitite dvigalno postajo in vtičnico pred poplavljanjem (potopitvijo v tekočino).
 - ▶ Vse priključke tesno zatesnite.
 - ▶ Zaščitite pred neposredno sončno svetlobo. Ekstremna vročina lahko poškoduje plastične dele!
- ⓘ Za pravilno shranjevanje priporočamo, da ohranite originalno embalažo.

9 Odstranjevanje



OBVESTILO

Izdelki s to oznako na izdelku, embalaži ali spremnih dokumentih se ne smejo odlagati skupaj z gospodinjstvi odpadki.

- ▶ Odnosite izdelek in njegove sestavne dele na pooblaščen zbirno mesto, kjer bodo reciklirani in ponovno uporabljeni.
- ▶ Pred odlaganjem med odpadke odstranite baterije in akumulatorje, če so prisotni, in jih odstranite ločeno.
- ▶ Upoštevajte lokalne predpise.
- ▶ Za informacije o pravilnem odstranjevanju se obrnite na lokalne oblasti, najbližji center za odstranjevanje odpadkov ali trgovca, pri katerem ste izdelek kupili.

Driftsmanual

Kära kund,

I egenskap av premiumtillverkare av innovativa produkter för dräneringsteknik, levererar KESSEL integrerade systemlösningar och kundinriktad service. Vi tillämpar högsta kvalitetsstandarder och fokuserar på hållbarhet - inte enbart vid tillverkningen av våra produkter, utan även avseende lång livslängd. Vi strävar efter att hålla dig och din egendom skyddade på lång sikt.

Med vänliga hälsningar KESSEL SE + Co. KG

Bahnhofstraße 31

85101 Lenting, Tyskland



Vid tekniska frågor hjälper dig gärna våra kvalificerade servicepartner på plats.

Din kontaktperson hittar du på:

www.kessel.com/after-sales-service



Vid behov stödjer vår kundservice med tjänster som driftsättning, service eller generell inspektion i hela DACH-regionen, andra länder på förfrågan.

Information om avveckling och beställning hittar du på:

www.kessel.de/service/dienstleistungen

Innehållsförteckning

1	Anmärkningar om bruksanvisningen.....	392
2	Säkerhet.....	393
3	Produktbeskrivning och tekniska data.....	395
4	Montering.....	399
5	Driftsättning.....	403
6	Underhåll.....	404
7	Hjälp vid störningar.....	406
8	Avveckling.....	407
9	Tömning.....	407

1 Anmärkningar om bruksanvisningen

Detta dokument innehåller de ursprungliga instruktionerna på tyska. Alla andra språk är översättningar av de ursprungliga instruktionerna.











Bruksanvisningen innehåller viktig information om säker användning, installation, underhåll och tömning av produkten. Läs bruksanvisningen noggrant före användning och förvara den nära produkten under hela dess livslängd. När produkten överlämnas måste bruksanvisningen överlämnas till den nya ägaren.

Symbol	Förklaring
(5)	Position nr 5 från invidstående illustration
① ② ③ ④ ⑤ ...	Åtgärdssteg i illustrationen
👁️ Kontrollera om manuell styrning är aktiverad.	Förutsättning för åtgärd
▶️ Tryck OK.	Åtgärdssteg
✓ Systemet är driftsklart.	Resultat av åtgärd
se "Säkerhet", sida 393	Korsreferens till kapitel 2
📄	Teknisk information eller instruktioner som måste uppmärksammas särskilt.

Varningar omfattar farans art och konsekvenser samt åtgärder för att undvika den.

Varningar anges med följande symboler och signalord:

Signalord	Betydelse
Fara	Varning för personskada Om denna varning inte följs kan det leda till allvarliga skador eller dödsfall.
Varning	Varning för personskada Om denna varning inte följs kan det leda till allvarliga skador eller dödsfall.
SE UPP	Varning för personskada Underlåtenhet att följa denna information kan leda till mindre eller måttliga skador.
SE UPP!	Varning om skada på egendom Om denna varning inte följs kan det leda till skador på produkten och dess funktion eller på föremål i närheten.

Symbol	Betydelse	Symbol	Betydelse
	Koppla bort enheten		Allmän varningsskylt
	Följ bruksanvisningen		Varning för biologisk fara
	Använd handskydd		Varning för elektricitet
	Använd ögonskydd		WEEE-symbol, produkt reglerad av RoHS-direktivet
	Använd en mask		Allmän obligatorisk skylt

2 Säkerhet

2.1 Allmänna säkerhetsföreskrifter



OBSERVERA

Bakterier och mikroorganismer som utgör en hälsorisk
Risk för infektion vid kontakt med det pumpade mediet



► Använd skyddshandskar (EN 388) och skyddsglasögon (EN 166).

► Om det finns risk för kontakt med det pumpade mediet, använd även andningsmask (EN 149).



- Vid installation, demontering, underhåll eller reparation av pumpstationen måste olycksförebyggande föreskrifter, relevanta standarder, direktiv och föreskrifter följas.
- Se till att produkten är fränkopplad från strömförsörjningen och säkrad mot att slås på igen under installation, demontering, underhåll eller reparationer.
- Följ nationella säkerhetsföreskrifter när du arbetar med elkablar och anslutningar. Det finns risk för elstötar från späningsförändringar.
- Systemet måste matas via en jordfelsbrytare (RCD) med en nominell jordfelsström på högst 30 mA.
- När nätkontakten är ansluten till Muffen är produkten klar att användas. Det rekommenderas att muffen aktiveras med en separat på/av-brytare.
- Anslut inte produkter med skadade anslutningskabel! Låt en behörig elektriker eller kundtjänst byta ut anslutningskabeln. Dra aldrig i anslutningskabeln. Installera inte skadade eller defekta produkter.
- Installera en golvmontering (för att motverka upplyftning).
- Fingrar kan klämmas fast vid installation av anslutningar och pumpinsättning. Utför arbetet noggrant.
- Skulle en olycka/nödläge ske kan det pumpade mediet strömma in i rummet. Se till att alla anslutningar har tillräcklig täthet. Torka omedelbart upp eventuella spill. Töm behållaren innan du tar bort den. Om behållaren inte töms kommer avloppsvattnet att rinna direkt ut i rummet när rörledningen kopplas bort. Pumpa ut det pumpade mediet med hjälp av en manuell membranpump eller våtdammsugare.
- Öppna inte locket på pumpstationen förrän avloppsvattnet har svalnat tillräckligt. Det finns risk för skällning om du rör vid det heta avloppsvattnet och risk för brännskador från heta ytor.
- Låt motorn/pumpen svalna tillräckligt innan underhåll eller demontering. Använd skyddshandskar. Det finns risk för brännskador på heta ytor.

2.2 Personalkvalifikation

Operatör: Ingen särskild kvalifikation krävs, men operatören måste vara bekant med och förstå bruksanvisningen.

Teknisk specialist: En anställd vid ett specialiserat företag som har dokumenterad expertis och teknisk utrustning och som arbetar i enlighet med bruksanvisningen och implementeringsstandarderna.

Godkända aktiviteter	Person	
	Driftsföretag	Teknisk specialist
Anslut nätkontakten, kontrollera att den fungerar, byt ut det aktiva kolfiltret	✓	✓
Installation/demontering, första driftsättning, underhåll, reparationer	—	✓

Barn och personer med funktionsnedsättning

Den här apparaten får endast användas av barn över 8 år och personer med nedsatt fysisk, sensorisk eller mental förmåga eller bristande erfarenhet och/eller kunskap om de har fått övervakning eller instruktioner om säker användning av apparaten och förstår de risker som är förknippade med den.

Barn får inte leka med apparaten. Funktionskontroller och underhåll får inte utföras av barn utan tillsyn.

2.3 Avsedd användning

Pumpstationer används för bakvattensäker dränering av dräneringspunkter under bakvattennivån och dräneringspunkter, som inte kan dräneras via det naturliga fallet.

Pumpstationen kan installeras inomhus eller som en förväggsinstallation.

Följande vätskor eller fasta ämnen får inte införas:

- Toalettartiklar och produkter för personlig hygien, såsom pappersnäsdukar eller våtservetter, blöjor, tamponger, bomullstopps, kondomer, läkemedel
- Avfall, såsom byggavfall, aska, sopor, byggmaterial, köksavfall, fetter/oljor, textilier
- Diskmedel och tvättmedel i överdrivna mängder och sådana som bildar oproportionerligt mycket skum.
- Brandfarliga, explosiva vätskor eller lösningsmedel
- Aggressiva, frätande eller giftiga medier

Minilift M

Pumpstationen får endast användas för att pumpa ut fekaliefritt hushållsavlopp.

Pumpstationen är avsedd för pumpning av gråvatten från handfat, tvättmaskiner, diskmaskiner, diskhoar, badkar, duschar eller urinaler samt condensat från luftkonditioneringssystem.

Pumpstationen uppfyller kraven i DIN EN 12050-2.

Minilift M WC

Pumpstationen får endast användas för att pumpa ut fekalt eller fekalt fritt hushållsavlopp.

Pumpstationen uppfyller kraven i DIN EN 12050-3. Pumpstationen och alla anslutna dräneringskomponenter måste installeras i samma rum. Det måste finnas en annan toalett ovanför bakvattennivån. Antalet användare bör hållas till ett minimum.

Tillåtna dräneringspunkter för Minilift M WC (dräneringsobjekt):

- 1 toalett (WC)
- 1 handfat
- 1 dusch
- 1 bidé

Garantin kan upphöra att gälla om du vidtar någon av följande åtgärder som inte uttryckligen och skriftligen har godkänts av tillverkaren:

- modifieringar eller fastsättningar
- Användning av icke-original-reservdelar
- Reparationer som inte utförts av ett specialiserat företag

Produktregistrering

Registrera din produkt och säkra en 5-årig garanti från specialiserade hantverkare!

www.kessel.com/product-registration



3 Produktbeskrivning och tekniska data

3.1 Produktbeskrivning

Minilift M

Minilift M är en kompakt, anslutningsfärdig pumpstation med en dränkbar pump. Nivåerna mäts med hjälp av en vertikal flottörbrytare. Ventilationssystemet är utrustat med ett aktivt kolfilter.

Typskylten sitter horisontellt på utsidan av höljet.

- 1x inlopp DN 40, vertikalt uppåtgående, fabriksförseglat
- 2x inlopp DN 40/DN 50, djupt placerade, med backventil, horisontellt till vänster och höger, fabriksinställda på öppet läge
- 1x tryckutlopp DN 32 (OD 40), med backventil, vertikalt uppåtgående, fabriksmonterat

Minilift M WC

Minilift M WC är en kompakt, anslutningsfärdig pumpstation. Den dränkbara pumpen är utrustad med ett roterande skärverk. Skärverket finfördelar pålitligt avföring i avloppsvattnet. Nivåerna mäts med hjälp av en flottörbrytare. Ventilationssystemet är utrustat med ett aktivt kolfilter.

Anslutningar

- 1x inlopp DN 40, utan backventil, vertikalt uppåtgående, fabriksförseglat
- 2x inlopp DN 40/DN 50, djupt placerade, med backventil, horisontellt till vänster och höger, fabriksinställda på öppet läge
- 1x toalettanslutning, öppen framtil som standard – Toalettanslutningen kan vid behov dras horisontellt åt höger. Motsvarande öppning är fabriksförseglad.
- 1x tryckutlopp DN 32 (OD 40), med backventil, vertikalt uppåtgående, fabriksmonterat

Installationsexempel

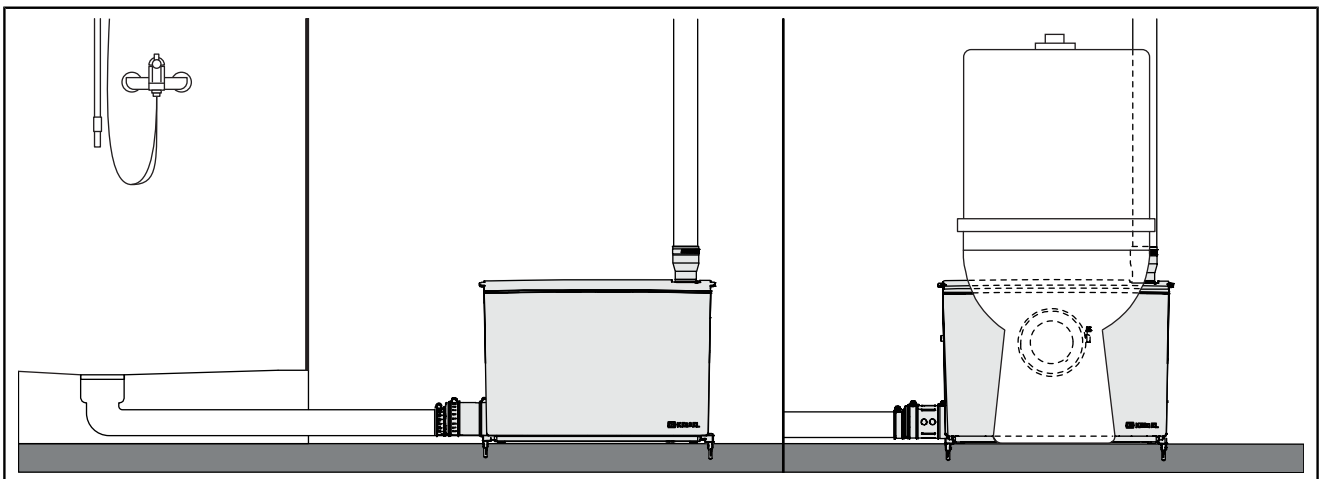

3.2 Driftlägen

Driftssätt	Beskrivning
Standard (Standardinställning)	I detta driftläge utnyttjas hela behållarvolymen. Inkopplingsnivå: 95 mm
Djup sugning (Aktivering efter behov)	För att kunna använda djupare dräneringspunkter (t ex duschar) är djupsugning möjlig. För att göra detta måste systemets nivåindikator modifieras. Aktiveringsnivå: 65 mm

3.3 Vid leverans

- Pumpstation
- Bruksanvisning

Tillbehör B2 (533-902)

2x flytkraftskontroll		1x monteringspasta	
2x skruv		1x tryckrörsövergång DN 32 (OD 40)	
2x plugg		1x slangklämma 25 - 40 mm	
2x betäckning för inlopp DN 50		2x låsbricka	
3x slangklämma 32 - 50 mm		2x inloppanslutning DN 50 med klaffäste	
2x slangklämma 50-70 mm		2 x inloppklaffar DN 50	
2x inloppsövergång DN 40/DN 50		1x tätning	

Tillbehör D (533-904) (Endast för Minilift M WC)

1x tätning för toalettinlopp		1x lock för toalettinlopp fram	
1x slangklämma 110 - 130 mm		1x tätning för toalettinloppslock	
1x klämringstättning för toalettinloppsanslutning		1x lås för toalettlock	

3.4 Tekniska data

	Minilift M	Minilift M WC
Pump	GTF750	STZ750
Spänning	230 V, 50 Hz	
Strömförbrukning P1	750 W	
Nominell motoreffekt P2	460 W	
Nominell ström I	3,5 A	
Hastighet n	2700 rpm	
Skyddsklassning (pump)	IP 68 (3 m/48 h)	
Skyddsklass	I	
Kabellängd	1,4 m	
Nätkontakt	Typ F, CEE 7/4 (Schuko-kontakt)	
Rekommenderat skydd	B16 A	

Tillåtet användningsområde

	Minilift M	Minilift M WC
Max. pumpningshöjd H	10,4 m	9,0 m
Max. volymflöde Q	9,8 m ³ /h	
Medietemperatur	max. 40 °C	
Max. medietemperatur, kortvarig	80 °C i 2 min	
Omgivningstemperatur	3 - 40 °C	
Driftsätt	S3 15%	
Skyddsklass för pumpstation	IP 44	



Bild: Minilift M



Bild: Minilift M WC

Volym, vikt, mått

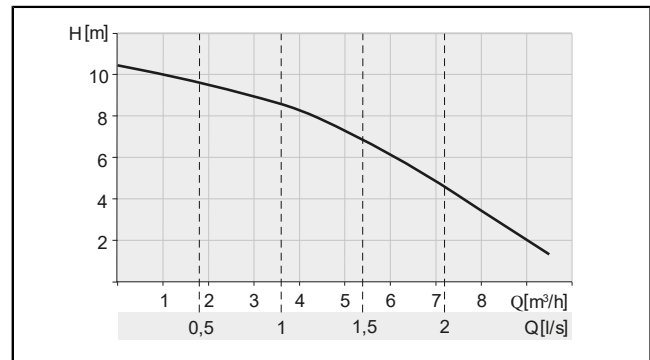
	Minilift M		Minilift M WC	
Inkopplingsnivå	95 mm	65 mm	95 mm	65 mm
Behållarvolym	11,75 l		11,75 l	
Pumpvolym	3,1 l	1,6 l	2,9 l	1,6 l
Vikt	7,52 kg		7,65 kg	

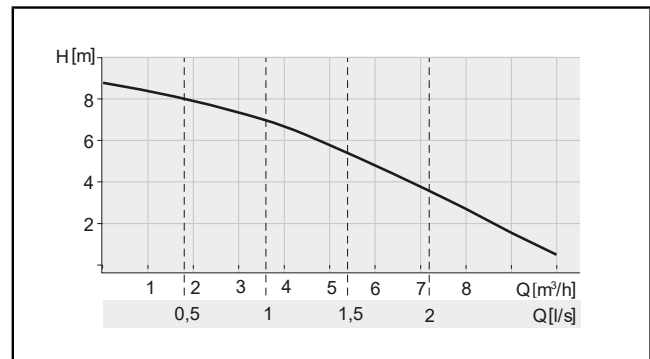
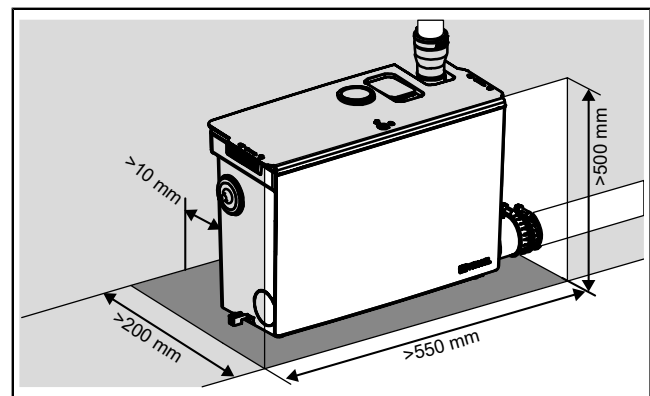

Minilift M

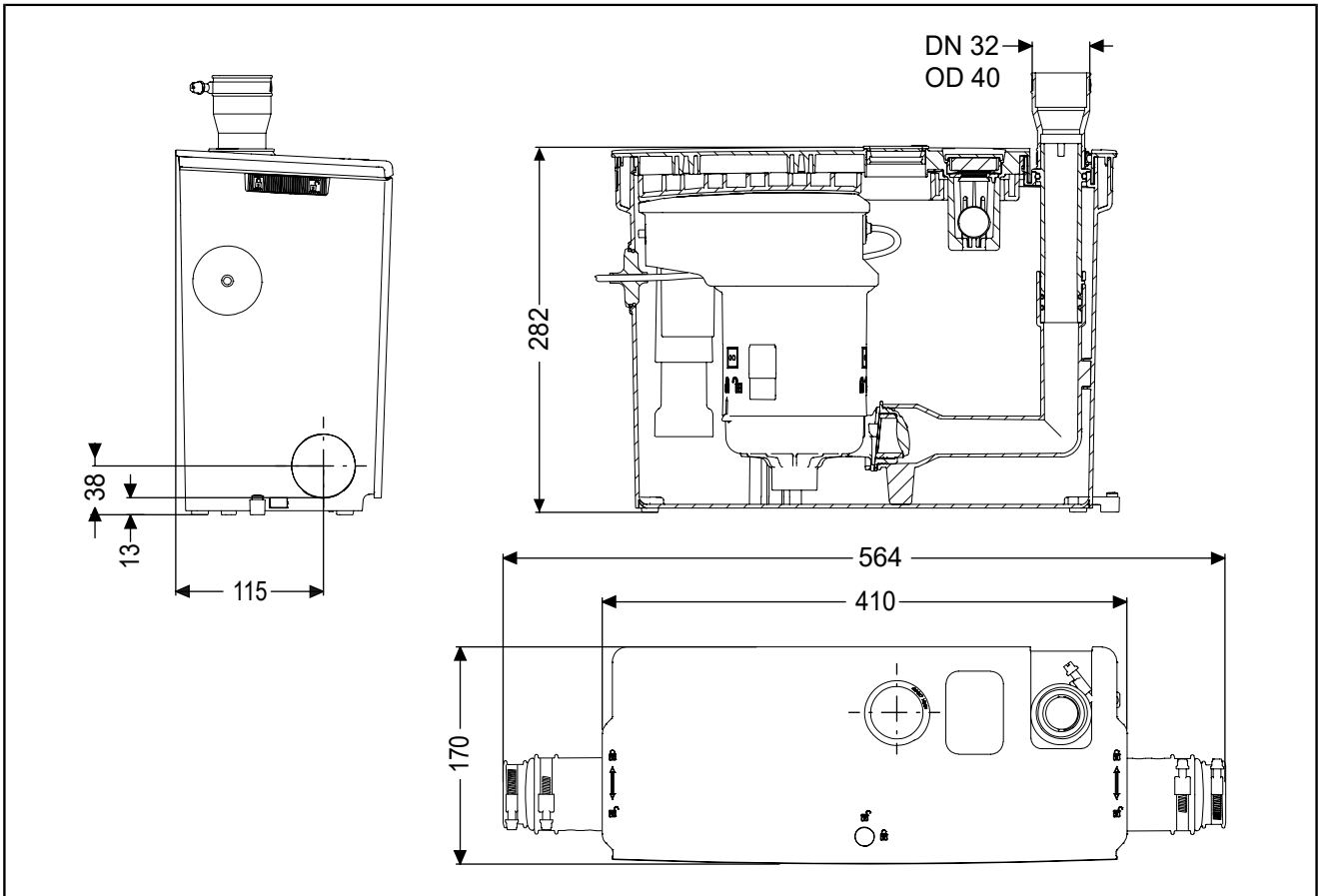

Minilift M WC

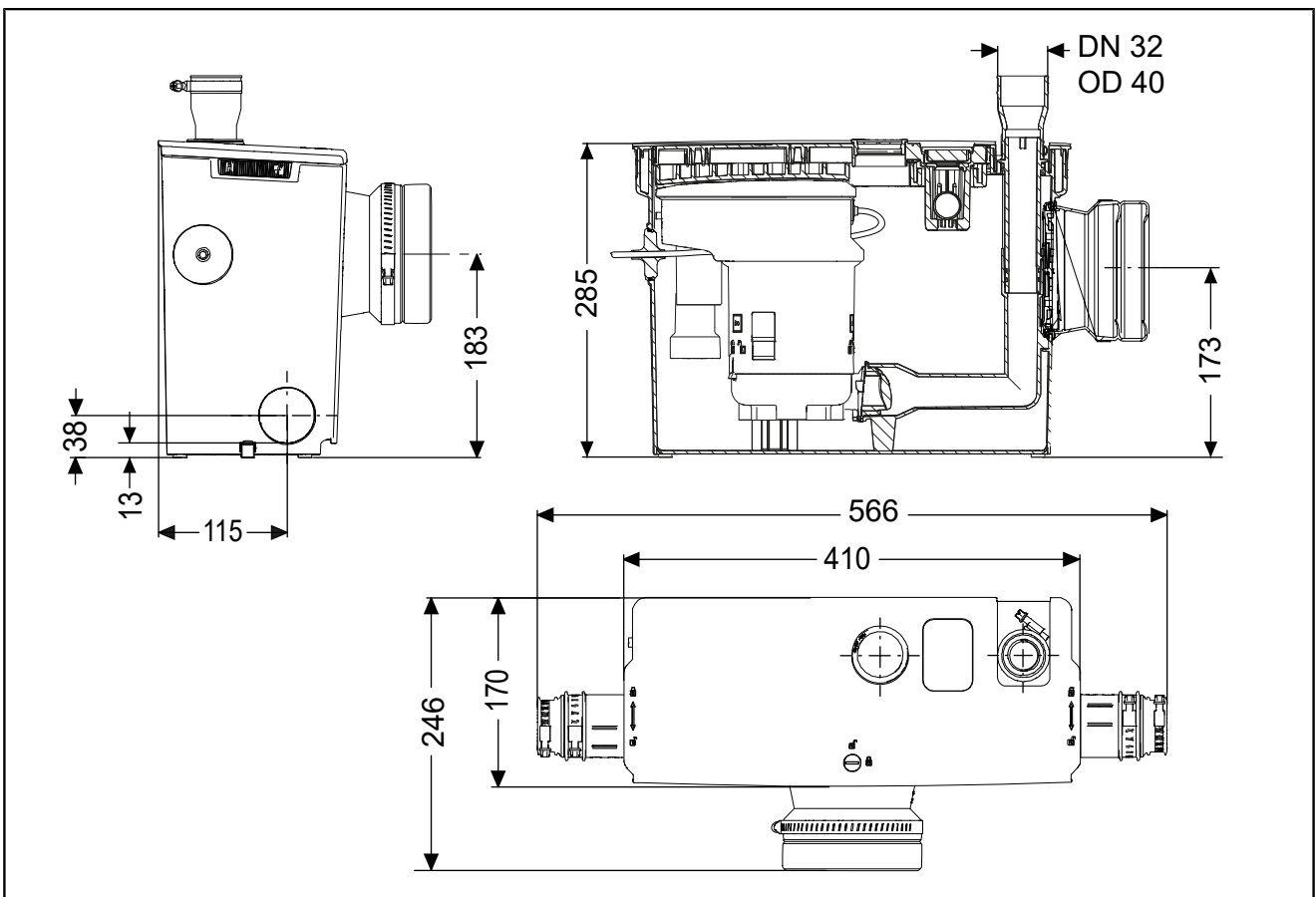

4 Montering

4.1 Allmän installationsinformation

Tillhandahåll ett lämplig muff för den elektriska anslutningen. Utför den elektriska installationen i enlighet med lokala riktlinjer för installationer i fuktiga utrymmen.

För att minimera driftsljudet, placera en isoleringsmatta mellan produkten och väggen.

Det rekommenderas att installera en avstängningsanordning i tryckröret.

Tryckrör:

- Dra den först vertikalt med en minsta höjd på 1,80 m och sedan horisontellt med ett lätt fall.
- Vidga den efter spetsen
- Skapa avböjningar med 45° böjningar

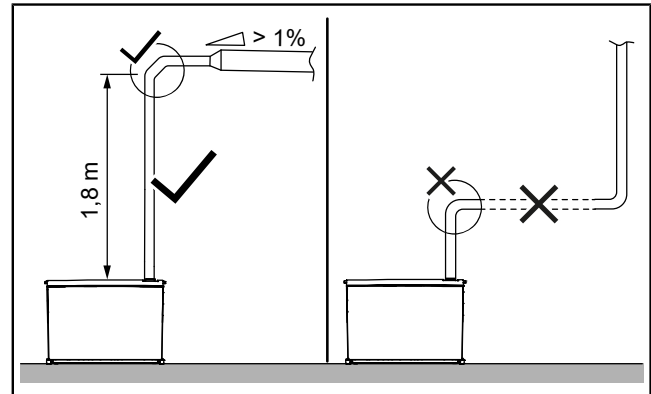

Aktiveringsnivån kan sänkas från 95 mm till 65 mm. För att göra detta måste nivåindikatorn modifieras (se "Installation av pumpstationen", sida 399).

Toalettanslutning

Anslut endast toaletter (WC) till WC-varianten.

Maximalt avstånd mellan toaletten och pumpstationen: 0,5 m

Direktanslutning till toaletten (WC) är endast möjlig med golvmonterade toaletter. En förinstallation i väggen krävs för användning med en vägghängd toalett.

Installation före väggmontering

Pumpstationen ventileras ut i installationsområdet. Se till att pumpstationen är lättillgänglig, t ex för byte av aktivt kolfilter.

4.2 Installation av pumpstationen



OBSERVERA

Begränsad åtkomst vid installation/demontering av anslutningar och pumpen, oväntad start av pumpen

Risk för handskador

- ▶ Använd skyddshandskar.
- ▶ Anslut endast nätkontakten när pumpen har installerats korrekt i behållaren.



OBSERVERA

Bakterier och mikroorganismer som utgör en hälsorisk

Risk för infektion vid kontakt med det pumpade mediet

- ▶ Använd skyddshandskar, skyddsglasögon och andningsmask.
- ▶ Ventilera rummet.
- ▶ Rengör omedelbart eventuellt spillt medium. Tömning av rengöringstrasorna.
- ▶ Desinficera händerna.

① Använd endast den medföljande monteringspastan för installationen.

Ta bort förpackningen

- ▶ Ta bort ytterförpackningen.
- ▶ För att öppna locket, lossa låsen på båda sidor och i mitten av locket. ① ②
- ▶ Fatta locket med handtagen på vänster och höger sida, luta det uppåt vid framkanten och lyft det ur låsklämmorna vid bakkanten. ③
- ▶ Ta bort pumpen och ta bort förpacknings-/transportsäkringslåset.

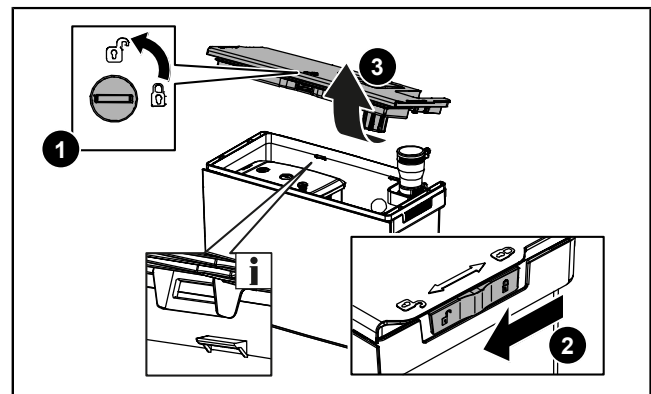

Förberedelse av golvmonteringen

- ▶ Se till att ljudisoleringsfötterna är korrekt monterade.
- ▶ Tryck in flytkraftskontrollerna (tillbehör) till vänster och höger längst ned på behållaren så långt det går. **1**
- ▶ Markera borrhålen. Se till att det finns tillräckligt avstånd till väggen (ljudisolering).
- ▶ Gör två borrhål \varnothing 6 mm. Var uppmärksam på eventuella kablar som ligger på golvet.
- ▶ Sätt i pluggarna. **2**

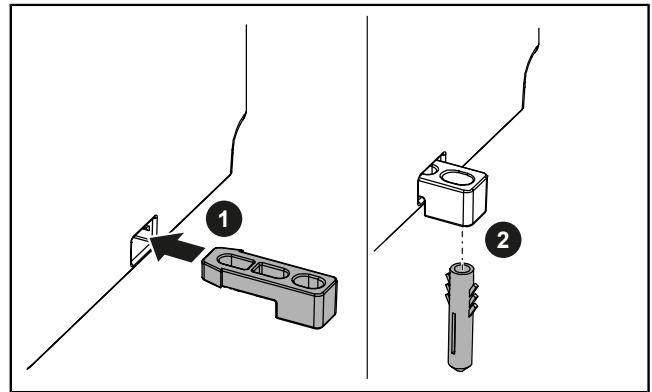

Välja inloppen

- ▶ Välj önskat/önskade inlopp.

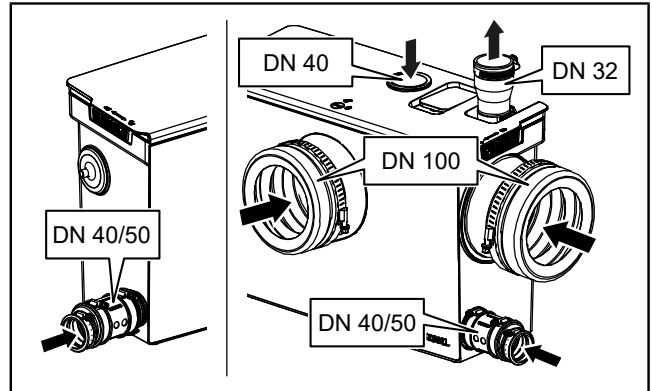

Installera det vertikala inloppet

- ▶ Borra ett hål i locket från baksidan med en hålsåg \varnothing 44-46 mm och jämna till kanten med en säkerhetskniv. **1**
- ▶ Sätt i tätningen (tillbehör). **2**

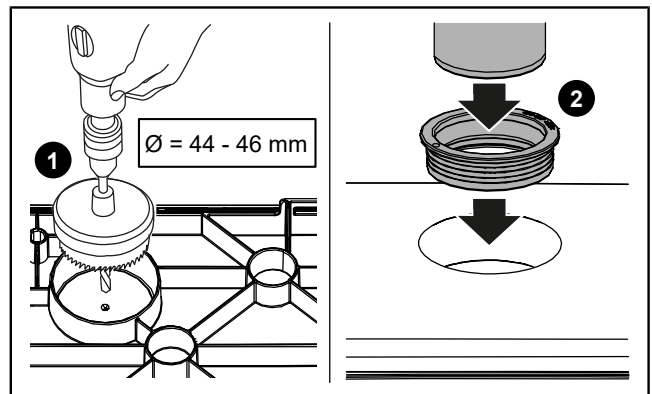

Installera det horisontella inloppet



OBS

Vid anslutning av lågt liggande dräneringsobjekt måste klaffästet installeras vid inloppsanslutningen!

- ☞ Se till att båda O-ringarna är korrekt monterade.
- ▶ Sätt in inloppsanslutningen DN 50 med klaffästet (tillbehör) i öppningen. **1**
- ▶ Fäst inloppsanslutningen DN 50 med låsbrickan på utsidan. **2**
- ▶ För DN 50ska inloppets övergång skäras till med en säkerhetskniv.
- ▶ Smörj inloppsövergången med monteringspasta och tryck på den på inloppsanslutningen från utsidan.
- ▶ Sätt in inloppsröret (DN 50 eller DN 40) i inloppsövergången.
- ▶ Fäst inloppsövergången på båda sidor med slangklämmor.

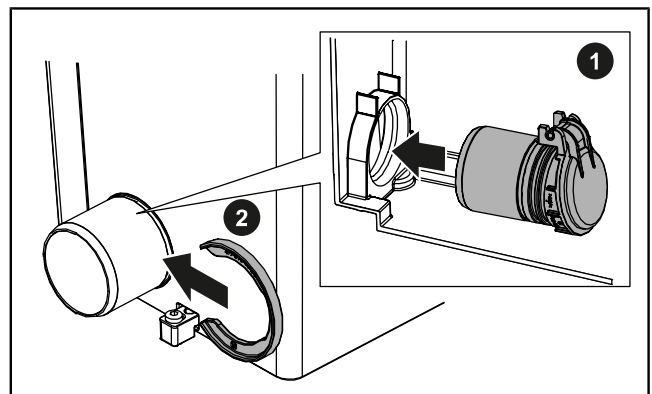

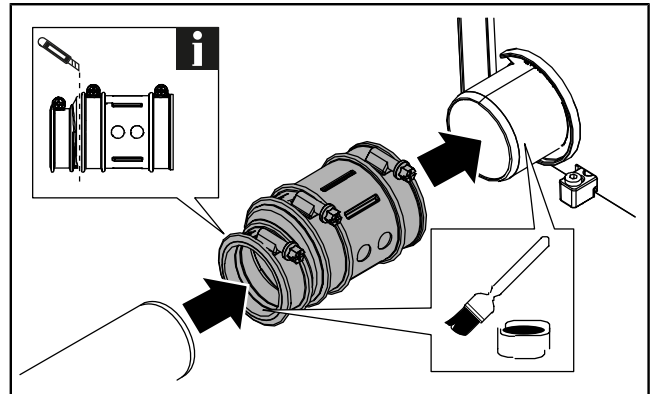

- ▶ Täta eventuella oanvända inlopp med betäckningar (tillbehör). Se till att O-ringen är korrekt monterad.

Installation av tryckutlopp

- ▶ Anslut tryckröret till pumpstationen ovanifrån.
- ▶ Skjut på tryckrörsövergången DN 32/40 från utsidan på tryckutloppet och fäst den med en slangklämma 25 - 40 mm. ❶
- ▶ För in tryckrören i tryckrörsövergången och fäst dem med en slangklämma. ❷

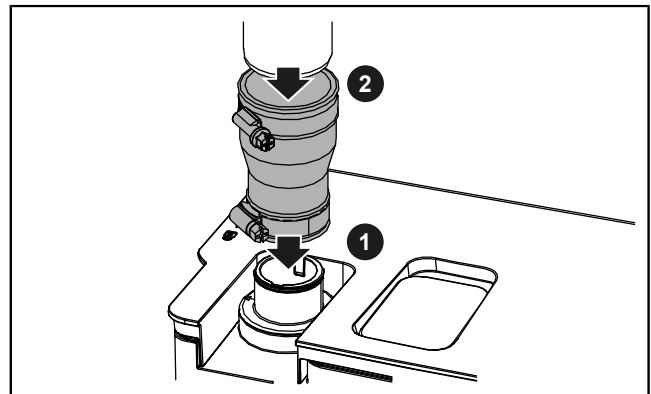

❶ Se även den förklarande videon på produktens webbplats!

Installera toalettanslutningen

- ▶ För en **frontanslutning till toaletten** monterar du toalettinloppets tätning på utsidan av höljet. Se till att spåret sitter jämnt mot höljet. Smörj klämringen med monteringspasta. Fäst toalettens inloppstätning från insidan med hjälp av klämringen.
- ▶ För en **horisontell toalettanslutning**, öppna låset på insidan och ta bort locket från den horisontella toalettanslutningen. Montera toalettens inloppstätning från utsidan av höljet. Se till att spåret sitter jämnt mot höljet. Smörj klämringen med monteringspasta. Fäst toalettens inloppstätning från insidan med hjälp av klämringen.
- ▶ Sätt sedan in toalettens främre inloppslock med tätningen i toalettens främre anslutning från utsidan och fäst det med toalettlocket från insidan. ❶ ❷
- ▶ Smörj toalettutloppet med monteringspasta, för in det i tätningen och fäst det med slangklämma 110 - 130 mm.

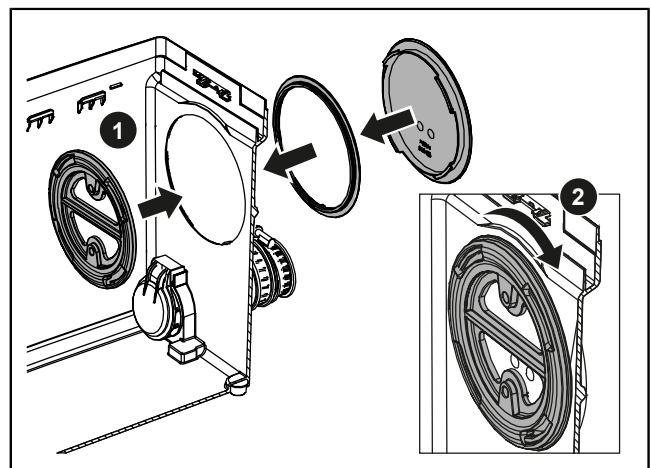
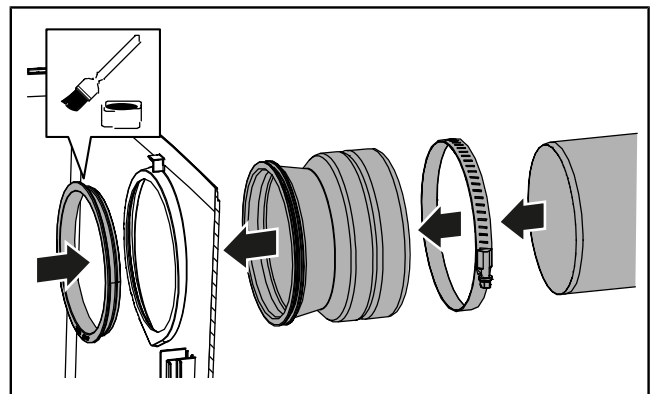

Justering av nivåindikatorn

Fabriksinställning: påslagningsnivå högst upp

Djup sugning: växlingsnivå längst ned

- För djup sugning, dra ut den nedre delen av flottörbrytaren ur låset, sätt in styrfliken i spåret märkt „2“ och tryck in den så långt det går. ❶

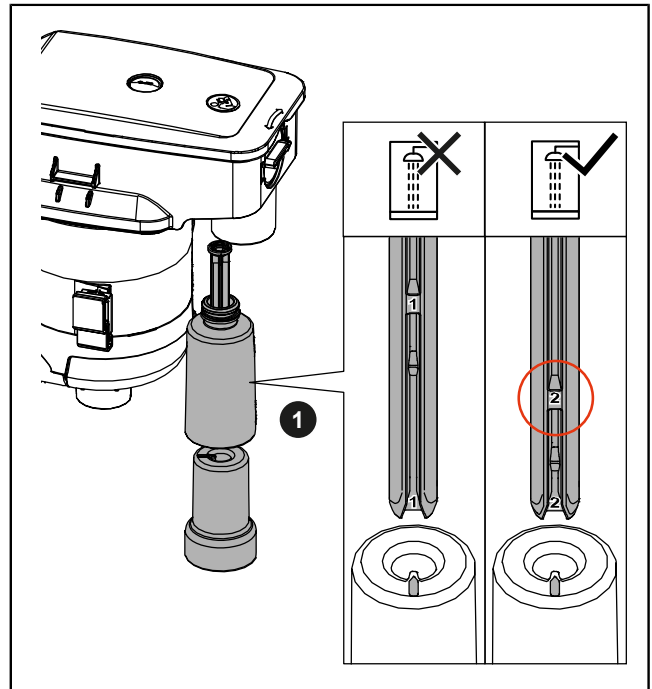

Insättning av pumpen

- Smörj pumpflänsen och styrningarna i behållaren med monteringspasta.
- Kläm fast matarkabeln i motsvarande styrningar på pumpen.
- Sätt in pumpen i behållaren. Se till att matarkabeln inte är fastklämd.
- Se till att pumpen sitter korrekt i styrningarna på båda sidor och att pumpflänsen är korrekt inriktad mot tryckröret.

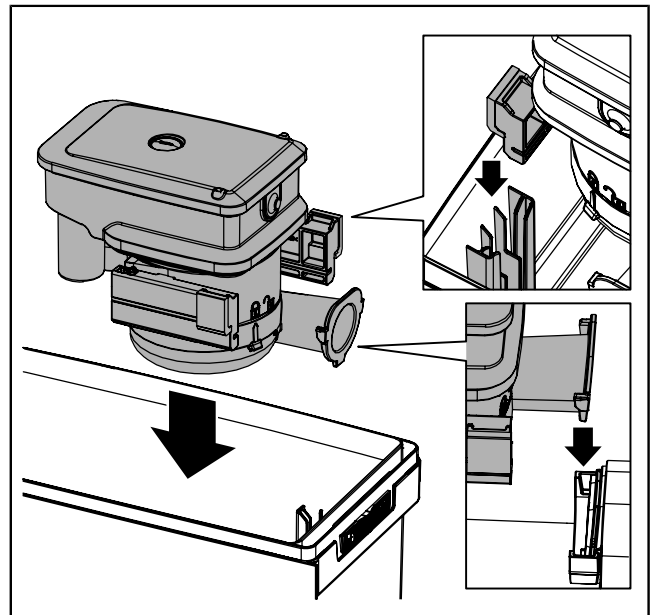

Fastsättning av locket

- Smörj locketets tätning. Använd den medföljande monteringspasta för detta ändamål.
- För att montera locket, för in spåren på locket i låsflikarna på behållarens baksida och tryck ned locket helt tills det inte går längre.
- Säkra alla låsen.
- För ett vertikalt inlopp, smörj inloppsröret (DN 40) med monteringspasta och sätt in det.

Fixering av behållaren

- Fäst behållaren i golvet med de medföljande skruvarna.

5 Driftsättning

5.1 Första driftsättningen av pumpstationen

- 👁️ Se till att pumpstationen är fränkopplad från strömförsörjningen och att locket sitter ordentligt på behållaren.
- ▶ Håll rent vatten i behållaren genom valfritt anslutet inlopp.
- ▶ Kontrollera alla anslutningar för läckage.
- ▶ Sätt i nätkontakten.
- ✓ Så snart den inställda nivån i behållaren uppnås pumpas vattnet ut.
- ▶ Upprepa pumpningsprocessen.
- ✓ Om minst 2 pumpningsprocesser har slutförts utan fel kan pumpstationen övergå till normaldrift.

5.2 Sätta på och stänga av

- ▶ För att starta pumpstationen, sätt in nätkontakten i muffen.
- ✓ Pumpstationen är klar för omedelbar användning.
- ✓ Pumpningsprocessen startar automatiskt beroende på fyllnadsnivån i behållaren.
- ▶ För att stänga av pumpstationen, dra ut nätkontakten ur muffen.

6 Underhåll

KESSEL rekommenderar en **en månatlig funktionskontroll** av operatören. Underhåll måste utföras **årligen** på pumpstationen av en teknisk specialist.

6.1 Utförande av underhåll på pumpstationen



VARNING

Strömförande delar
Fara för elchock



- ▶ Koppla bort systemet från strömförsörjningen.
- ▶ Säkerställ att elkomponenterna är lossade från strömförsörjningen under arbetet.
- ▶ Säkra elektrisk utrustning så att den inte kan slås på igen.



OBSERVERA

Begränsad åtkomst vid installation/demontering av anslutningar och pumpen, oväntad start av pumpen
Risk för handskador

- ▶ Använd skyddshandskar.
- ▶ Anslut endast nätkontakten när pumpen har installerats korrekt i behållaren.



OBSERVERA

Pumpen blir varm under drift
Risk för brännskador

- ▶ Använd skyddshandskar.
- ▶ Låt pumpen svalna.



OBSERVERA

Bakterier och mikroorganismer som utgör en hälsorisk
Risk för infektion vid kontakt med det pumpade mediet

- ▶ Använd skyddshandskar, skyddsglasögon och andningsmask.
- ▶ Ventilera rummet.
- ▶ Rengör omedelbart eventuellt spillt medium. Tömning av rengöringstrasorna.
- ▶ Desinficera händerna.



OBS

Felaktig rengöring
Komponenter av plast kan bli skadade eller spröda

- ▶ Rengör endast plastens komponenter med vatten och ett pH-neutralt rengöringsmedel.

👁 Se till att det inte finns något avloppsvatten i pumpstationen.

👁 Pumpstationen har kopplats bort från strömförsörjningen och säkrats mot återaktivering.

- ▶ Öppna locket.

Rengöring av nivåindikatorn

- ▶ Ta bort pumpen.
- ▶ Rengör flottörbrytaren med en fuktig bomullstrasa. För att göra detta, dra av flottören från flytdelen om det behövs.

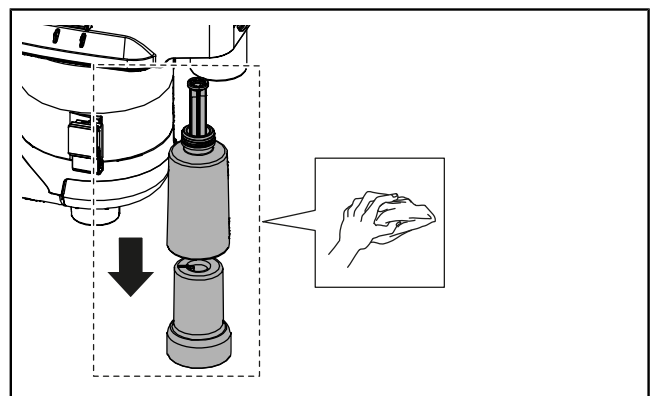

Rengöring av pumpen

- ▶ Rengör de två ventilationshålen på spiralhuset.

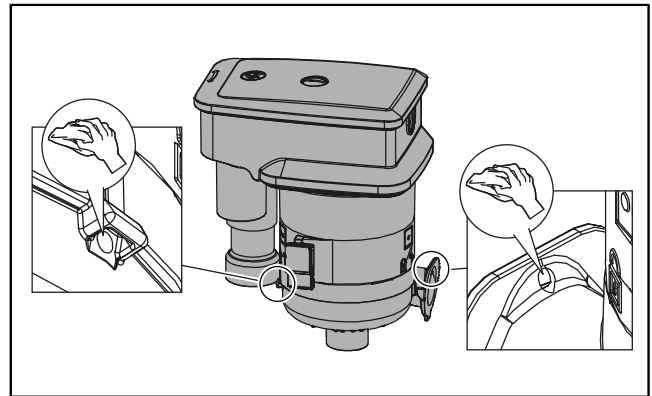

OBSERVERA

Vassa blad

Risk för skärskador

- ▶ Använd skyddshandskar.

- ▶ Lås upp och demontera spiralhuset. ❶
- ▶ Ta bort eventuella fastsittande föroreningar från axelfästet på virvelhjulsimpellern och drivaxeln.
- ▶ Rengör virvelhjulsimpellern och kontrollera att det inte är slitet och att det fungerar smidigt. ❷
- ▶ Byt ut slitna komponenter vid behov.
- ▶ Installera och fäst spiralhuset.

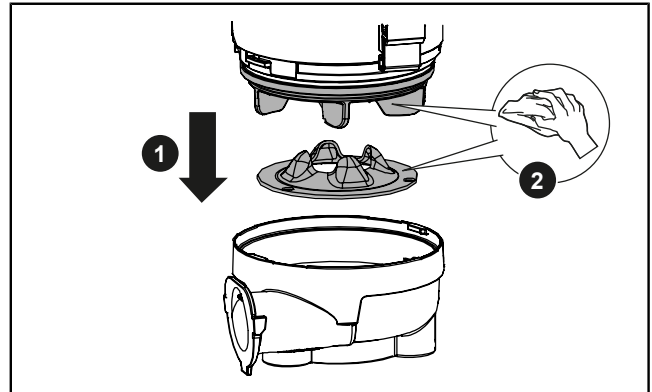

Rengöring av behållaren och ventilationssystemet

- ▶ Ta bort alla fasta ämnen och avlagringar från behållaren.
- ▶ Rengör behållaren inifrån och ut med en fuktig trasa.
- ▶ Ta bort locket till ventilationsventilen. ❶
- ▶ Skruva loss fästet, rengör kulan och tätningen och sätt tillbaka dem. ❷

(Åtdragningsmoment för fästskruven: 1,0 Nm)

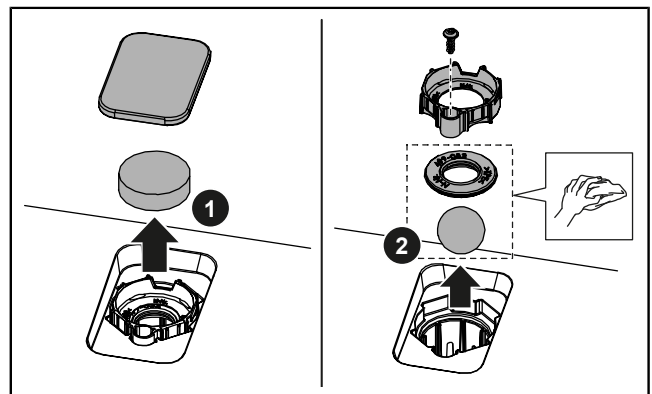

- ▶ Montera tillbaka alla komponenter i omvänd ordning.
- ▶ Se till att pumpflänsen sitter ordentligt på tryckutloppet. Smörj vid behov flänsen med monteringspasta.

6.2 Byte av aktivt kolfilter

Byt ut aktivt kolfilter minst en gång om året eller när lukter blir märkbara (art.nr. 28061).

Operatören får byta ut det aktiva kolfiltret.

- ▶ Ta bort locket till ventilationsventilen. ❶
- ▶ Byt ut det aktiva kolfiltret. ❷
- ▶ Montera locket för ventilationsventilen.

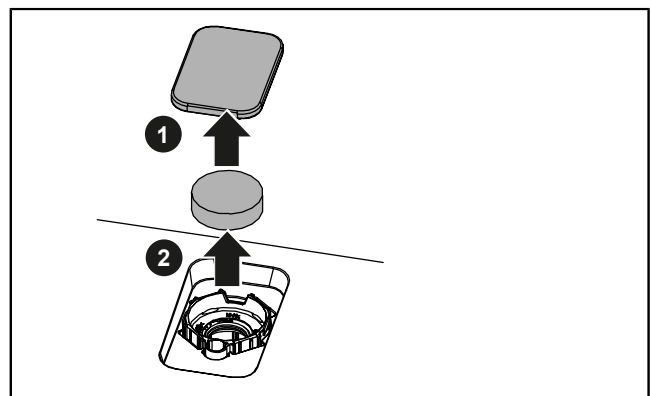

7 Hjälp vid störningar

Fel eller driftstörningar i pumpstationen upptäcks genom att vattnet stiger i avloppsanläggningarna (vattnet rinner inte längre bort). Beroende på mängden bakvatten kan läckage uppstå och det pumpade mediet kan läcka ut.



OBSERVERA

Bakterier och mikroorganismer som utgör en hälsorisk
Risk för infektion vid kontakt med det pumpade mediet

- ▶ Använd skyddshandskar, skyddsglasögon och andningsmask.
- ▶ Ventilera rummet.
- ▶ Rengör omedelbart eventuellt spillt medium. Tömning av rengöringstrasorna.
- ▶ Desinficera händerna.

Observera följande punkter:

- ▶ Öppna **inte** pumpstationen.
- ▶ Ventilera rummet.
- ▶ Spola inte ut mer avloppsvatten. Stäng av alla inlopp.
- ▶ Kontakta kundtjänst eller en akuttjänst för VVS-problem.

Reparation av en teknisk specialist:



OBSERVERA

Risk för skällning vid beröring av varmt avloppsvatten och risk för brännskador på heta ytor.

- ▶ Låt avloppsvattnet svalna tillräckligt innan du öppnar locket.

Fel	Orsak	Eliminering
Pumpen startar inte	Ingen strömförsörjning	▶ Kontrollera strömförsörjningen.
Pumpen pumpar inte, motorn surrar	Virvelhjulsimpellern är blockerad Kondensatorn är defekt	▶ Se upp! Pumpen blir varm under drift! Utför underhåll. Kontrollera att virvelhjulsimpellern fungerar smidigt. Rengör ventilationshålet ▶ För utbyte av defekta komponenter, kontakta kundtjänst.

8 Avveckling

8.1 Driftstopp i mer än 3 månader

Vid driftstopp i mer än 3 månader kan vattnet i behållaren avdunsta. Detta kan leda till att fasta ämnen i behållaren bildar en skorpa och blockerar pumpstationen.

För att förhindra skador på pumpstationen ska följande punkter beaktas vid driftstopp i mer än 3 månader:

- Spola pumpstationen kvartalsvis med rent vatten i 2 pumpningsprocesser.
- Om det finns risk för frost, töm behållaren.
- Utför en testkörning före nästa ordinarie drift.

8.2 Demontering



OBSERVERA

Bakterier och mikroorganismer som utgör en hälsorisk
Risk för infektion vid kontakt med det pumpade mediet

- ▶ Använd skyddshandskar, skyddsglasögon och andningsmask.
 - ▶ Ventilera rummet.
 - ▶ Rengör omedelbart eventuellt spillt medium. Tömning av rengöringstrasorna.
 - ▶ Desinficera händerna.
- ▶ Spola behållaren: håll rent vatten i behållaren genom ett inlopp. Utför minst 2 pumpningsprocesser.
 - ▶ Om möjligt, stäng avstängningsanordningen i tryckrören och alla inlopp.
 - ▶ Koppla bort pumpstationen från strömförsörjningen: dra ut nätkontakten, stäng av säkerhetsanordningen.
 - ▶ Töm behållaren, t ex med hjälp av en våtdammsugare.
 - ▶ Koppla bort inloppen och tryckrören från behållaren.
 - ▶ Lossa golvfästet.
 - ▶ Ta bort pumpstationen.
 - ▶ Täta alla rör ordentligt.
 - ✓ Pumpstationen har tagits bort.
 - ▶ Desinficera installationsplatsen och pumpstationen.
 - ▶ Förvara pumpstationen eller utför tömningen i enlighet med gällande bestämmelser.

8.3 Lagring

Förvaringsförhållanden:

- Maximum: -40 ... +70 °C, max. luftfuktighet: 90 %, icke-kondenserande
- Rekommenderas: 5 ... 25 °C, relativ luftfuktighet: 40 ... 50 %
- ▶ Töm behållaren helt och desinficera pumpstationen före förvaring.
- ▶ Rulla ihop anslutningskabeln till en bunt och fäst den på behållaren.
- ▶ Skydda pumpstationen och nätkontakten från översvämning (nedsänkning i vätska).
- ▶ Täta alla anslutningar med hög tätningsnivå.
- ▶ Skydda mot direkt solljus. Extrem värme kan skada plastdelar!
- ⓘ Det rekommenderas att du behåller originalförpackningen för korrekt förvaring.

9 Tömning



OBS

Produkter med denna märkning på produkten, förpackningen eller medföljande dokument får inte kasseras tillsammans med hushållsavfall.

- ▶ Lämna produkten och dess komponenter till en certifierad samlingsplats där den kommer att återvinnas och återanvändas.
- ▶ Innan tömning ska du ta ut eventuella batterier och uppladdningsbara batterier och kasta dem separat.
- ▶ Följ lokala bestämmelser.
- ▶ Kontakta din lokala myndighet, närmaste avfallsstation eller återförsäljaren där du köpte produkten för information om hur du kasserar den på rätt sätt.

Değerli müşterimiz,

KESSEL birinci sınıf bir yenilikçi drenaj teknolojisi ürünleri üreticisi olarak, entegre sistem çözümleri ve müşteri odaklı hizmet sunmaktadır. Bunu yaparken, en yüksek kalite standartlarını belirliyor ve sadece ürünlerimizin imalatında değil, aynı zamanda uzun vadeli işletim bakımından da daima sürdürülebilirliğe odaklanıyor ve mülkünüzün uzun vadede korunmasını sağlamak için çabalıyoruz.

KESSEL SE + Co. KG
Bahnhofstraße 31
85101 Lenting, Almanya



Nitelikli yerel servis ortaklarımız, teknik sorularınız için size yardımcı olmaktan mutluluk duyacaktır. İrtibat sorumlunuzu şurada bulabilirsiniz:
<https://www.kessel.com.tr/bize-ulasin>



Gerekirse, Fabrika Müşteri Hizmetlerimiz talep üzerine DACH bölgesi genelinde ve diğer ülkelerde işleme alma, bakım veya genel muayene gibi hizmetlerle destek sunmaktadır. Taşıma ve sipariş hakkında bilgi almak için şu adrese bakın:
www.kessel.de/service/dienstleistungen

İçindekiler

1	Kullanım talimatlarına ilişkin notlar.....	409
2	Güvenlik.....	410
3	Ürün tanımı ve teknik veriler.....	412
4	Kurulum.....	416
5	İşleme alma.....	420
6	Bakım.....	421
7	Sorun giderme.....	423
8	İşleme alma.....	424
9	Tahliye.....	424

1 Kullanım talimatlarına ilişkin notlar

Bu belge, Almanca orijinal talimatları içermektedir. Diğer tüm diller, orijinal talimatların çevirileridir.



Kullanım talimatları, ürünün güvenli kullanımı, kurulumu, bakımı ve imhası hakkında önemli bilgiler içerir. Kullanmadan önce kullanım talimatlarını dikkatlice okuyun ve ürünün tüm kullanım ömrü boyunca ürünün yanında bulundurun. Ürünü devrederken, kullanım talimatları yeni sahibine teslim edilmelidir.

Sembol	Açıklaması
(5)	Yandaki resimdeki 5 numaralı konum
❶ ❷ ❸ ❹ ❺ ...	Şekildeki eylem adımı
👁️ Manuel kontrolün etkinleştirildiğini kontrol edin.	Eylem ön koşulu
▶️ OK tuşuna basın.	Eylem adımı
✓ Sistem işletmeye hazırdır.	Eylemin sonucu
<i>bakınız "Güvenlik", sayfa 410</i>	Bölüm 2'ye çapraz referans
❗	Özellikle dikkat edilmesi gereken teknik bilgiler veya talimatlar.

Uyarılar, tehlikenin niteliği ve sonuçlarının yanı sıra, tehlikeden kaçınmak için alınması gereken önlemleri de içerir.

Uyarılar aşağıdaki semboller ve işaret sözcükleriyle belirtilir:

İşaret sözcüğü	Açıklama
Tehlike	Fiziksel yaralanma uyarısı Bu uyarıya uyulmaması ciddi yaralanmalara veya ölüme neden olur.
Uyarı	Fiziksel yaralanma uyarısı Bu uyarıya uyulmaması ciddi yaralanmalara veya ölüme neden olabilir.
Dikkat	Fiziksel yaralanma uyarısı Bu bilgilere uyulmaması, hafif veya orta derecede yaralanmalara neden olabilir.
Dikkat!	Maddi hasar uyarısı Bu uyarıya uyulmaması, ürünün ve işlevinin veya çevresindeki herhangi bir nesnenin zarar görmesine neden olabilir.

Sembol	Açıklama
	Ünitenin bağlantısını kesin
	Kullanım talimatlarına uyun
	El koruyucu kullanın
	Göz koruyucu kullanın
	Maske kullanın

Sembol	Açıklama
	Genel uyarı işareti
	Biyolojik tehlike uyarısı
	Elektrik uyarısı
	WEEE simgesi, ürün RoHS Direktifine tabidir
	Genel zorunlu işaret

2 Güvenlik

2.1 Genel güvenlik notları



DİKKAT

Sağlık riski oluşturan mikroplar ve bakteriler

Pompalanan maddeyle temas durumunda enfeksiyon riski

► Koruyucu eldiven (EN 388) ve koruyucu gözlük (EN 166) takın.

► Pompalanan maddeyle temas etme olasılığı varsa, solunum maskesi (EN 149) de takın.



- Pis su terfi istasyonunun montajı, sökülmesi, bakımı veya onarımı sırasında kaza önleme yönetmelikleri, ilgili standartlar, direktifler ve yönetmeliklere uyulmalıdır.
- Ürünün güç kaynağından çıkarıldığından ve montaj, söküm, bakım veya onarım sırasında tekrar açılmayacağından emin olun.
- Elektrik kabloları ve bağlantıları üzerinde çalışırken ulusal güvenlik yönetmeliklerine uyun. Akım taşıyan parçalardan elektrik çarpması riski vardır.
- Sistem, nominal kaçak akımı 30 mA'dan fazla olmayan bir kaçak akım rölesi (RCD) ile beslenmelidir.
- Elektrik fişi sokete takıldığında, ürün kullanıma hazırdır. Soketin ayrı bir açma/kapama düğmesi ile etkinleştirilmesi önerilir.
- Bağlantı kabloları hasarlı olan ürünleri bağlamayın! Bağlantı kablosunu yetkili bir elektrikçi veya müşteri hizmetlerine değiştirin. Bağlantı kablosunu asla çekmeyin. Hasarlı veya kusurlu ürünleri monte etmeyin.
- Zemine monte edin (yükselmeyi önlemek için).
- Bağlantıları takarken ve pompayı yerleştirirken parmaklarınız ezilebilir. Çalışmayı dikkatli bir şekilde gerçekleştirin.
- Kaza durumunda/ acil bir durumda, pompalanan madde odaya akabilir. Tüm bağlantıların sıkı olduğundan emin olun. Dökülen sıvıları hemen silin. Çıkarmadan önce tankı boşaltın. Tank boşaltılmazsa, boru tesisatı söküldüğünde atık su doğrudan odaya akacaktır. Manuel diyafram pompası veya ıslak elektrikli süpürge kullanarak pompalanan maddeyi dışarı pompalayın.
- Pis su yeterince soğuyana kadar pis su terfi istasyonunun kapağını açmayın. Sıcak pis suya dokunursanız haşlanma riski ve sıcak yüzeyler nedeniyle yanma riski vardır.
- Bakım veya söküm çalışmasından önce motorun/pompanın yeterince soğumasını bekleyin. Koruyucu eldiven kullanın. Sıcak yüzeylerde yanma riski vardır.

2.2 Personel yeterliliği

Operatör: Özel bir yeterlilik gerekmez, işletme talimatlarını bilmesi ve anlaması yeterlidir.

Uzman: Kanıtlanmış uzmanlığa ve teknik donanıma sahip, işletme talimatlarına ve uygulama standartlarına uygun olarak çalışan bir uzman şirketin çalışanı

İzin verilen faaliyetler	Kişi	
	İşletme şirketi	Uzman
Elektrik fişinin takılması, çalıştığı kontrol edilmesi, aktif karbon filtresinin değiştirilmesi	✓	✓
Montaj/söküm, ilk işleme alma, bakım, onarımlar	—	✓

Çocuklar ve engelli kişiler

Bu cihaz, 8 yaş ve üzeri çocuklar ile fiziksel, duyuşsal veya zihinsel yetenekleri azalmış veya deneyim ve/veya bilgisi eksik kişiler tarafından, yalnızca bir kişinin gözetimi altında veya cihazın güvenli kullanımı konusunda bilgi almış ve ilgili tehlikeleri anlamış olmaları durumunda kullanılmalıdır.

Çocuklar cihazla oynamamalıdır. Fonksiyon kontrolleri ve bakım çalışmaları, bir kişinin gözetimi altında olmadan tek başına çocuklar tarafından yapılmamalıdır.

2.3 Kullanım amacı

Pis su terfi istasyonu, geri akış seviyesinin altındaki drenaj noktalarının ve doğal eğim yoluyla drenajı mümkün olmayan drenaj noktalarının geri akışa karşı korumalı drenajı için kullanılır.

Pis su terfi istasyonu iç mekana veya duvar önü tesisatı olarak monte edilebilir.

İçerisine aşağıdaki sıvı veya katı maddeler girmemelidir:

- Tuvalet malzemeleri ve kişisel bakım ürünleri, örneğin kağıt mendil veya ıslak mendil, bebek bezi, tampon, kulak çubuğu, prezervatif, ilaçlar
- Atık, örneğin moloz, kül, çöp, inşaat malzemeleri, mutfak atıkları, katı yağlar/sıvı yağlar, tekstil ürünleri
- Aşırı miktarda deterjan ve bulaşık deterjanı ve orantısız şekilde fazla köpük oluşturan deterjanlar
- Yanıcı, patlayıcı sıvılar veya çözücüler
- Agresif, aşındırıcı veya toksik maddeler

Minilift M

Pis su terfi istasyonu sadece dışkı içermeyen evsel atık suları pompalamak için kullanılabilir.

Pis su terfi istasyonu, lavabolardan, çamaşır makinelerinden, bulaşık makinelerinden, mutfak lavabolarından, küvetlerden, duşlardan veya pisuarlardan gelen gri suyu ve klima sistemlerinden gelen yoğunlaşma suyunu pompalamak için tasarlanmıştır.

Pis su terfi istasyonu DIN EN 12050-2 standardının gerekliliklerini karşılamaktadır.

Minilift M WC

Pis su terfi istasyonu sadece dışkı içeren veya dışkı içermeyen evsel atık suları pompalamak için kullanılabilir.

Pis su terfi istasyonu DIN EN 12050-3 standardının gerekliliklerine uygundur. Pis su terfi istasyonu ve bağlı tüm drenaj elemanları aynı odaya kurulmalıdır. Geri akış seviyesinin üzerinde başka bir tuvalet olmalıdır. Kullanıcı sayısı asgari sayıda tutulmalıdır.

Minilift M WC (drenaj nesneleri) için izin verilen drenaj noktaları:

- 1 tuvalet (WC)
- 1 lavabo
- 1 duş
- 1 bide

Üretici tarafından yazılı olarak açıkça izin verilmeyen aşağıdaki eylemlerden herhangi biri garantiyi geçersiz kılar:

- Modifikasyonlar veya eklemeler
- Orijinal olmayan yedek parçaların kullanımı
- Uzman bir şirket tarafından yapılmayan onarımlar

Ürün kaydı

Ürününüzü kaydettirin ve 5 yıllık uzman teknisyen garantisi kazanın!

www.kessel.com.tr/urun-kaydi



3 Ürün tanımı ve teknik veriler

3.1 Ürün tanımı

Minilift M

Minilift M, dalgıç tip pompalı, kompakt, bağlantıya hazır bir pis su terfi istasyonudur. Seviyeler dikey şamandıralı şalter kullanılarak ölçülür. Havalandırma sistemi aktif karbon filtre ile donatılmıştır.

Tip plakası, haznenin dışına yatay olarak yerleştirilmiştir.

- 1x giriş DN 40, dikey olarak yukarı doğru yönlendirilmiş, fabrikada sızdırmaz hâle getirilmiştir
- 2x giriş DN 40/DN 50, derin ayarlı, geri akış önleyicili, sola ve sağa doğru yatay, açılmak üzere fabrikada ayarlanmıştır
- 1x basınç boru bağlantısı DN 32 (OD 40), geri akış önleyicili, dikey olarak yukarı doğru yönlendirilmiş, fabrikada takılmıştır

Minilift M WC

Minilift M WC, kompakt, bağlantıya hazır bir pis su terfi istasyonudur. Dalgıç tip pompa, döner bir parçalayıcı bıçaklı ile donatılmıştır. Parçalayıcı bıçaklı, pis sudaki dışkıyı güvenilir bir şekilde parçalar. Seviyeler şamandıralı şalter kullanılarak ölçülür. Havalandırma sistemi aktif karbon filtre ile donatılmıştır.

Bağlantılar

- 1x giriş DN 40, geri akış önleyicisiz, dikey olarak yukarı doğru yönlendirilmiş, fabrikada sızdırmaz hâle getirilmiştir
- 2x giriş DN 40/DN 50, derin ayarlı, geri akış önleyicili, sola ve sağa doğru yatay, açılmak üzere fabrikada ayarlanmıştır
- 1x tuvalet bağlantısı, standart olarak önden açılır – Tuvalet bağlantısı, gerekirse yatay olarak sağa yönlendirilebilir. İlgili açıklık fabrikada sızdırmaz hâle getirilmiştir.
- 1x basınç boru bağlantısı DN 32 (OD 40), geri akış önleyicili, dikey olarak yukarı doğru yönlendirilmiş, fabrikada takılmıştır

Montaj örneği

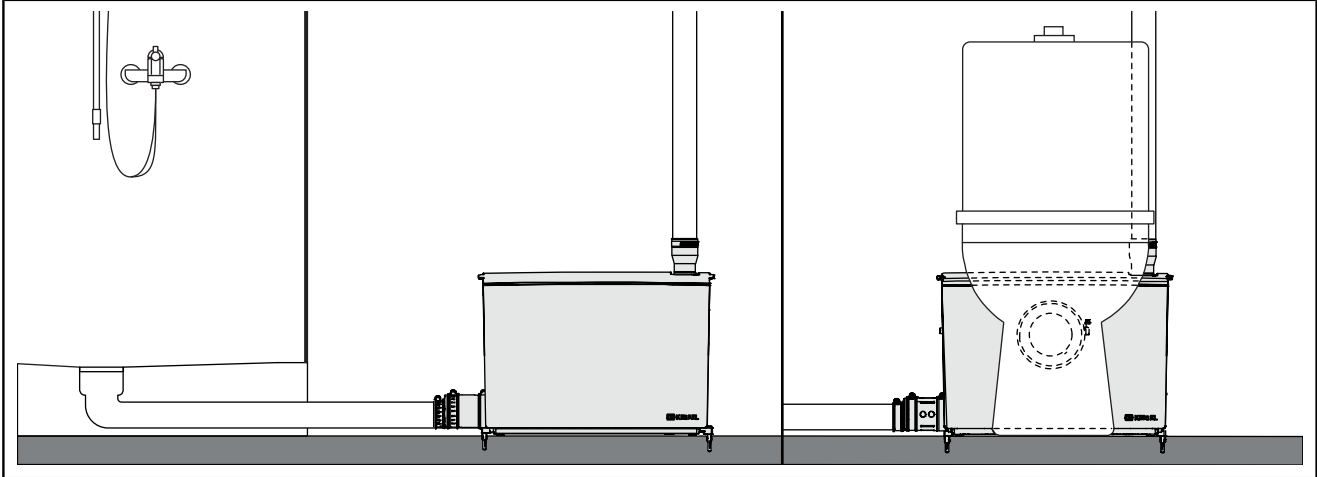

3.2 İşletim modları

İşletim modu	Açıklama
Standard (Varsayılan ayar)	Bu işletim modunda, tankın tüm hacmi kullanılır. Açılma seviyesi: 95 mm
Derin emme (Gerektiğinde etkinleştirme)	Daha derin drenaj noktalarını (örn. duşlar) kullanabilmek için derin emme mümkündür. Bunu yapmak için, sistemin seviye göstergesi değiştirilmelidir. Açılma seviyesi: 65 mm







3.3 Teslimat kapsamı

- Pis su terfi istasyonu
- İşletim talimatları

Aksesuarlar B2 (533-902)

2x yüzdürme kontrolü		1x montaj macunu	
2x vida		1x basınç hattı geçişi DN 32 (OD 40)	
2x dübel		1x hortum kelepçesi 25 - 40 mm	
2x giriş kapak plakası DN 50		2x kilit pulu	
3x hortum kelepçesi 32 - 50 mm		2x klape bağlantısına sahip giriş bağlantısı DN 50	
2x hortum kelepçesi 50 - 70 mm		2x giriş klapesi DN 50	
2x giriş geçişi DN 40/DN 50		1x conta	

Aksesuarlar D (533-904) (Sadece Minilift M WC için)

1x tuvalet giriş bağlantısı için conta		1x ön tuvalet girişi için kapak	
1x hortum kelepçesi 110 - 130 mm		1x tuvalet giriş kapağı için conta	
1x tuvalet giriş bağlantısı için sıkıştırma halkası contası		1x tuvalet kapağı için kilit	

3.4 Teknik veriler

	Minilift M	Minilift M WC
Pompa	GTF750	STZ750
Voltaj	230 V, 50 Hz	
Güç tüketimi P1	750 W	
Nominal motor gücü P2	460 W	
Nominal akım I	3,5 A	
Hız n	2.700 rpm	
Koruma sınıfı (pompa)	IP 68 (3 m/48 sa.)	
Koruma sınıfı	I	
Kablo uzunluğu	1,4 m	
Elektrik fişi	Tip F, CEE 7/4 (Schuko fişi)	
Önerilen koruma	B16 A	

İzin verilen uygulama alanı

	Minilift M	Minilift M WC
Maks. pompalama yüksekliği H	10,4 m	9,0 m
Maks. hacim akışı Q	9,8 m ³ /sa.	
Madde sıcaklığı	Maks. 40 °C	
Maks. ortam sıcaklığı, kısa süreli	2 dak. için 80 °C	
Ortam sıcaklığı	3 - 40 °C	
İşletim modu	S3 %15	
Pis su terfi istasyonu koruma sınıfı	IP 44	

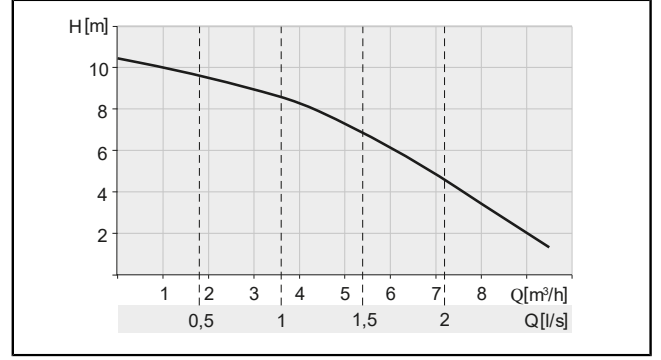
TR

Şek.: Minilift M

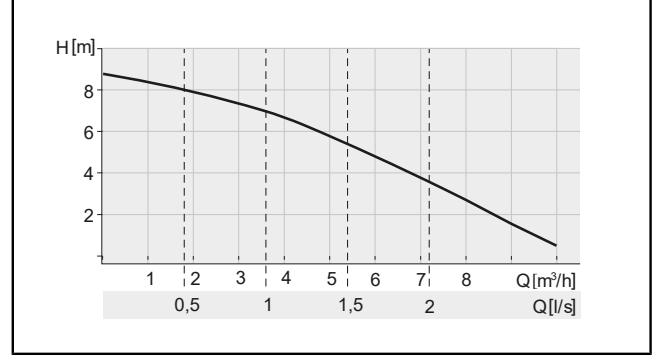

Şek.: Minilift M WC

Hacim, ağırlık, boyutlar

	Minilift M		Minilift M WC	
Açılma seviyesi	95 mm	65 mm	95 mm	65 mm
Tank hacmi	11,75 l		11,75 l	
Pompalama hacmi	3,1 l	1,6 l	2,9 l	1,6 l
Ağırlık	7,52 kg		7,65 kg	

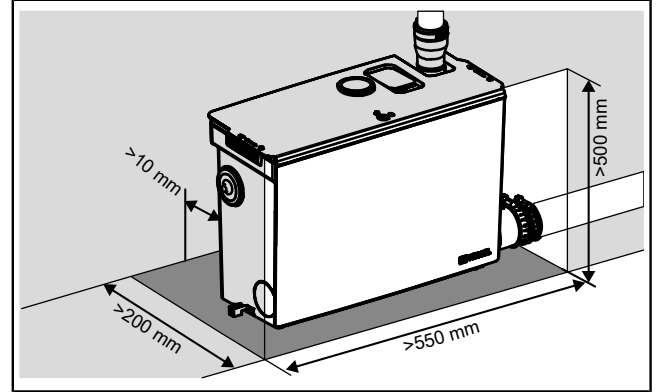

Minilift M

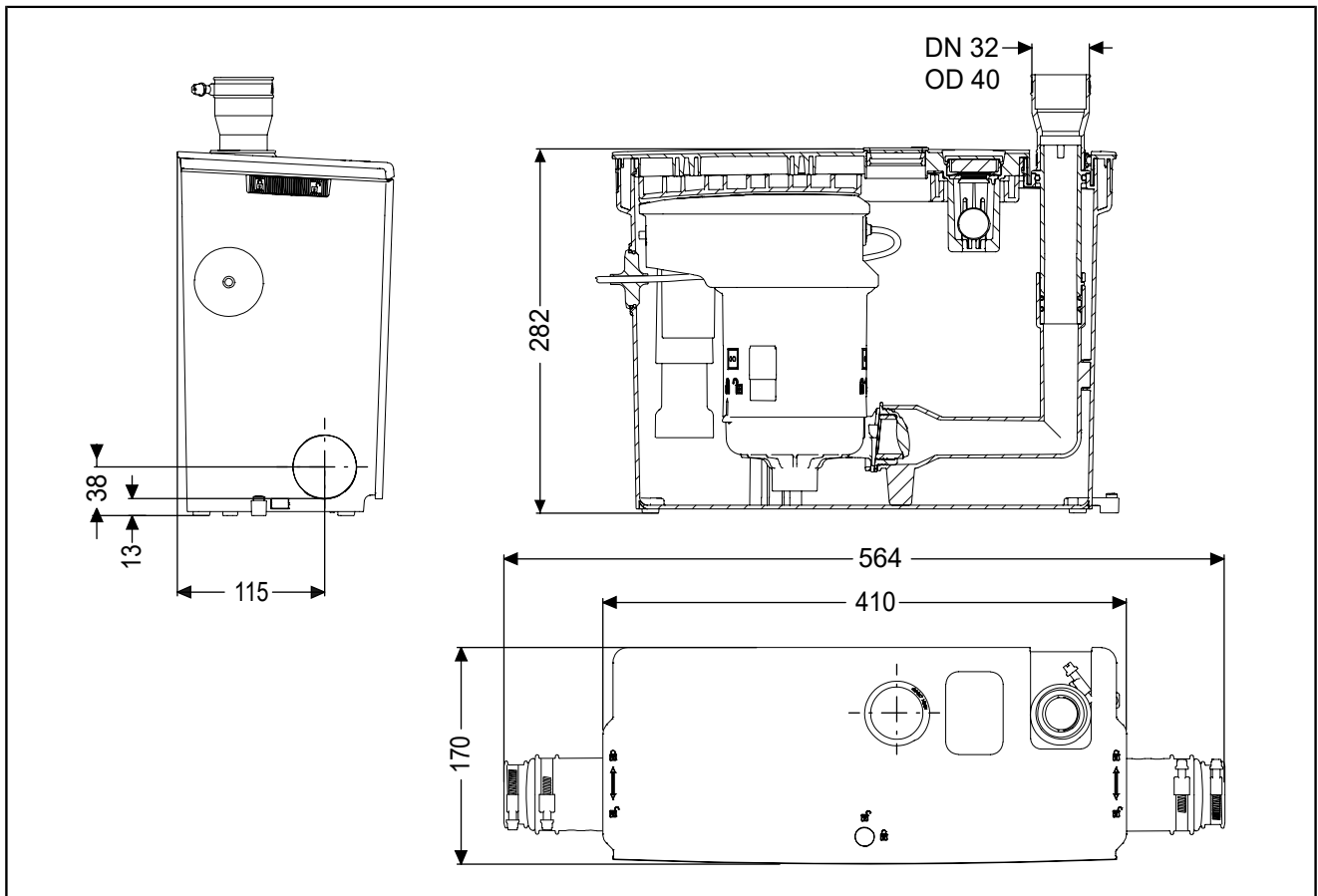

TR

Minilift M WC

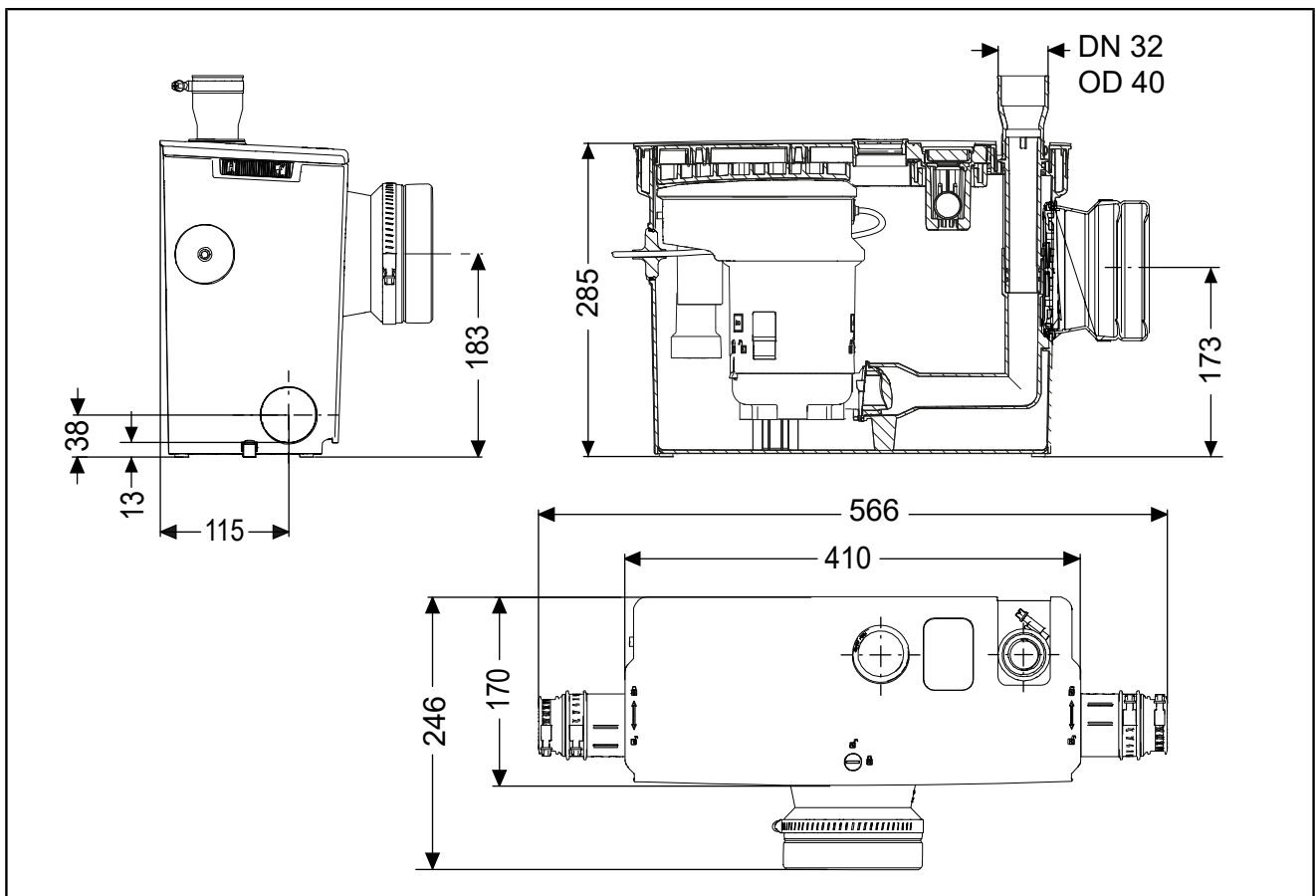

4 Kurulum

4.1 Genel montaj bilgileri

Elektrik bağlantısı için uygun bir soket sağlayın. Elektrik montajını, nemli alanlardaki tesisatlar için yerel yönergelere uygun olarak monte edin.

Çalışma gürültüsünü en aza indirmek için, ürün ile duvar arasına bir yalıtım matı yerleştirin.

Basınç hattına, bir sürgülü vana takılması önerilir.

Basınç hattı:

- Önce minimum 1,80 m yükseklikte dikey olarak, ardından hafif bir eğimle yatay olarak yönlendirin.
- Tepe noktasından sonra genişletin
- 45° dirseklerle saptırma noktaları oluşturun

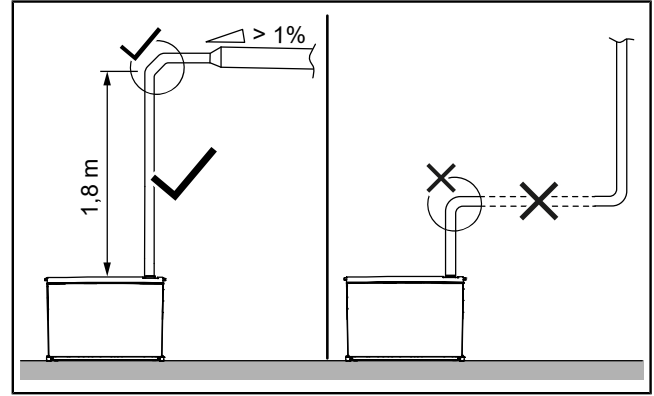

Açılma seviyesi 95 mm'den 65 mm'ye düşürülebilir. Bunu yapmak için seviye göstergesi değiştirilmelidir (*bakınız "Pis su terfi istasyonunun kurulumu", sayfa 416*).

Tuvalet bağlantısı

Tuvaletleri (WC'leri) sadece WC modeline bağlayın.

Tuvalet ile pis su terfi istasyonu arasındaki maksimum mesafe: 0,5 m

Tuvalete (WC) doğrudan bağlantı sadece zemine monte tuvaletlerde mümkündür. Duvara monte tuvalet ile kullanım için ön duvar montajı gereklidir.

Ön duvar montajı

Pis su terfi istasyonu, montaj alanına havalandırılır. Örn. aktif karbon filtresini değiştirmek için pis su terfi istasyonuna kolay erişim sağlayın.

4.2 Pis su terfi istasyonunun kurulumu



DİKKAT

- Bağlantıları ve pompayı takarken/çıkarmak için kısıtlı erişim, pompanın beklenmedik şekilde çalışmaya başlaması El yaralanmaları riski
- ▶ Koruyucu eldiven kullanın.
 - ▶ Pompa tank içine doğru şekilde takıldıktan sonra elektrik fişini prize takın.



DİKKAT

- Sağlık riski oluşturan mikroplar ve bakteriler Pompalanan maddeyle temas durumunda enfeksiyon riski
- ▶ Koruyucu eldiven, koruyucu gözlük ve solunum maskesi kullanın.
 - ▶ Odayı havalandırın.
 - ▶ Dökülen ortamı derhal temizleyin. Temizlik bezlerini atın.
 - ▶ Ellerinizi dezenfekte edin.

① Sadece kurulum için sağlanan montaj macununu kullanın.

Ambalajın çıkarılması

- ▶ Dış ambalajı çıkarın.
- ▶ Kapağı açmak için, kapağın her iki yanındaki ve ortasındaki kilitleri açın. ① ②
- ▶ Kapağı sol ve sağdaki tutamaklardan kavrayın, ön kenarından yukarı doğru eğin ve arka kenarındaki kilit tırnaklarından kaldırın. ③
- ▶ Pompayı çıkarın ve ambalajı/nakliye kilidini çıkarın.

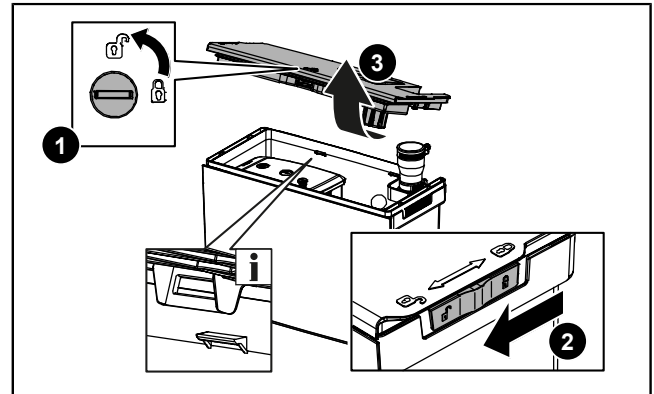

Zemin montajının hazırlanması

- ▶ Ses yalıtım ayaklarının doğru şekilde takıldığından emin olun.
- ▶ Tankın altında sol ve sağ tarafta bulunan yüzdürme kontrollerini (aksesuarlar) sonuna kadar bastırın. ❶
- ▶ Deliklerin yerlerini işaretleyin. Duvarla arada yeterli mesafe bırakın (ses yalıtımı).
- ▶ İki adet Ø 6 mm çapında delik açın. Yere döşenen kablolarla dikkat edin.
- ▶ Dübelleri yerleştirin. ❷

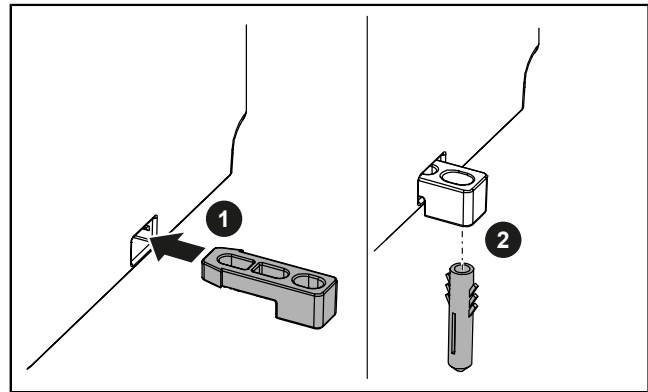

Giriş(ler)i seçme

- ▶ Gerekli giriş(ler)i seçin.

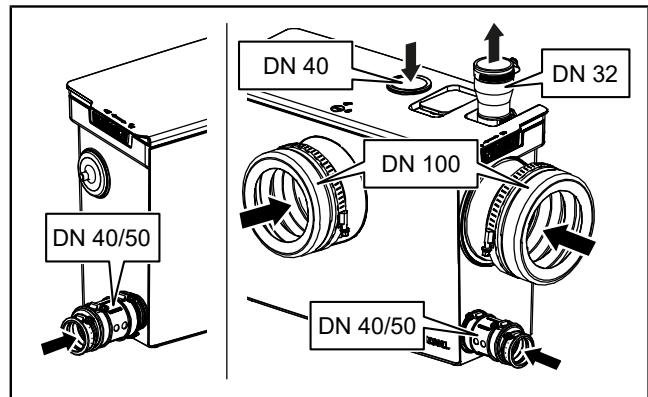

Dikey girişin kurulumu

- ▶ Ø 44-46 mm'lik bir delik testeresi kullanarak kapağın arkasından bir delik açın ve kenarını güvenli maket bıçağıyla düzeltin. ❶
- ▶ Contayı (aksesuarlar) takın. ❷

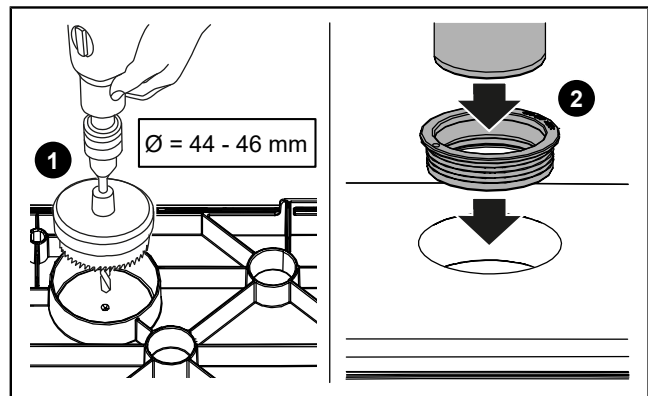

Yatay girişin kurulumu



DUYURU

Açık döşenen drenaj nesnelarını bağlariken klape eki, giriş bağlantısına takılmalıdır!

- ☞ Her iki O-ringin de doğru şekilde takıldığından emin olun.
- ▶ Klape ekini (aksesuarlar) ile giriş bağlantısını DN 50 açıklığa yerleştirin. ❶
- ▶ Giriş bağlantısını DN 50 kilit puluyla dış tarafa sabitleyin. ❷
- ▶ DN 50 için, güvenli maket bıçağını kullanarak giriş geçişini uygun şekilde kesin.
- ▶ Giriş geçişini montaj macunu ile yağlayın ve dışarıdan giriş bağlantısına itin.
- ▶ Giriş borusunu (DN 50 veya DN 40) giriş geçişine yerleştirin.
- ▶ Hortum kelepçeleriyle her iki taraftaki giriş geçişini sabitleyin.

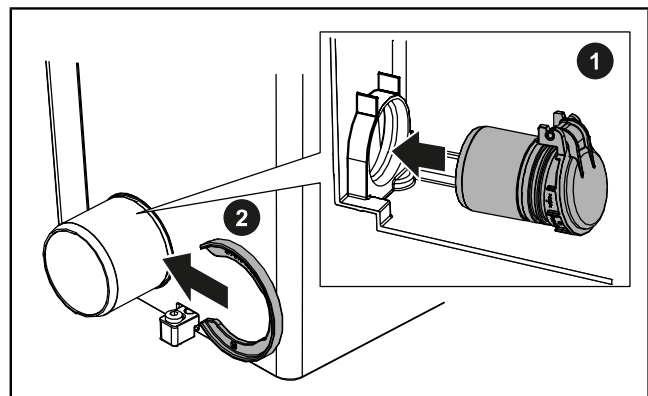

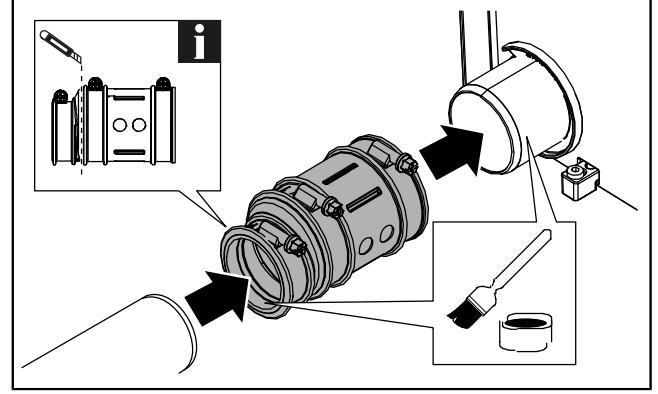

- Kullanılmayan girişleri kapak plakalarıyla (aksesuarlar) kapatın. O-ringin doğru şekilde takıldığından emin olun.

Basınç boru bağlantısının kurulumu

- Basınç hattını, yukarıdan pis su terfi istasyonuna bağlayın.
- Basınç hattı geçişini DN 32/40 dışarıdan basınç boru bağlantısına kaydırın ve bir hortum kelepçesi 25 - 40 mm ile sabitleyin. ❶
- Basınç hattını, basınç hattı geçişine yerleştirin ve bir hortum kelepçesi ile sabitleyin. ❷

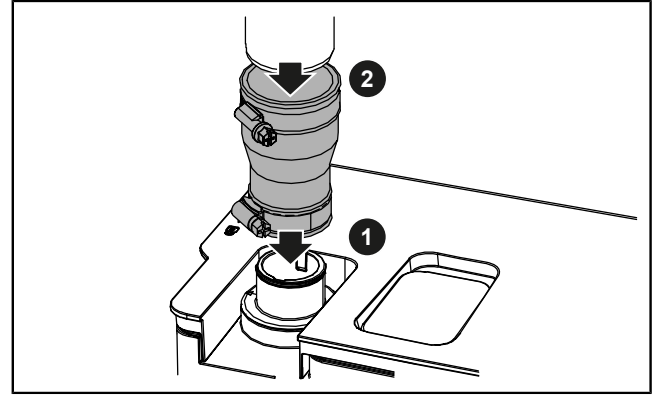

- ❶ Ayrıca ürün web sitesindeki açıklayıcı videoyu izleyin!

Tuvalet bağlantısının kurulumu

- **Ön WC bağlantısı** için, WC giriş bağlantı contasını haznenin dışına takın. Oluğun hazneye eşit şekilde oturduğundan emin olun. Sıkıştırma halkasını montaj macunu ile yağlayın. Sıkıştırma halkasını kullanarak tuvalet giriş bağlantı contasını içeriden sabitleyin.
- **Yatay tuvalet bağlantısı** için, iç kısımdaki kilidi açın ve yatay tuvalet bağlantısının kapağını çıkarın. Tuvalet giriş bağlantı contasını haznenin dışından takın. Oluğun hazneye eşit şekilde oturduğundan emin olun. Sıkıştırma halkasını montaj macunu ile yağlayın. Sıkıştırma halkasını kullanarak tuvalet giriş bağlantı contasını içeriden sabitleyin.
- Ardından, contalı tuvalet ön giriş kapağını dışarıdan ön tuvalet bağlantısına yerleştirin ve içeriden tuvalet kapağı kilidi ile sabitleyin. ❶ ❷
- Tuvalet süzgeç borusunu montaj macunu ile yağlayın, contaya yerleştirin ve hortum kelepçesi 110 - 130 mm ile sabitleyin.

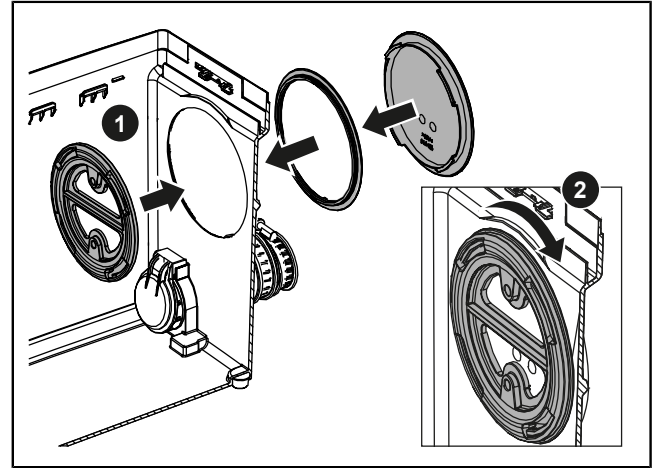
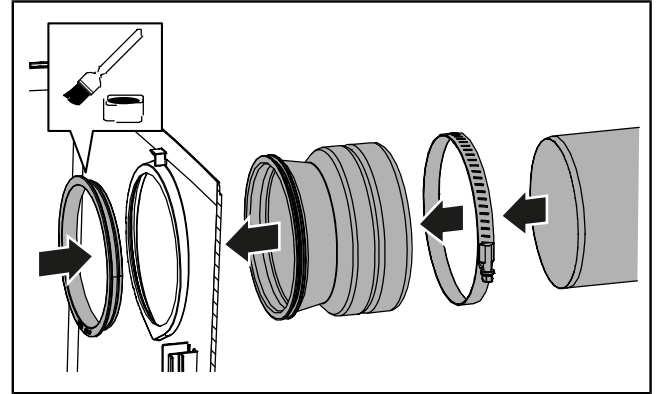

Seviye göstergesini ayarlama

Fabrika ayarı: en üstte açılma seviyesi

Derin emme: en altta açılma seviyesi

- Derin emme için, şamandıralı şalterin alt kısmını kilitten çıkarın, kılavuz tırnağını „2“ olarak işaretlenmiş oluğa yerleştirin ve sonuna kadar itin. ❶

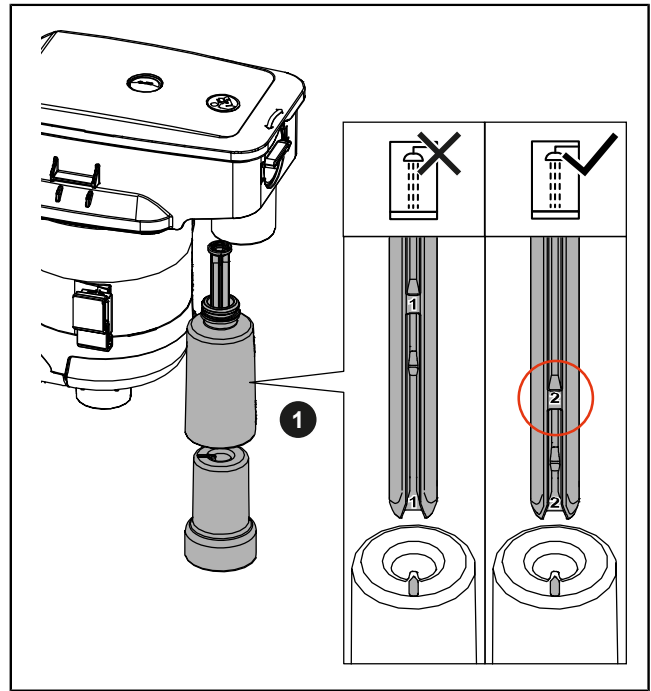

Pompanın takılması

- Pompa flanşını ve tank içindeki kılavuzları montaj macunu ile yağlayın.
- Şebeke bağlantı hattını pompadaki ilgili kılavuzlara sıkıştırın.
- Pompayı tanka yerleştirin. Şebeke bağlantı hattının sıkışmadığından emin olun.
- Pompanın her iki taraftaki kılavuzlara doğru şekilde oturduğundan ve pompa flanşının basınç hattıyla doğru şekilde hizalandığından emin olun.

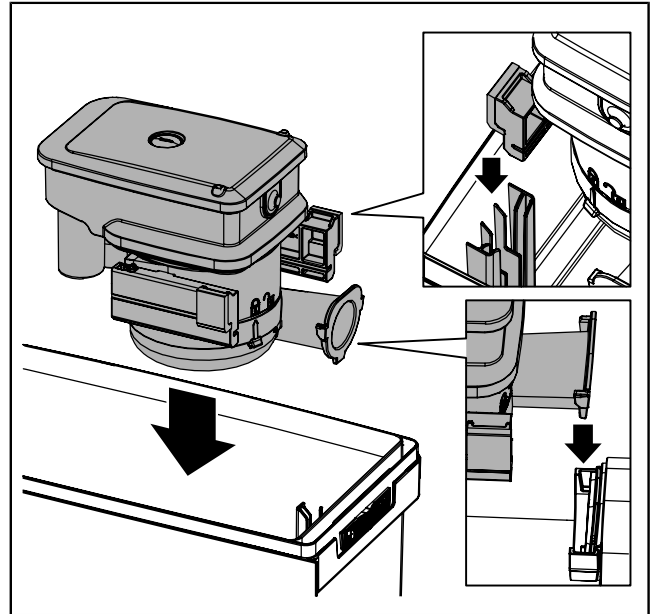

Kapağın takılması

- Kapak contasını yağlayın. Bu amaçla sağlanan montaj macununu kullanın.
- Kapağı takmak için, kapağın üzerindeki olukları tank kenarının arkasındaki kilitleme tırnaklarına yerleştirin ve kapağı durana kadar tamamen aşağı doğru bastırın.
- Tüm kilitleri sabitleyin.
- Dikey giriş için, giriş borusunu (DN 40) montaj macunu ile yağlayın ve takın.

Tankın sabitlenmesi

- Birlikte verilen vidaları kullanarak tankı zemine sabitleyin.

5 İşletime alma

5.1 Pis su terfi istasyonunun ilk işleme alınması

- 👁️ Pis su terfi istasyonunun güç kaynağından ayrıldığından ve kapağın tanka tam olarak oturduğundan emin olun.
- ▶ Bağlı herhangi bir girişten tanka temiz su dökün.
- ▶ Tüm bağlantıları sızıntıya karşı kontrol edin.
- ▶ Elektrik fişini takın.
- ✓ Tankta ayarlanan seviyeye ulaşılır ulaşılmaz, su dışarı pompalanır.
- ▶ Pompalama işlemini tekrarlayın.
- ✓ En az 2 pompalama işlemi hatasız tamamlanmışsa, pis su terfi istasyonu normal çalışmaya geçebilir.

5.2 Açma ve kapatma

- ▶ Pis su terfi istasyonunu çalıştırmak için, elektrik fişini sokete takın.
- ✓ Pis su terfi istasyonu hemen kullanıma hazırdır.
- ✓ Pompalama işlemi, tankın doluluk seviyesine bağlı olarak otomatik olarak başlar.
- ▶ Pis su terfi istasyonunu kapatmak için, elektrik fişini prizden çıkarın.

6 Bakım

KESSEL, operatör tarafından **aylık işlev kontrolü** yapılmasını önerir.

Pis su terfi istasyonu üzerinde **yılda bir kez** yetkin bir uzman tarafından bakım yapılmalıdır.

6.1 Pis su terfi istasyonunda bakım yapılması



UYARI

Akım taşıyan parçalar
Elektrik çarpması tehlikesi



- ▶ Sistemi güç kaynağından ayırın!
- ▶ Elektrikli ekipmanların çalışma sırasında güç kaynağından ayrıldığından emin olun.
- ▶ Elektrikli ekipmanları tekrar açılmaları için emniyete alın.



DİKKAT

Bağlantıları ve pompayı takarken/çıkarırken kısıtlı erişim, pompanın beklenmedik şekilde çalışmaya başlaması
El yaralanmaları riski

- ▶ Koruyucu eldiven kullanın.
- ▶ Pompa tank içine doğru şekilde takıldıktan sonra elektrik fişini prize takın.



DİKKAT

Pompa çalışma sırasında ısınır
Yanık riski

- ▶ Koruyucu eldiven giyin.
- ▶ Pompanın soğumasını bekleyin.



DİKKAT

Sağlık riski oluşturan mikroplar ve bakteriler
Pompanan maddeyle temas durumunda enfeksiyon riski

- ▶ Koruyucu eldiven, koruyucu gözlük ve solunum maskesi kullanın.
- ▶ Odayı havalandırın.
- ▶ Dökülen ortamı derhal temizleyin. Temizlik bezlerini atın.
- ▶ Ellerinizi dezenfekte edin.



DUYURU

Yanlış temizlik
Polimer bileşenler hasar görebilir veya kırılabilir hale gelebilir.

- ▶ Polimer bileşenlerini sadece su ve pH-nötr bir temizlik maddesi ile temizleyin.

👁️ Pis su terfi istasyonunda pis su bulunmadığından emin olun.

👁️ Pis su terfi istasyonu güç kaynağından ayrılmış ve tekrar açılmaması için emniyete alınmıştır.

▶ Kapağı açın.

Seviye göstergesinin temizlenmesi

▶ Pompayı çıkarın.

▶ Şamandıralı şalteri nemli bir pamuklu bezle temizleyin. Bunu yapmak için, gerekirse şamandırayı yüzdürme ünitesinden çıkarın.

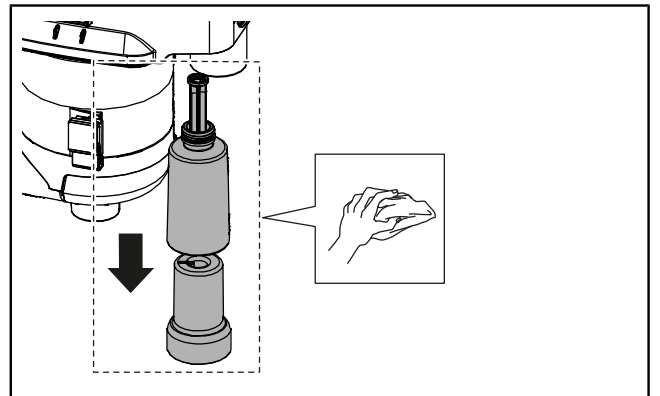

Pompanın temizlenmesi

- ▶ Spiral haznedeki 2 havalandırma deliğini temizleyin.

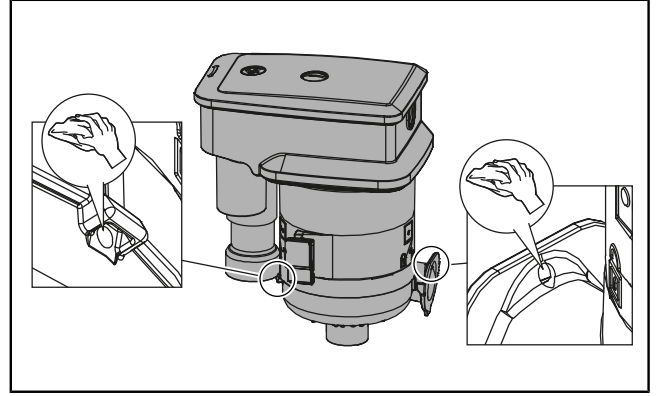

DİKKAT

Keskin kenarlı bıçaklar
Kesilme riski

- ▶ Korumucu eldiven kullanın.

- ▶ Spiral hazneyi açın ve çıkarın. ❶
- ▶ Çok kanatlı vorteks pervanesinin aks montajına ve tahrik miline yapışmış kirleri temizleyin.
- ▶ Çok kanatlı vorteks pervanesini temizleyin ve aşınma olup olmadığını ve düzgün çalışıp çalışmadığını kontrol edin. ❷
- ▶ Gerekirse aşınmış parçaları değiştirin.
- ▶ Spiral hazneyi takın ve sabitleyin.

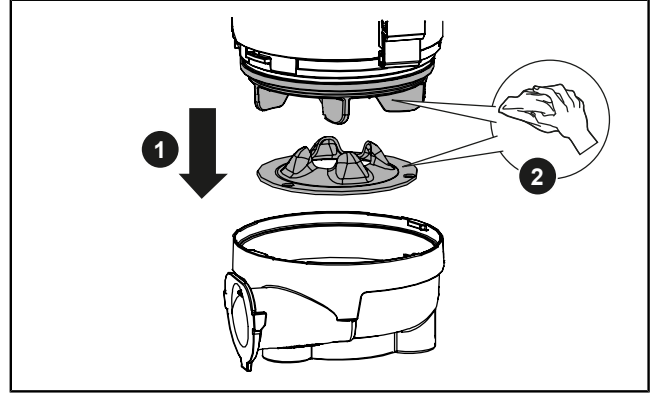

Tank ve havalandırma sisteminin temizlenmesi

- ▶ Tankın içindeki tüm katı maddeleri ve birikintileri temizleyin.
- ▶ Tankın içini ve dışını nemli bir bezle temizleyin.
- ▶ Havalandırma vanasının kapağını çıkarın. ❶
- ▶ Tespit cihazını sökün, topu ve contayı temizleyin ve tekrar takın. ❷

(Sabitleme vidası için sıkma torku: 1,0 Nm)

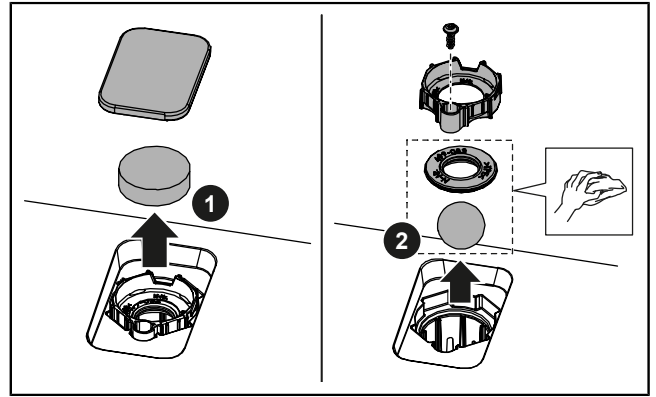

- ▶ Tüm bileşenleri ters sırada yeniden takın.
- ▶ Pompa flanşının basınç boru bağlantısına doğru şekilde oturtulduğundan emin olun. Gerekirse, flanşı montaj macunu ile yağlayın.

6.2 Aktif karbon filtresinin değiştirilmesi

Aktif karbon filtresini yılda en az bir kez veya kokular hissedilmeye başladığında değiştirin (ürün no. 28061). Operatörün aktif karbon filtresini değiştirmesine izin verilmektedir.

- ▶ Havalandırma vanasının kapağını çıkarın. ❶
- ▶ Aktif karbon filtresini değiştirin. ❷
- ▶ Havalandırma vanasının kapağını takın.

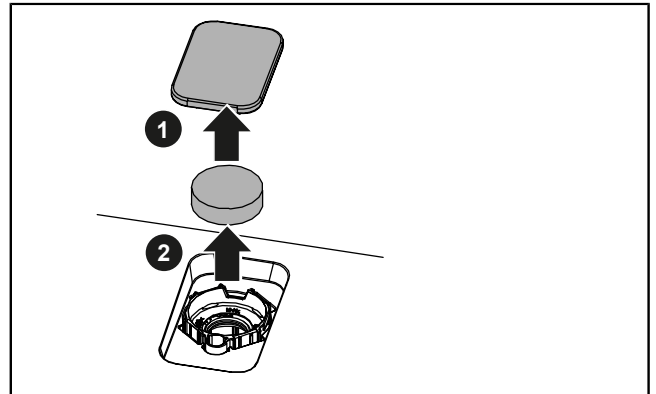

7 Sorun giderme

Pis su terfi istasyonundaki hatalar veya arızalar, drenaj nesnelерinin geri akışıyla (su artık tahliye olmuyordur) belirgin hale gelir. Geri akış hacmine bağlı olarak sızıntılar meydana gelebilir ve pompalanan ortam dışarı çıkabilir.



DİKKAT

- Sağlık riski oluşturan mikroplar ve bakteriler
Pompalanan maddeyle temas durumunda enfeksiyon riski
- ▶ Koruyucu eldiven, koruyucu gözlük ve solunum maskesi kullanın.
 - ▶ Odayı havalandırın.
 - ▶ Dökülen ortamı derhal temizleyin. Temizlik bezlerini atın.
 - ▶ Ellerinizi dezenfekte edin.

Lütfen aşağıdaki noktalara dikkat edin:

- ▶ Pis su terfi istasyonunu **açmayın**.
- ▶ Odayı havalandırın.
- ▶ Daha fazla pis su boşaltmayın. Tüm girişleri kapatın.
- ▶ Müşteri hizmetleri veya acil tesisat servisi ile iletişime geçin.

Yetkili bir uzmana onarım yaptırın:



DİKKAT

- Sıcak pis suya dokunduğunuzda haşlanma ve sıcak yüzeyler nedeniyle yanma riski
- ▶ Kapağı açmadan önce pis suyun yeterince soğumasını bekleyin.

Hata	Nedeni	Sorunu ortadan kaldırma
Pompa çalışmıyor	Güç beslemesi yok	▶ Güç kaynağını kontrol edin.
Pompa çalışmıyor, motor uğulduyor	Çok kanatlı vorteks pervanesi tıkanmış Kondansatör arızalı	▶ Dikkat! Pompa çalışma sırasında ısınır! Bakım yapın. Çok kanatlı vorteks pervanesinin düzgün çalıştığını kontrol edin. Havalandırma deliğini temizleyin ▶ Arızalı bileşenlerin değiştirilmesi için müşteri hizmetleriyle iletişime geçin.

8 İşletime alma

8.1 3 aydan fazla duruş

3 aydan uzun süreli duruşlarda, tank içindeki su buharlaşabilir. Bu, tank içindeki katı maddelerin kabuklanmasına ve pis su terfi istasyonunun tıkanmasına neden olabilir.

Pis su terfi istasyonunun hasar görmesini önlemek için, 3 aydan uzun süreli duruşlarda aşağıdaki noktalara dikkat edin:

- Pis su terfi istasyonunu üç ayda bir 2 pompalama işlemi ile temiz suyla yıkayın.
- Donma riski varsa, tankı boşaltın.
- Bir sonraki normal çalışmadan önce bir test çalıştırması yapın.

8.2 Sökme



DİKKAT

Sağlık riski oluşturan mikroplar ve bakteriler

Pompalanan maddeyle temas durumunda enfeksiyon riski

- ▶ Koruyucu eldiven, koruyucu gözlük ve solunum maskesi kullanın.
- ▶ Odayı havalandırın.
- ▶ Dökülen ortamı derhal temizleyin. Temizlik bezlerini atın.
- ▶ Ellerinizi dezenfekte edin.

- ▶ Tankı yıkama: Giriş deliğinden tanka temiz su dökün. En az 2 pompalama işlemi gerçekleştirin.
- ▶ Mümkünse, basınç hattındaki ve tüm girişlerdeki sürgülü vanayı kapatın.
- ▶ Pis su terfi istasyonunu güç kaynağından ayırın: elektrik fişini çekin, güvenlik cihazını kapatın.
- ▶ Örn. ıslak elektrikli süpürge kullanarak tankı boşaltın.
- ▶ Girişleri ve basınç hattını tanktan ayırın.
- ▶ Zemin montajını gevşetin.
- ▶ Pis su terfi istasyonunu çıkarın.
- ▶ Tüm boruları sıkıca kapatın.
- ✓ Pis su terfi istasyonu çıkarılmıştır.
- ▶ Montaj yerini ve pis su terfi istasyonunu dezenfekte edin.
- ▶ Pis su terfi istasyonunu depolayın veya yönetmeliklere uygun şekilde bertaraf edin.

8.3 Saklama

Saklama koşulları:

- Maksimum: -40 ... +70 °C, maks. nem: %90, yoğuşmasız
 - Önerilen: 5 ... 25 °C, bağıl nem: 40 ... %50
 - ▶ Depolamadan önce, tankı tamamen boşaltın ve pis su terfi istasyonunu dezenfekte edin.
 - ▶ Bağlantı kablosunu bir demet halinde sarın ve tanka sabitleyin.
 - ▶ Pis su terfi istasyonunu ve elektrik fişini su baskınına (sıvıya daldırılmasına) karşı koruyun.
 - ▶ Tüm bağlantıları sıkıca kapatın.
 - ▶ Doğrudan güneş ışığından koruyun. Aşırı sıcaklık plastik parçalara zarar verebilir!
- ① Uygun depolama için orijinal ambalajı saklamanız önerilir.

9 Tahliye



DUYURU

Ürün, ambalaj veya eşlik eden belgelerde bu işaret bulunan ürünler evsel atıklarla birlikte atılmamalıdır.

- ▶ Ürünü ve bileşenlerini, geri dönüştürülüp yeniden kullanılacağı sertifikalı bir toplama noktasına götürün.
- ▶ Atmadan önce, varsa pilleri ve şarj edilebilir pilleri çıkarın ve ayrı olarak atın.
- ▶ Yerel düzenlemelere uyun.
- ▶ Ürünü doğru şekilde atmak için yerel yetkililere, en yakın atık bertaraf merkezine veya ürünü satın aldığınız perakendeciye başvurun.

操作說明書

亲爱的客户：

作为创新型排水技术用产品的优质制造商，KESSEL提供集成系统方案和以客户为导向的服务。在此过程中，我们树立了最高的质量标准，坚定地着眼于可持续发展—不仅对于制造产品，还包括产品的长期运行，我们努力确保您和您的财产得到长期保护。

您的 KESSEL SE + Co. KG

Bahnhofstraße 31

85101 Lenting, Germany



我们在当地具有资质的服务合作伙伴将十分乐意帮助您解决任何技术问题。您可以通过以下网址找到可联系的合作伙

伴：
www.kessel.com/after-sales-service



必要时，我们的工厂客户服务团队在DACH区域可以提供调试、保养维护或一般检验等服务支持；其他国家/地区的客户如有要求，服务团队也会及时提供支持。

相关处理与订购的信息，请访问：

www.kessel.de/service/dienstleistungen

目录

1	操作说明书注意事项.....	426
2	安全.....	427
3	產品說明與技術資料.....	429
4	安装.....	433
5	调试.....	437
6	维护.....	438
7	故障排除.....	440
8	停用.....	441
9	排污.....	441

1 操作说明书注意事项

本文件为德语原版说明书。所有其他语言均为原始说明的翻译版本。

操作说明书包含有关产品安全使用、安装、维护保养及排污的重要信息。使用前请仔细阅读操作说明书，并在产品整个使用寿命期间将其置于产品附近以便随时查阅。在移交产品时，必须将操作说明书一并移交给新所有者。

标志	解释
(5)	旁边插图中的位置编号5
① ② ③ ④ ⑤ ...	插图中的操作步骤
👁️ 检查手动操作是否已激活。	操作的前提
▶ 按“确定”	操作步骤
✓ 系统准备运行	操作结果
参阅“安全”，页 427	交叉参考第2章
📄	必须格外注意的技术信息或说明

警告内容包括危险的性质与后果，以及规避危险的措施。

警告通过以下符号和警示语标示：

信号词	含义
危险	人身伤害警告 未遵守此警告将导致严重伤害或死亡。
警告	人身伤害警告 不遵守此警告可能导致严重伤害或死亡。
小心：	人身伤害警告 未遵守此信息可能导致轻微或中度伤害。
小心：	关于财产损失的警告 未遵守此警告可能导致产品及其功能受损，或对附近任何物品造成损害。

标志	含义	标志	含义
	断开设备连接		一般警告标志
	遵守操作说明		生物危害警告
	佩戴手部防护装备		触电警告
	佩戴护目镜		WEEE图标，产品受RoHS指令（限制在电子电气产品中使用有害物质的指令）约束
	佩戴口罩		一般强制标志

2 安全

2.1 一般安全须知



小心

对健康构成威胁的病菌和细菌
接触泵送介质存在感染风险



▶ 佩戴防护手套(EN 388)和安全护目镜(EN 166)。

▶ 若有可能接触泵送介质，则还应佩戴呼吸面罩(EN 149)。



- 在安装、拆除、维护保养或修理污水提升泵站时，必须遵守事故预防条例、相关标准、指令和法规。
- 确保产品在安装、拆卸、维护保养或修理期间已断开电源连接，并采取措施防止意外重新通电。
- 处理电缆和连接时请尊重手国家安全法规。带电部件存在触电风险。
- 此系统必须经由剩余电流保护装置(RCD)来供电，并且额定剩余电流不得超过30 mA。
- 当电源插头插入插座后，本产品即可使用。建议使用独立的开关来激活插座。
- 请勿连接电缆损坏的产品！由合格的电工或客户服务人员更换连接电缆。切勿拉扯连接电缆。请勿安装已损坏或有缺陷的产品。
- 安装地面固定装置（以抵消上浮力）。
- 安装连接件和插入泵时，可能发生手指夹伤。操作时务必谨慎。
- 完全损毁，泵送介质可能流入室内。确保所有连接处紧固。立即擦拭溢出的所有液体。拆除前排空箱体。若未排空箱体，管道断开时废水将直接流入室内。使用手动隔膜泵或湿式吸尘器排出泵送介质。
- 在污水充分冷却之前，请勿打开污水提升泵站的盖板。接触高温污水可能导致烫伤，高温表面可能造成灼伤。
- 在进行维护保养或拆卸前，请确保电机/泵充分冷却。请佩戴防护手套。高温表面存在烫伤风险。

2.2 人员资格

操作员：无需特定资格，要求熟悉并理解操作说明。

专业人士：具备经证实的专业知识和技术设备的专业公司雇员，遵循操作说明及实施标准开展作业

许可活动	人员	
	运营公司	专业人士
插入电源插头，检查是否正常工作，更换活性炭过滤器	✓	✓
安装/拆卸、首次调试指导、维护保养、修理	—	✓

儿童和残疾人

本设备仅适用于8岁及以上儿童，以及身体、感官或精神能力受限，或缺乏经验和/或知识的人员，前提是此类人员已接受监督或关于设备安全使用的安装指导，并理解相关风险。

儿童不得操作本设备。功能检查和维护保养必须在成人监督下进行，儿童不得单独操作。

2.3 预期用途

污水提升泵站用于对位于回水面以下的排水点以及无法通过自然管路坡度排水的排水点进行防逆流排水。

污水提升泵站可安装在室内或作为墙前安装。

不得引入以下液体或固体：

- 洗漱用品及个人护理产品，例如纸巾或湿巾、尿布、卫生棉条、棉签、避孕套、药物
- 废弃物，例如瓦砾、灰烬、垃圾、建筑材料、厨余垃圾、油脂、纺织品
- 过量的洗涤剂 and 洗碗液，以及泡沫产生量过高的此类产品
- 易燃、易爆液体或溶剂
- 具有侵蚀性、腐蚀性或毒性的介质

Minilift M

该污水提升泵站仅可用于抽排不含粪便的生活污水。

该污水提升泵站用于抽排来自盥洗盆、洗衣机、洗碗机、洗手台、浴缸、淋浴间或小便池的灰水，以及来自空调系统的冷凝水。

该污水提升泵站符合DIN EN 12050-2标准的要求。

Minilift M WC

该污水提升泵站仅可用于抽排含粪便或不含粪便的生活污水。

该污水提升泵站符合DIN EN 12050-3标准的要求。该污水提升泵站及连接的所有排水设备必须安装在同一房间内。必须还有另一个厕所位于回水面之上。用户数量应控制在最低限度。

Minilift M WC的允许排水点（排水器具）：

- 1个马桶(WC)
- 1个盥洗盆
- 1个淋浴间
- 1个坐浴盆

未经制造商明确书面授权的任何下列行为都可能导致保修失效：

- 修改或附件
- 使用非原装备件
- 非由专业公司进行的维修

产品注册

注册您的产品，即可获得5年专业技工保修！

www.kessel.com/product-registration



3 產品說明與技術資料

3.1 产品描述

Minilift M

Minilift M 是一款即插即用的紧凑型污水提升泵站，并配有潜水泵。液位通过垂直浮球开关进行测量。通风系统配备有活性炭过滤器。

铭牌横向安装在壳体外部。

- 1x 公径40入水口，垂直向上布管，出厂密封
- 2x 公径40/公径50入水口，深嵌式，带止回设备，横向向左和向右，出厂预设 of 开启状态
- 1x 公径32（外径40）压力管，带止回设备，垂直向上布管，出厂安装

Minilift M WC

Minilift M WC 是一款即插即用的紧凑型污水提升泵站。潜水泵配有一台旋转式铰刀（破碎机）。铰刀（破碎机）能够有效地粉碎污水中的粪便。液位通过浮球开关进行测量。通风系统配备有活性炭过滤器。

连接

- 1x 公径40入水口，无止回设备，垂直向上布管，出厂密封
- 2x 公径40/公径50入水口，深嵌式，带止回设备，横向向左和向右，出厂预设 of 开启状态
- 1x 马桶接头，标准配置为前侧开口 — 如果需要，马桶接头可横向向右布管。对应的开口已进行出厂密封。
- 1x 公径32（外径40）压力管，带止回设备，垂直向上布管，出厂安装

安装示例

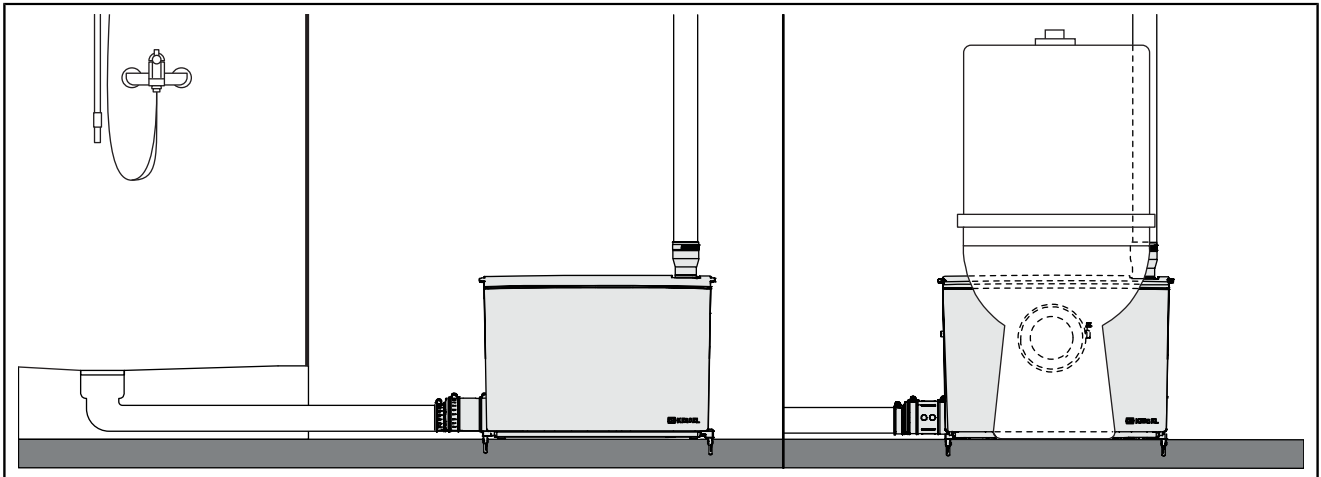

3.2 运行模式

运行模式	描述
标准 (默认设置)	在此运行模式下，整个水箱容积均得到利用。 启动液位：95 mm
深层抽吸 (按需激活)	为了能够使用更深层的排水点（例如淋浴），可采用深层抽吸。为此，必须修改系统的液位指示器。 启动液位：65 mm

3.3 包装清单

- 污水提升泵站
- 操作说明

附件B2(533-902)

2x 浮力控制装置		1x 装配膏	
2x 螺丝		1x 公径32 (外径40) 压力软管转换段	
2x 销钉		1x 25-40 mm软管夹	
2x 公径50入水口盖板		2x 锁紧垫圈	
3x 32-50 mm软管夹		2x 附带阀片 (翻片) 配件的公径50入水口接头	
2x 50-70 mm软管夹		2x 公径50入水口阀片 (翻片)	
2x 公径40/公径50入水口转换段		1x 密封	

附件D(533-904) (仅适用于Minilift M WC)

1x 马桶入水口接头密封		1x 前侧马桶入水口盖板	
1x 110-130 mm软管夹		1x 马桶入水口盖板密封	
1x 马桶入水口接头卡箍密封		1x 马桶盖板锁	

3.4 技术数据

	Minilift M	Minilift M WC
泵	GTF750	STZ750
电压	230 V · 50 Hz	
功耗P1	750 W	
标称电机功率P2	460 W	
标称电流I	3.5 A	
转速n	2700 rpm	
防护等级 (泵)	IP 68(3 m/48 h)	
防护类别	I	
电缆长度	1.4 m	
电源插头	F型 · CEE 7/4 (Schuko插头)	
建议防护	B16 A	

允许使用范围

	Minilift M	Minilift M WC
最大扬程H	10.4 m	9.0 m
最大体积流量Q	9.8 m ³ /h	
介质温度	最高40 °C	
最高介质温度 (短期)	80 °C · 持续2分钟	
环境温度	3-40 °C	
运行模式	S3 15%	
污水提升泵站防护等级	IP 44	



图: Minilift M



图: Minilift M WC

容积、重量、尺寸

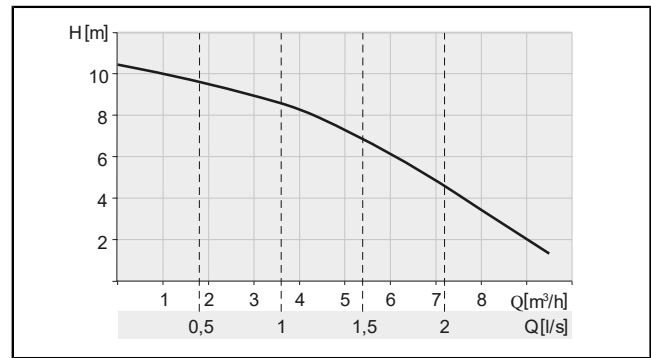
	Minilift M		Minilift M WC	
	95 mm	65 mm	95 mm	65 mm
启动液位	95 mm	65 mm	95 mm	65 mm
水箱容积	11.75 l		11.75 l	
可用容积	3.1 l	1.6 l	2.9 l	1.6 l
重量	7.52 kg		7.65 kg	

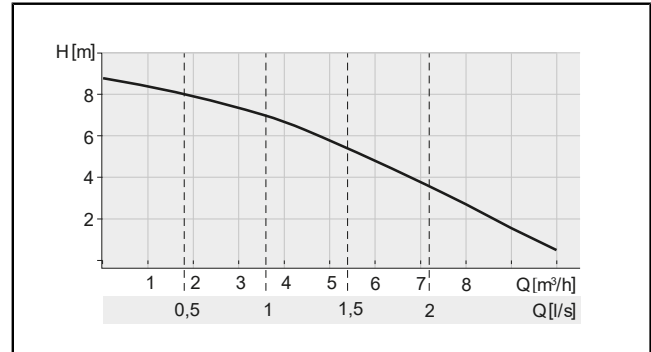
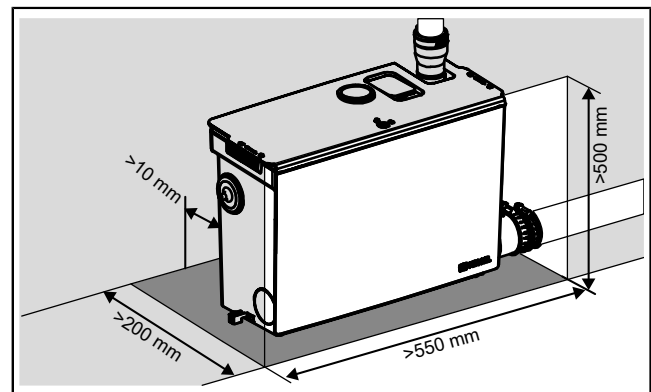

Minilift M

CN

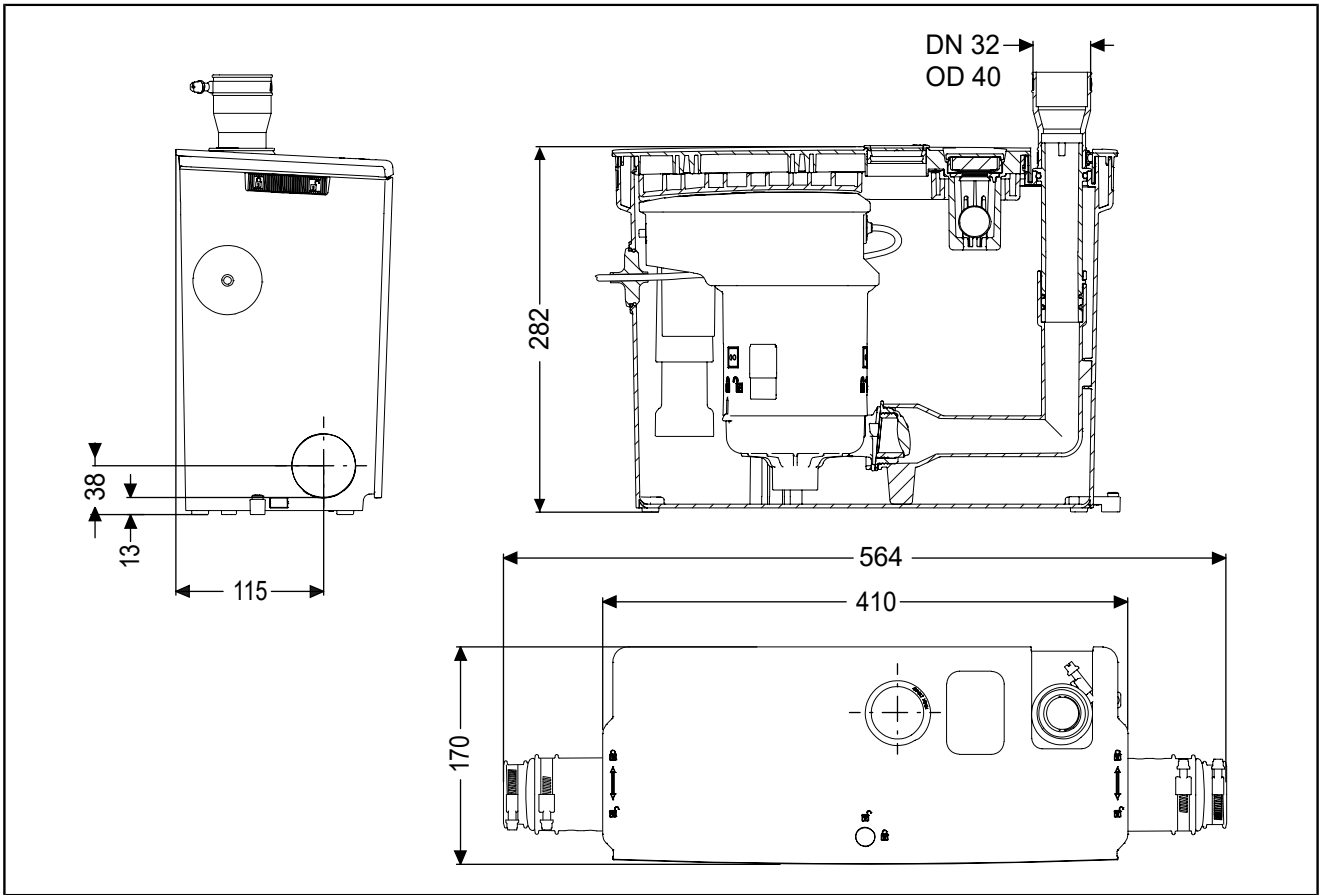

Minilift M WC

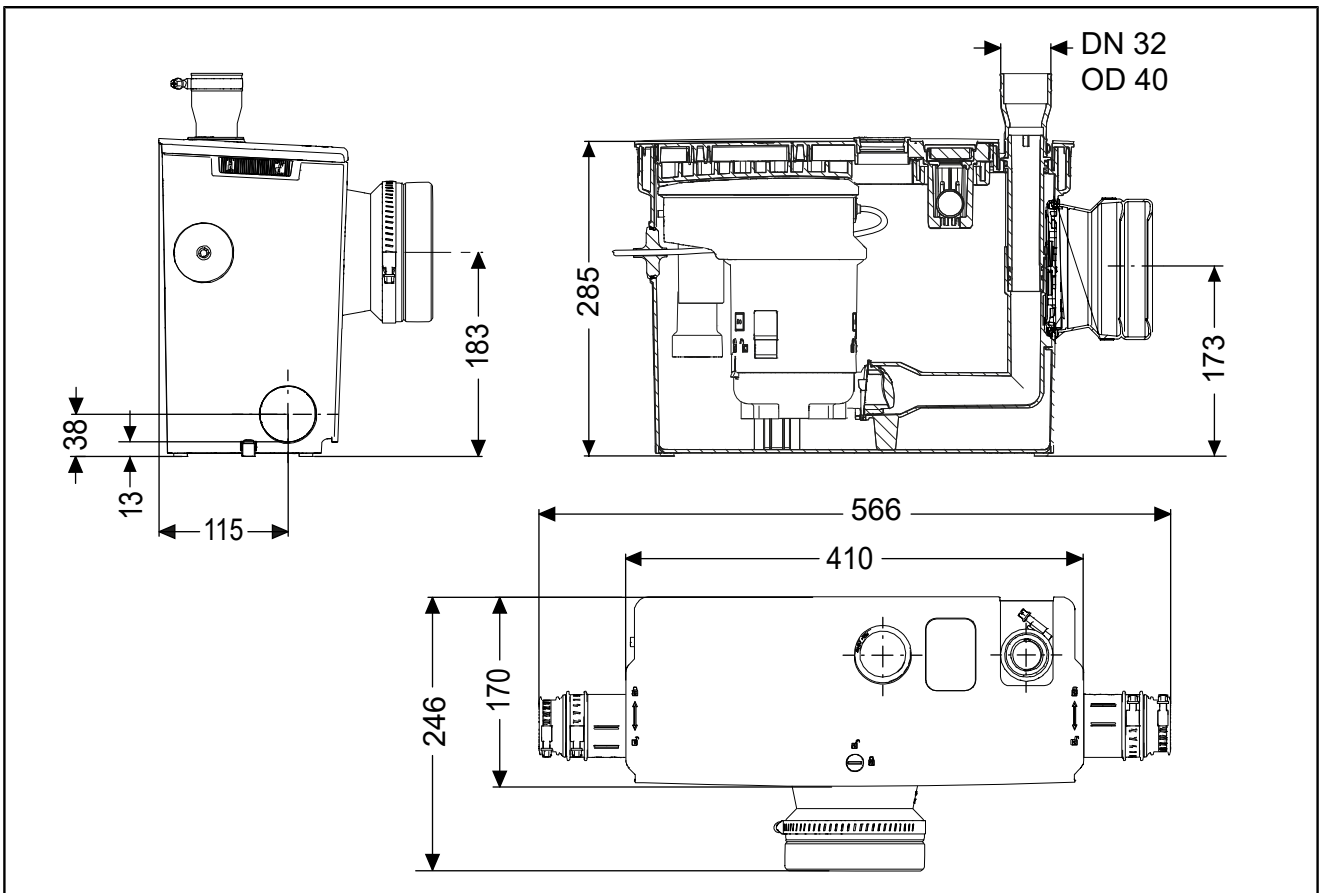

4 安装

4.1 一般安装信息

为电气连接提供合适的插座。根据当地潮湿区域安装规范进行电气安装。

为将运行噪音降至最低，请在产品与墙壁之间放置隔音垫。建议在压力软管中安装截止阀。

压力软管：

- 首先垂直铺设，最小高度为1.80 m，然后横向铺设且略带管路坡度。
- 在顶点之后扩径
- 通过45°弯折来制造偏转

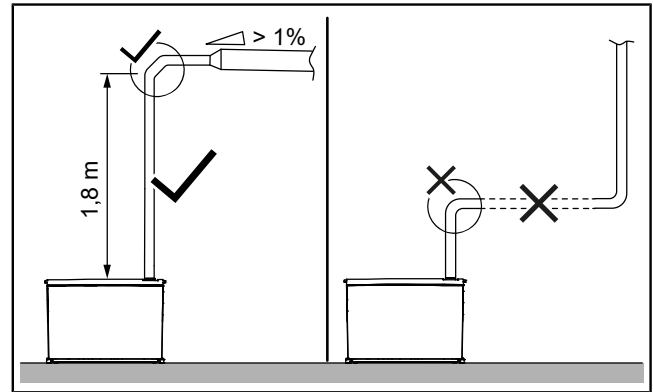

启动液位可从 95 mm 降低至 65 mm。为此，必须对液位指示器进行改造（参阅“安装污水提升泵站”，页 433）。

马桶连接

仅可将马桶(WC)连接至WC版本产品。

马桶与污水提升泵站之间的最大距离：0.5 m

只有落地式马桶才能实现直接连接至马桶(WC)。搭配壁挂式马桶使用时，需要进行墙前安装。

墙前安装

污水提升泵站通过安装区域通风。确保污水提升泵站易于触及，例如便于更换活性炭过滤器。

4.2 安装污水提升泵站



小心

安装/拆卸接头和泵时通道有限，泵可能意外启动存在手部受伤风险

- ▶ 请佩戴防护手套。
- ▶ 仅在泵已正确安装于箱体后，方可插入电源插头。



小心

对健康构成威胁的病菌和细菌

接触泵送介质存在感染风险

- ▶ 请佩戴防护手套、安全护目镜和呼吸防护面罩。
- ▶ 对房间进行通风。
- ▶ 立即清理任何洒出的介质。处理清洁用布。
- ▶ 请消毒双手。

① 安装时仅可使用随附的装配膏。

拆开包装

- ▶ 拆除外包装。
- ▶ 要打开盖板，请松开盖板左右两侧和中间的锁扣。
① ②
- ▶ 使用左右两侧的手柄抓住盖板，从前边缘向上抬起，使其从后边缘的锁止卡扣中抽出。③
- ▶ 拆下泵体，并解除包装/运输锁扣。

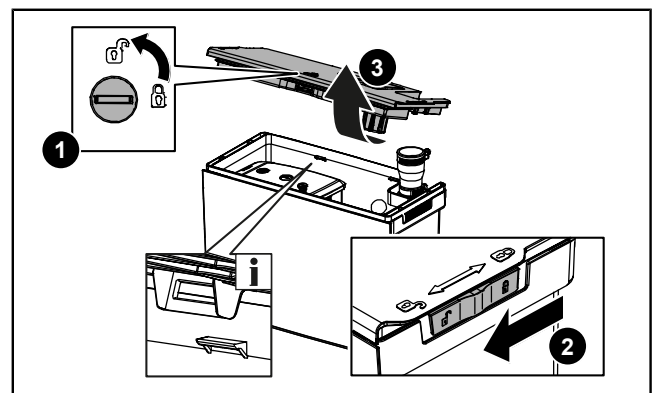

地面安装准备

- ▶ 确保隔音脚垫安装正确。
- ▶ 将箱体底部左右两侧的浮力控制装置（附件）完全按压到底。 ❶
- ▶ 标记钻孔位置。确保与墙壁保持足够距离（隔音）。
- ▶ 钻两个孔，孔径 $\varnothing 6\text{ mm}$ 。注意地面上可能存在的任何电缆。
- ▶ 插入销钉。 ❷

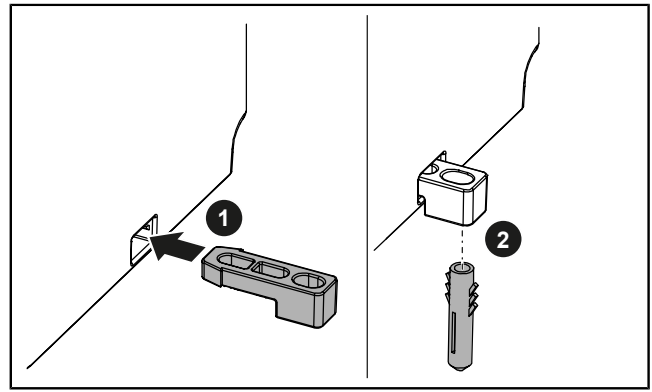

选择入水口

- ▶ 选择所需的入水口。

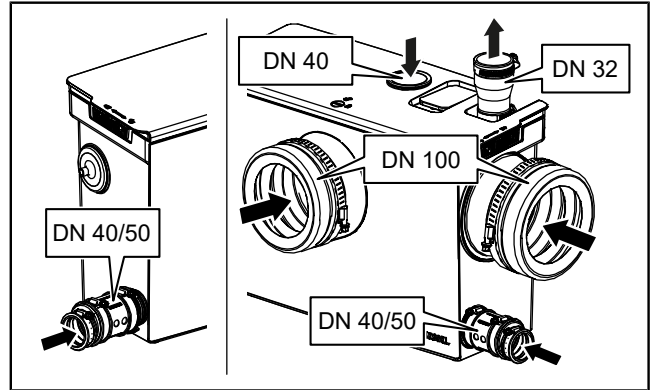

安装垂直入水口

- ▶ 使用 $\varnothing 44\text{--}46\text{ mm}$ 开孔器从背面在盖板上钻孔，并使用安全刀具修整边缘。 ❶
- ▶ 插入密封（附件）。 ❷

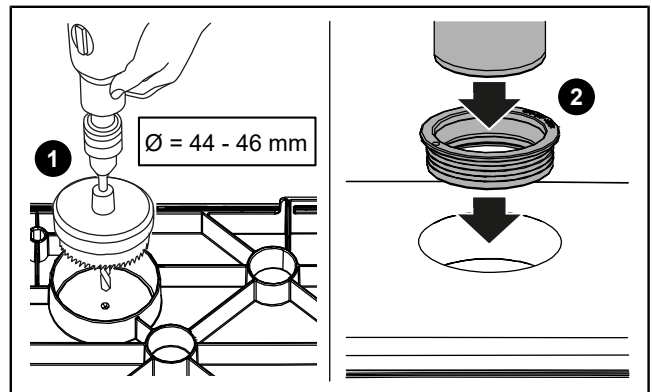

安装横向入水口

注意
在连接低位排水器具时，必须在入水口接头处安装阀片（翻片）配件！

- ☞ 确保两个O形圈均正确安装到位。
- ▶ 将带阀片（翻片）配件（附件）的公径50入水口接头插入开口处。 ❶
- ▶ 使用锁紧垫圈从外侧固定公径50入水口接头。 ❷
- ▶ 对于公径50规格，使用安全刀具相应地切割入水口转换段。
- ▶ 使用装配膏涂抹入水口转换段，然后从外侧将其推入入水口接头。
- ▶ 将入水管（公径50或公径40）插入入水口转换段。
- ▶ 使用软管夹从两侧固定入水口转换段。

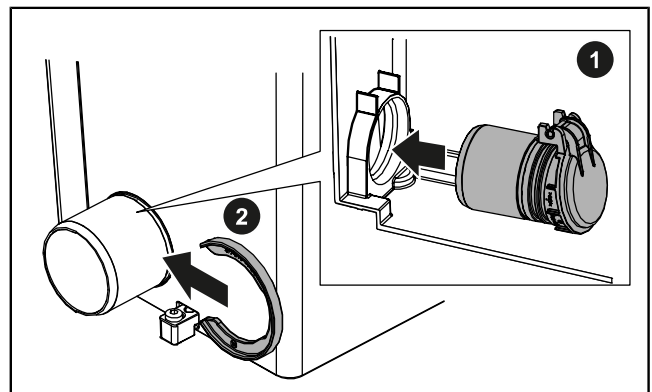

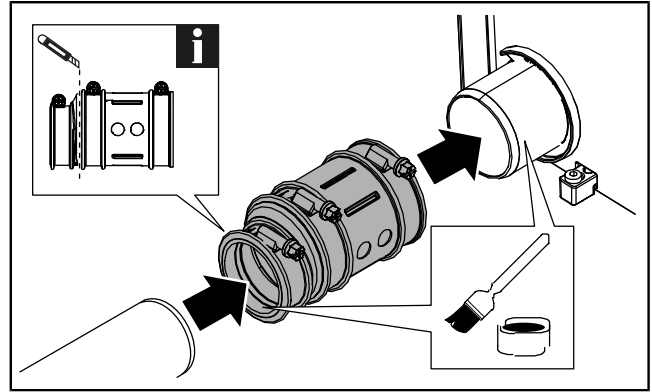

- ▶ 使用盖板（附件）密封任何未使用的入水口。确保O形圈安装正确。

安装压力管

- ▶ 将压力软管从上方连接至污水提升泵站。
- ▶ 将公径32/40压力软管转换段从外侧滑入压力管处，并使用25-40 mm软管夹进行固定。 ❶
- ▶ 将压力软管插入压力软管转换段，并用软管夹固定。 ❷

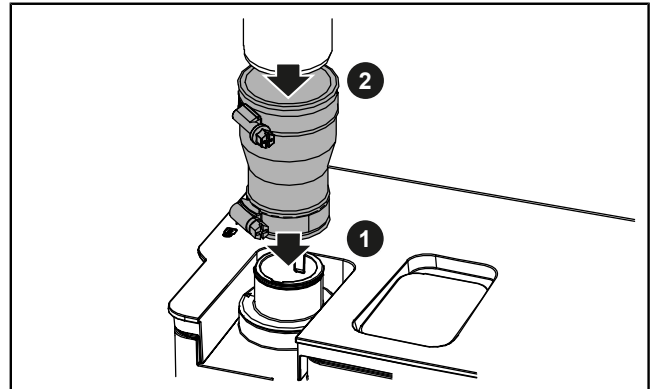

❶ 另请参阅产品网站上的说明视频！

安装马桶接头

- ▶ 对于**前侧WC连接**，需将WC入水口接头密封安装在壳体外侧。确保凹槽均匀地贴合壳体。使用装配膏涂抹卡箍。使用卡箍从内部固定马桶入水口接头密封。
- ▶ 对于**横向马桶接头**，请打开内侧锁扣，取下横向马桶接头的盖板。从壳体外部安装马桶入水口接头密封。确保凹槽均匀地贴合壳体。使用装配膏涂抹卡箍。使用卡箍从内部固定马桶入水口接头密封。
- ▶ 然后将带密封的马桶前侧入水口盖板从外侧插入前侧马桶接头处，并从内侧使用马桶盖板锁将其固定。 ❶ ❷
- ▶ 在马桶地漏管上涂抹装配膏，将其插入密封并使用110-130 mm软管夹固定。

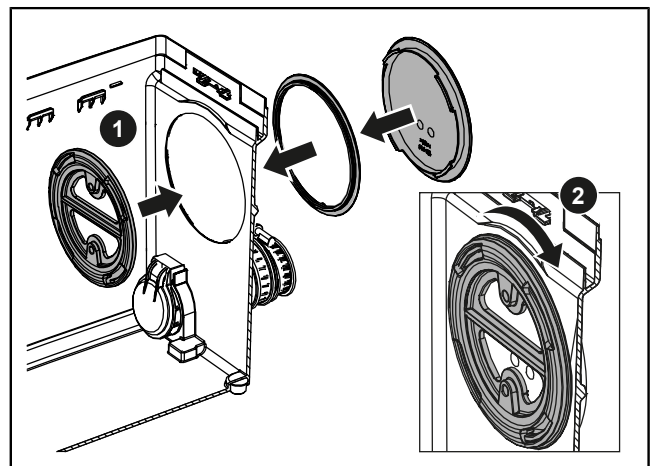
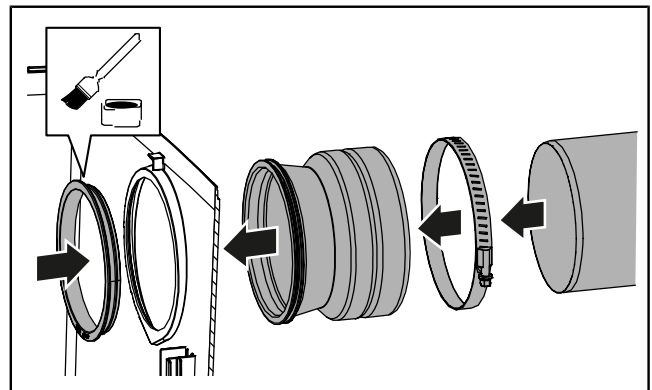

调整液位指示器

出厂设置：顶部启动液位

深层抽吸：底部启动液位

- ▶ 进行深度抽吸时，请将浮球开关的下部从锁扣中拉出，将导向卡扣插入标有“2”的凹槽中，并将其推入到底。

①

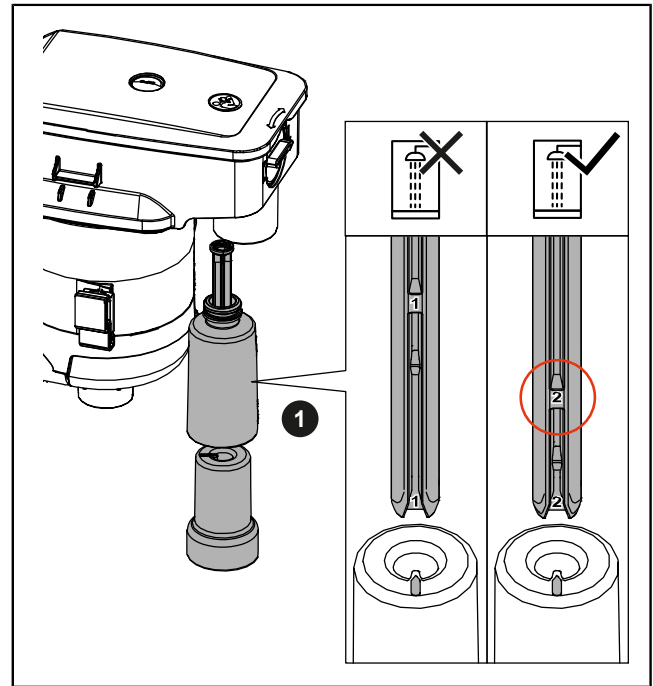

插入泵

- ▶ 用装配膏涂抹泵法兰盘和箱体内的导向槽。
- ▶ 将电源电缆夹入泵上对应的导向槽中。
- ▶ 将泵插入箱体。确保电源电缆未被卡住。
- ▶ 确保泵正确安装在两侧导向槽上，且泵法兰盘与压力软管正确对齐。

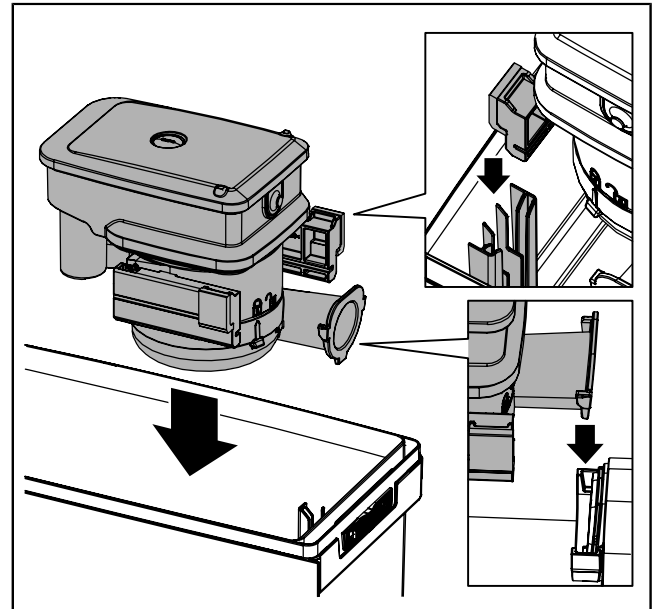

安装盖板

- ▶ 涂抹盖板密封。请使用专为此随附的装配膏。
- ▶ 安装盖板时，将盖板上的凹槽插入箱体边缘后部的锁止卡扣，然后将盖板向下按压到底直至停止。
- ▶ 锁止所有锁扣。
- ▶ 对于垂直入水口，使用装配膏涂抹入水口转换段（公径40）并将其插入。

固定箱体

- ▶ 使用随附的螺丝将箱体固定在地面上。

5 调试

5.1 污水提升泵站的初始调试指导

- 👁️ 确保污水提升泵站已断开电源连接，且盖板与箱体完全吻合。
- ▶ 通过任何连接的入水口向箱体注入清水。
- ▶ 检查所有连接处是否泄漏。
- ▶ 插入电源插头。
- ✓ 一旦箱体达到设定液位，水就会被抽走。
- ▶ 重复抽吸过程。
- ✓ 如果已正常完成至少2个抽吸过程，则污水提升泵站即可进入正常运行状态。

5.2 启动和关闭

- ▶ 要启动污水提升泵站，请将电源插头插入插座。
- ✓ 污水提升泵站已准备就绪，可立即投入使用。
- ✓ 抽水过程会根据箱体内的液位自动启动。
- ▶ 要关闭污水提升泵站，请将电源插头从插座中拔出。

6 维护

KESSEL建议操作员**每月进行一次功能检查**。
必须由专业人士**每年**对污水提升泵站进行一次维护保养工作。

6.1 对污水提升泵站进行维护保养



警告
带电部件
触电危险



- ▶ 断开系统与电源的连接。
- ▶ 确保工作过程中电气设备已切断电源。
- ▶ 确保电气设备不会被重新接通电源。



小心
安装/拆卸接头和泵时通道有限，泵可能意外启动
存在手部受伤风险

- ▶ 请佩戴防护手套。
- ▶ 仅在泵已正确安装于箱体后，方可插入电源插头。



小心
泵在运行过程中发热
烫伤风险

- ▶ 佩戴防护手套。
- ▶ 让泵冷却下来。



小心
对健康构成威胁的病菌和细菌
接触泵送介质存在感染风险

- ▶ 请佩戴防护手套、安全护目镜和呼吸防护面罩。
- ▶ 对房间进行通风。
- ▶ 立即清理任何洒出的介质。处理清洁用布。
- ▶ 请消毒双手。



注意
不当清洁
塑料部件可能受损或变脆。

- ▶ 仅使用清水和中性pH值清洁剂清洁塑料部件。

- 👁️ 确保污水提升泵站内无污水。
- 👁️ 污水提升泵站已断开电源连接，并采取措​​施防止意外重新通电。
- ▶ 打开盖板。

清洁液位指示器

- ▶ 拆下泵。
- ▶ 用湿棉布清洁浮球开关。为此，如有必要，请将浮子从浮力装置上取下。

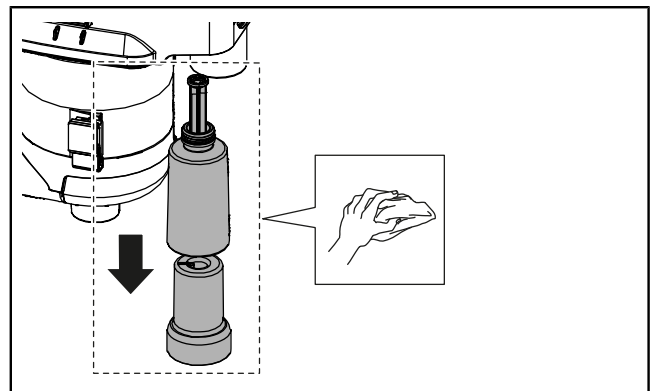

清洁泵

- ▶ 清洁螺旋壳体上的2个透气管开孔。

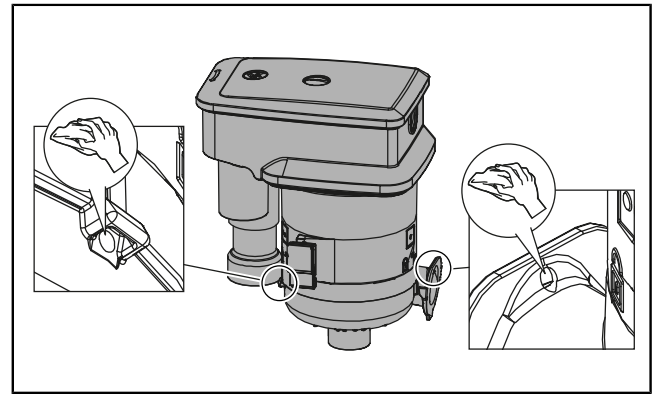

小心
锋利叶片
存在割伤风险

- ▶ 请佩戴防护手套。

- ▶ 解锁并拆卸螺旋壳体。 ①
- ▶ 清除开放式叶轮轴座和驱动轴上附着的任何污染物。
- ▶ 清洁开放式叶轮，并检查其磨损情况及运行是否平稳。 ②
- ▶ 如有必要，请更换磨损组件。
- ▶ 安装并固定螺旋壳体。

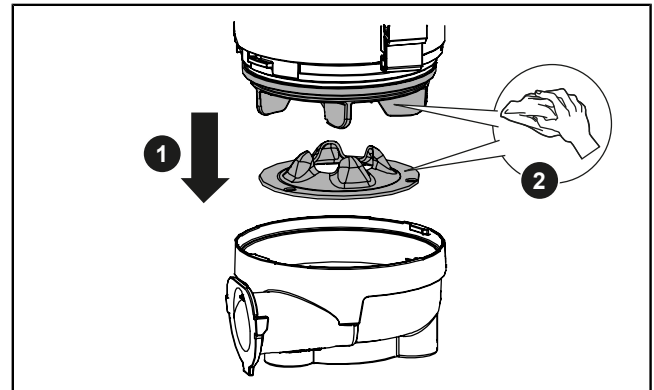

清洁箱体和通风系统

- ▶ 清除箱体内所有固体物质和沉积物。
- ▶ 使用湿布彻底清洁箱体内外。
- ▶ 取下排气阀的盖板。 ①
- ▶ 拧开固定装置，清洁滚珠和密封，然后重新安装。 ②
(固定螺丝的拧紧扭矩：1.0 Nm)

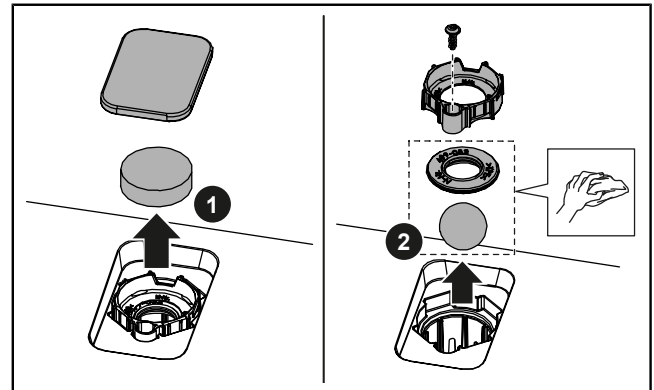

- ▶ 以相反顺序重新安装所有组件。
- ▶ 确保泵法兰盘正确安装在压力管处。如有必要，请在法兰盘上涂抹装配膏。

6.2 更换活性炭过滤器

请至少每年更换一次活性炭过滤器，或当闻到异味时立即更换（产品编号：28061）。

操作员可更换活性炭过滤器。

- ▶ 取下排气阀的盖板。 ①
- ▶ 更换活性炭过滤器。 ②
- ▶ 安装排气阀的盖板。

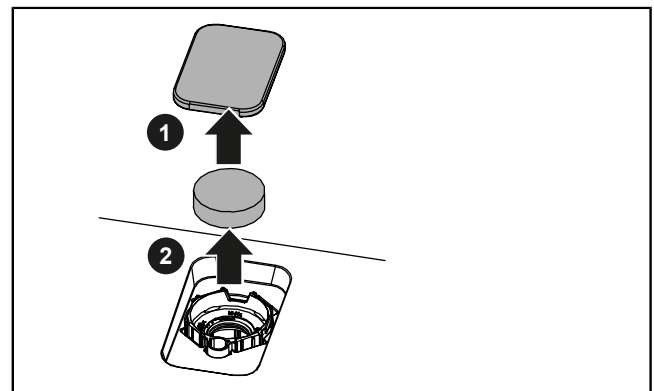

7 故障排除

污水提升泵站的故障或失效迹象为排水器具发生回水现象（不再排水）。根据回水量的多少，可能会发生泄漏，并且被抽吸的介质可能发生逸出。



小心

对健康构成威胁的病菌和细菌
接触泵送介质存在感染风险

- ▶ 请佩戴防护手套、安全护目镜和呼吸防护面罩。
- ▶ 对房间进行通风。
- ▶ 立即清理任何洒出的介质。处理清洁用布。
- ▶ 请消毒双手。

请注意以下要点：

- ▶ 请勿开启污水提升泵站。
- ▶ 对房间进行通风。
- ▶ 请勿继续排放任何污水。关闭所有入水口。
- ▶ 联系客服或紧急管道维修服务。

由专业人士进行维修：



小心

接触高温污水时可能导致烫伤，高温表面可能造成灼伤

- ▶ 在打开盖板之前，让污水充分冷却。

故障	原因	排除方法
泵无法启动	无电源供应	▶ 检查电源。
泵不抽水，电机发出嗡嗡声	开放式叶轮堵塞 电容器出现故障	▶ 小心！泵在运行时发热！ 执行设备维护保养。检查开放式叶轮运行是否平稳。清洁透气管开孔 ▶ 如需更换故障组件，请联系客户服务。

8 停用

8.1 停机时间超过3个月

在停机时间超过3个月的情况下，箱体中的水可能会蒸发。这会导致箱体内的固体物质结壳，并堵塞污水提升泵站。为防止污水提升泵站损坏，在停机时间超过3个月时，请遵守以下要点：

- 每季度使用清水对污水提升泵站进行冲洗，进行2次泵送过程。
- 若存在结霜风险，请排空箱体。
- 在下次常规操作前进行一次试运行。

8.2 拆卸



小心

对健康构成威胁的病菌和细菌
接触泵送介质存在感染风险

- ▶ 请佩戴防护手套、安全护目镜和呼吸防护面罩。
- ▶ 对房间进行通风。
- ▶ 立即清理任何洒出的介质。处理清洁用布。
- ▶ 请消毒双手。

- ▶ 冲洗箱体：通过入水口向箱体注入清水。执行至少2次泵送过程。
- ▶ 如有可能，请关闭压力软管中的截止阀及所有入水口。
- ▶ 将污水提升泵站与电源断开连接：拔出电源插头，关闭安全装置。
- ▶ 清空箱体，例如使用湿式吸尘器。
- ▶ 断开箱体的入水口和压力软管连接。
- ▶ 松开地面固定装置。
- ▶ 拆下污水提升泵站。
- ▶ 牢固密封所有管道。
- ✓ 污水提升泵站已被拆下。
- ▶ 对安装地点和污水提升泵站进行消毒。
- ▶ 请将污水提升泵站妥善存放或按照规定进行处理。

8.3 储存

储存条件：

- 最大值：-40 °C至+70 °C，最大湿度：90%，无冷凝
- 推荐值：5 °C至25 °C，相对湿度：40%至50%
- ▶ 储存前，请彻底排空箱体并对污水提升泵站进行消毒。
- ▶ 将连接电缆缠绕成束，并将其固定在箱体上。
- ▶ 保护污水提升泵站和电源插头免受浸水（液体浸没）。
- ▶ 牢固密封所有连接处。
- ▶ 避免阳光直射。极端高温会损坏塑料部件！
- ① 建议您保留原包装以便妥善存放。

9 排污



注意

产品、包装或随附文件上带有此标志的产品不得与生活垃圾一起排污。

- ▶ 将产品及其组件带到经认证的回收点，在那里它们将被回收并重复利用。
- ▶ 在排污之前，请先取出电池和可充电电池（如有），并单独处理。
- ▶ 遵守当地法规。
- ▶ 请联系当地政府、最近的废物处理中心或产品购买商，了解如何正确处理该产品。

C E - Kennzeichnung / -Marking
26



CEK-Nummer / CEK-number:	CEK 009-242 (01)	
Eindeutiger Kenncode des Produkttyps / Unique identification code of the product-type:	Hebeanlagen Minilift S, Minilift M / Lifting stations Minilift S, Minilift M.	
Verwendungszweck(e): Intended use/es:	Fördern von Abwasser in Schwerkraftentwässerungsanlagen / Lifting of wastewater for use in drainage systems.	
Hersteller / Manufacturer:	KESSEL SE + Co. KG Bahnhofstraße 31, D-85101 Lenting, Germany	
System(e) zur Bewertung und Überprüfung der Leistungsbeständigkeit / System/s of AVCP:	System 3.	
Notifizierte Prüfstelle / Notified Body:	Nr. 0197.	
Harmonisierte Norm / harmonised standard:	EN 12050-2: 2000.	
Erklärte Leistung / Declared performance:		
Wesentliche Merkmale / Essential characteristics:	Anforderung / Requirement:	Leistung / Performance:
Wasserdichtheit / water tightness	Abschnitt / chapter 4.4.	Bestanden / passed.
Geruchsdichtheit / odour tightness	Abschnitt / chapter 5.2.	Bestanden / passed.
Hebewirkung / Lifting effectiveness	Abschnitt / chapter 5.	Bestanden / passed.
mechanische Widerstandskraft / Mechanical resistance	Abschnitt / chapter 4.4, 5.2, 5.3 and 6.	Bestanden / passed.
Geräuschpegel / Noise level	Anhang / annex A.2.	70 dB.
Haltbarkeit / Durability	Abschnitt / chapter 4.4, 5.2, 5.3 and 6.	Bestanden / passed.

CEK-Nummer / CEK-number:	CEK 009-243 (01)	
Eindeutiger Kenncode des Produkttyps / Unique identification code of the product-type:	Hebeanlagen Minilift M WC / Lifting stations Minilift M WC.	
Verwendungszweck(e): Intended use/es:	Fördern von Abwasser in Schwerkraftentwässerungsanlagen / Lifting of wastewater for use in drainage systems.	
Hersteller / Manufacturer:	KESSEL SE + Co. KG Bahnhofstraße 31, D-85101 Lenting, Germany	
System(e) zur Bewertung und Überprüfung der Leistungsbeständigkeit / System/s of AVCP:	System 3 Typprüfung der Produkte durch eine anerkannte Prüfstelle / System 3 Typ testing by a certified test institute.	
Notifizierte Prüfstelle / Notified Body:	Nr. 0197.	
Harmonisierte Norm / harmonised standard:	EN 12050-3: 2001.	
Erklärte Leistung / Declared performance:		
Wesentliche Merkmale / Essential characteristics:	Anforderung / Requirement:	Leistung / Performance:
Wasserdichtheit / water tightness	Abschnitt / chapter 4.4.	Bestanden / passed.
Geruchsdichtheit / odour tightness	Abschnitt / chapter 5.2.	Bestanden / passed.
Hebewirkung / Lifting effectiveness	Abschnitt / chapter 5.	Bestanden / passed.
mechanische Widerstandskraft / Mechanical resistance	Abschnitt / chapter 4.4, 5.2, 5.3 and 6.	Bestanden / passed.
Geräuschpegel / Noise level	Anhang / annex A.2.	70 dB.
Haltbarkeit / Durability	Abschnitt / chapter 4.4, 5.2, 5.3 and 6.	Bestanden / passed.

CE EU Konformitätserklärung / EU Declaration of Conformity



DoC-Nummer / DoC-number	DoC 009-242 (01)
Hersteller / manufacturer	KESSEL SE + Co. KG Bahnhofstraße 31, D-85101 Lenting, Germany.
Eindeutiger Kenncode des Produkttyps / Unique identification code of the product-type:	Hebeanlagen Minilift S, Minilift M / Lifting stations Minilift S, Minilift M.
Kennzeichen zur Identifikation / Identification code	gemäß Kennzeichnung / according to the relevant marking.

Berücksichtigte Richtlinie/n / directive/s considered:

2006/42/EG	Maschinenrichtlinie (MRL) und gemäß Anhang 1. §1.5.1 auch die Niederspannungsrichtlinie 2014/35/EU (NSR) / Directive on machinery (MD) and according to annex 1 §1.5.1 also the low voltage directive 2014/35/EU (LVD).
2006/42/EC	
2014/30/EU	Elektromagnetische Verträglichkeit (EMV) / Directive on electromagnetic compatibility (EMC).
2011/65/EU & 2015/863	Richtlinie zur Beschränkung der Verwendung bestimmter gefährlicher Stoffe in Elektro- und Elektronikgeräten (RoHS) / Directive on the restriction of the use of certain hazardous substances in electrical and electronic equipment (RoHS).

Zugrunde gelegte Normen / Relevant standards:

EN IEC 61000-6-2: 2019	Elektromagnetische Verträglichkeit (EMV) – Teil 6-2: Fachgrundnormen - Störfestigkeit für Industriebereiche / Electromagnetic compatibility (EMC) – Part 6-2: Generic standards - Immunity standard for industrial environments.
EN IEC 61000-6-3: 2021	Elektromagnetische Verträglichkeit (EMV) – Teil 6-3: Fachgrundnormen - Störaussendung von Geräten in Wohnbereichen / Electromagnetic compatibility (EMC) – Part 6-3: Generic standards - Emission standard for equipment in residential environments.
EN 60204-1: 2018	Sicherheit von Maschinen - Elektrische Ausrüstung von Maschinen - Teil 1: Allgemeine Anforderungen / Safety of machinery - Electrical equipment of machines - Part 1: General requirements.
EN IEC 63000: 2018	Technische Dokumentation zur Beurteilung von Elektro- und Elektronikgeräten hinsichtlich der Beschränkung gefährlicher Stoffe / Technical documentation for the assessment of electrical and electronic products with respect to the restriction of hazardous substances.

Wir als Hersteller der Maschine erklären in alleiniger Verantwortung die Übereinstimmung der nachfolgend bezeichneten Maschine mit den unten angeführten Harmonisierungsvorschriften der EU. Die aufgeführten einschlägigen harmonisierten Normen der EU und ggf. weiterer Spezifikationen wurden für die Konformität zugrunde gelegt. /
As manufacturer of the machine we declare under the sole responsibility that the machine specified in the following is in conformity with the relevant Community harmonisation legislation as listed below. The listed relevant harmonised standards and other related specifications are used to declare the conformity.

Unterzeichnet für den Hersteller und im Namen des Herstellers von: / Signed for and on behalf of the manufacturer by:

Lenting (Germany), 2026-03-02.

Edgar Thiemt
Vorstand / Chief Operating Officer /
Board member / Chief Operating Officer

i.V. Roland Priller
Dokumentenverantwortlicher /
Responsible for documentation

EU Konformitätserklärung / **EU Declaration of Conformity**



DoC-Nummer / DoC-number	DoC 009-243 (01)
Hersteller / manufacturer	KESSEL SE + Co. KG Bahnhofstraße 31, D-85101 Lenting, Germany.
Eindeutiger Kenncode des Produkttyps / Unique identification code of the product-type:	Hebeanlagen Minilift M WC / Lifting stations Minilift M WC.
Kennzeichen zur Identifikation / Identification code	gemäß Kennzeichnung / according to the relevant marking.

Berücksichtigte Richtlinie/n / directive/s considered:

2006/42/EG	Maschinenrichtlinie (MRL) und gemäß Anhang 1, §1.5.1 auch die Niederspannungsrichtlinie 2014/35/EU (NSR) / Directive on machinery (MD) and according to annex 1 §1.5.1 also the low voltage directive 2014/35/EU (LVD).
2006/42/EC	
2014/30/EU	Elektromagnetische Verträglichkeit (EMV) / Directive on electromagnetic compatibility (EMC).
2011/65/EU & 2015/863	Richtlinie zur Beschränkung der Verwendung bestimmter gefährlicher Stoffe in Elektro- und Elektronikgeräten (RoHS) / Directive on the restriction of the use of certain hazardous substances in electrical and electronic equipment (RoHS).

Zugrunde gelegte Normen / Relevant standards:

EN IEC 61000-6-2: 2019	Elektromagnetische Verträglichkeit (EMV) – Teil 6-2: Fachgrundnormen - Störfestigkeit für Industriebereiche / Electromagnetic compatibility (EMC) – Part 6-2: Generic standards - Immunity standard for industrial environments.
EN IEC 61000-6-3: 2021	Elektromagnetische Verträglichkeit (EMV) – Teil 6-3: Fachgrundnormen - Störaussendung von Geräten in Wohnbereichen / Electromagnetic compatibility (EMC) – Part 6-3: Generic standards - Emission standard for equipment in residential environments.
EN 60204-1: 2018	Sicherheit von Maschinen - Elektrische Ausrüstung von Maschinen - Teil 1: Allgemeine Anforderungen / Safety of machinery - Electrical equipment of machines - Part 1: General requirements.
EN IEC 63000: 2018	Technische Dokumentation zur Beurteilung von Elektro- und Elektronikgeräten hinsichtlich der Beschränkung gefährlicher Stoffe / Technical documentation for the assessment of electrical and electronic products with respect to the restriction of hazardous substances.

Wir als Hersteller der Maschine erklären in alleiniger Verantwortung die Übereinstimmung der nachfolgend bezeichneten Maschine mit den unten angeführten Harmonisierungsvorschriften der EU. Die aufgeführten einschlägigen harmonisierten Normen der EU und ggf. weiterer Spezifikationen wurden für die Konformität zugrunde gelegt. /
As manufacturer of the machine we declare under the sole responsibility that the machine specified in the following is in conformity with the relevant Community harmonisation legislation as listed below. The listed relevant harmonised standards and other related specifications are used to declare the conformity.

Unterzeichnet für den Hersteller und im Namen des Herstellers von: / Signed for and on behalf of the manufacturer by:

Lenting (Germany), 2026-03-02.



Edgar Thiemt
 Vorstand / Chief Operating Officer /
 Board member / Chief Operating Officer



i.V. Roland Priller
 Dokumentenverantwortlicher /
 Responsible for documentation



016-424

