

Reflex Fillsoft

Enthärtungs- und Entsalzungsarmatur
Softening and demineralisation system
Арматура для умягчения и деминерализации
Mikstināšanas un atsāļošanas armatūra
Robinetterie d'adoucissement et de dessalage
Fillsoft
Fillsoft Zero

DE **Gebrauchsanweisung**

Originalbetriebsanleitung

GB **Operating instructions**

Original operating manual

RU **Инструкция по
использованию**

Перевод оригинального руководства

LV **Lietošanas instrukcija**

Orģinālā lietošanas pamācība

FR **Mode d'emploi**

Mode d'emploi original

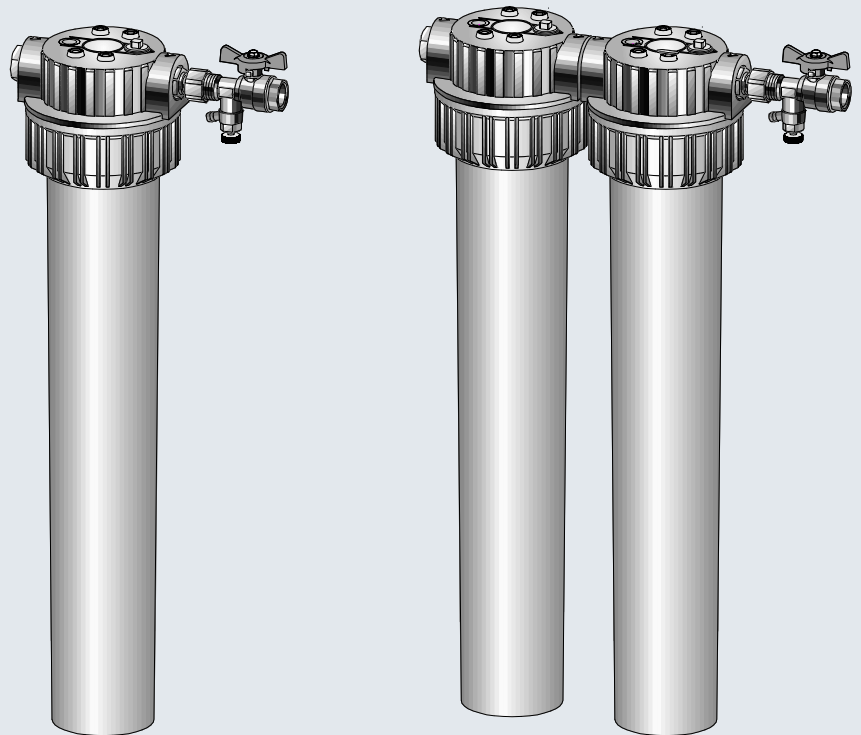

1	Description du produit.....	5
1.1	Étendue de la livraison.....	5
1.2	Équipement supplémentaire en option.....	6
2	Caractéristiques techniques.....	7
2.1	Calcul de la capacité de la cartouche.....	7
3	Montage.....	8
3.1	Réalisation.....	9
4	Mise en service.....	10
4.1	Contrôle des conditions préalables pour la mise en service.....	10
4.2	Réalisation.....	10
5	Entretien.....	11
5.1	Remplacement des cartouches.....	12
6	Annexe.....	12
6.1	Service après-vente du fabricant Reflex.....	12
6.2	Garantie.....	12

1 Description du produit

ATTENTION

Détérioration de l'appareil en présence de dépôts calcaires

En cas de dépassement des valeurs limites, l'installation de chauffage peut être endommagée (par exemple par des dépôts calcaires).

- En cas de dépassement des valeurs limites, traitez l'eau de remplissage et l'eau de réalimentation pour l'installation de chauffage conformément à la norme DIN EN 12828.

La robinetterie a été conçue en vue de l'adoucissement ou du dessalage de l'eau à partir d'un réseau de réalimentation pour installations de chauffage. Elle s'installe dans les conduites de réalimentation des installations de chauffage. La robinetterie est une unité compacte et se compose d'une tête de filtre avec un boîtier de filtre. Le boîtier de filtre abrite une cartouche, qui peut être remplacée le cas échéant. La cartouche est remplie de résine d'ions. En fonction de la taille de l'installation de chauffage, la robinetterie fonctionne avec une cartouche ou, en cas d'utilisation comme groupe de robinetteries, avec deux cartouches.

Avec la robinetterie, l'eau de réalimentation peut être traitée par le biais de deux variantes. Pour pouvoir distinguer entre les différentes variantes, les boîtiers des cartouches ont deux différentes couleurs :

- Couleur verte : Fillsoft pour l'adoucissement de l'eau de réalimentation.
- Couleur grise : Fillsoft Zero pour le dessalage de l'eau de réalimentation.



Remarque !

- Évitez de combiner les cartouches Fillsoft et Fillsoft Zero.
- Installez la robinetterie conformément à la norme DIN EN 1717 derrière un séparateur système.
 - Les variations de pression du réseau de réalimentation sont compensées.
 - Un reflux de l'eau de réalimentation est évité.



Remarque !

- Dans la mesure où vous employez la version de la tête de filtre sans vis en laiton (jusqu'à l'année de fabrication 2015), tourner la tête de filtre dans le sens d'écoulement afin d'améliorer le dessalage.

1.1 Étendue de la livraison

Après la réception des marchandises, contrôlez l'exhaustivité et l'état irréprochable de la livraison. Déclarez immédiatement les avaries de transport.

Robinetterie avec un boîtier de filtre	Groupe de robinetteries avec deux boîtiers de filtre
Tête de filtre avec vis de purge	Deux têtes de filtre avec vis de purge
Boîtier de filtre avec joint plat	Deux boîtiers de filtre avec joints plats
Embout de réduction R $\frac{3}{4}$ x Rp $\frac{1}{2}$	Embout de réduction R $\frac{3}{4}$ x Rp $\frac{1}{2}$
Robinet à boisseau sphérique avec robinet de prélèvement et régulateur de débit	Robinet à boisseau sphérique avec robinet de prélèvement et régulateur de débit
Raccord vissé du segment R $\frac{3}{4}$ x Rp $\frac{1}{2}$	Raccord vissé du segment R $\frac{3}{4}$ x Rp $\frac{1}{2}$
2 vis à tête bombée	4 vis à tête bombée
Support pour la robinetterie	Double mamelon R $\frac{3}{4}$ x R $\frac{3}{4}$ – Avec deux joints toriques pour l'étanchement
Carnet de l'installation	Support pour le groupe de robinetteries
Autocollant « Fillsoft-Setup » pour l'identification du traitement de l'eau	Carnet de l'installation
	Autocollant « Fillsoft-Setup » pour l'identification du traitement de l'eau

1.2 Équipement supplémentaire en option

Les équipements supplémentaires suivants sont disponibles pour les robinetteries :

Fillsoft pour l'adoucissement	Fillsoft Zero pour le dessalage
<ul style="list-style-type: none"> • Clé à filtre <ul style="list-style-type: none"> – Pour serrer à fond le boîtier du filtre sur la tête de filtre. 	<ul style="list-style-type: none"> • Clé à filtre <ul style="list-style-type: none"> – Pour serrer à fond le boîtier du filtre sur la tête de filtre.
<ul style="list-style-type: none"> • Compteur d'eau numérique « Fillmeter » <ul style="list-style-type: none"> – Le degré d'épuisement de la résine d'ions dans la cartouche est déterminé. – Un remplacement de la cartouche est signalé par un signal optique et acoustique. 	<ul style="list-style-type: none"> • Fillguard <ul style="list-style-type: none"> – Pour la mesure et la surveillance de la conductivité électrique de la capacité de la cartouche.
<ul style="list-style-type: none"> • Dispositif de dilution « Softmix » <ul style="list-style-type: none"> – Pour le réglage de la dureté de l'eau 	<ul style="list-style-type: none"> • Compteur d'eau numérique « Fillmeter » <ul style="list-style-type: none"> – Le degré d'épuisement de la résine d'ions dans la cartouche est déterminé. – Un remplacement de la cartouche est signalé par un signal optique et acoustique.
<ul style="list-style-type: none"> • Capteur de pression externe « Fillsoft » <ul style="list-style-type: none"> – Pour installations de chauffage avec capteur de pression intégré dans la robinetterie de réalimentation. – La pression réelle dans l'installation de chauffage est enregistrée. 	<ul style="list-style-type: none"> • Capteur de pression externe « Fillsoft » <ul style="list-style-type: none"> – Pour installations de chauffage avec capteur de pression intégré dans la robinetterie de réalimentation. – La pression réelle dans l'installation de chauffage est enregistrée.
<ul style="list-style-type: none"> • Instrument de mesure <ul style="list-style-type: none"> – Pour la détermination locale de la dureté totale régionale de l'eau. 	<ul style="list-style-type: none"> • Instrument de mesure <ul style="list-style-type: none"> – Pour la détermination locale de la dureté totale régionale de l'eau.



Remarque !

En cas d'utilisation d'équipements supplémentaires, observer les documents joints.

2 Caractéristiques techniques

Vue des robinetteries

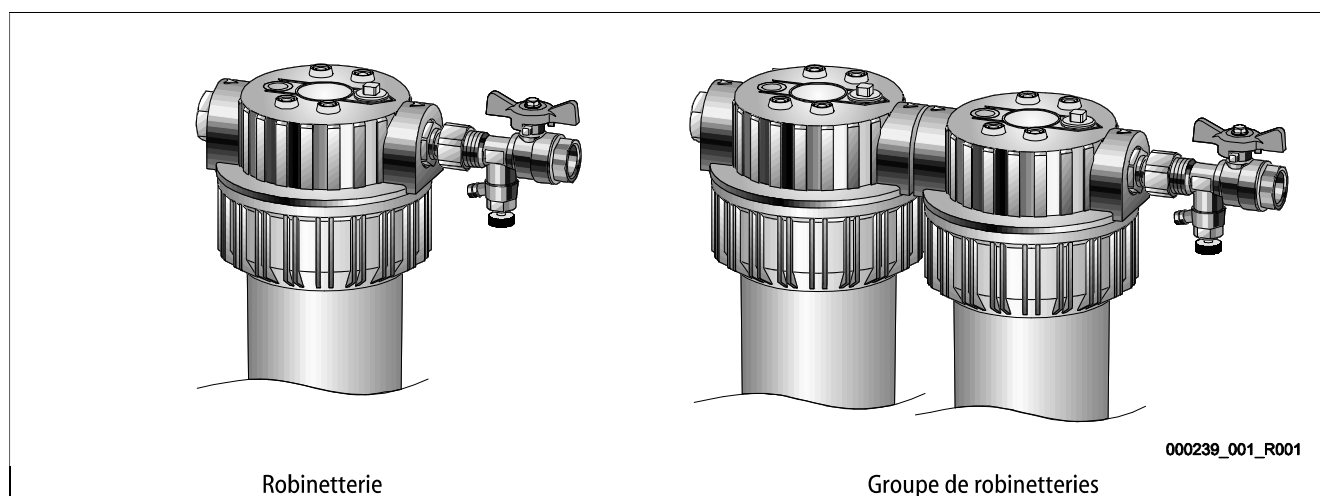

Type	Robinetterie	Groupe de robinetteries
Plage d'utilisation recommandée dans les installations de chauffage	20 kW – 300 kW	301 kW – 600 kW
Longueur	260 mm	380 mm
Largeur	130 mm	130 mm
Hauteur	600 mm	600 mm
Poids	3,0 kg	5,8 kg
Suppression de service admissible	8 bar	8 bar
Température de service admissible	5 °C – 40 °C	5 °C – 40 °C
Raccords, entrée / sortie	Filet femelle Rp ½	Filet femelle Rp ½
Débit permanent maximal	0,4 m ³ /h	0,4 m ³ /h

2.1 Calcul de la capacité de la cartouche

Calcul la capacité de la cartouche pour le traitement de l'eau à partir de la dureté totale régionale de l'eau. Dès que la capacité est atteinte, la cartouche doit être remplacée.

Capacité des cartouches pour le traitement de l'eau

Variante	Fillsoft pour l'adoucissement	Fillsoft Zero pour le dessalage
Capacité avec une cartouche • Fillsoft 1	$\frac{6\,000 \text{ [litres} \times \text{°dH]}}{\text{Dureté totale de l'eau [°dH]}}$	$\frac{3\,000 \text{ [litres} \times \text{°dH]}}{\text{Dureté totale de l'eau [°dH]}}$
Capacité avec deux cartouches • Fillsoft 2	$\frac{12\,000 \text{ [litres} \times \text{°dH]}}{\text{Dureté totale de l'eau [°dH]}}$	$\frac{6\,000 \text{ [litres} \times \text{°dH]}}{\text{Dureté totale de l'eau [°dH]}}$



Remarques !

- Pour le calcul de la capacité d'eau adoucie, la valeur de la dureté totale régionale de l'eau [°dH] est requise.
 - Degré de dureté allemand [°dH].
- Renseignez-vous à propos de la dureté totale régionale de l'eau auprès de la compagnie locale de distribution d'eau.
 - Pour la détermination de la dureté totale régionale de l'eau, employez l'instrument de mesure disponible en option.

3 Montage

PRUDENCE

Danger de blessures dû au liquide sortant sous pression

En cas de montage, de démontage ou d'entretien erroné, il existe un danger de brûlures au niveau des raccords en cas de sortie soudaine d'eau sous pression.

- Assurez-vous que le montage, le démontage et les travaux d'entretien sont conformes.
 - Assurez-vous que l'installation est dépressurisée avant d'effectuer le montage, le démontage et les travaux d'entretien sur les raccords.
-

PRUDENCE

Danger de blessures par chutes ou coups

Contusions par chutes ou coups au niveau des pièces de l'installation durant le montage.

- Portez l'équipement de protection individuelle (casque de protection, vêtements de protection, gants de protection, chaussures de sécurité).
-

Pour le montage, observez les points suivants :

- Observez les consignes de montage nationales.
- Veillez à ce que l'emplacement de montage soit facilement accessible.
 - À l'abri des inondations et du gel.
- Montez toujours la robinetterie après un séparateur système.
- Contrôlez le sens d'écoulement des composants.
 - Les flèches sur les composants indiquent le sens d'écoulement.
- Veillez à la position de la robinetterie dans la conduite de réalimentation.
 - Position horizontale de la tête de filtre.
 - Position verticale du boîtier de filtre.
- Lorsqu'aucun joint plat n'est prévu, employez un ruban de téflon pour étancher les assemblages par filetage.
- Le cas échéant, employez le support fourni pour la robinetterie.
 - Veillez à un montage sans tension de la robinetterie.

3.1 Réalisation

Montez la robinetterie dans la conduite de réalimentation. Avant le montage, assurez-vous que les composants sont suffisamment étanchés. Pendant le montage, veillez à une disposition correcte des composants et assurez-vous que le sens de montage correspond au sens d'écoulement de l'eau.

Procédez comme suit :

1. Mettez hors tension l'installation de chauffage.
2. Sécurisez l'installation de chauffage contre toute remise en marche.
3. Le cas échéant, condamnez le réseau de réalimentation.
 - Veillez à monter la robinetterie après le séparateur système.
4. Montez le robinet à boisseau sphérique dans la conduite de réalimentation.
 - Condamnez le robinet à boisseau sphérique.
5. Montez le raccord vissé du segment R $\frac{3}{4}$ x Rp $\frac{1}{2}$ sur le robinet à boisseau sphérique.
6. Assemblez le raccord vissé du segment avec la tête de filtre.
 - Le cas échéant, employez le double mamelon R $\frac{3}{4}$ x R $\frac{3}{4}$ et assemblez de cette manière le groupe de robinetteries.
7. Montez l'embout de réduction sur la tête de filtre.
8. Retirez la cartouche de l'emballage.
9. Glissez la cartouche dans le boîtier de filtre.
 - Veillez à ce que le joint plat de la cartouche pointe vers le haut.
10. Tournez à la main le boîtier de filtre avec la cartouche dans la tête de filtre.
11. Pendant le vissage, assurez-vous du positionnement correct de la bague d'étanchéité (1) dans le boîtier de filtre (2).
 - Pour serrer à fond, employez la clé à filtre disponible en option.
12. Ouvrez lentement le robinet à boisseau sphérique.
 - La robinetterie est remplie d'eau en provenance du réseau de réalimentation puis pressurisée.
13. Contrôlez l'étanchéité de la robinetterie.
 - En présence de fuites, étancher les composants concernés.
14. Attendez jusqu'à ce que la robinetterie soit remplie d'eau.
15. Ouvrez lentement la vis de purge sur la tête de filtre.
 - La robinetterie est purgée.
16. Fermez la vis de purge dès que l'eau qui s'écoule ne contient plus de bulles.
17. Rallumez l'installation de chauffage.

Le montage de la robinetterie est terminé.

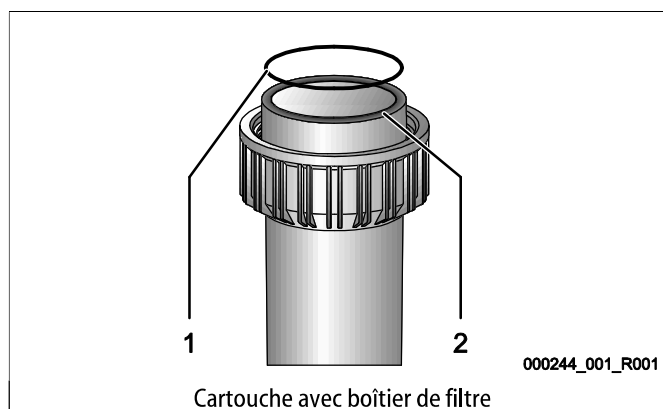
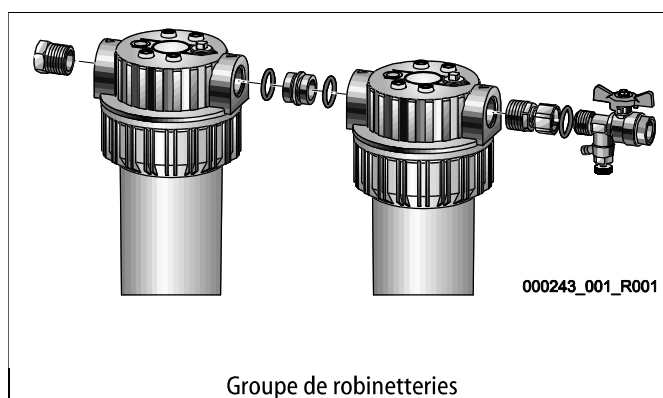
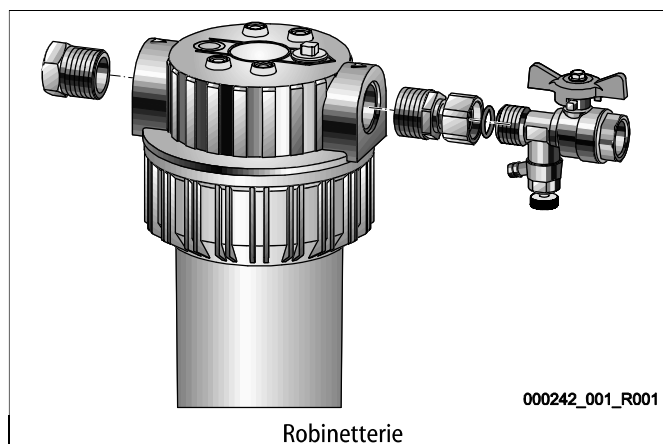

4 Mise en service

4.1 Contrôle des conditions préalables pour la mise en service

La robinetterie est prête à la mise en service lorsque les travaux décrits dans le chapitre Montage sont terminés.

- La robinetterie est raccordée vers l'installation de chauffage et vers le réseau de réalimentation.
- La robinetterie est remplie d'eau et purgée.
- La dureté totale régionale de l'eau a été calculée.
 - Pour la capacité de la cartouche pour le traitement de l'eau.



Remarque !

- Renseignez-vous à propos de la dureté totale régionale de l'eau auprès de la compagnie locale de distribution d'eau.
- Employez l'instrument de mesure pour déterminer la dureté totale régionale de l'eau.
- Pour le calcul de la capacité de la cartouche, voir le chapitre 2.1 "Calcul de la capacité de la cartouche " à la page 7.

4.2 Réalisation

Exécutez la procédure de mise en service. Procédez comme suit :

1. Ouvrez lentement le robinet à boisseau sphérique sur la sortie de la robinetterie.
 - Le cas échéant, l'installation de chauffage est remplie avec l'eau traitée.
2. Notez le niveau d'eau du compteur d'eau.
 - Compteur d'eau à installer par le client ou Fillset.
 - Compteur d'eau « Fillmeter » disponible en option.
3. Notez le niveau d'eau du compteur d'eau dans le carnet joint de l'installation.
 - La position du compteur vous indique que la cartouche doit être remplacée.
4. Collez l'autocollant « Fillsoft-Setup » sur le boîtier de filtre de la robinetterie.

Exécutez le setup pour le Fillsoft puis notez les informations sur l'autocollant :

Fillsoft- Setup
 Reflex Winkelmann GmbH
 Gersteinstraße 19
 39227 Ahlen

reflex

<input type="checkbox"/> Enthärtung (softening) Fillsoft	<input checked="" type="checkbox"/> Entsalzung (demineralisation) Fillsoft Zero
--	---

Typ/type	Kapazität / capacity
<input type="checkbox"/> Fillsoft I	6.000 [l x°dH]
<input type="checkbox"/> Fillsoft II	12.000 [l x°dH]
<input checked="" type="checkbox"/> Fillsoft I Zero	3.000 [l x°dH]
<input type="checkbox"/> Fillsoft II Zero	6.000 [l x°dH]

Ergänzungswasser ..300.. [Liter] = $\frac{3000}{10}$ [x°dH]

Ergänzungswasser	300 [Liter]
Setup	18.02.14 [Datum]
Nächster Patronenwechsel	18.08.15 [Datum]

000267_001_R001

5. Marquez la variante pour le traitement de l'eau.
 - Adoucissement Fillsoft
 - Dessalage Fillsoft Zero
6. Notez les informations à propos de la capacité de la cartouche.

La mise en service de la robinetterie est terminée. L'installation de chauffage est alimentée avec l'eau traité en provenance du réseau de réalimentation.

5 Entretien

PRUDENCE

Danger de blessures dû au liquide sortant sous pression

En cas de montage, de démontage ou d'entretien erroné, il existe un danger de brûlures au niveau des raccords en cas de sortie soudaine d'eau sous pression.

- Assurez-vous que le montage, le démontage et les travaux d'entretien sont conformes.
 - Assurez-vous que l'installation est dépressurisée avant d'effectuer le montage, le démontage et les travaux d'entretien sur les raccords.
-

PRUDENCE

Danger de blessures par chutes ou coups

Contusions par chutes ou coups au niveau des pièces de l'installation durant le montage.

- Portez l'équipement de protection individuelle (casque de protection, vêtements de protection, gants de protection, chaussures de sécurité).
-

PRUDENCE

Risque de brûlures sur les surfaces brûlantes

Les températures de surface des installations de chauffage peuvent être très élevées et entraîner des brûlures.

- Porter des gants de protection.
 - Apposer les panneaux d'avertissement correspondants à proximité de l'appareil.
-

Exécutez les activités de maintenance suivantes :

- Au plus tard tous les 6 mois, contrôlez la capacité des cartouches. Contrôlez la capacité à partir du niveau d'eau ou à l'aide du niveau d'eau noté avant le montage dans le carnet de l'installation.
- Remplacez la cartouche dès qu'elle a consommé 90 % de sa capacité.
- Remplacez la cartouche au plus tard tous les 18 mois.
- Mettez au rebut la cartouche vide avec les ordures ménagères.

5.1 Remplacement des cartouches

Procédez comme suit :

1. Mettez hors tension l'installation de chauffage.
2. Sécurisez l'installation de chauffage contre toute remise en marche.
3. Le cas échéant, condamnez le réseau de réalimentation par le biais du robinet à boisseau sphérique en amont de la robinetterie.
4. Condamnez la conduite de réalimentation vers l'installation de chauffage par le biais du robinet à boisseau sphérique à la charge du client en aval de la robinetterie.
5. Ouvrez le robinet de prélèvement du robinet à boisseau sphérique en amont de la robinetterie. La pression résiduelle dans la robinetterie s'échappe par le biais du robinet de prélèvement.
6. Attendez jusqu'à ce que la pression résiduelle soit évacuée de la robinetterie.
7. Dévissez le boîtier de filtre de la tête de filtre.
8. Retirez la cartouche vide.
9. Nettoyez le boîtier de filtre en rinçant le boîtier à l'eau propre.
10. Glissez la cartouche neuve dans le boîtier de filtre. Veillez à ce que le joint plat de la cartouche pointe vers le haut.
11. Vissez à la main le boîtier de filtre avec la cartouche dans la tête de filtre.
 - Assurez-vous que la bague d'étanchéité n'est pas endommagée.
 - Pendant le vissage, assurez-vous du positionnement correct de la rainure de la bague d'étanchéité dans la tête de filtre.
12. Raccordez le robinet de prélèvement du robinet à boisseau sphérique en amont de la robinetterie.
13. Ouvrez lentement le robinet à boisseau sphérique. La robinetterie est remplie d'eau en provenance du réseau de réalimentation.
14. Attendez jusqu'à ce que la robinetterie soit remplie d'eau.
15. Contrôlez l'étanchéité de la robinetterie. En présence de fuites, étancher les composants concernés.
16. Ouvrez lentement la vis de purge sur la tête de filtre. Purgez jusqu'à ce que l'eau qui s'écoule ne contienne plus de bulles.
17. Fermez la vis de purge.
18. Ouvrez lentement le robinet à boisseau sphérique derrière la robinetterie.
19. Allumez l'installation de chauffage.
20. Notez le niveau actuel de l'eau dans le carnet de l'installation fourni en vue du contrôle ultérieur de la cartouche neuve.

Le remplacement de la cartouche est terminé.

6 Annexe

6.1 Service après-vente du fabricant Reflex

Service après-vente central du fabricant

N° de téléphone central : +49 (0)2382 7069 - 0
N° de téléphone du service après-vente du fabricant : +49 (0)2382 7069 - 9505
Fax : +49 (0)2382 7069 - 523
E-mail : service@reflex.de

Assistance téléphonique technique

Pour toute question concernant nos produits
N° de téléphone : +49 (0)2382 7069-9546
Du lundi au vendredi de 8h00 à 16h30

6.2 Garantie

Les conditions de garantie légales s'appliquent.



Thinking solutions.

Reflex Winkelmann GmbH
Gersteinstraße 19
59227 Ahlen, Germany

Telefon: +49 (0)2382 7069-0
Telefax: +49 (0)2382 7069-588
www.reflex.de