

- Denominazione legale e merceologica del prodotto: **mobili da bagno**
- Legal title and title pertaining to market technology: **bathroom furniture**
- Gesetzliche Bezeichnung und Warenbenennung: **badmöbel**
- Dénomination légal et commerciale du produit: **meubles pour la salle de bain**
- Νομική και εμπορική ονομασία του προϊόντος: **έπιπλα μπάνιου**

- **EVENES GmbH**
Rote Länder, 4
72336 Balingen
Germany

- **ATTENZIONE: il produttore si riserva il diritto di apportare qualsiasi modifica senza alcun preavviso.**
- **ATTENTION: the manufacturer reserves the right to bring any modification without notice.**
- **ACHTUNG: der Hersteller behält sich das Recht vor, jede Änderung ohne Mitteilung vorzunehmen.**
- **ATTENTION: le producteur se réserve le droit de apporter quelconque modification sans aucun préavis.**
- **ΠΡΟΣΟΧΗ: ο κατασκευαστής διατηρεί το δικαίωμα να προβαίνει σε οποιαδήποτε τροποποίηση χωρίς προηγούμενη ειδοποίηση.**

- **TUTTI I PRODOTTI SONO CONFORMI ALLA DIRETTIVA EUROPEA RoHS 2002/95/EC**
- **ALL PRODUCTS ARE COMPLIANT TO THE EUROPEAN DIRECTIVES RoHS 2002/95/EC**
- **ALLE PRODUKTE ENTSPRECHEN DER EUROPÄISCHEN RICHTLINIE RoHS 2002/95/EC**
- **TOUS LES PRODUITS SONT CONFORMES À LA DIRECTIVE EUROPÉENNE RoHS 2002/95/EC**
- **ΟΛΑ ΤΑ ΠΡΟΪΟΝΤΑ ΣΥΜΜΟΡΦΩΝΟΝΤΑΙ ΜΕ ΤΗΝ ΕΥΡΩΠΑΪΚΗ ΟΔΗΓΙΑ RoHS 2002/95/EC**

■ **SMALTIMENTO DEI MATERIALI**

Al fine di un corretto riciclo dei materiali, non disperdere il prodotto nell'ambiente, bensì avvertire l'AZIENDA COMUNALE per la raccolta dei rifiuti, avendo cura preventivamente di separare i componenti per tipologie di materiale (raccolta differenziata).

■ **CLEARING OF MATERIALS**

For a correct recycling of materials, do not waste the product in the environment, instead please call the MUNICIPAL COMPANY for the collection of garbage, caring beforehand for the parting of the components according to the typology of material (differentiated collection).

■ **ENTSORGUNG DES VERBRAUCHSMATERIALS**

Für ein korrektes Recycling der Werkstoffe, das Produkt nicht in der Umwelt freisetzen. Stattdessen informieren Sie den GEMEINDEBETRIEB für die Sammlung von Abfällen, und achten Sie dabei darauf, die Bestandteile je nach dem Materialtyp zu trennen (getrennte Sammlung).

■ **MISE AU REBUT DU MATÉRIEL**

Pour un correct recyclage du matériaux, ne pas jeter le produit dans la nature mais informez l'ENTREPRISE COMMUNALE pour la collecte des déchets, en ayant soin de séparer les composants par typologie du matériel (tri sélectif).

■ **ΔΙΑΧΕΙΡΙΣΗ / ΑΠΟΡΡΙΨΗ ΤΩΝ ΥΛΙΚΩΝ**

Για τη σωστή ανακύκλωση των υλικών, μην απορρίπτετε το προϊόν στο περιβάλλον· αντίθετα, ειδοποιήστε τη ΔΗΜΟΤΙΚΗ ΥΠΗΡΕΣΙΑ συλλογής απορριμμάτων, φροντίζοντας προηγουμένως να διαχωρίσετε τα εξαρτήματα ανά είδος υλικού (διαλογή στην πηγή).

- Considerare un'altezza "H" in base alle proprie esigenze. Mediamente i mobili si installano ad un'altezza "H" di circa 85 cm.
- Consider a height "H" according to your needs. Normally the furniture is installed at a height "H" of about 85cm.
- Betrachten Sie eine Höhe "H" entsprechend Ihren Bedürfnissen. Normalerweise werden die Möbel in einer Höhe "H" von etwa 85cm installiert.
- Considérez une hauteur "H" selon vos besoins. Normalement, le meuble de salle de bain est installé à une hauteur "H" de 85 cm.
- Εξετάστε ένα ύψος "H" με βάση τις ανάγκες σας. Κανονικά, τα έπιπλα είναι εγκατεστημένα σε ύψος "H" περίπου 85 cm.

S = H - 30 CM.

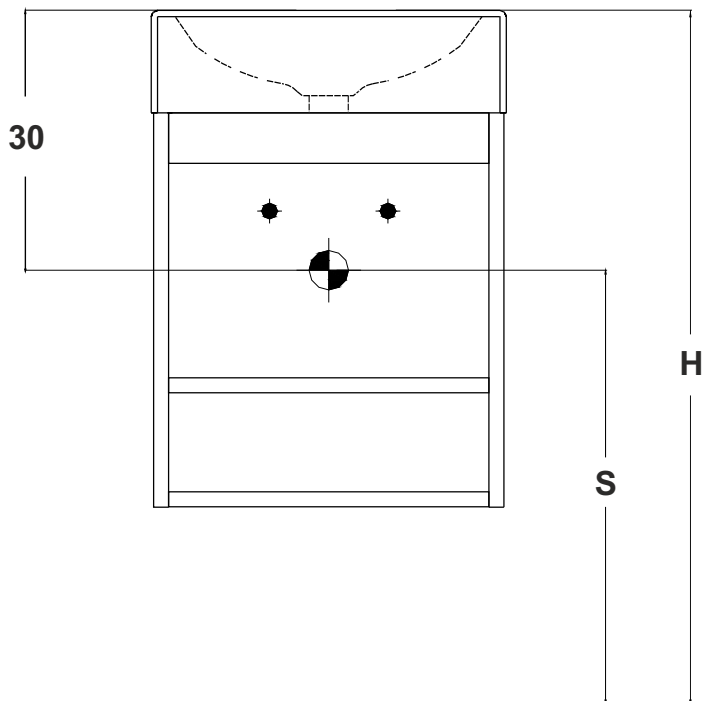

- Siliconatura dei lavabi/top con prodotti non acetici, poggiare il lavabo sulla base, siliconare il lavabo al mobile e la base porta lavabo al muro per evitare infiltrazioni d'acqua.
- Fixing of the washbasin/top with non acetic products (silicone), place the washbasin on the base unit and fix it with silicone. Please use silicone also to fix the sides of the base unit on the wall in order to avoid water infiltrations.
- Befestigung der Waschbecken/Waschtischplatten mit nicht-essighaltigen Produkten (Silikon), positionieren Sie das Waschbecken und befestigen Sie die Kanten der Seiten des Möbels auch auf dem Wand mit Silikon um Wasserinfiltrationen zu vermeiden.
- Fixation du lavabo avec silicone, déposer un joint de silicone sur tout le perimetre du meuble aussi sur le mur et positionnez le lavabo.
- Τοποθετώντας το νεροχύτη με σιλικόνη, τοποθετήστε σφραγίδα σιλικόνης στην περίμετρο των επίπλων και στον τοίχο και τοποθετήστε το νεροχύτη.

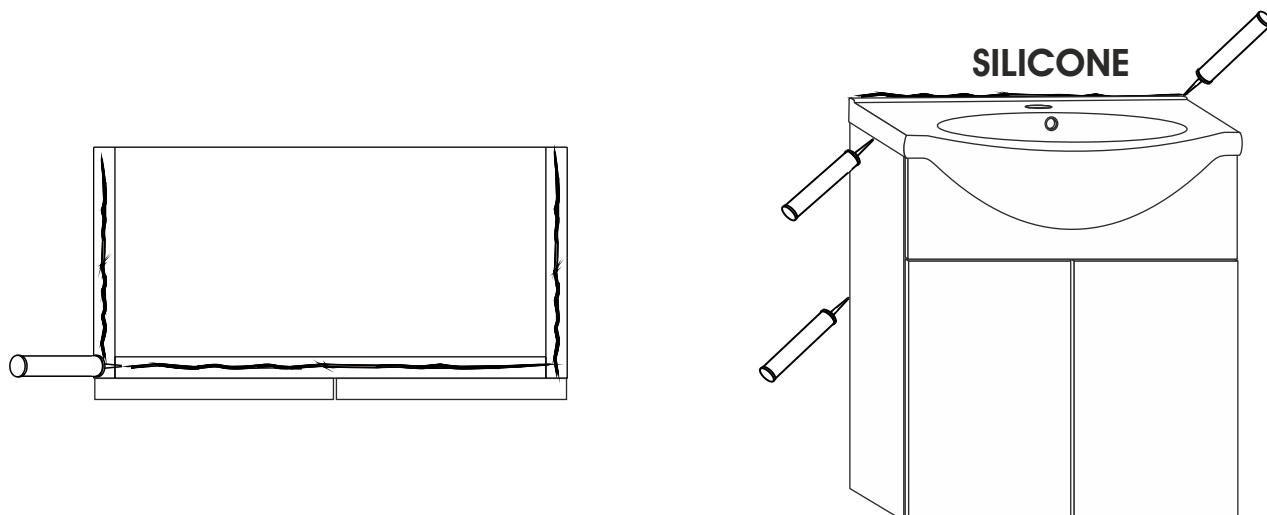

ITA REGOLAZIONE ANTA

ENG DOOR ADJUSTEMENT

GER REGULIERUNG DER TÜR

FRA AJUSTEMENT DE LA PORTE

GRE ΡΥΘΜΙΣΗ ΦΥΛΛΟΥ

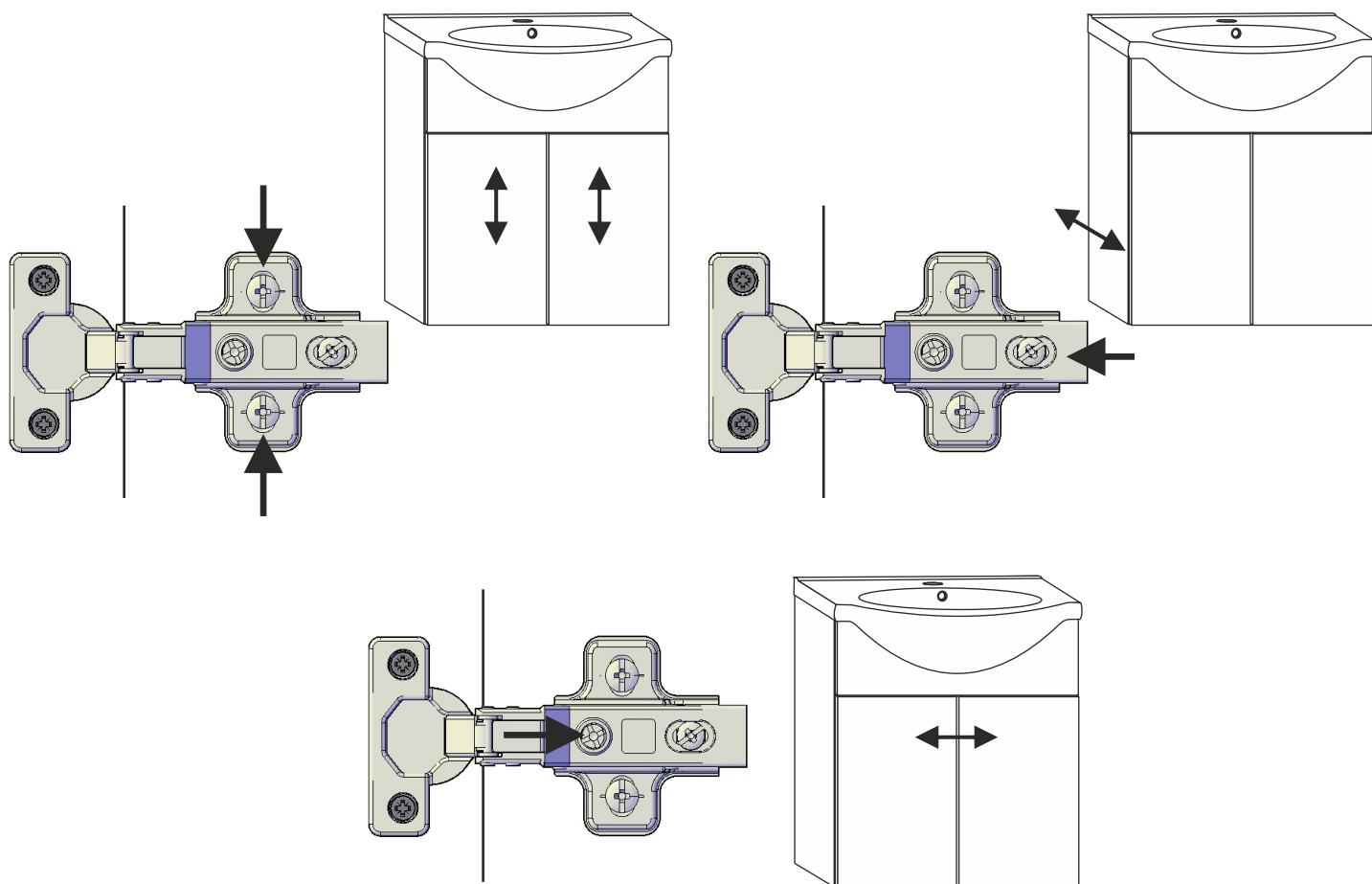

ITA ATTACCHI

ENG HANGING BRACKETS

GER SCHRANKAUFHÄNGER

FRA SUPPORTS POUR L'ACCROCHAGE

GRE ΣΥΝΔΕΣΜΟΙ

- Ove presente
- If available
- Falls vorhanden
- Où nécessaire
- Όπου προβλέπεται

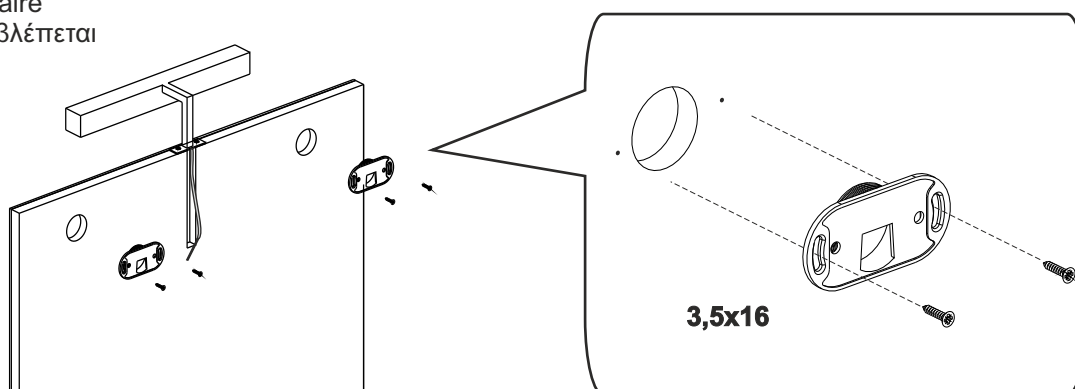

- Per il montaggio utilizzare tasselli a gancio compatibili con il tipo di parete.
- For the mounting use frame fixings with square hook which are right for the kind of wall.
- Verwenden Sie für die Montage Rahmendübel mit Winkelhaken die für den Wandtyp geeignet sind.
- Usez pour le montage des tasseaux à crochet indiqués pour le type de mur.
- Για τη συναρμολόγηση, χρησιμοποιήστε άγκυρες που είναι συμβατές με τον τύπο του τοίχου.

SICUREZZA

- Mobili contenitori per uso domestico in ambiente interno (al chiuso- INDOOR).
- Non apportare modifiche al mobile tali da compromettere la stabilità della struttura.
- I prodotti non sono destinati ai bambini, l'utilizzo dei prodotti in ambiente domestico deve essere sempre supervisionato da un adulto.
- Non utilizzare i prodotti in modo improprio differente da quanto previsto dal fabbricante (ad esempio non riempire oltre la loro capacità, non riporre in esso sostanze pericolose, non riporre o appoggiare articoli bagnati).
- Evitare assolutamente che il prodotto venga a contatto con ammoniaci, acidi, detersivi forti, tinture per capelli o coloro.
- Per evitare che questo prodotto cada, deve essere fissato alla parete con il/i componente/i di fissaggio incluso/i. Valuta l'idoneità della parete per assicurarsi che resista alle forze generate. Usa viti e tasselli adatti alle tue pareti e al carico previsto. Le viti e tasselli non sono inclusi.

MONTAGGIO

- I prodotti sono progettati per essere installati da personale esperto mediante l'utilizzo di comuni utensili, qualora il consumatore non abbia le capacità sufficienti all'installazione deve affidarsi ad un professionista.
- Per l'installazione del prodotto è previsto del silicone che è non incluso, utilizzare un silicone non acetico.

MANUTENZIONE

- Accompagnare sempre la chiusura delle ante e dei cassetti.
- Evitare il contatto con l'acqua sulle parti in legno del mobile.
- Evitare l'elevata umidità dell'aria nell'ambiente in cui è installato il prodotto.
- Evitare di installare il prodotto in punti soggetti alla luce diretta del sole.
- Verificare periodicamente i serraggi del prodotto (cerniere, basette, attaccaglie, ferramenta in generale).

PULIZIA

- Per la pulizia del prodotto utilizzare un panno morbido o in microfibra inumidito con acqua ed eventualmente un detergente senza abrasivi o sapone.
- Non utilizzare prodotti chimici o solventi per la pulizia né tanto meno spugne abrasive o lana d'acciaio.

SAFETY

- Storage furniture for indoor domestic use (indoors - INDOOR).
- Do not make any changes to the furniture that could compromise the stability of the structure.
- The products are not intended for children, the use of the products in a domestic environment must always be supervised by an adult.
- Do not use the products in a manner inappropriate to that intended by the manufacturer (for example, do not fill them beyond their capacity, do not store dangerous substances in them, do not store or place wet items).
- Absolutely avoid the product coming into contact with ammonia, acids, strong detergents, hair dyes or chlorine.
- To prevent this product from falling, it must be fixed to the wall with the included fixing component(s). Assess the suitability of the wall to ensure it can withstand the forces generated. Use screws and plugs suitable for your walls and the expected load. Screws and plugs are not included.

ASSEMBLY

- The products are designed to be installed by expert personnel using common tools, if the consumer does not have sufficient skills for installation, he must rely on a professional.
- Silicone is required for the installation of the product, which is not included. Use a non-acetic silicone.

MAINTENANCE

- Always accompany the closing of the doors and drawers.
- Avoid contact with water on the wooden parts of the furniture.
- Avoid high humidity in the environment where the product is installed.
- Avoid installing the product in places subject to direct sunlight.
- Periodically check the product fastenings (hinges, bases, hangers, hardware in general).

CLEANING

- To clean the product, use a soft or microfiber cloth moistened with water and possibly a detergent without abrasives or soap.
- Do not use chemical products or solvents for cleaning, nor abrasive sponges or steel wool.

SICHERHEIT

- Aufbewahrungsmöbel für den Gebrauch im Innenbereich (INDOOR).
- Nehmen Sie keine Veränderungen an den Möbeln vor, die die Stabilität der Struktur beeinträchtigen könnten.
- Die Produkte sind nicht für Kinder bestimmt. Die Verwendung der Produkte im häuslichen Bereich muss von einem Erwachsenen beaufsichtigt werden.
- Verwenden Sie die Produkte nicht sachwidrig, sondern nur wie vom Hersteller vorgesehen (z. B. nicht über das Fassungsvermögen hinaus befüllen, keine gefährlichen Stoffe darin lagern, keine nassen Gegenstände darin aufbewahren oder platzieren).
- Vermeiden Sie unbedingt den Kontakt des Produkts mit Ammoniak, Säuren, starken Reinigungsmitteln, Haarfärbemitteln oder Chlor.
- Um ein Herunterfallen des Produkts zu verhindern, muss es mit den mitgelieferten Befestigungselementen an der Wand befestigt werden. Prüfen Sie die Eignung der Wand, um sicherzustellen, dass sie den auftretenden Kräften standhält. Verwenden Sie für Ihre Wände und die zu erwartende Belastung geeignete Schrauben und Dübel. Schrauben und Dübel sind nicht im Lieferumfang enthalten.

MONTAGE

- Die Produkte sind für die Montage durch Fachpersonal mit handelsüblichem Werkzeug vorgesehen. Sollte der Verbraucher nicht über ausreichende Montagekenntnisse verfügen, muss er sich an einen Fachmann wenden.
- Für die Montage des Produkts wird Silikon benötigt (nicht im Lieferumfang enthalten). Verwenden Sie essigfreies Silikon.

PFLEGE

- Das Schließen von Türen und Schubladen immer begleiten.
- Vermeiden Sie den Kontakt der Holzteile der Möbel mit Wasser.
- Vermeiden Sie hohe Luftfeuchtigkeit im Installationsbereich.
- Vermeiden Sie die Montage des Produkts an Orten mit direkter Sonneneinstrahlung.
- Überprüfen Sie regelmäßig die Befestigungen (Scharniere, Sockel, Aufhänger, Beschläge allgemein).

REINIGUNG

- Reinigen Sie das Produkt mit Wasser und einem weichen angefeuchteten Tuch oder mit einem Reinigungsmittel ohne Scheuermittel oder Seife.
- Verwenden Sie zur Reinigung keine Chemikalien oder Lösungsmittel und auch keine Scheuerschwämme oder Stahlwolle.

SÈCURITÉ

- Meubles de rangement pour usage domestique intérieur (intérieur - INTÉRIEUR).
- N'apportez aucune modification au meuble susceptible de compromettre la stabilité de la structure.
- Ces produits ne sont pas destinés aux enfants; leur utilisation dans un environnement domestique doit toujours être supervisée par un adulte.
- N'utilisez pas les produits de manière inappropriée, autre que celle prévue par le fabricant (par exemple, ne les remplissez pas au-delà de leur capacité, n'y stockez pas de substances dangereuses, ne stockez pas et ne placez pas d'articles humides).
- Évitez absolument tout contact du produit avec de l'ammoniac, des acides, des détergents puissants, des teintures capillaires ou du chlore.
- Pour éviter toute chute, fixez-le au mur à l'aide des fixations fournies. Vérifiez que le mur est bien adapté aux forces générées. Utilisez des vis et des chevilles adaptées à vos murs et à la charge prévue. Vis et chevilles non fournies.

MONTAGE

- Les produits sont conçus pour être installés par du personnel qualifié utilisant des outils courants. Si le consommateur ne possède pas les compétences nécessaires à l'installation, il doit faire appel à un professionnel.
- Du silicone est nécessaire pour l'installation du produit (non inclus). Utilisez un silicone non acétique.

ENTRETIEN

- Toujours accompagner la fermeture des portes et des tiroirs.
- Éviter le contact de l'eau avec les parties en bois du meuble.
- Éviter une forte humidité dans la pièce où le produit est installé.
- Éviter d'installer le produit dans des endroits exposés à la lumière directe du soleil.
- Vérifier régulièrement les fixations du produit (charnières, bases, crochets, quincaillerie en général).

NETTOYAGE

- Pour nettoyer le produit, utilisez un chiffon doux ou en microfibre imbibé d'eau et éventuellement d'un détergent sans abrasifs ni savon.
- N'utilisez pas de produits chimiques ou de solvants pour le nettoyage, ni d'éponges abrasives ou de laine d'acier.