

# DirtSTOP® MINI

ULTRA KOMPAKT magnetischer  
Schlammabscheider mit Filter



DirtSTOP® MINI ist der ultrakompakte magnetische Schlammabscheider für die Installation unter dem Heizkessel – mit Filterwirkung.

Dank der transparenten Abscheidekammer ist eine schnelle Sichtprüfung der angesammelten Verunreinigungen möglich.

**IVAR**  
HYDRONIC IDEAS



11 cm x 10,5 cm  
ULTRAKOMPAKT



SCHUTZ



FILTERUNG



ANZIEHT

Die Metallteile einer Heizungsanlage unterliegen Korrosionsprozessen, bei denen eisenhaltige Verunreinigungen ins Wasser gelangen.

Diese können im Wärmeerzeuger den Wärmetauscher verstopfen oder von den Permanentmagneten der elektronischen Umwälzpumpen angezogen werden, was zu deren Blockierung führen kann.

In der Heizungsanlage können sich außerdem weitere Verunreinigungen ansammeln, die sich bevorzugt an Stellen mit geringem Querschnitt ablagern. Dies kann zu Verstopfungen, Geräuschentwicklung und anderen Funktionsstörungen führen.

DirtSTOP® MINI trägt dazu bei, die Heizungsanlage in optimalem Zustand zu halten. Die regelmäßige Reinigung des Schlammabscheiders ist einfach und schnell durchführbar - und das ohne Entleeren der Anlage.



Artikelnummer	Größe	Rückschlagventil
520550	3/4" F x 3/4" M	✓
520555	3/4" F x 3/4" M	-

Flüssigkeitstemperatur 0-90 °C

Maximaler Betriebsdruck Max. 6 bar

Durchflusskoeffizient (Kv) 5,0 m3/h

Maschenfilter 800 µm aus Edelstahl AISI 304

Kompatible Flüssigkeiten Wasser oder Glykollösung (max. 50 %)

Magnet Neodym, magnetische Induktion B = 1,2 T (12.000 G), diametrale Polarisierung

Filteranschlüsse 3/4., M x 3/4" M

Anschlussverschraubungen 3/4., F-Drehgelenk x 3/4" F-Drehgelenk

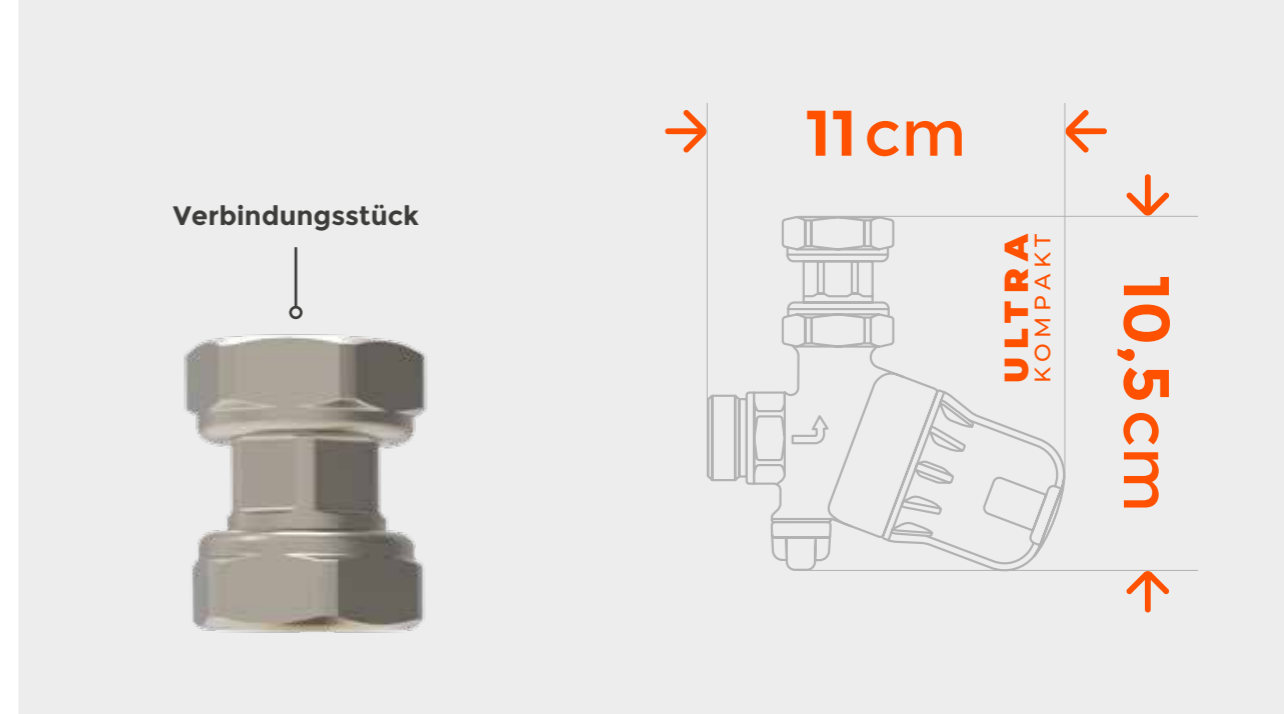

OPTIONALES RÜCKSCHLAGVENTIL (nur für Artikelnummer 520555)

Montage entsprechend der technischen Beurteilung des Installateurs

LEISTUNGSSTARKER MAGNET  
12000 Gauss

Magnetit und Eisenpartikel zurückhalten

Absperrventil

FILTERSIEB  
800 µm  
Edelstahl AISI 304

Extrem widerstandsfähige und transparente Grilamid®-Filterkammer: zeigt Ihnen, wann eine Reinigung erforderlich ist

EINFACHE DEMONTAGE  
mit einem 15-mm-Inbusschlüssel an der Unterseite des Glases

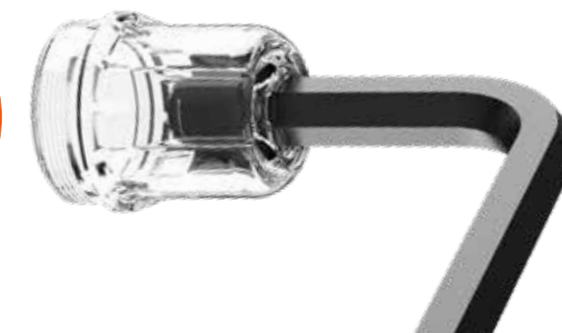
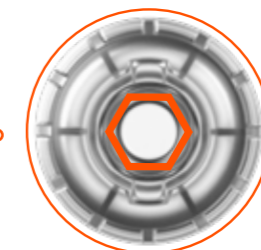

## EINFACHE UND SCHNELLE REINIGUNG

Dank des integrierten Kugelhahns und des im Lieferumfang enthaltenen Rückschlagventils kann ausschließlich die im Schlammabscheider enthaltene Flüssigkeit abgesperrt werden. Ein vollständiges Entleeren der Anlage ist daher nicht erforderlich.

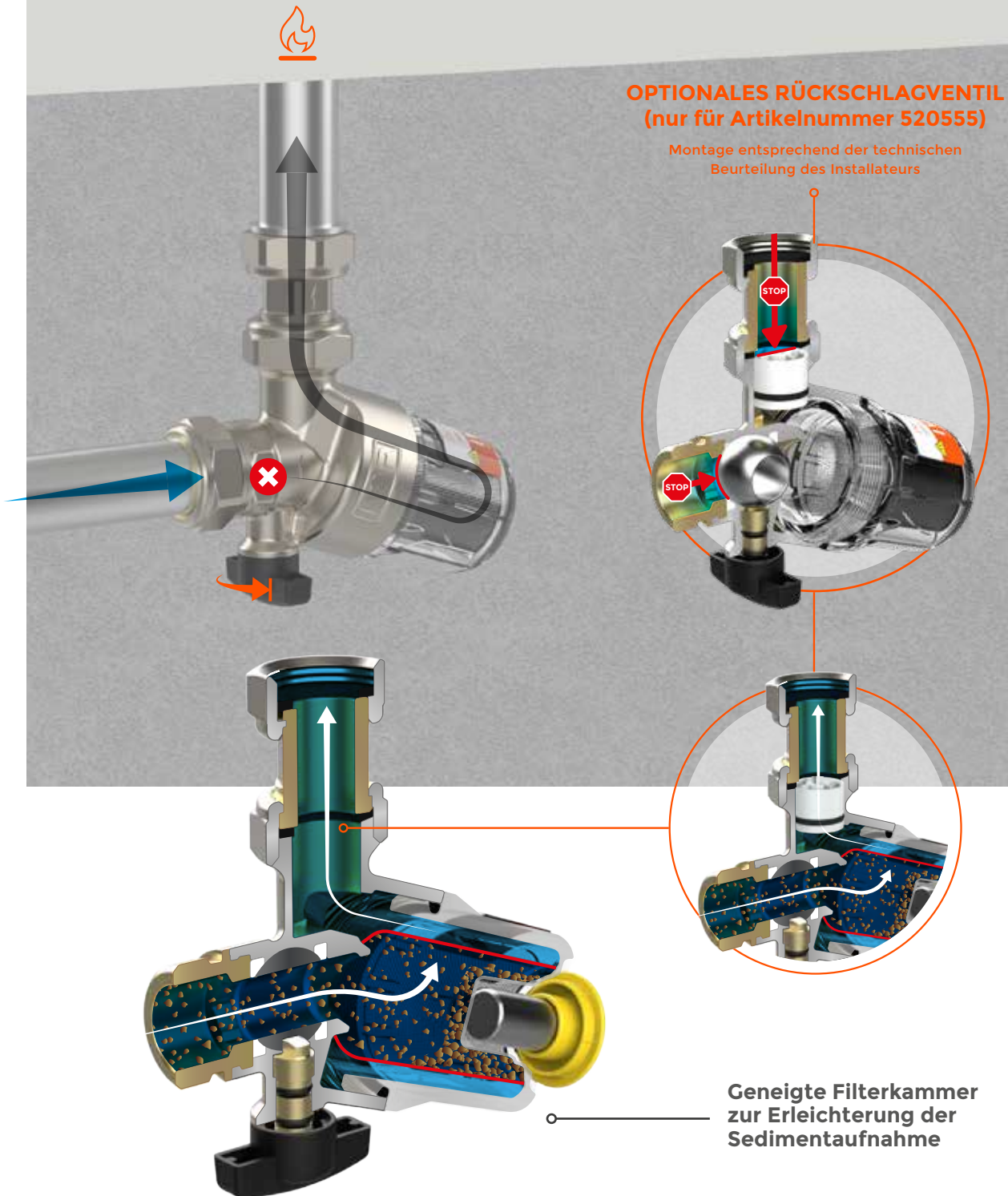

DirtSTOP® MINI hält Verunreinigungen im geschlossenen Heizkreislauf zurück.

Das Wasser wird durch den Edelstahlfilter geleitet, während der leistungsstarke Neodym-Magnet auch eisenhaltige Partikel abscheidet und so die Umwälzpumpe des Wärmeerzeugers schützt.