



Бойлер за топла вода
Ohříváč teplé užitkové vody
Brugsvandsvarmeveksler
Soojavee kasutusvee soojusvaheti
Hot water exchanger
Intercambiador de agua caliente
Ballon préparateur ecs
Izmjenjivač tople vode
Melegvíz cserélő
Melegvíz cserélő
Karstā ūdens siltummainis
Warmwaterwisselaar
Varmveksler for husholdningsvann
Schimbător de apă caldă
Теплообменник ГВС
Värmeväxlare för hushållsvatten
Izmenjevalec tople vode
Ohrievač teplej úžitkovej vody
Теплообмінник ГВП

BG
CZ
DK
EE
EN
ES
FR
HR
HU
LT
LV
NL
NO
RO
RU
SE
SI
SK
UA

SWP/SWPC

Инструкция за монтаж и употреба
Návod k instalaci a obsluze
Installations- og betjeningsvejledning
Paigaldus- ja kasutusjuhend
Installation and operation manual
Instrucciones de montaje y uso
Instructions de montage et d'utilisation
Upute za sastavljanje i uporabu
Összeszerelési és használati útmutató
Surinkimo ir naudojimo instrukcijos

Montāžas un lietošanas instrukcijas
Installatie- en bedieningshandleiding
Installasjons- og bruksanvisning
Instrucțiuni de instalare și utilizare
Инструкция по монтажу и эксплуатации
Installations- och bruksanvisning
Navodila za montažo in uporabo
Návod na inštaláciu a obsluhu
Інструкція з монтажу та експлуатації

SWP 201

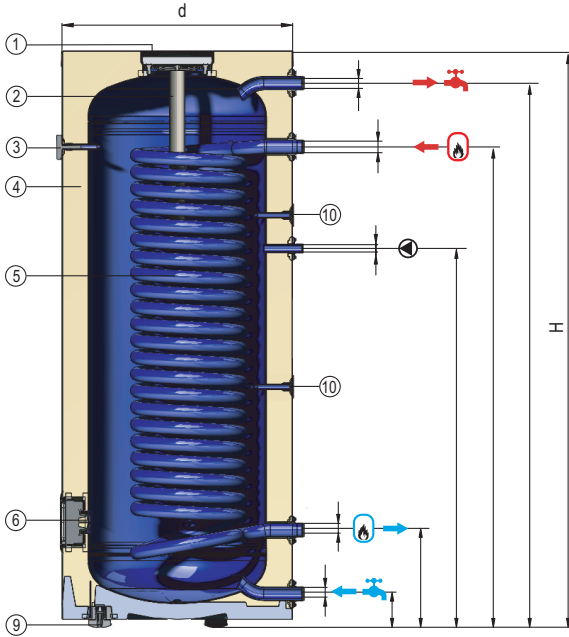

	201	301	501	SWP	SWPC
	86	86	86	G1/R1	G1/R1
	249	248	265	G1/R1	G ⁵ / ₄ /R ⁵ / ₄
	969	1158	1365	G ¹ / ₂ /R ¹ / ₂	G ¹ / ₂ /R ¹ / ₂
	1229	1278	1495	G1/R1	G ⁵ / ₄ /R ⁵ / ₄
	1392	1440	1674	G1/R1	G1/R1
H	1475	1523	1758		
d	595	688	789		
D	630	723	824		
Kippmaß	1570	1650	1905		

SWP/SWPC 301; 501

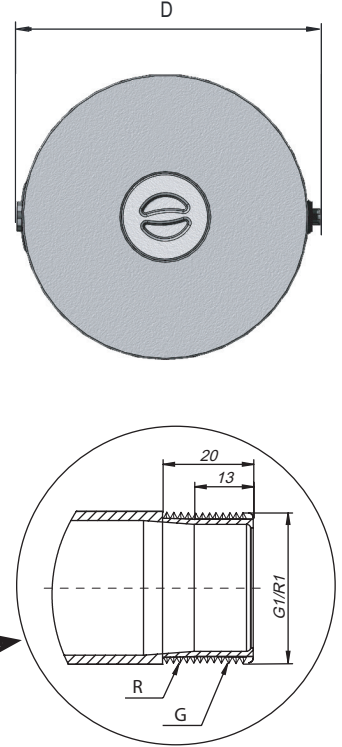
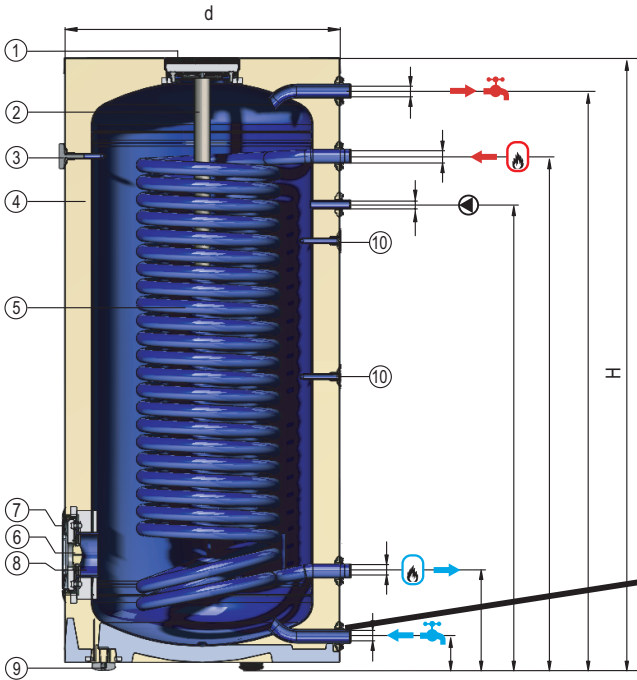

Съдържание

Обяснение на пиктограмите	6
Указания за безопасност	7
Описание на устройството	8
Конструкция	8
Свързване към централна отоплителна система	9
Свързване към водопроводна инсталация	9
Пускане в експлоатация	10
Експлоатация	10
Изпразване на резервоара	11
Инструкции за действие при повреди или необичайности	12
Утилизация	12
Рециклиране и утилизация	12
Технически данни	13
Гаранционна карта	15



Прочетете внимателно преди употреба.

За безопасна и правилна употреба, следвайте инструкциите.

Запазете тази инструкция за бъдеща справка.

Поради непрекъснато усъвършенстване на продукта, производителят си запазва правото да прави малки технически и редакционни промени. Тези промени не влияят на функционалността или безопасността на устройството.

Обяснение на пиктограмите



Моля, стриктно спазвайте указанията за безопасност, за да предотвратите риск от загуба на здраве и материални щети.



Опасност

Този знак предупреждава за опасност от нараняване.



Внимание

Този знак предупреждава за материални загуби и замърсяване на околната среда.

Съвет

Текстът, обозначен с думата Съвет, съдържа допълнителна информация.



Указание, че инструкцията за употреба трябва да бъде взета предвид при работа с устройството или при контрол в близост до мястото, където е поставен символът.

Приложими разпоредби

- Националните разпоредби за инсталация.
- Законовите правила за безопасност и хигиена на работното място.
- Законовите разпоредби за опазване на околната среда.
- Разпоредби на професионално-осигурителни асоциации.
- Наличните национални разпоредби за безопасност.

1. Запознаването със съдържанието на това ръководство за употреба ще позволи правилната инсталация и експлоатация на устройството, осигурявайки дълготрайна и надеждна работа.
2. Инсталирането и използването на топлообменника, несъответстващо с това ръководство, е забранено - заплашва с повреда и води до загуба на гаранция.
3. Устройството не трябва да се инсталира в помещения, където температурата на околната среда може да падне под 0°C.
4. Монтирането и пускането в експлоатация на топлообменника, както и изпълнението на съпътстващите инсталации, трябва да се поверят на специализирана фирма за услуги и да се следват стриктно инструкциите за монтаж и експлоатация.
5. Теплообменникът се монтира само в изправено положение, като се поставя на три регулируеми крачета.
6. Устройството трябва да бъде инсталирано на такова място и по такъв начин, че аварийно изтичане от резервоара или връзките да не причини наводняване на помещението.
7. След поставянето устройството трябва да бъде свързано към водопроводната мрежа, отоплителната и соларната инсталация съгласно схемата, съдържаща се в това ръководство. Неправилното свързване лишава потребителя от гаранция и заплашва с повреда.
8. Свързването към водопроводната инсталация трябва да се извърши в съответствие с PN-76/B-02440.
9. Теплообменникът е налягащо устройство, пригодено за свързване към водопроводна инсталация с налягане, което не превишава 1 МРа. Ако налягането в инсталацията превишава 1 МРа, преди топлообменника трябва да се инсталира редуктор на налягането.
10. Капането на вода от изпускателната тръба на предпазния клапан е нормално явление и не трябва да се предотвратява, тъй като блокирането на клапана може да доведе до повреда.
11. Не трябва да се използва топлообменникът, ако съществува вероятност предпазният клапан да е повреден.

12. Резервоарът е оборудван с магнезиева анода, която създава допълнителна активна антикорозионна защита. Анодата е консуматив и се износва. Състоянието на анодата трябва да се проверява веднъж на 12 месеца, а на всеки 18 месеца тя трябва да бъде безусловно заменена.
13. Не трябва да се превишава номиналната температура на топлообменника от 95°C.

Описание на устройството

Топлообменникът за битова гореща вода е устройство, проектирано за нагряване и съхранение на вода в загрято състояние. Идеално се справя както в домакинства, така и в търговски обекти. Водата може да се нагрява с помощта на серпентина с голяма повърхност или две серпентини, в зависимост от модела.

Моделът SWP е оборудван с единична серпентина, което позволява свързване на термопомпа или котел. От друга страна, моделът SWPC, с двойна серпентина, е препоръчан за съвместна работа с термопомпа.

За антикорозионна защита на резервоарите се използва керамичен емайл и магнезиев анод. Освен това, устройствата са изолирани отвън с помощта на екологична пяна, което осигурява ефективно запазване на топлината.

Конструкция

Чертежите, показващи конструкцията на топлообменниците, се намират на страница 3 от инструкциите.

1	Горен капак
2	Магнезиев анод
3	Термометър
4	Топлоизолация
5	Отоплителна серпентина
6	Връзка за електрически нагревател (тапа 1½" - момент на затягане 18-20Nm)
7	Капак на ревизионния отвор
8	Ревизионен отвор
9	Крачета
10	Сондажна тръба

Свързването към инсталацията за централно отопление трябва да се извърши с помощта на съединители: 1" за модела SWP и 5/4" за модела SWPC. Преди съединителите трябва да се поставят спирателни вентили.

В инсталации с принудителна циркулация, за да постигне топлообменникът производителност съгласно таблицата „Технически данни“, е необходимо да се осигури подходящ поток на отоплителната вода. Моделът SWP има единична серпентина с голяма повърхност за топлообмен, докато моделът SWPC е оборудван с двойна серпентина. Подробни чертежи за свързване към инсталацията за централно отопление са на страница 4.

Свързване към водопроводна инсталация

Свързването към водопроводната инсталация трябва да се извърши с помощта на свързващи съединения и в съответствие със стандарта PN-76/B-02440.

Топлообменникът е устройство под налягане, пригодено за свързване към водопроводна инсталация с налягане, което не надвишава 1 МПа. Ако налягането в инсталацията надвишава 1 МПа, преди топлообменника трябва да се инсталира редуктор на налягането. Топлообменникът трябва да се свърже към водопроводната мрежа по следния начин:

- Към крайника за подаване на студена вода [ZW] монтирайте тройник с предпазен клапан с максимално налягане на отваряне 10 бара и изпускателен вентил; между резервоара и предпазния клапан, както и на изхода му, не трябва да има никакъв спирателен вентил или елемент, задържащ потока; предпазният клапан трябва да бъде монтиран по такъв начин, че течът на вода да бъде видим.
- Топлообменникът с монтирания предпазен клапан свържете към водопроводната инсталация.
- На входа на студената вода инсталирайте спирателен вентил.

Извеждането на топлата вода трябва да бъде свързано към крайника, който се намира в горната част на топлообменника. Всеки топлообменник е оборудван с крайник, предназначен за свързване на циркулацията на битова гореща вода.

Внимание

Трябва да се използва предпазен клапан, съобразен с мощността на източника на топлина. Монтажът на предпазен клапан с неподходящ капацитет може да доведе до прекомерно повишаване на налягането в топлообменника и в резултат до разхерметизация. В такъв случай гаранцията не покрива възникналите щети.

Пускане в експлоатация

Преди пускането в експлоатация на топлообменника трябва да се извърши оптичска проверка на свързващите елементи на устройството, както и на правилния монтаж в съответствие със схемите. Всички свързващи елементи, включително тези, които са монтирани от производителя (свързване на електрическия нагревател, магнезиева анода, покривка на инспекционния отвор), трябва да бъдат проверени за течове при стартиране и при необходимост отново запечатани. Теплообменникът трябва да бъде напълнен с вода:

- отворете вентила на студената вода,
- отворете вентила за изход на топлата вода в инсталацията (пълен поток на вода без въздушни мехурчета показва, че резервоарът е пълен),
- затворете вентилите за вземане на вода,

Отворете вентилите, които свързват слънчевата и отоплителната инсталация с топлообменника. Проверете за плътност на свързванията от страната на битовата вода и от страната на отоплителните медии. Проверете функционирането на предпазния вентил (в съответствие с инструкциите на производителя на вентила).

Експлоатация

Топлообменниците са безопасни и надеждни в експлоатация при спазване на следните правила:

- На всеки 14 дни трябва да се проверява работата на предпазния клапан (ако няма изтичане на вода, клапанът е неизправен и не трябва да се използва топлообменникът).
- Периодично почиствайте резервоара от натрупаните отлагания. Честотата на почистване на резервоара зависи от твърдостта на водата в дадения район. Тази дейност трябва да бъде поверена на сервизна фирма.
Болтовете на капака трябва да се затягат с момент 18-22Nm.
- Веднъж годишно трябва да се проверява магнезиевият анод.
- На всеки 18 месеца магнезиевият анод трябва задължително да се подменя.
- подмяна на анода горния капак [1], затворете спирателния вентил на входа за студена вода, отворете вентила за топла вода на батерията, отворете изпускателния вентил, източете толкова вода от инсталацията, че да можете да подмените анода без да наводните помещението, демонтирайте капака на ревизионния отвор и развийте анода. Болтовете на капака трябва да се затягат с момент 18-22Nm.
- За хигиенни цели периодично загрявайте водата над 70°C.
- Всички нередности в работата на устройството трябва да се съобщават на сервизната фирма.
- Препоръчва се термична изолация на изпускателната тръба и свързващите тръби на серпентината, за да се намалят топлинните загуби.

Гореспоменатите дейности трябва да се извършват самостоятелно и не са обхванати от гаранционната поддръжка.

Топлообменниците могат допълнително да бъдат оборудвани с електрически нагревател с термостат.

За модела SWP:

- (GRW-1,4/230; GRW-2,0/230, GRW-3,0/230) за всички капацитети в муфата на нагревателя или в ревизионния отвор на фланеца GRW2*.
- (GRW-4,5/400; GRW-6,0/400) за капацитети от 300 л във фланеца GRW2* на ревизионния отвор.

* Фланец GRW2 - капачка за фланец с накрайник за нагревателя.

Максимална дължина на нагревателя:

- 370 мм за капацитет 200 литра,
- 460 мм за капацитет 300 литра,
- 530 мм за капацитет 500 литра,

За модела SWPC:

- (GRW-1,4/230; GRW-2,0/230; GRW-3,0/230 или GRW-4,5/400).
- (GRW-6,0/400) само за обем 500 л

Максималната дължина е съответно:

- 410 мм за капацитет 300 литра,
- 460 мм за капацитет 500 литра,

Изпразване на резервоара

За да изпразните водния резервоар, следвайте стъпките по-долу:

- затворете вентилите, които свързват топлообменника с отоплителния кръг,
- затворете вентила на студената вода към топлообменника,
- отворете дренажния вентил.

Инструкции за действие при повреди или необичайности

Необичайност	Инструкции за процедура
Теч от резервоара	Изключете електрическия нагревател от захранването, затворете вентила за подаване на студена вода и спирателните вентили на инсталацията за централно отопление и се свържете със сервиза
Прекомерно увеличение на налягането в резервоара	
Увеличение на налягането в отоплителната система	
Мръсна вода в устройството	Резервоарът трябва да бъде почистен от натрупаните утайки – за тази цел трябва да се обърнете към специализиран сервиз.

Утилизация

Излезен от употреба продукт не трябва да се третира като комунален отпадък. Правилната утилизация на излезен от употреба продукт предотвратява потенциални негативни въздействия върху околната среда, които могат да възникнат в резултат на неправилно управление на отпадъците. За да получите по-подробна информация относно рециклирането на този продукт, трябва да се свържете с местната комунална администрация или службите за управление на отпадъците.

Рециклиране и утилизация

Утилизация на продукти и оборудване:

Продуктите и оборудването не трябва да се изхвърлят с домакинските отпадъци. Трябва да се гарантира, че продуктът и цялото оборудване са утилизирани по подходящ начин.

Всички приложими регулации трябва да бъдат спазвани.

Бойлер за топла вода		SWP 201	SWP 301	SWP 501
Номинална капацитет	л	200	300	500
Клас на енергийна ефективност		B		
Загуби при престой	B	59	67	79
Капацитет на съхранение	л	197	298	486
Номинално налягане	Резервоар	МПа	1	
	Спирала		1	
Макс. температура на работа на резервоара ¹	°C	95		
Макс. температура на работа на серпентината		110		
Фактор на мощност NL съгласно DIN 4708		5,9	10,7	24,1
Площ на змийовидната тръба	м ²	2,05	2,63	3,71
Капацитет на змийовидната тръба	дм ³	13,6	17,3	24,5
Мощност на змийовидната тръба	кВт	60*	78*	110*
		18**	23**	33**
Ефективност на змийовидната тръба	л/ч	1450*	1850*	2650*
		450**	590**	830**
Тегло без вода	кг	78	109	165
Магнезиева анода M8 ø40		400	500	650

*80/10/45°C } Температура на отоплителната вода / Температура на подаване / Температура на потребителската вода; Проток на отоплителната вода 2,5 м³/ч.

Бойлер за топла вода		SWPC 301	SWPC 501
Номинална капацитет	л	300	500
Клас на енергийна ефективност		B	
Загуби при престой	B	67	79
Капацитет на съхранение	л	294	480
Номинално налягане	Резервоар	МПа	1
	Спирала		1
Макс. температура на работа на резервоара	°C	95	
Макс. температура на работа на серпентината		110	
Коефициент на мощност NL според DIN 4708	N _L	16,9	38,6
Площ на змийовидната тръба	м ²	4,29	6,03
Капацитет на змийовидната тръба	дм ³	27,7	39,1
Мощност на змийовидната тръба	кВт	120*	172*
		36**	50**
Ефективност на змийовидната тръба	л/ч	3000*	4250*
		920**	1290**
Тегло без вода	кг	134	199
Магнезиева анода M8 ø40		650	900

*80/10/45°C } Температура на отоплителната вода / Температура на подаване / Температура на
**55/10/45°C } потребителската вода; Проток на отоплителната вода 2,5 м³/ч.

1. Производител KOSPEL Sp. зоологическа градина. в Кошалин, предоставя на купувача гаранция за качеството на продукта, считано от датата на продажба, за период от 8 години.
2. Купувачът е длъжен под страх от загуба на гаранционни права:
 - a) поверете монтажа на устройството на специализиран сервиз и стриктно спазвайте инструкциите за монтаж и експлоатация на продукта,
 - b) В случай на повреда на устройството, гаранционната рекламация трябва да бъде направена незабавно в рамките на 7 дни от датата на събитието. За да направите отчет, моля, предоставете серийния номер на устройството, датата на производство (намира се на табелката с името на устройството), предоставете копие от доказателството за покупка с датата и данните за контакт.

Жалби могат да се подават само от:

 - уебсайт www.kospel.pl, като попълните формуляра за оплакване, съдържащ необходимите данни,
 - чрез подаване на рекламация до най-близкия оторизиран сервиз.Основата за разрешаване на спорове ще бъде предоставянето на номера на гаранционната жалба, получен по време на докладването.
3. Отговорността по гаранцията обхваща само дефектите, произлизащи от причини, свързани с самото устройство.
4. Правото на избор за отстраняване на дефекта или замяна на устройството с ново принадлежи на производителя.
5. Гаранционният ремонт е безплатен.
6. Производителят ще изпълни задълженията, произтичащи от гаранцията незабавно, след сигнал за дефект на устройството до оторизиран сервизен център, но в срок не по-дълъг от 30 дни. Условие за извършване на гаранционен ремонт е притежанието на тази карта и документ за покупка.
7. Производителят може да откаже да извърши гаранционен ремонт, ако няма свободен достъп до рекламираното устройство.
8. Условие за поддържане на гаранцията на резервоара в Бойлери за битова гореща вода е подмяната на магнезиевия анод поне веднъж на 18 месеца. Подмяната на анода трябва да бъде потвърдена с документ за покупка, който трябва да бъде представен в случай на рекламация. Трябва да се използва анод, подходящ за модела на устройството, в съответствие с техническите данни, съдържащи се в ръководството за употреба.
9. Гаранцията е валидна само в страната, в която е закупено оборудването.
10. Дадената гаранция не изключва, нито ограничава правата на купувача по смисъла на гаранцията за физически дефекти.

Серийен номер на устройството

Печат и подпис на продавача

Място и дата

Печат и подпис на инсталатора

БЕЛЕЖКИ НА СЕРВИЗА

Obsah

Vysvětlení piktogramů	18
Bezpečnostní pokyny	19
Popis zařízení	20
Konstrukce	20
Připojení k systému ústředního vytápění	21
Připojení do vodovodní instalace	21
Zprovoznění	22
Provoz	22
Vyprázdnění nádrže	23
Způsoby řešení závad nebo poruch	24
Likvidace	24
Recyklace a likvidace	24
Technická data	25
Záruční list	27



Přečtěte si pozorně před použitím.

Pro bezpečné a správné použití postupujte podle pokynů.

Uchovejte tuto instrukci pro budoucí použití.

Vzhledem k neustálému zdokonalování produktu si výrobce vyhrazuje právo provádět drobné technické a redakční změny. Tyto změny nemají vliv na funkčnost ani bezpečnost zařízení.

Vysvětlení piktogramů



Prosíme o pečlivé dodržování bezpečnostních pokynů, aby se předešlo riziku zdravotních potíží a materiálních škod.



Nebezpečí

Tento symbol varuje před rizikem zranění.



Pozor

Tento symbol varuje před materiálními ztrátami a znečištěním životního prostředí.

Tip

Text označený slovem *Tip* obsahuje dodatečné informace.



Ukazuje, že návod k obsluze by měl být brán v úvahu při obsluze zařízení nebo ovládání v blízkosti místa, kde je umístěn symbol.

Platné předpisy

- Národní předpisy týkající se instalací.
- Zákonné bezpečnostní a zdravotní předpisy.
- Zákonné předpisy na ochranu životního prostředí.
- Předpisy profesních pojišťovacích svazů.
- Aktuální národní bezpečnostní předpisy.

1. Seznámení se s obsahem tohoto návodu k obsluze umožní správnou instalaci a provoz zařízení, což zajistí jeho dlouhodobý a spolehlivý provoz.
2. Instalace a používání výměníku v rozporu s tímto návodem je zakázáno - hrozí poškození a ztráta záruky.
3. Zařízení nesmí být instalováno v místnostech, kde může okolní teplota klesnout pod 0°C.
4. Montáž a spuštění výměníku a provedení souvisejících instalací by měla být svěřena specializovanému servisnímu podniku a je nutné přísně dodržovat pokyny k montáži a obsluze výrobku.
5. Výměník se instaluje výhradně ve svislé poloze, nastavuje se na třech nastavitelných nožkách.
6. Zařízení musí být instalováno na takovém místě a takovým způsobem, aby únik z nádrže nebo přípojek nezpůsobil zaplavení místnosti.
7. Po nastavení zařízení je třeba jej připojit k vodovodní síti, systému ústředního topení a solárnímu systému podle schématu uvedeného v tomto návodu. Nesprávné připojení podle návodu zbavuje uživatele záruky a hrozí poškození.
8. Připojení k vodovodní instalaci musí být provedeno podle normy PN-76/B-02440.
9. Výměník je tlakovým zařízením přizpůsobeným k připojení k vodovodní instalaci s tlakem nepřesahujícím 1 MPa. Pokud tlak v instalaci přesahuje 1 MPa, je nutné před výměník nainstalovat reduktor tlaku.
10. Kapání vody z odtokové trubky bezpečnostního ventilu je normální jev a nemělo by se mu bránit, protože zablokování ventilu může způsobit poruchu.
11. Není dovoleno používat výměník, pokud existuje možnost, že je bezpečnostní ventil poškozený.
12. Nádrž je vybavena hořčíkovou anodou, která poskytuje dodatečnou aktivní antikorozi ochranu. Anoda je spotřební část a podléhá opotřebení.

Stav anody by měl být zkontrolován jednou za 12 měsíců a každých 18 měsíců by měla být anoda bezpodmínečně vyměněna.

13. Není dovoleno překračovat jmenovitou teplotu výměníku - 95°C.

Popis zařízení

Zásobník teplé vody je zařízení navržené k ohřevu a ukládání vody v ohřátém stavu. Ideálně se hodí jak pro domácnosti, tak i pro užitkové objekty. Voda může být ohřívána pomocí jedné nebo dvou výměníkových spirál, v závislosti na modelu.

Model SWP je vybaven jednou spirálou, což umožňuje připojení tepelného čerpadla nebo kotle. Naopak model SWPC s dvojitou spirálou je doporučen pro spolupráci s tepelným čerpadlem.

Pro ochranu proti korozi je použita keramická smalt a hořčíková anoda. Navíc jsou zařízení izolována zvenčí ekologickou pěnou, což zajišťuje efektivní udržení tepla.

Konstrukce

Výkresy znázorňující konstrukci výměníků se nacházejí na straně 3 návodu.

1	Horní kryt
2	Hořčíková anoda
3	Teploměr
4	Tepelná izolace
5	Topná spirála
6	Přípojka pro elektrický ohříváč (zátky 1½" - utahovací moment 18-20 Nm)
7	Kryt revizního otvoru
8	Revizní otvor
9	Nožky
10	Senzorová trubka

Připojení k instalaci ústředního topení by mělo být provedeno pomocí spojovacích šroubení: 1" pro model SWP a 5/4" pro model SWPC. Před šroubením by měly být umístěny uzavírací ventily.

V instalacích s nuceným oběhem, aby výměník dosáhl výkonu v souladu s tabulkou „Technické údaje“, je nutné zajistit odpovídající průtok topné vody.

Model SWP má jednu spirálu s velkou plochou výměny tepla, zatímco model SWPC je vybaven dvojitou spirálou. Podrobné výkresy pro připojení k instalaci ústředního topení jsou na straně 4.

Připojení do vodovodní instalace

Připojení k vodovodnímu systému by mělo být provedeno pomocí připojovacích šroubení a v souladu s normou PN-76/B-02440.

Výměník je tlakové zařízení určené pro připojení k vodovodnímu systému s tlakem nepřesahujícím 1 MPa. Pokud tlak v systému přesahuje 1 MPa, je nutné před výměníkem nainstalovat redukční ventil.

Výměník by měl být připojen k vodovodní síti následujícím způsobem:

- Ke hrdlu pro přívod studené užitkové vody [ZW] namontujte trojcestný ventil s pojistným ventilem s otevíracím tlakem max. 10 barů a vypouštěcím ventilem; mezi nádrží a pojistným ventilem a také na jeho výstupu nesmí být žádný uzavírací ventil ani prvek omezující průtok; pojistný ventil musí být nainstalován tak, aby byl viditelný únik vody,
- Výměník s nainstalovaným pojistným ventilem připojte k vodovodnímu systému,
- Na přívodu studené vody nainstalujte uzavírací ventil.

Vývod teplé užitkové vody by měl být připojen k hrdlu, které se nachází na horní části výměníku. Každý výměník je vybaven hrdlem určeným pro připojení cirkulace teplé užitkové vody.

! Pozor

Je třeba použít pojistný ventil zvolený podle výkonu zdroje tepla.

- Instalace pojistného ventilu s nedostatečnou kapacitou může vést k nadměrnému nárůstu tlaku ve výměníku a následně k netěsnosti. V takovém případě se na způsobené škody nevztahuje záruka.

Zprovoznění

Před spuštěním výměníku tepla je nutné provést vizuální kontrolu připojení zařízení a správné montáže podle schémat. Všechna připojení, včetně těch, která byla smontována v továrně (přípojky elektrického ohříváče, hořčíková anoda, kontrolní poklop), musí být při uvedení do provozu zkontrolována na těsnost a v případě úniků znovu utěsněna. Výměník tepla musí být naplněn vodou:

- otevřete ventil na přívodu studené vody,
- otevřete ventil odběru teplé vody v instalaci (vytékání plného proudu vody bez vzduchových bublinek znamená, že je zásobník plný),
- zavřete vodovodní kohoutky.

Otevřete ventily spojující solární a topnou instalaci s výměníkem. Zkontrolujte těsnost spojů na straně užitkové vody a na straně topných médií. Zkontrolujte funkci pojistného ventilu (v souladu s návodem výrobce ventilu).

Provoz

Výměníky jsou bezpečné a spolehlivé v provozu za předpokladu dodržování následujících zásad:

- Každých 14 dní je třeba zkontrolovat funkci pojistného ventilu (pokud nedochází k úniku vody, ventil je vadný a výměník se nesmí používat).
- Pravidelně čistěte nádrž od nahromaděných usazenin. Četnost čištění nádrže závisí na tvrdosti vody v dané oblasti. Tuto činnost je třeba svěřit servisnímu středisku. Šrouby víka je nutné dotáhnout momentem 18-22 Nm.
- Jednou ročně je třeba zkontrolovat hořčíkovou anodu.
- Každých 18 měsíců je nutné vyměnit hořčíkovou anodu.
- výměna anody horní kryt [1], uzavřete uzavírací ventil na přívodu studené vody, otevřete ventil teplé vody na baterii, otevřete vypouštěcí ventil a vypusťte takové množství vody ze systému, abyste mohli vyměnit anodu, aniž by došlo k zaplavení místnosti, demontujte kryt revizního otvoru a vyjměte anodu. Šrouby víka je nutné dotáhnout momentem 18-22 Nm.
- Z hygienických důvodů je třeba pravidelně ohřívat vodu na více než 70°C.
- Jakékoli nesrovnalosti v činnosti zařízení je třeba hlásit servisnímu středisku.
- Doporučuje se tepelně izolovat odvodní potrubí a připojovací potrubí spirály, aby se minimalizovaly tepelné ztráty.

Výše uvedené činnosti je třeba provádět ve vlastní režii a nespádají pod záruční servis.

Výměníky lze dodatečně vybavit elektrickým topným tělesem s termostatem.

Pro model SWP:

- (GRW-1,4/230; GRW-2,0/230; GRW-3,0/230) pro všechny objemy v pouzdru topného tělesa nebo v revizním otvoru na přírubě GRW2*.
- (GRW-4,5/400; GRW-6,0/400) pro objemy od 300 l v přírubě GRW2* revizního otvoru.

* Příruba GRW2 - krytka příruby s nastavcem pro topné těleso.

Maximální délka topného tělesa:

- 370 mm pro objem 200 litrů,
- 460 mm pro objem 300 litrů,
- 530 mm pro objem 500 litrů,

Pro model SWPC:

- (GRW-1,4/230; GRW-2,0/230; GRW-3,0/230 nebo GRW-4,5/400).
- (GRW-6,0/400) pouze pro objem 500 l.

Maximální délka je následující:

- 410 mm pro objem 300 litrů
- 460 mm pro objem 500 litrů,

Vyprázdnění nádrže

Za účelem vyprázdnění nádrže je nutné:

- zavřít ventily spojující výměník s topným okruhem,
- zavřít ventil přívodu studené vody do výměníku,
- otevřít vypouštěcí ventil.

Způsoby řešení závad nebo poruch

Porucha	Postup
Únik vody z nádrže	Odpojte elektrický ohřívač od napájení, vypněte ventil přívodu studené vody a uzavírací ventily instalace ústředního topení a kontaktujte servis
Nadměrný nárůst tlaku v nádrži	
Nárůst tlaku v instalaci ÚT	
Špinavá voda v zařízení	Odstraňte z nádrže nahromaděné usazeniny - za tímto účelem kontaktuje specializovaný servis

Likvidace

Vyřazený produkt by neměl být likvidován jako komunální odpad. Řádná likvidace vyřazeného produktu zabraňuje potenciálním negativním dopadům na životní prostředí, které by mohly vzniknout nesprávnou likvidací odpadu. Pro získání podrobnějších informací o recyklaci tohoto produktu byste se měli obrátit na místní komunální správu nebo služby odpadového hospodářství.

Recyklace a likvidace

Likvidace produktů a zařízení:

Produkty a zařízení nesmí být likvidovány s domácím odpadem. Je nutné zajistit, aby byl produkt a veškeré zařízení řádně zlikvidovány. Musí být dodrženy všechny platné předpisy.

Výměník teplé užitkové vody		SWP 201	SWP 301	SWP 501
Jmenovitý objem	l	200	300	500
Třída energetické účinnosti		B		
Ztráty při stání	W	59	67	79
Skladovací kapacita	l	197	298	486
Jmenovitý tlak	nádrž	MPa	1	
	spirála		1	
Max. provozní teplota nádrže"	°C	95		
Max. provozní teplota výměníku		110		
Účinitel NL podle DIN 4708		5,9	10,7	24,1
Povrch spirály	m ²	2,05	2,63	3,71
Objem spirály	dm ³	13,6	17,3	24,5
Výkon spirály	kW	60*	78*	110*
		18**	23**	33**
Výkon spirály	l/h	1450*	1850*	2650*
		450**	590**	830**
Hmotnost bez vody	kg	78	109	165
Hořčíková anoda M8 ø40		400	500	650

*80/10/45°C } teplota topné vody / teplota vody na vstupu / teplota užitkové vody; průtok topné vody 2,5 m³/h.
 **55/10/45°C }

Výměník teplé užitkové vody		SWPC 301	SWPC 501
Jmenovitý objem	l	300	500
Třída energetické účinnosti		B	
Ztráty při stání	W	67	79
Skladovací kapacita	l	294	480
Jmenovitý tlak	nádrž	MPa	1
	spirála		1
Max. provozní teplota nádrže	°C	95	
Max. provozní teplota výměníku		110	
Koeficient výkonu NL podle DIN 4708	N _L	16,9	38,6
Povrch spirály	m ²	4,29	6,03
Objem spirály	dm ³	27,7	39,1
Výkon spirály	kW	120*	172*
		36**	50**
Výkon spirály	l/h	3000*	4250*
		920**	1290**
Hmotnost bez vody	kg	134	199
Hořčíková anoda M8 ø40		650	900

*80/10/45°C } teplota topné vody / teplota vody na vstupu / teplota užitkové vody; průtok topné vody 2,5 m³/h.
**55/10/45°C }

1. Výrobce KOSPEL Sp. z o. v Koszalin poskytuje kupujícímu záruku za jakost výrobku, počínaje datem prodeje, po dobu 8 let.
2. Kupující je povinen pod hrozbou ztráty záručních práv:
 - a) svěřit instalaci zařízení odbornému servisnímu zařízení a důsledně dodržovat pokyny pro instalaci a obsluhu výrobku,
 - b) V případě poruchy zařízení je třeba uplatnit záruční reklamaci neprodleně do 7 dnů od data události. Chcete-li vytvořit zprávu, uveďte sériové číslo zařízení, datum výroby (najdete na typovém štítku zařízení), předložte kopii dokladu o koupi s datem a kontaktními údaji.
Stížnosti může podávat pouze:
 - webové stránky www.kospel.pl vyplněním reklamačního formuláře obsahujícího požadované údaje,
 - nahlášením reklamace do nejbližšího autorizovaného servisu.Základem pro řešení sporů bude poskytnutí čísla záruční reklamace obdrženého v době nahlášení.
3. Odpovědnost z titulu záruky se vztahuje pouze na vady způsobené příčinami tkvícími v samotném zařízení.
4. Výrobce má právo volby mezi odstraněním závady a výměnou zařízení za nové.
5. Záruční oprava je bezplatná.
6. Výrobce splní povinnosti vyplývající ze záruky neprodleně po nahlášení závady zařízení autorizovanému servisnímu středisku, nejdéle však do 30 dnů. Podmínkou provedení záruční opravy je předložení tohoto záručního listu a dokladu o koupi.
7. Výrobce může odmítnout provést záruční opravu v případě, že k reklamovanému zařízení není volný přístup.
8. Podmínkou pro zachování záruky na nádrž v Ohříváčích užitkové vody je výměna hořčíkové anody alespoň jednou za 18 měsíců. Výměna anody musí být potvrzena dokladem o zakoupení, který je třeba předložit v případě reklamace. Je nutné používat anodu vhodnou pro model zařízení v souladu s technickými údaji uvedenými v návodu k použití.
9. Záruka se vztahuje pouze na výrobky zakoupené a používané na území České republiky.
10. Poskytnutá záruka nevyklučuje ani neomezuje práva kupujícího vyplývající z ručení za fyzické vady.

Výrobní číslo zařízení

Razítko a podpis prodejce

Místo a datum

Razítko a podpis instalační firmy

POZNÁMKY SERVISU

Indhold

Forklaring af piktogrammer	30
Betingelser for sikker og pålidelig brug	31
Beskrivelse af enheden	32
Konstruktion	32
Tilslutning til et centralvarmeanlæg	33
Tilslutning til en vandinstallation	33
Idriftsættelse	34
Drift	34
Tømning af beholderen	35
Fremgangsmåde ved skader eller uregelmæssigheder	36
Udtjeningsfasen	36
Genanvendelse og bortskaffelse	36
Tekniske data	37
Garantikort	39



Læs omhyggeligt før brug.

For sikker og korrekt anvendelse, følg venligst instruktionerne.

Opbevar denne instruktion til fremtidig brug.

Som følge af løbende produktforbedringer forbeholder producenten sig retten til at foretage mindre tekniske og redaktionelle ændringer.

Disse ændringer påvirker ikke enhedens funktionalitet eller sikkerhed.

Forklaring af piktogrammer



Følg venligst sikkerhedsanvisningerne omhyggeligt for at undgå sundheds- og materielle skader.



Fare

Dette symbol advarer mod fare for personskade.



Advarsel

Dette symbol advarer mod materielle skader og miljøforurening.

Bemærk

Tekst markeret med ordet „Bemærk” indeholder yderligere oplysninger.



En bemærkning om, at brugervejledningen skal læses i forbindelse med betjening eller styring af enheden tæt på det sted, hvor symbolet er placeret.

Gældende forskrifter

- Nationale installationsforskrifter.
- Lovbestemte arbejdsmiljøforskrifter.
- Lovbestemte miljøbeskyttelsesforskrifter.
- Forskrifter fra branchen og forsikringsregler.
- Aktuelle nationale sikkerhedsforskrifter.

1. At sætte sig ind i indholdet af denne brugsanvisning vil muliggøre korrekt installation og drift af enheden, hvilket sikrer dens langvarige og pålidelige funktion.
2. Installation og brug af varmeveksleren i modstrid med denne vejledning er ikke tilladt - det kan resultere i funktionsfejl og medføre tab af garanti.
3. Enheden må ikke installeres i rum, hvor omgivelsestemperaturen kan falde under 0°C.
4. Installation og idriftsættelse af varmeveksleren samt udførelse af tilhørende installationer skal overlades til en specialiseret servicevirksomhed og skal nøje følge produktets monterings- og betjeningsvejledning.
5. Varmeveksleren skal kun installeres i opretstående position på tre justerbare fødder.
6. Enheden skal monteres et sted og på en måde, så en nødlækage fra tanken eller tilslutningerne ikke forårsager oversvømmelse af rummet.
7. Efter installation skal enheden tilsluttes vandforsyningen, centralvarmeinstallationen og solvarmeanlægget i overensstemmelse med skemaet i denne vejledning. Forkert tilslutning i modstrid med vejledningen medfører tab af garanti og kan resultere i funktionsfejl.
8. Tilslutning til vandforsyningsanlægget skal udføres i overensstemmelse med PN-76/B-02440.
9. Varmeveksleren er en trykbeholder designet til tilslutning til en vandforsyningsinstallation med et tryk, der ikke overstiger 1 MPa. Hvis trykket i anlægget overstiger 1 MPa, skal der installeres en trykreduktion før varmeveksleren.
10. Dryp af vand fra sikkerhedsventilens afløbsrør er en normal forekomst, og det bør ikke forhindres, da blokering af ventilen kan forårsage skade.
11. Det er ikke tilladt at bruge varmeveksleren, hvis der er en sandsynlighed for, at sikkerhedsventilen er beskadiget.
12. Tanken er udstyret med en magnesiumanode, som giver ekstra

aktiv korrosionsbeskyttelse. Anoden er en forbrugsvare og slides over tid. Anodens tilstand skal kontrolleres en gang om året, og den skal udskiftes uden undtagelse hver 18. måned.

13. Den nominelle temperatur af varmeveksleren - 95°C - må ikke overskrides.

Beskrivelse af enheden

En varmtvandsbeholder er en enhed designet til at opvarme og opbevare vand i opvarmet tilstand. Den fungerer ideelt både i husholdninger og kommercielle bygninger. Vandet kan opvarmes ved hjælp af en enkelt eller dobbelt varmeveksler, afhængigt af modellen.

Modellen SWP er udstyret med en enkelt varmeveksler, hvilket muliggør tilslutning til en varmepumpe eller kedel. Modellen SWPC, med en dobbelt varmeveksler, anbefales til samarbejde med en varmepumpe.

Til antikorrosionsbeskyttelse af tankene anvendes keramisk emalje og magnesiumanode. Derudover er enhederne isoleret udvendigt med miljøvenlig skum, hvilket sikrer effektiv varmeisolering.

Konstruktion

Tegninger, der viser opbygningen af varmevekslerne, findes på side 3 i vejledningen.

1	Øverste låg
2	Magnesiumanode
3	Termometer
4	Termisk isolering
5	Varmevekslerspiral
6	Tilslutning til elvarmer (prop 1½" - tilspændingsmoment 18-20 Nm)
7	Dæksel til inspektionsåbning
8	Inspektionsåbning
9	Fødder
10	Sensorrør

Tilslutningen til centralvarmeanlægget skal udføres med forbindelseskoblinger: 1" for model SWP og 5/4" for model SWPC. Foran koblingerne bør der installeres afspærringsventiler.

I systemer med tvungen cirkulation, for at varmeveksleren kan opnå ydeevnen i overensstemmelse med tabellen „Tekniske data“, er det nødvendigt at sikre en passende gennemstrømning af varmevandet.

Model SWP har en enkelt varmevekslerspiral med stor varmeudvekslingsflade, mens model SWPC er udstyret med en dobbelt spiral. Detaljerede tegninger for tilslutning til centralvarmeanlægget findes på side 4.

Tilslutning til en vandinstallation

Tilslutningen til vandforsyningssystemet bør udføres med tilslutningsbeslag og i overensstemmelse med standarden PN-76/B-02440.

Varmeveksleren er et trykudstyr, der er egnet til tilslutning til et vandforsyningssystem med et tryk på højst 1 MPa. Hvis trykket i systemet overstiger 1 MPa, skal der installeres en trykreduktion før varmeveksleren.

Varmeveksleren bør tilsluttes vandforsyningssystemet som følger:

- Ved tilslutningen for tilførsel af koldt vand [ZW] skal der installeres en T-stykke med en sikkerhedsventil med en maksimal åbnings tryk på 10 bar og en afløbsventil; der må ikke være nogen afspærringsventil eller flowbegrænser mellem tanken og sikkerhedsventilen samt ved dens udløb; sikkerhedsventilen skal installeres, så vandudslip er synligt,
- Tilslut varmeveksleren med monteret sikkerhedsventil til vandforsyningssystemet,
- Installer en afspærringsventil ved indløbet for koldt vand.

Tilslutningen for udløb af varmt vand bør ske ved tilslutningen over varmeveksleren. Hver varmeveksler er udstyret med en tilslutning, der er beregnet til tilslutning af cirkulationen af det centrale varmt vand.

! Advarsel

Der skal anvendes en sikkerhedsventil, der er tilpasset varmforsyningskildens ydelse. Installation af en sikkerhedsventil med uhensigtsmæssig gennemstrømningskapacitet kan medføre en overdreven trykstigning i varmeveksleren og som følge heraf lækager. I et sådant tilfælde dækker garantien ikke de opståede skader.

Idriftsættelse

Før idriftsættelse bør man visuelt kontrollere enhedens tilslutninger, og monteringen skal ske i overensstemmelse med diagrammet. Alle forbindelser, inklusive dem der er monteret fra fabrikken (hylsteret til den elektriske vandvarmer, magnesiumanoden, inspektionsdækslet), skal kontrolleres for lækager ved idriftsættelse, og hvis der opdages lækager, skal de forsegles igen. Beholderen skal fyldes med vand:

- Åbn ventilen ved koldtvarsindløbet,
- Åbn ventilen ved varmtvandsarmaturet (en vandstrøm uden luftbobler indikerer, at beholderen er fyldt),
- Luk ventilerne ved taphanerne.

Åbn ventilerne i solvarme- og varmesystemet til beholderen. Kontroller tætheden af forbindelserne på brugsvandssiden og varmebladen. Kontroller funktionen af sikkerhedsventilen (i henhold til producentens brugsanvisning).

Drift

Varmevekslerne er sikre og pålidelige i drift, forudsat at følgende regler overholdes:

- Hver 14. dag skal sikkerhedsventilens funktion kontrolleres (hvis der ikke er vandudslip, er ventilen defekt, og varmeveksleren må ikke betjenes).
- Tanken skal regelmæssigt renses for ophobede aflejringer. Rensfrekvensen afhænger af vandets hårdhed i det pågældende område. Denne opgave bør overlades til en servicevirksomhed.

Skruerne på dækslet skal spændes med et moment på 18-22 Nm.

- Magnesiumanoden bør kontrolleres én gang om året.
- Magnesiumanoden skal absolut udskiftes hver 18. måned.
- Udskiftning af anoden: Fjern det øverste dæksel [1], luk afspæringsventilen ved koldtvarsindtaget, åbn varmtvandsventilen ved vandhanen, åbn afløbsventilen, og lad så meget vand som nødvendigt dræne fra systemet, så anoden kan udskiftes uden at oversvømme rummet, fjern inspektionsdækslet og skru anoden af. Skruerne på dækslet skal spændes med et moment på 18-22 Nm.
- Af hygiejniske årsager bør vandet periodisk opvarmes til over 70°C.
- Enhver uregelmæssighed i enhedens drift bør rapporteres til serviceafdelingen.
- Det anbefales at isolere afløbsrøret samt tilslutningsrørene til varmeveksleren for at minimere varmetab.

Ovenstående aktiviteter bør udføres af brugeren selv og er ikke dækket af garantien.

Vekslerne kan yderligere udstyres med en elektrisk varmelegeme med termostat.

For model SWP:

- (GRW-1,4/230; GRW-2,0/230, GRW-3,0/230) for alle kapaciteter i varmelegemets muffe eller i inspektionsåbningen på flangen GRW2*.
- (GRW-4,5/400; GRW-6,0/400) for kapaciteter fra 300 l i flangen GRW2* på inspektionsåbningen.

* Flange GRW2 - dæksel til flange med tilslutning til varmelegeme.

Maksimal længde på varmelegemet:

- 370 mm for kapacitet 200 liter,
- 460 mm for kapacitet 300 liter,
- 530 mm for kapacitet 500 liter,

For model SWPC

- (GRW-1,4/230; GRW-2,0/230; GRW-3,0/230 eller GRW-4,5/400),
- (GRW-6,0/400) kun for en kapacitet på 500 l.

Den maksimale længde er henholdsvis:

- 410 mm for kapacitet 300 liter,
- 460 mm for kapacitet 500 liter,

Tømning af beholderen

For at tømme beholderen for vand skal man:

- Lukke ventilerne, der forbinder beholderen med varmekredsen.
- Lukke ventilen ved koldtvandsforsyningen til beholderen.
- Åbne afløbsventilen.

Fremgangsmåde ved skader eller uregelmæssigheder

Uregelmæssigheder	Instruktioner til handling
Vandudslip fra tanken	Frakobl den elektriske opvarmning fra strømnettet, luk ventilen for koldtvarsforsyningen og afspærringsventilerne i centralvarmeanlægget, og kontakt kundeservice.
Overdreven trykopbygning i tanken	
Trykforøgelse i centralvarmeanlægget	
Beskidt vand i enheden	Tanken skal renses for ophobede sedimenter – for dette bør man kontakte en specialiseret virksomhed.

Udtjeningsfasen

Det brugte produkt må ikke håndteres som husholdningsaffald. Korrekt bortskaffelse af det brugte produkt forhindrer potentielle negative miljøpåvirkninger, der kan opstå ved ukorrekt bortskaffelse. For mere detaljerede oplysninger om genanvendelse af dette produkt, bedes du kontakte din lokale myndighed eller affaldshåndteringstjeneste.

Genanvendelse og bortskaffelse

Fjernelse af udstyr og tilbehør:

Udstyr og tilbehør må ikke bortskaffes som husholdningsaffald. Det skal sikres, at produktet og alt tilbehør bortskaffes korrekt. Alle gældende love skal overholdes.

Varmtvandsbeholder		SWP 201	SWP 301	SWP 501
Nominel kapacitet	l	200	300	500
Energieffektivitetsklasse		B		
Standby-tab	W	59	67	79
Lagerkapacitet	l	197	298	486
Nominelt tryk	Beholder	MPa	1	
	Varmeflade		1	
Maks. driftstemperatur for tanken	°C	95		
Maks. driftstemperatur for varmeveksleren		110		
Effektfaktor NL i henhold til DIN 4708		5,9	10,7	24,1
Varmefladeareal	m ²	2,05	2,63	3,71
Varmefladekapacitet	dm ³	13,6	17,3	24,5
Varmefladeydeevne	kW	60*	78*	110*
		18**	23**	33**
Varmefladeydelse	l/h	1450*	1850*	2650*
		450**	590**	830**
Vægt uden vand	kg	78	109	165
Magnesiumanode M8 ø40		400	500	650

*80/10/45°C } Varmevandstemperatur / Forsyningsvandstemperatur / Brugsvandstemperatur; Gennemstrømning
 **55/10/45°C } af varmevand gennem varmefladen: 2,5 m³/h

Varmtvandsbeholder		SWPC 301	SWPC 501
Nominel kapacitet	I	300	500
Energieffektivitetsklasse		B	
Standby-tab	W	67	79
Lagerkapacitet	I	294	480
Nominelt tryk	Beholder	MPa	1
	Varmeflade		1
Maks. driftstemperatur for tanken	°C	95	
Maks. driftstemperatur for varmeveksleren		110	
Ydelsesfaktor NL i henhold til DIN 4708	N _L	16,9	38,6
Varmefladeareal	m ²	4,29	6,03
Varmefladekapacitet	dm ³	27,7	39,1
Varmefladeydeevne	kW	120*	172*
		36**	50**
Varmefladeydelse	l/h	3000*	4250*
		920**	1290**
Vægt uden vand	kg	134	199
Magnesiumanode M8 ø40		650	900

*80/10/45°C } Varmevandstemperatur / Forsyningsvandstemperatur / Brugsvandstemperatur; Gennemstrømning
**55/10/45°C } af varmevand gennem varmefladen: 2,5 m³/h

1. Producent KOSPEL Sp. z o.o. w Koszalinie giver køberen en garanti for produktets kvalitet, gældende fra salgsdatoen, i en periode på 8 år.
2. Køberen er forpligtet, under risiko for at miste sine garantirettigheder:
 - a) At overlade installationen af enheden til en specialiseret servicevirksomhed og nøje følge produktets installations- og brugsanvisning.
 - b) I tilfælde af enhedens svigt skal der straks indgives en reklamation inden for 7 dage fra hændelsens dato. For at indgive en reklamation skal man oplyse enhedens serienummer, produktionsdato (findes på enhedens typeskilt), fremlægge en kopi af købsbeviset med dato samt give kontaktoplysninger. Reklamation kan kun indgives via:
 - www.kospel.pl ved at udfylde reklamationsformularen med de nødvendige oplysninger,
 - Indgivelse af reklamation til det nærmeste autoriserede servicecenter.Grundlaget for at løse eventuelle tvister vil være angivelse af reklamationsnummeret modtaget ved indgivelsen.
3. Garantiansvaret omfatter kun fejl opstået af årsager, der ligger i selve enheden.
4. Valget mellem at fjerne fejlen eller udskifte enheden med en ny tilkommer producenten.
5. Garantireparation er gratis.
6. Producenten vil opfylde sine garantiforpligtelser straks efter indgivelse af enhedsfejl til et autoriseret servicecenter, men ikke senere end 30 dage. Betingelsen for garantireparation er besiddelse af dette kort og købsdokument.
7. Producenten kan nægte at udføre garantireparation i tilfælde af manglende fri adgang til den reklamerede enhed.
8. En betingelse for opretholdelse af garantien på tanken i Varmtvandsbeholdere er udskiftning af magnesiumanoden mindst én gang hver 18. måned. Udskiftningen af anoden skal bekræftes med en købsdokumentation, som skal fremvises i tilfælde af reklamation. Der skal anvendes en anode, der er passende til enhedsmodellen i overensstemmelse med de tekniske data, der er angivet i brugsanvisningen.
9. Garantien gælder kun i det land, hvor udstyret blev købt.
10. Den givne garanti udelukker ikke eller begrænser ikke køberens rettigheder med hensyn til reklamation over fysiske fejl.

Serienummer på enheden

Forsegling og underskrift fra sælgeren

Sted og dato

Forsegling og underskrift fra installatøren

SERVICEBEMÆRKNINGER

A large empty rectangular box for service notes.

Sisukord

Piktogrammide selgitus	42
Ohutusjuhised	43
Seadme kirjeldus	44
Ehitus	44
Ühendamine keskküttesüsteemiga	45
Ühendamine veetorustikuga	45
Käivitamine	46
Kasutamine	46
Mahuti tühjendamine	47
Tegevusjuhend kahjustuste või ebanormaalsuste ilmnemisel	48
Käitusest kõrvaldamine	48
Ringlussevõtt ja jäätmete kõrvaldamine	48
Tehnilised andmed	49
Garantiikaart	51



Lugege enne kasutamist hoolikalt läbi.

Ohutuks ja korrektseks kasutamiseks järgige juhiseid.

Säilitage see juhend tulevikuks.

Toote pideva täiustamise tõttu jätab tootja endale õiguse teha väiksemaid tehnilisi ja toimetuslikke muudatusi. Need muudatused ei mõjuta seadme funktsionaalsust ega ohutust.

Piktogrammide selgitus



Palume järgida hoolikalt ohutusnõudeid, et vältida tervisekahjustusi ja materiaalseid kahjusid.



Oht
See märk hoiatab vigastuste ohu eest.



Tähelepanu
See märk hoiatab materiaalsete kahjude ja keskkonnareostuse eest.

Nõuanne

Tekst, mis on märgistatud sõnaga Vihje, sisaldab täiendavat teavet.



Märge, et seadme käsitsemisel või selle läheduses asuva juhtimise korral tuleks arvestada kasutusjuhendit, kus sümbol asub.

Kehtivad määrused

- Riiklikud paigaldusmäärused.
- Tööohutuse ja tervishoiu seaduslikud määrused.
- Keskkonnakaitse seaduslikud määrused.
- Ametiühingute kindlustusmäärused.
- Aktuaalsed riiklikud ohutusmäärused.

1. Käesoleva kasutusjuhendi sisuga tutvumine võimaldab seadme korrektset paigaldamist ja kasutamist, tagades selle pikaajalise ja usaldusväärse töö.
2. Soojusvaheti paigaldamine ja kasutamine käesoleva juhendi nõuete vastaselt on keelatud - see võib põhjustada rikkeid ja garantiikaotust.
3. Seadet ei tohi paigaldada ruumidesse, kus ümbritseva keskkonna temperatuur võib langeda alla 0°C.
4. Soojusvaheti paigaldamise ja käivitamise ning kaasneva paigalduse teostamise peab usaldama erialasele teenindusettevõttele ning rangelt järgida toote paigaldus- ja kasutusjuhendit.
5. Soojusvaheti paigaldatakse ainult püstises asendis, toetades seda kolme reguleeritava jalaga.
6. Seade peab olema paigaldatud sellisesse kohta ja viisil, et mahuti või ühenduste avariipuhune lekke ei põhjustaks ruumi üleujutust.
7. Pärast seadme paigaldamist tuleb see ühendada veevõrgu, keskküttesüsteemi ja päikesesüsteemiga vastavalt käesoleva juhendi skeemile. Juhendi vastaselt ühendamine tühistab kasutaja garantii ja võib põhjustada rikkeid.
8. Ühendus veevõrguga tuleb teostada vastavalt standardile PN-76/B-02440.
9. Soojusvaheti on surveaparaat, mis on ette nähtud ühendamiseks veevõrguga, mille rõhk ei ületa 1 MPa. Kui paigaldussüsteemi rõhk ületab 1 MPa, tuleb enne soojusvahetit paigaldada rõhuregulaator.
10. Vee tilkumine ohutusventiili väljalasketorust on normaalne nähtus ja sellele ei tohiks takistusi seada, kuna ventiili blokeerimine võib põhjustada rikkeid.
11. Soojusvahetit ei tohi kasutada, kui on tõenäoline, et ohutusventiil on kahjustatud.
12. Mahuti on varustatud magneesiumanoodiga, mis pakub lisakaitset korrosiooni vastu. Anood on kuluv osa. Anoodi seisukorda tuleb kontrollida kord 12 kuu jooksul ning iga 18 kuu järel anood kindlasti välja vahetada.

13. Ei tohi ületada soojusvaheti nimitemperatuuri - 95°C.

Seadme kirjeldus

Kasutusvee soojusvaheti on seade, mis on mõeldud vee kuumutamiseks ja säilitamiseks soojendatud olekus. See sobib ideaalselt nii kodumajapidamistes kui ka ärilistes hoonetes. Vett saab soojendada ühe või kahe suure pinnaga soojusvaheti spiraali abil, olenevalt mudelist.

Model SWP on varustatud ühe spiraaliga, mis võimaldab ühendada soojuspumba või katla. Model SWPC, millel on kaks spiraali, on soovitatav koostööksoojuspumbaga.

Mahutite korrosioonivastaseks kaitseks on kasutatud keraamilist emaili ja magneesiumanoodi. Lisaks on seadmed väljastpoolt isoleeritud ökoloogilise vahuga, mis tagab tõhusa soojapidavuse.

Ehitus

Soojusvahetite ehitust näitavad joonised asuvad juhendi 3. leheküljel.

1	Ülemine kate
2	Magneesiumanood
3	Termomeeter
4	Soojusisolatsioon
5	Küttekeha spiraal
6	Elektrilise küttekeha ühendus (kork 1½" - pingutusmoment 18-20 Nm)
7	Kontrollava kate
8	Kontrollava
9	Jalad
10	Anduri toru

Keskütte süsteemiga ühendamine tuleb teostada kasutades ühenduskruvisid: 1" mudelile SWP ja 5/4" mudelile SWPC. Enne kruvisid peaksid olema paigaldatud sulgventiilid.

Sunnitud ringlusega süsteemides, et soojusvaheti saavutaks jõudluse vastavalt „Tehnilised andmed” tabelile, on vaja tagada sobiv soojusvee vooluhulk.

Mudel SWP on varustatud ühe suure soojusvahetuspinnaga spiraaliga, samas kui mudel SWPC on varustatud kahe spiraaliga. Üksikasjalikud joonised keskkütte süsteemiga ühendamise kohta on leheküljel 4.

Ühendamine veektorustikuga

Veektorustiku süsteemiga ühendamine tuleb teostada ühendusmuhvide abil ning kooskõlas standardiga PN-76/B-02440. Soojusvaheti on rõhuseade, mis on ette nähtud ühendamiseks veektorustikuga, mille rõhk ei ületa 1 MPa. Kui rõhk süsteemis ületab 1 MPa, tuleb enne soojusvahetit paigaldada rõhuregulaator.

Soojendusvaheti tuleb veektorustikuga ühendada järgmiselt:

- Külma tarbevee sisselaskeühendusele [ZW] tuleb paigaldada kolmik koos ohutusventiiliga, mille avamisrõhk on maksimaalselt 10 baari, ja tühjendusventiiliga; reservuaari ja ohutusventiili vahel ning selle väljundis ei tohi olla sulgventiile ega voolu takistavaid elemente; ohutusventiil tuleb paigaldada nii, et veeleke oleks nähtav.
- Soojusvaheti koos paigaldatud ohutusventiiliga tuleb ühendada veektorustikuga.
- Külma vee sisselaske juurde tuleb paigaldada sulgventiil.

Sooja tarbevee väljund tuleb ühendada soojusvaheti ülemises osas asuva ühendusega. Iga soojusvaheti on varustatud ühendusega, mis on ette nähtud sooja tarbevee tsirkulatsiooni ühendamiseks.

Tähelepanu

Tuleb kasutada soojusallika võimsusele vastavat turvaventiili. Sobimatu läbilaskevõimega turvaventiili paigaldamine võib põhjustada soojusvahetis liigse rõhu tõusu ja selle tagajärjel lekke. Sellisel juhul garantii tekkinud kahjude eest ei kehti.

Käivitamine

Enne soojusvaheti käivitamist tuleb visuaalselt kontrollida seadme ühendust ja paigalduse õigsust vastavalt skeemidele. Kõiki liitmikke, isegi neid, mis on tehases paigaldatud (elektrilise küttekeha liitmik, magneesiumanood, revideerimisava kate), tuleb käivitamisel lekkekindluse osas kontrollida ja vajadusel uuesti tihendada.

Soojusvaheti tuleb täita veega:

- avada külma vee sissevooluventiil,
- avada soojavee võtukraan süsteemis (täieliku veevoolu ilma õhumullideta voolamine näitab, et paak on täidetud),
- sulgeda võtukraanid,

Avada ventiilid, mis ühendavad päikese- ja küttesüsteemi soojusvahetiga. Kontrollida kasutusvee ja küttevedelike ühenduste lekkekindlust. Kontrollida turvaventiili töötamist (vastavalt ventiili tootja juhendile).

Kasutamine

Soojusvahetid on ohutud ja töökindlad, kui järgitakse järgmisi reegleid:

- Iga 14 päeva järel tuleb kontrollida ohutusventiili tööd (kui vett ei tule välja, on ventiil rikkis ja soojusvahetit ei tohi kasutada).
- Puhastage regulaarselt mahutit kogunenud setetest. Puhastamise sagedus sõltub piirkonna vee karedusest. Selle töö peaks tegema hooldusteenus. Kaanepoldid tuleb pingutada jõumomendiga 18-22 Nm.
- Kontrollige kord aastas magneesiumanoodi.
- Vahetage magneesiumanood iga 18 kuu tagant
- Anoodi [2] vahetamine: eemaldage ülemine kate [1], sulgege külma vee sisselaske sulgventiil, avage kraani sooja vee ventiil, avage tühjendusventiil ja laske süsteemist välja selline kogus vett, et saaks anoodi vahetada ilma ruumi üleujutamata. Eemaldage revisjoniava kate ja keerake anood lahti. Kaanepoldid tuleb pingutada jõumomendiga 18-22 Nm.
- Hügieenilistel põhjustel tuleb perioodiliselt kuumutada vett üle 70°C.
- Kõik seadme tööga seotud probleemid tuleb edastada hooldusteenindusse.
- Soovitatav on isoleerida sooja vee väljalasketoru ja ühendustorud soojuskao minimeerimiseks.

Ülaltoodud toimingud tuleb läbi viia iseseisvalt ja need ei kuulu garantiiteenuse alla.

Soojusvaheteid saab lisaks varustada elektrilise küttekeha ja termostaadiga.

Mudeli SWP puhul:

- (GRW-1,4/230; GRW-2,0/230; GRW-3,0/230) kõigi mahtude jaoks küttekeha ühendusmuhvis või flantsi GRW2* kontrollava juures.
- (GRW-4,5/400; GRW-6,0/400) mahtudele alates 300 l flantsi GRW2* kontrollava juures.

* Flants GRW2 - kattega flants küttekeha ühendamiseks.

Küttekeha maksimaalne pikkus:

- 370 mm 200-liitrise mahutavuse jaoks,
- 460 mm 300-liitrise mahutavuse jaoks,
- 530 mm 500-liitrise mahutavuse jaoks,

Mudeli SWPC puhul:

- (GRW-1,4/230; GRW-2,0/230; GRW-3,0/230 või GRW-4,5/400),
- (GRW-6,0/400) ainult mahutavusele 500 l.

Maksimaalne pikkus on vastavalt:

- 410 mm 300-liitrise mahutavuse jaoks,
- 460 mm 500-liitrise mahutavuse jaoks,

Mahuti tühjendamine

Mahuti veest tühjendamiseks tuleb:

- sulgeda ventiilid, mis ühendavad soojusvahetit kütteringiga,
- sulgeda külma vee sissevooluventiil soojusvahetisse,
- avada tühjendusventiil.

Tegevusjuhend kahjustuste või ebanormaalsuste ilmnemisel

Ebanormaalsus	Tegevusjuhend
Vee leke mahutist	Ühendage elektrikeris vooluvõrgust lahti, lülitage külma veevarustuse ventiil ja keskküttepaigaldise sulgeventiilid välja ning võtke ühendust teenindusega
Liigne rõhu tõus mahutis	
Rõhu tõus keskküte süsteemis	
Must vesi seadmes	Mahuti tuleb puhastada kogunenud setetest – sel eesmärgil tuleb võtta ühendust spetsialiseeritud teenindusettevõttega

Käitusest kõrvaldamine

Kasutatud toodet ei tohi kohelda kui olmejäätmeid. Kasutatud toote nõuetekohane kõrvaldamine aitab vältida võimalikku negatiivset mõju keskkonnale, mis võib tekkida jäätmete ebaõigest käitlemisest. Täpsema teabe saamiseks selle toote ringlussevõtu kohta tuleks võtta ühendust kohaliku omavalitsuse üksuse või jäätmemajandusteenustega.

Ringlussevõtt ja jäätmete kõrvaldamine

Toote ja varustuse kõrvaldamine:

Toodet ega varustust ei tohi kõrvaldada koos olmejäätmetega. Tuleb tagada, et toode ja kogu varustus kõrvaldatakse korrektselt. Tuleb järgida kõiki kehtivaid eeskirju.

Soojavee soojusvaheti		SWP 201	SWP 301	SWP 501	
Nimimaht	l	200	300	500	
Energiatõhususe klass		B			
Seisakukaotused	W	59	67	79	
Salvestusmaht	l	197	298	486	
Nimisurve	Mahuti	MPa	1		
	Spiraaltoru		1		
Max. töötemperatuur paagile		°C	95		
Max. töötemperatuur soojusvahetile			110		
Võimsustegur NL vastavalt standardile DIN 4708		5,9	10,7	24,1	
Spiraaltoru pindala		m ²	2,05	2,63	3,71
Spiraaltoru maht		dm ³	13,6	17,3	24,5
Spiraaltoru võimsus		kW	60*	78*	110*
			18**	23**	33**
Spiraaltoru tootlikkus		l/h	1450*	1850*	2650*
			450**	590**	830**
Mass ilma veeta		kg	78	109	165
Magneesiumanood M8 ø40			400	500	650

*80/10/45°C } küttevete temperatuur / toitevee temperatuur / kasutusvee temperatuur; küttevete voolukiirus
 **55/10/45°C } 2,5 m³/h.

Soojavee soojusvaheti		SWPC 301	SWPC 501
Nimimaht	I	300	500
Energiatõhususe klass		B	
Seisakukaotused	W	67	79
Salvestusmaht	I	294	480
Nimisurve	Mahuti	MPa	1
	Spiraaltoru		1
Max. töötemperatuur paagile	°C	95	
Max. töötemperatuur soojusvahetile		110	
Võimsustegur NL vastavalt DIN 4708	N _L	16,9	38,6
Spiraaltoru pindala	m ²	4,29	6,03
Spiraaltoru maht	dm ³	27,7	39,1
Spiraaltoru võimsus	kW	120*	172*
		36**	50**
Spiraaltoru tootlikkus	l/h	3000*	4250*
		920**	1290**
Mass ilma veeta	kg	134	199
Magneesiumanood M8 ø40		650	900

*80/10/45°C } küttevee temperatuur / toitevee temperatuur / kasutusvee temperatuur; küttevee voolukiirus
**55/10/45°C } 2,5 m³/h.

1. Tootja KOSPEL Sp. z o. Koszalinis annab ostjale toote kvaliteedi garantii alates müügikuupäevast 8 aastaks:
2. Ostja on garantiioiguste kaotamise valu tõttu kohustatud:
 - a) usaldage seadme paigaldamine spetsialiseeritud teenindusettevõttele ning järgige rangelt toote paigaldus- ja kasutusjuhiseid,
 - b) Seadme rikke korral tuleb garantiinõue esitada kohe 7 päeva jooksul alates sündmuse toimumise kuupäevast. Aruande tegemiseks palume esitada seadme seerianumber, tootmiskuupäev (leitud seadme andmesildilt), esitada ostutšeki koopia kuupäeva ja kontaktandmetega.
Kaebusi saavad esitada ainult:
 - veebisait www.kospel.pl, täites nõutud andmeid sisaldava kaebuse vormi,
 - teatades kaebusest lähimasse volitatud teeninduspunkti.Vaidluste lahendamise aluseks on teatamise ajal saadud garantiikaebuse number.
3. Garantiist tulenev vastutus hõlmab ainult defekte, mis on tekkinud seadme enda tõttu.
4. Defekti parandamise või seadme uue vastu vahetamise õigus kuulub tootjale.
5. Garantiiremont on tasuta.
6. Tootja täidab garantiist tulenevad kohustused viivitamatult pärast seadme defekti teatamist volitatud teeninduspunktile, kuid mitte hiljem kui 30 päeva jooksul. Garantiiremondi tegemise eelduseks on käesoleva kaardi ja ostudokumendi olemasolu.
7. Tootja võib keelduda garantiiremonti tegemisest, kui seadmele pole vaba juurdepääsu.
8. Garanteerimistingimuste säilitamiseks soojaveeboilerite paagi puhul on nõutav magneesiumanoodi vahetamine vähemalt iga 18 kuu järel. Anoodi vahetus tuleb kinnitada ostudokumendiga, mis tuleb esitada pretensiooni korral. Tuleb kasutada seadme mudelile sobivat anoodi vastavalt kasutusjuhendis toodud tehnilistele andmetele.
9. Garantii kehtib ainult riigis, kust seadmed osteti.
10. Antud garantii ei välista ega piira ostja õigusi füüsiliste defektide korral.

Seadme seerianumber

Müüja pitsat ja allkiri

Koht ja kuupäev

Paigaldaja pitsat ja allkiri

TEENINDUSE MÄRKUSED



Contents

Explanation of symbols	54
Safety Guidelines	55
Device description	56
Construction	56
Connection with central heating system	57
Connection with water installation	57
Start-up	58
Operation	58
Cylinder emptying	59
Procedure in the event of damage or irregularities	60
Decommissioning	60
Recycling and Waste Disposal	60
Technical data	61
Warranty card	63



Read carefully before use.

For safe and proper usage, follow the instructions.

Keep this manual for future reference.

Due to continuous product improvement, the manufacturer reserves the right to make minor technical and editorial changes. These changes do not affect the functionality or safety of the device.

Explanation of symbols



Follow the safety instructions carefully in order to prevent injury and damage.



Danger
This sign warns against danger of injury.

! **Note**
This sign warns against property damage and environmental pollution.

Tip
Text marked with the word *Tip* contains additional information.



Refer to this manual when operating the product or its controls labelled with this symbol.

Applicable laws and regulations

- National electrical wiring and water plumbing installation codes.
- Statutory occupational hygiene and safety regulations.
- Statutory environmental protection regulations.
- Regulations of professional and insurance associations.
- Prevailing national safety regulations.

1. Familiarizing yourself with the content of this user manual will enable the correct installation and operation of the device, ensuring its long-lasting and reliable performance.
2. Installation and use of the exchanger contrary to this manual is prohibited – it risks malfunction and voids the warranty.
3. The device must not be installed in rooms where the ambient temperature may drop below 0°C.
4. The installation and commissioning of the exchanger, as well as any associated installations, should be entrusted to a specialized service company and strictly follow the product's installation and operation instructions.
5. The exchanger is mounted exclusively in an upright position, set on three adjustable feet.
6. The device must be installed in a location and manner that ensures any emergency leak from the tank or connections does not cause room flooding.
7. After positioning, the device should be connected to the water supply network, heating system, and solar installation in accordance with the diagram provided in this manual. Non-compliant connections void the warranty and risk malfunction.
8. Connection to the water supply system should be performed in accordance with PN-76/B-02440.
9. The exchanger is a pressure device designed for connection to a water supply system with a pressure not exceeding 1MPa. If the pressure exceeds 1MPa, a pressure reducer must be installed before the exchanger.
10. Water dripping from the safety valve's discharge pipe is normal and should not be prevented, as blocking the valve may cause a malfunction.
11. Do not use the exchanger if there is a possibility that the safety valve is damaged.
12. The tank is equipped with a magnesium anode that provides additional active corrosion protection. The anode is a consumable component and wears out.

Its condition should be checked every 12 months, and it must be replaced every 18 months without fail.

13. Do not exceed the exchanger's rated temperature of 95°C.

Device description

A domestic hot water exchanger is a device designed to heat and store water in a heated state. It is ideal for both residential and commercial use. Water can be heated using a large surface coil or two coils, depending on the model.

The SWP model is equipped with a single coil, allowing connection to a heat pump or boiler. Meanwhile, the SWPC model, with a double coil, is recommended for use with a heat pump.

For corrosion protection, the tanks are coated with ceramic enamel and equipped with a magnesium anode. Additionally, the units are externally insulated with eco-friendly foam, ensuring effective heat retention.

Construction

The diagrams illustrating the construction of the heat exchangers can be found on page 3 of the manual.

1	Top Cover
2	Magnesium Anode
3	Thermometer
4	Thermal Insulation
5	Heating Coil
6	Electric Heater Connection (Plug 1½" - Tightening Torque 18-20 Nm)
7	Inspection Opening Cover
8	Inspection Opening
9	Feet
10	Sensor Tube

The connection to the central heating system should be made using connection fittings: 1" for the SWP model and 5/4" for the SWPC model. Shut-off valves should be installed before the fittings.

In systems with forced circulation, to achieve the performance specified in the „Technical Data” table, it is necessary to ensure adequate flow of the heating water.

The SWP model has a single coil with a large heat exchange surface, while the SWPC model is equipped with a double coil. Detailed diagrams for connecting to the central heating system can be found on page 4.

Connection with water installation

Connection to the water supply system should be made using connection unions, in accordance with the standard PN-76/B-02440. The exchanger is a pressure device designed for connection to a water supply system with a pressure not exceeding 1 MPa. If the system pressure exceeds 1 MPa, a pressure reducer must be installed before the exchanger. The exchanger should be connected to the water supply network in the following manner:

- Install a tee with a safety valve with a maximum opening pressure of 10 bar and a drain valve on the cold water inlet fitting [ZW]. There must be no shut-off valves or flow-restricting elements between the tank and the safety valve or at its outlet. The safety valve must be installed in such a way that water leakage is visible.
- Connect the exchanger with the installed safety valve to the water supply system.
- Install a shut-off valve on the cold water supply.

The outlet for domestic hot water should be connected to the fitting located at the top part of the exchanger. Each exchanger is equipped with a fitting intended for the connection of domestic hot water circulation.

Note

A safety valve matched to the power of the heat source must be used. Installing a safety valve with inappropriate capacity can lead to excessive pressure increase in the heat exchanger and consequently to leaks. In such a case, the warranty does not cover the resulting damage.

Start-up

Before starting the heat exchanger, visually check the device's connections and the correctness of the assembly according to the diagrams. All connections, even those that were factory-installed (electric heater fitting, magnesium anode, inspection hole cover), should be checked for leaks during startup and resealed if any leaks are found.

To fill the heat exchanger with water:

- Open the valve on the cold water supply,
- Open the hot water draw-off valve in the system (the flow of water without air bubbles indicates the tank is filled),
- Close the draw-off valves,

Open the valves connecting the solar and heating systems to the heat exchanger. Check the tightness of connections on the utility water side and the heating agents' side. Test the operation of the safety valve (according to the manufacturer's instructions for the valve).

Operation

Exchangers are safe and reliable to operate, provided the following guidelines are observed:

- Every 14 days, check the operation of the safety valve. (If no water flows out, the valve is malfunctioning, and the exchanger should not be operated.)
- Periodically clean the tank of accumulated deposits. The frequency of cleaning depends on the water hardness in the area. This task should be entrusted to a service company. Tighten the cover screws to a torque of 18-22 Nm.
- Check the magnesium anode once a year.
- Replace the magnesium anode every 18 months without exception.
- Anode replacement the top cover [1], close the shut-off valve on the cold water supply, open the hot water valve on the tap, open the drain valve, and drain enough water from the system to replace the anode without flooding the room. Remove the inspection port cover and unscrew the anode. Tighten the cover screws to a torque of 18-22 Nm.
- For hygienic reasons, periodically heat the water above 70°C.
- Report any malfunctions in the device's operation to a service company.
- It is recommended to thermally insulate the discharge pipe and the coil connection pipes to minimize heat loss.

The above-mentioned tasks should be performed independently and are not covered by warranty service.

Exchangers can be additionally equipped with an electric heater with a thermostat.

For the SWP model:

- (GRW-1.4/230; GRW-2.0/230; GRW-3.0/230) for all capacities in the heater coupling or in the inspection opening on flange GRW2*.
- (GRW-4.5/400; GRW-6.0/400) for capacities from 300 liters in flange GRW2* of the inspection opening.

* Flange GRW2 - cover for the flange with a connection for the heater.

Maximum heater length:

- 370 mm for 200-liter capacity,
- 460 mm for 300-liter capacity,
- 530 mm for 500-liter capacity,

For the SWPC model:

- (GRW-1.4/230; GRW-2.0/230; GRW-3.0/230 or GRW-4.5/400),
- (GRW-6.0/400) only for a capacity of 500 l.

The maximum length is as follows:

- 410 mm for 300-liter capacity,
- 460 mm for 500-liter capacity,

Cylinder emptying

Follow the guidelines below for safety cylinder emptying:

- turn off all valves connecting cylinder with the heating circuit,
- turn off the valve on cylinder cold water supply pipe,
- turn on the drain valve.

Procedure in the event of damage or irregularities

Irregularity	Instructions for use
Water leaking from the tank	Disconnect the electric heater from the power supply, turn off the cold water supply valve and the central heating installation shut-off valves and contact the service
Excessive pressure in the tank	
Increased pressure in the central heating system	
Dirty water in the device	The tank must be cleaned from accumulated sediments - for this purpose, please contact a specialist service facility

Decommissioning

A used product cannot be treated as municipal waste. Proper disposal of the used product prevents potential negative impacts on the environment that could occur in case of improper waste management. For more detailed information on recycling this product, please contact your local municipal authority or waste management services.

Recycling and Waste Disposal

Disposal of the product and equipment:

The product and equipment must not be disposed of with household waste. Ensure that the product and all equipment are disposed of correctly. All relevant regulations must be observed.

Domestic Hot Water Cylinder		SWP 201	SWP 301	SWP 501
Capacity	l	200	300	500
Energy efficiency class		B		
Standstill losses	W	59	67	79
Storage capacity	l	197	298	486
Rated pressure	storage	MPa	1	
	coil		1	
Max. operating temperature of the tank	°C	95		
Max. operating temperature of the heat exchanger		110		
Power factor NL according to DIN 4708		5,9	10,7	24,1
Surface area of coil	m ²	2,05	2,63	3,71
Coil capacity	dm ³	13,6	17,3	24,5
Power of coil	kW	60*	78*	110*
		18**	23**	33**
Efficiency of coil	l/h	1450*	1850*	2650*
		450**	590**	830**
Weight (without water)	kg	78	109	165
Magnesium anode M8 ø40		400	500	650

*80/10/45°C } heating water temp./ supply water temp./ domestic water temp./ flow rate of heating water
 **55/10/45°C } through the coil -2,5m³/h

Domestic Hot Water Cylinder		SWPC 301	SWPC 501
Capacity	l	300	500
Energy efficiency class		B	
Standstill losses	W	67	79
Storage capacity	l	294	480
Rated pressure	storage	MPa	1
	coil		1
Max. operating temperature of the tank	°C	95	
Max. operating temperature of the heat exchanger		110	
Performance factor NL according to DIN 4708	N _L	16,9	38,6
Surface area of coil	m ²	4,29	6,03
Coil capacity	dm ³	27,7	39,1
Power of coil	kW	120*	172*
		36**	50**
Efficiency of coil	l/h	3000*	4250*
		920**	1290**
Weight (without water)	kg	134	199
Magnesium anode M8 ø40		650	900

*80/10/45°C } heating water temp./ supply water temp./ domestic water temp./ flow rate of heating water
**55/10/45°C } through the coil -2,5m³/h

1. Manufacturer KOSPEL Sp. z o. o. in Koszalin, grants the buyer a warranty as to the quality of the product, counting from the date of sale, for a period of 8 years.
2. The Buyer is obliged, under pain of losing warranty rights:
 - a) entrust the installation of the device to a specialist service facility and strictly follow the instructions for installation and operation of the product,
 - b) In the event of a device failure, a warranty claim must be made immediately within 7 days from the date of the event. To make a report, please provide the device's serial number, production date (found on the device's nameplate), provide a copy of the proof of purchase with the date and contact details.
Complaints can only be submitted by:
 - website www.kospel.pl by completing the complaint form containing the required data,
 - by reporting a complaint to the nearest authorized service point.The basis for resolving disputes will be to provide the warranty complaint number received at the time of reporting.
3. The products are warranted against faulty materials and manufacture.
4. It is manufacturer's right to decide whether the broken down product will be repaired or replaced.
5. The warranty service is provided free of charge.
6. The manufacturer will fulfil his warranty obligation immediately after the defect, malfunction or failure is reported. All requests for warranty repairs must be accompanied by a warranty card and proof of purchase.
7. The manufacturer can refuse warranty repair in case lack of free access to claimed device.
8. A condition for maintaining the warranty on the tank in Domestic Hot Water Heaters is the replacement of the magnesium anode at least once every 18 months. The replacement of the anode must be confirmed by a purchase document, which should be presented in the event of a warranty claim. An anode suitable for the model of the device should be used, in accordance with the technical data provided in the user manual.
9. Exclusions or conditions that void warranty
 - Any damage to the device from poor or incorrect installation work.
 - Water leaks into the boiler. All plumbing joints must be checked.
 - Any call out charges that have not been organised by the KOSPEL Sp z o.o.
10. This warranty gives you specific legal rights, and you may also have other rights which vary from countries to country.

Product serial number

Seller's signature and stamp

Date

Installer's signature and stamp

NOTE

Contenido

Explicación de los pictogramas	66
Instrucciones de seguridad	67
Descripción del dispositivo	68
Construcción	68
Conexión a un sistema de calefacción central	69
Conexión a una instalación de agua	69
Instalación	70
Operación	70
Vaciar el tanque	71
Instrucciones sobre cómo proceder en caso de daños o irregularidades	72
Eliminación	72
Reciclaje y Eliminación	72
Datos técnicos	73
Tarjeta de garantía	75



Lea cuidadosamente antes de usar.

Para un uso seguro y correcto, siga las instrucciones.

Guarde este manual para futuras referencias.

Debido a la mejora continua del producto, el fabricante se reserva el derecho de realizar pequeñas modificaciones técnicas y editoriales. Estos cambios no afectan la funcionalidad ni la seguridad del dispositivo.

Explicación de los pictogramas



Por favor siga cuidadosamente las indicaciones de seguridad para evitar el riesgo de lesiones y daños materiales.



Peligro
Este signo advierte de riesgo de lesiones.



Atención
Este signo advierte de posibles daños materiales y contaminación ambiental.

Sugerencia

El texto marcado con la palabra Sugerencia contiene información adicional.



Indicación de que el manual de instrucciones debe ser tenido en cuenta durante el manejo del aparato o el control cerca del lugar donde se encuentra el símbolo.

Reglamentos aplicables

- Reglamentos nacionales de instalación
- Reglamentos de seguridad e higiene laboral
- Leyes de protección ambiental
- Reglamentos de las asociaciones de seguros profesionales
- Las actuales regulaciones de seguridad nacionales

1. Familiarizarse con el contenido de este manual de instrucciones permitirá una instalación y operación correctas del dispositivo, asegurando su funcionamiento prolongado y confiable.
2. Instalar y utilizar el intercambiador en desacuerdo con este manual está prohibido, ya que podría resultar en fallos y la pérdida de la garantía.
3. No se debe instalar el dispositivo en habitaciones donde la temperatura ambiente pueda caer por debajo de 0°C.
4. La instalación y puesta en marcha del intercambiador, así como la ejecución de las instalaciones asociadas, deben ser realizadas por una empresa de servicios especializada y en estricta conformidad con el manual de montaje y operación del producto.
5. El intercambiador se instala únicamente en posición vertical, colocándolo sobre tres patas regulables.
6. El dispositivo debe ser instalado en un lugar y de una manera tal que una fuga de emergencia del tanque o conexiones no cause inundación de la habitación.
7. Después de colocarlo, el dispositivo debe conectarse a la red de agua, a la instalación de calefacción central y solar de acuerdo con el esquema contenido en este manual. Una conexión que no siga las instrucciones del manual anulará la garantía y puede provocar fallos.
8. La conexión a la instalación de agua debe realizarse según la norma PN-76/B-02440.
9. El intercambiador es un dispositivo a presión diseñado para conectarse a una instalación de agua con una presión que no exceda 1MPa. Si la presión en la instalación excede 1MPa, se debe instalar un reductor de presión antes del intercambiador.
10. El goteo de agua del tubo de descarga de la válvula de seguridad es un fenómeno normal y no se debe impedir, ya que bloquear la válvula podría causar fallos.
11. No se debe utilizar el intercambiador si existe la posibilidad de que la válvula de seguridad esté dañada.

12. El tanque está equipado con un ánodo de magnesio, que proporciona protección anticorrosiva adicional activa. El ánodo es una parte consumible y se desgasta. Debe revisarse el estado del ánodo una vez cada 12 meses y reemplazarse invariablemente cada 18 meses.
13. No se debe exceder la temperatura nominal del intercambiador de 95°C.

Descripción del dispositivo

Un intercambiador de agua caliente sanitaria es un dispositivo diseñado para calentar y almacenar agua en estado caliente. Es ideal tanto para hogares como para instalaciones comerciales. El agua puede calentarse mediante una bobina de gran superficie o dos bobinas, según el modelo.

El modelo SWP está equipado con una única bobina, lo que permite la conexión a una bomba de calor o caldera. Por otro lado, el modelo SWPC, con doble bobina, se recomienda para su uso con una bomba de calor.

Para proteger los tanques contra la corrosión, se utiliza esmalte cerámico y un ánodo de magnesio. Además, los dispositivos están aislados externamente con espuma ecológica, lo que garantiza un aislamiento térmico efectivo.

Construcción

Los dibujos que ilustran la construcción de los intercambiadores se encuentran en la página 3 del manual.

1	Cubierta superior
2	Ánodo de magnesio
3	Termómetro
4	Aislamiento térmico
5	Bobina de calefacción
6	Conexión del calentador eléctrico (tapón 1½" - par de apriete 18-20 Nm)
7	Cubierta de la abertura de inspección
8	Abertura de inspección
9	Patatas
10	Tubo del sensor

La conexión al sistema de calefacción central debe realizarse utilizando conexiones de acoplamiento: 1" para el modelo SWP y 5/4" para el modelo SWPC. Deben instalarse válvulas de cierre antes de las conexiones.

En sistemas con circulación forzada, para que el intercambiador alcance el rendimiento según la tabla de „Datos técnicos”, es necesario asegurar un flujo adecuado de agua caliente.

El modelo SWP tiene una sola bobina con una gran superficie de intercambio de calor, mientras que el modelo SWPC está equipado con una bobina doble. Los diagramas detallados para la conexión al sistema de calefacción central se encuentran en la página 4.

Conexión a una instalación de agua

La conexión al sistema de suministro de agua debe realizarse mediante uniones de conexión y de acuerdo con la norma PN-76/B-02440.

El intercambiador es un dispositivo a presión diseñado para conectarse a un sistema de suministro de agua con una presión que no exceda 1 MPa. Si la presión en el sistema excede 1 MPa, se debe instalar un reductor de presión antes del intercambiador.

El intercambiador debe conectarse a la red de suministro de agua de la siguiente manera:

- En la conexión de entrada de agua fría [ZW], instale una T con una válvula de seguridad con una presión de apertura máxima de 10 bares y una válvula de drenaje; entre el tanque y la válvula de seguridad, así como en su salida, no debe haber ninguna válvula de cierre ni elemento que estrangule el flujo; la válvula de seguridad debe instalarse de manera que cualquier fuga de agua sea visible.
- Conectar el intercambiador con la válvula de seguridad instalada al sistema de suministro de agua.
- En la entrada de agua fría, instale una válvula de cierre.

La salida de agua caliente debe conectarse a la conexión ubicada en la parte superior del intercambiador. Cada intercambiador está equipado con una conexión destinada a la conexión de la circulación de agua caliente.

Atención

Se debe utilizar una válvula de seguridad que esté adaptada a la capacidad de la fuente de calor. La instalación de una válvula de seguridad con una capacidad de flujo inadecuada puede llevar a un aumento excesivo de presión en el intercambiador de calor y, como resultado, a fugas. En tal caso, la garantía no cubre los daños resultantes.

Instalación

Antes de poner en marcha el intercambiador de calor, se debe realizar una inspección visual de las conexiones del dispositivo y de la correcta instalación de acuerdo con los esquemas. Todas las conexiones, incluidas aquellas montadas de fábrica (conexión del elemento calefactor eléctrico, ánodo de magnesio, cubierta de la apertura de inspección), deben ser revisadas por su estanqueidad al inicio y, en caso de fugas, deben ser selladas nuevamente.

El intercambiador de calor debe ser llenado con agua de la siguiente manera:

- Abrir la válvula de entrada de agua fría,
- Abrir la válvula de salida de agua caliente en la instalación (un chorro completo de agua sin burbujas indica el llenado del tanque),
- Cerrar las válvulas de extracción,

Abrir las válvulas que conectan la instalación solar y de calefacción con el intercambiador de calor. Verificar la estanqueidad de las conexiones en el lado del agua potable y en el lado de los medios de calefacción. Verificar el funcionamiento de la válvula de seguridad (de acuerdo con las instrucciones del fabricante de la válvula).

Operación

Los intercambiadores son seguros y fiables en su operación siempre que se sigan las siguientes reglas:

- Cada 14 días se debe verificar el funcionamiento de la válvula de seguridad (si no hay salida de agua, la válvula está defectuosa y no se debe operar el intercambiador).
- Limpiar periódicamente el tanque de los sedimentos acumulados. La frecuencia de limpieza del tanque depende de la dureza del agua en la zona. Esta actividad debe ser realizada por un servicio técnico autorizado. Los tornillos de la tapa deben apretarse con un torque de 18-22 Nm.
- Una vez al año, se debe verificar el ánodo de magnesio.
- Cada 18 meses, es imprescindible reemplazar el ánodo de magnesio.
- Reemplazo del ánodo la tapa superior [1], cierre la válvula de cierre en la entrada de agua fría, abra la válvula de agua caliente en el grifo, abra la válvula de drenaje y drene suficiente agua del sistema para poder reemplazar el ánodo sin causar inundaciones en el área, desmonte la tapa de la abertura de inspección y retire el ánodo. Los tornillos de la tapa deben apretarse con un torque de 18-22 Nm.
- Por razones higiénicas, calentar periódicamente el agua a más de 70°C.
- Cualquier anomalía en el funcionamiento del dispositivo debe ser reportada al servicio técnico autorizado.
- Se recomienda aislar térmicamente la tubería de descarga y las tuberías de conexión de la serpentina para minimizar las pérdidas de calor.

Las tareas mencionadas anteriormente deben realizarse por cuenta propia y no están cubiertas por el servicio de garantía.

Los intercambiadores pueden equiparse adicionalmente con un calentador eléctrico con termostato.

Para el modelo SWP:

- (GRW-1,4/230; GRW-2,0/230; GRW-3,0/230) para todas las capacidades en el manguito del calentador o en la abertura de inspección en la brida GRW2*.
- (GRW-4,5/400; GRW-6,0/400) para capacidades desde 300 litros en la brida GRW2* de la abertura de inspección.

* Brida GRW2 - tapa para la brida con conexión para el calentador.

Longitud máxima del calentador:

- 370 mm para capacidad de 200 litros,
- 460 mm para capacidad de 300 litros,
- 530 mm para capacidad de 500 litros,

Para el modelo SWPC:

- (GRW-1,4/230; GRW-2,0/230; GRW-3,0/230 o GRW-4,5/400),
- (GRW-6,0/400) solo para una capacidad de 500 l.

La longitud máxima es respectivamente:

- 410 mm para capacidad de 300 litros,
- 460 mm para capacidad de 500 litros,

Vaciar el tanque

Para vaciar el tanque de agua, siga estos pasos:

- Cierre las válvulas que conectan el intercambiador de calor con el circuito de calefacción.
- Cierre la válvula en la entrada de agua fría al intercambiador de calor.
- Abra la válvula de drenaje.

Instrucciones sobre cómo proceder en caso de daños o irregularidades

Irregularidad	Instrucción de procedimiento
Fuga de agua del tanque	Desconecte el termo eléctrico de la red eléctrica, cierre la válvula de suministro de agua fría y las válvulas de cierre de la instalación de calefacción central y contacte con el servicio técnico.
Aumento excesivo de la presión en el tanque	
Aumento de la presión en el sistema de calefacción	
Agua sucia en el dispositivo	El tanque debe ser limpiado de sedimentos acumulados - para esto se debe recurrir a un servicio especializado.

Eliminación

Un producto desechado no debe ser tratado como residuo municipal. La correcta eliminación de un producto desechado previene potenciales impactos negativos en el medio ambiente que podrían surgir de una disposición inadecuada de los residuos. Para obtener información más detallada sobre el reciclaje de este producto, debe contactar a la administración municipal local o los servicios de gestión de residuos.

Reciclaje y Eliminación

Eliminación de productos y equipos:

Los productos y equipos no deben desecharse junto con los residuos domésticos. Debe asegurarse de que el producto y todo el equipo se eliminen de manera adecuada. Todas las regulaciones aplicables deben ser cumplidas.

Intercambiador de agua caliente sanitaria		SWP 201	SWP 301	SWP 501
Capacidad nominal	l	200	300	500
Clase de eficiencia energética		B		
Pérdidas en reposo	W	59	67	79
Capacidad de almacenamiento	l	197	298	486
Presión nominal	tanque	MPa	1	
	serpentín		1	
Temp. máxima de funcionamiento del tanque	°C	95		
Temp. máxima de funcionamiento del intercambiador de calor		110		
Factor de potencia NL según DIN 4708		5,9	10,7	24,1
Superficie del serpentín	m ²	2,05	2,63	3,71
Capacidad del serpentín	dm ³	13,6	17,3	24,5
Potencia del serpentín	kW	60*	78*	110*
		18**	23**	33**
Rendimiento del serpentín	l/h	1450*	1850*	2650*
		450**	590**	830**
Peso sin agua	kg	78	109	165
Ánodo de magnesio M8 ø40		400	500	650

*80/10/45°C } Temperatura del Agua de Calefacción / Temperatura de Flujo / Temperatura del Agua Potable;
 **55/10/45°C } Flujo de Agua de Calefacción 2,5 m³/h.

Intercambiador de agua caliente sanitaria		SWPC 301	SWPC 501
Capacidad nominal	I	300	500
Clase de eficiencia energética		B	
Pérdidas en reposo	W	67	79
Capacidad de almacenamiento	I	294	480
Presión nominal	tanque	MPa	1
	serpentín		1
Temp. máxima de funcionamiento del tanque	°C	95	
Temp. máxima de funcionamiento del intercambiador de calor		110	
Coefficiente de potencia NL según DIN 4708	N _L	16,9	38,6
Superficie del serpentín	m ²	4,29	6,03
Capacidad del serpentín	dm ³	27,7	39,1
Potencia del serpentín	kW	120*	172*
		36**	50**
Rendimiento del serpentín	l/h	3000*	4250*
		920**	1290**
Peso sin agua	kg	134	199
Ánodo de magnesio M8 ø40		650	900

*80/10/45°C } Temperatura del Agua de Calefacción / Temperatura de Flujo / Temperatura del Agua Potable;
**55/10/45°C } Flujo de Agua de Calefacción 2,5 m³/h.

1. Fabricante KOSPEL Sp. z o. zoo. en Koszalin, concede al comprador una garantía sobre la calidad del producto, a partir de la fecha de venta, por un período de 8 años.
2. El Comprador está obligado, bajo pena de perder los derechos de garantía:
 - a) confiar la instalación del dispositivo a un centro de servicio especializado y seguir estrictamente las instrucciones de instalación y funcionamiento del producto,
 - b) En caso de falla del dispositivo, se debe realizar un reclamo de garantía inmediatamente dentro de los 7 días posteriores a la fecha del evento. Para realizar un informe, proporcione el número de serie del dispositivo, la fecha de producción (que se encuentra en la placa de identificación del dispositivo), proporcione una copia del comprobante de compra con la fecha y los datos de contacto.
Las quejas sólo pueden ser presentadas por:
 - sitio web www.kospel.pl cumplimentando el formulario de reclamación que contiene los datos solicitados,
 - comunicando una reclamación al punto de servicio autorizado más cercano. La base para resolver disputas será proporcionar el número de reclamo de garantía recibido al momento de informar.
3. Los productos están garantizados contra materiales defectuosos y errores de fabricación.
4. Es derecho del fabricante decidir si el producto averiado será reparado o reemplazado.
5. El servicio de garantía se proporciona de forma gratuita.
6. El fabricante cumplirá su obligación de garantía inmediatamente después de que se informe el defecto, mal funcionamiento o fallo. Todas las solicitudes de reparaciones en garantía deben ir acompañadas de la tarjeta de garantía y el comprobante de compra.
7. El fabricante puede rechazar la reparación en garantía en caso de falta de acceso libre al dispositivo reclamado.
8. Una condición para mantener la garantía del depósito en los Intercambiadores de Agua Caliente Sanitaria es el reemplazo del ánodo de magnesio al menos una vez cada 18 meses. El reemplazo del ánodo debe ser confirmado por un documento de compra, el cual debe presentarse en caso de reclamación. Debe utilizarse un ánodo adecuado para el modelo del dispositivo, de acuerdo con los datos técnicos indicados en el manual de usuario.
9. Exclusiones o condiciones que anulan la garantía:
 - Cualquier daño al dispositivo por trabajos de instalación pobres o incorrectos.
 - Fugas de agua en la caldera. Todas las juntas de plomería deben ser revisadas.
 - Cualquier cargo por servicios de asistencia que no hayan sido organizados por KOSPEL Sp z o.o.
10. Esta garantía le otorga derechos legales específicos, y también puede tener otros derechos que varían de un país a otro.

Número de serie del producto

Firma y sello del vendedor

Fecha

Firma y sello del instalador

NOTA

Contenu

Explication des symboles	78
Lignes directrices de sécurité	79
Description des appareils	80
Construction	80
Le raccordement au circuit de chauffage central	81
Raccordement au réseau d'approvisionnement en eau	81
Première mise en service	82
Exploitation	82
Vidange du ballon préparateur ECS	83
Instructions en cas de dommages ou d'irrégularités	84
Retiré de l'exploitation	84
Recyclage et élimination des déchets	84
Donnés Techniques	85
La carte de garantie	87



Lisez attentivement avant utilisation.

Pour une utilisation sûre et correcte, suivez les instructions.

Conservez ce manuel pour référence future.

En raison de l'amélioration continue du produit, le fabricant se réserve le droit d'apporter de légères modifications techniques et éditoriales. Ces modifications n'affectent pas la fonctionnalité ni la sécurité de l'appareil.

Explication des symboles



Veillez suivre attentivement les consignes de sécurité afin de prévenir les blessures et les dommages.



Danger
Ce symbole avertit d'un danger de blessure.



Notez
Ce symbole avertit d'un risque de dommages matériels et de pollution environnementale.

Conseil

Le texte marqué du mot Conseil contient des informations supplémentaires.



Reportez-vous à ce manuel lors de l'utilisation du produit ou de ses commandes marquées de ce symbole.

Lois et réglementations applicables

- Les codes nationaux d'installation électrique et de plomberie.
- Les réglementations légales en matière d'hygiène et de sécurité au travail.
- Les réglementations légales en matière de protection de l'environnement.
- Les réglementations des associations professionnelles et d'assurance.
- Les réglementations nationales de sécurité en vigueur.

1. La prise de connaissance de ce manuel d'utilisation permettra une installation et un fonctionnement corrects de l'appareil, assurant ainsi son fonctionnement fiable et de longue durée.
2. L'installation et l'utilisation de l'échangeur en contradiction avec ce manuel sont interdites - cela risque d'entraîner des dommages et l'annulation de la garantie.
3. L'appareil ne doit pas être installé dans des pièces où la température ambiante peut descendre en dessous de 0°C.
4. L'installation et la mise en service de l'échangeur ainsi que la réalisation des installations connexes doivent être confiées à une entreprise de service spécialisée et il est nécessaire de respecter strictement les instructions de montage et d'utilisation du produit.
5. L'échangeur doit être installé exclusivement en position verticale, réglé sur trois pieds réglables.
6. L'appareil doit être installé à un endroit et de manière à ce qu'une fuite du réservoir ou des connexions n'entraîne pas l'inondation de la pièce.
7. Après avoir installé l'appareil, il doit être raccordé au réseau d'eau, au système de chauffage central et au système solaire selon le schéma indiqué dans ce manuel. Un raccordement incorrect selon le manuel annule la garantie de l'utilisateur et risque d'endommager l'appareil.
8. Le raccordement à l'installation d'eau doit être effectué conformément à la norme PN-76/B-02440.
9. L'échangeur est un appareil sous pression adapté au raccordement à une installation d'eau avec une pression ne dépassant pas 1 MPa. Si la pression dans l'installation dépasse 1 MPa, il est nécessaire d'installer un réducteur de pression avant l'échangeur.
10. L'égouttement d'eau du tuyau de décharge de la soupape de sécurité est un phénomène normal et ne doit pas être empêché, car le blocage de la soupape peut causer une défaillance.
11. Il n'est pas permis d'utiliser l'échangeur si la soupape de sécurité est potentiellement endommagée.

12. Le réservoir est équipé d'une anode magnésium qui offre une protection anticorrosion active supplémentaire. L'anode est une pièce d'usure et se détériore avec le temps. L'état de l'anode doit être vérifié une fois par an et elle doit être remplacée tous les 18 mois sans condition.
13. Il n'est pas permis de dépasser la température nominale de l'échangeur - 95°C.

Description des appareils

Un échangeur d'eau chaude sanitaire est un dispositif conçu pour chauffer et stocker l'eau à l'état chaud. Il est idéal tant pour les foyers que pour les bâtiments commerciaux. L'eau peut être chauffée à l'aide d'un serpentin de grande surface ou de deux serpentins, selon le modèle.

Le modèle SWP est équipé d'un seul serpentin, permettant la connexion à une pompe à chaleur ou une chaudière. En revanche, le modèle SWPC, avec un double serpentin, est recommandé pour une utilisation avec une pompe à chaleur.

Pour protéger les réservoirs contre la corrosion, on utilise un émail céramique et une anode magnésienne. De plus, les appareils sont isolés de l'extérieur avec une mousse écologique, assurant une isolation thermique efficace.

Construction

Les dessins illustrant la construction des échangeurs se trouvent à la page 3 du manuel.

1	Couvercle supérieur
2	Anode magnésienne
3	Thermomètre
4	Isolation thermique
5	Serpentin de chauffage
6	Raccord pour chauffage électrique (bouchon 1½" - couple de serrage 18-20 Nm)
7	Couvercle d'ouverture d'inspection
8	Ouverture d'inspection
9	Pieds
10	Tube capteur

La connexion au système de chauffage central doit être effectuée à l'aide de raccords: 1" pour le modèle SWP et 5/4" pour le modèle SWPC. Des vannes d'arrêt doivent être installées avant les raccords.

Dans les systèmes à circulation forcée, pour que l'échangeur atteigne les performances indiquées dans le tableau des „Données techniques”, il est nécessaire d'assurer un débit d'eau de chauffage adéquat.

Le modèle SWP possède un serpentin unique avec une grande surface d'échange thermique, tandis que le modèle SWPC est équipé d'un double serpentin. Les schémas détaillés de connexion au système de chauffage central se trouvent à la page 4.

Raccordement au réseau d'approvisionnement en eau

Le raccordement au système d'alimentation en eau doit être effectué à l'aide de raccords et conformément à la norme PN-76/B-02440.

L'échangeur est un appareil sous pression conçu pour être raccordé à un système d'alimentation en eau avec une pression ne dépassant pas 1 MPa. Si la pression dans le système dépasse 1 MPa, il est nécessaire d'installer un réducteur de pression avant l'échangeur.

L'échangeur doit être raccordé au réseau d'alimentation en eau de la manière suivante :

- Connectez une vanne trois voies avec une soupape de sécurité d'une pression d'ouverture maximale de 10 bars et un robinet de vidange au raccord pour l'arrivée d'eau froide [ZW] ; il ne doit y avoir aucune vanne d'arrêt ni élément de restriction de débit entre le réservoir et la soupape de sécurité, ni à sa sortie ; la soupape de sécurité doit être installée de manière à ce que toute fuite d'eau soit visible,
- Raccordez l'échangeur, avec la soupape de sécurité installée, au système d'alimentation en eau,
- Installez une vanne d'arrêt sur l'arrivée d'eau froide.

La sortie d'eau chaude sanitaire doit être raccordée au raccord situé sur le dessus de l'échangeur. Chaque échangeur est équipé d'un connecteur destiné au raccordement du système de circulation d'eau chaude sanitaire.

! Notez

Utilisez une soupape de sécurité adaptée à la puissance de la source de chaleur.

- Le montage d'une soupape de sécurité avec un débit insuffisant peut entraîner une augmentation excessive de la pression dans ballon préparateur ECS et, par conséquent, le descellement. Dans un tel cas la garantie ne couvre pas les dommages.

Première mise en service

Avant de démarrer l'échangeur de chaleur, une inspection visuelle de la connexion de l'appareil et du montage correct selon les schémas doit être effectuée. Toutes les connexions, y compris celles qui ont été assemblées en usine (buses de connexion du chauffage électrique, anode de magnésium, couvercle d'ouverture d'inspection), doivent être vérifiées pour l'étanchéité lors de la mise en service et re-scellées en cas de fuites.

L'échangeur de chaleur doit être rempli d'eau :

- ouvrir la vanne d'arrivée d'eau froide,
- ouvrir le robinet d'eau chaude d'un point de puisage (sortie d'eau sans bulles d'air signifie que le ballon préparateur ECS est entièrement rempli d'eau),
- fermer le robinet d'eau chaude des points de puisage,

Ouvrez les vannes de liaison d'installation solaire et chauffage avec le ballon préparateur ECS. Vérifier le serrage des connexions. Vérifier le fonctionnement de la soupape de sécurité (conformément aux instructions du fabricant).

Exploitation

Les échangeurs sont sûrs et fiables à utiliser à condition de respecter les principes suivants :

- Toutes les deux semaines, il est nécessaire de vérifier le fonctionnement de la soupape de sécurité (si aucune fuite d'eau ne se produit, la soupape est défectueuse et l'échangeur ne doit pas être utilisé).
- Nettoyez régulièrement le réservoir des dépôts accumulés. La fréquence de nettoyage du réservoir dépend de la dureté de l'eau dans la région. Cette tâche doit être confiée à un centre de service. Les vis du couvercle doivent être serrées avec un couple de 18-22 Nm.
- Vérifiez l'anode magnésium une fois par an.
- Remplacez l'anode magnésium tous les 18 mois.
- Pour remplacer l'anode, retirez le couvercle supérieur [1], fermez la vanne d'arrêt sur l'arrivée d'eau froide, ouvrez le robinet d'eau chaude sur le mitigeur, ouvrez le robinet de vidange et évacuez suffisamment d'eau du système pour pouvoir remplacer l'anode sans inonder la pièce, démontez le couvercle de l'ouverture de révision et retirez l'anode. Les vis du couvercle doivent être serrées avec un couple de 18-22 Nm.
- Pour des raisons d'hygiène, il est nécessaire de chauffer régulièrement l'eau à plus de 70°C.
- Toute anomalie dans le fonctionnement de l'appareil doit être signalée à un centre de service.
- Il est recommandé d'isoler thermiquement les tuyaux de sortie et les tuyaux de raccordement des spirales pour minimiser les pertes de chaleur.

Les opérations ci-dessus doivent être effectuées à vos propres frais et ne sont pas couvertes par le service de garantie.

Les échangeurs peuvent être équipés en option d'un chauffage électrique avec thermostat.

Pour le modèle SWP :

- (GRW-1,4/230; GRW-2,0/230; GRW-3,0/230) pour toutes les capacités dans le manchon du chauffage ou dans l'ouverture d'inspection sur la bride GRW2*.
- (GRW-4,5/400; GRW-6,0/400) pour des capacités à partir de 300 litres dans la bride GRW2* de l'ouverture d'inspection.

* Bride GRW2 - capuchon pour la bride avec raccord pour chauffage.

Longueur maximale du chauffage :

- 370 mm pour une capacité de 200 litres,
- 460 mm pour une capacité de 300 litres,
- 530 mm pour une capacité de 500 litres,

Pour le modèle SWPC:

- (GRW-1,4/230; GRW-2,0/230; GRW-3,0/230 ou GRW-4,5/400),
- (GRW-6,0/400) uniquement pour une capacité de 500 l.

La longueur maximale est respectivement :

- 410 mm pour une capacité de 300 litres,
- 460 mm pour une capacité de 500 litres,

Vidange du ballon préparateur ECS

Pour vider le cuve d'eau, il faut:

- Fermer les vannes de raccordement du ballon préparateur ECS avec circuit de chauffage.
- Fermez la vanne sur l'arrivé d'eau froide au ballon préparateur ECS.
- Ouvrez la vanne de vidange.

Instructions en cas de dommages ou d'irrégularités

Irrégularité	Procédure
Fuite d'eau du réservoir	Débrancher le radiateur électrique de l'alimentation électrique, fermer le robinet d'alimentation en eau froide et les robinets d'arrêt de l'installation de chauffage central et contacter le service
Augmentation excessive de la pression dans le réservoir	
Augmentation de la pression dans le système de chauffage	
Eau sale dans l'appareil	Le réservoir doit être nettoyé des sédiments accumulés - pour cela, il convient de faire appel à un professionnel.

Retiré de l'exploitation

Le produit utilisé ne peut pas être traité comme un déchet municipal. L'élimination appropriée du produit utilisé évite les effets négatifs potentiels sur l'environnement, qui pourraient se produire en cas de gestion inappropriée des déchets. Pour des informations plus détaillées sur le recyclage de ce produit, veuillez contacter votre unité gouvernementale locale, service de gestion des déchets.

Recyclage et élimination des déchets

Enlèvement de produits et d'équipements:

Ce produit et ses accessoires ne doivent pas être jetés avec les ordures ménagères. Assurez-vous que le produit et tous les accessoires ont été supprimés correctement. Toutes les lois applicables doivent être respectées.

Documentation papier



Échangeur d'eau chaude sanitaire		SWP 201	SWP 301	SWP 501
Capacité nominale	l	200	300	500
Classe d'efficacité énergétique		B		
Pertes statiques	W	59	67	79
Capacité de stockage	l	197	298	486
Pression nominale	réservoir	MPa	1	
	serpentin		1	
Température maximale de fonctionnement du réservoir	°C	95		
Température maximale de fonctionnement de l'échangeur de chaleur		110		
Facteur de puissance NL selon DIN 4708		5,9	10,7	24,1
Surface du serpentin	m ²	2,05	2,63	3,71
Capacité du serpentin	dm ³	13,6	17,3	24,5
Puissance du serpentin	kW	60*	78*	110*
		18**	23**	33**
Rendement du serpentin	l/h	1450*	1850*	2650*
		450**	590**	830**
Poids à vide	kg	78	109	165
Anode magnésienne M8 ø40		400	500	650

*80/10/45°C } température d'eau chauffante / température de l'eau d'alimentation / température d'ecs; débit
 **55/10/45°C } d'eau chauffante dans le serpentin 2,5m³/h.

Échangeur d'eau chaude sanitaire		SWPC 301	SWPC 501
Capacité nominale	l	300	500
Classe d'efficacité énergétique		B	
Pertes statiques	W	67	79
Capacité de stockage	l	294	480
Pression nominale	réservoir	MPa	1
	serpentin		1
Température maximale de fonctionnement du réservoir		°C	95
Température maximale de fonctionnement de l'échangeur de chaleur			110
Facteur de puissance NL selon DIN 4708	N _L	16,9	38,6
Surface du serpentin	m ²	4,29	6,03
Capacité du serpentin	dm ³	27,7	39,1
Puissance du serpentin	kW	120*	172*
		36**	50**
Rendement du serpentin	l/h	3000*	4250*
		920**	1290**
Poids à vide	kg	134	199
Anode magnésienne M8 ø40		650	900

*80/10/45°C } température d'eau chauffante / température de l'eau d'alimentation / température d'ecs; débit
**55/10/45°C } d'eau chauffante dans le serpentin 2,5m³/h.

1. Fabricant KOSPEL Sp. z o.o. zoo. à Koszalin, accorde à l'acheteur une garantie quant à la qualité du produit, à compter de la date de vente, pour une durée de 8 ans.
2. L'acheteur est tenu, sous peine de perdre les droits de garantie :
 - a) confier l'installation de l'appareil à un centre de service spécialisé et suivre strictement les instructions d'installation et de fonctionnement du produit,
 - b) En cas de panne de l'appareil, une demande de garantie doit être déposée immédiatement dans les 7 jours à compter de la date de l'événement. Pour faire un rapport, veuillez fournir le numéro de série de l'appareil, la date de production (trouvée sur la plaque signalétique de l'appareil), fournir une copie de la preuve d'achat avec la date et les coordonnées. Les réclamations ne peuvent être déposées que par :
 - le site Internet www.kospel.pl en remplissant le formulaire de réclamation contenant les données requises,
 - en signalant une réclamation au point de service agréé le plus proche. La base de résolution des litiges sera de fournir le numéro de réclamation au titre de la garantie reçu au moment du rapport.
3. La responsabilité au titre de la garantie ne couvre que les défauts résultant de causes inhérentes à l'appareil lui-même, excluent tout endommagé à la suite d'un accident ou d'une négligence active ou passive.
4. Le droit de choisir de supprimer un défaut ou de livrer un appareil exempt de défauts appartient au fabricant.
5. La réparation sous garantie est gratuite.
6. Le fabricant exécutera les obligations au titre de la garantie immédiatement après dispositif de notification à un centre de service autorisé. La condition pour effectuer une réparation sous garantie est d'avoir cette carte de garantie et le document d'achat.
7. Le fabricant peut refuser d'effectuer la réparation sous garantie en l'absence de libre accès à l'appareil faisant l'objet de la réclamation.
8. Une condition pour maintenir la garantie du réservoir dans les Échangeurs d'Eau Chaud Sanitaire est de remplacer l'anode en magnésium au moins une fois tous les 18 mois. Le remplacement de l'anode doit être confirmé par un document d'achat, qui doit être présenté en cas de réclamation. Il est nécessaire d'utiliser une anode adaptée au modèle de l'appareil, conformément aux spécifications techniques indiquées dans le manuel d'utilisation.
9. La garantie s'applique uniquement aux produits achetés et utilisés sur le territoire des pays pour lesquels le produit a été fabriqué et vendu.
10. Sont exclues de la garantie les défaillances dues à :
 - dégâts divers provoqués par des chocs ou des chutes au cours de manipulation après le départ de l'usine,
 - montage dans des endroits soumis au gel ou aux intempéries, locaux surchauffés ou mal ventilés,
 - positionnement de l'appareil non conforme aux consignes de la notice,
11. La garantie accordée n'exclut ni ne limite les droits de l'acheteur en vertu de la garantie pour défauts physiques.

No de fabrication

Tampon et signature du vendeur

Lieu et date

Tampon et signature de l'installateur

NOTE DE DÉPARTEMENT SAV

Sadržaj

Objašnjenje piktograma	90
Sigurnosne smjernice	91
Opis uređaja	92
Struktura	92
Povezivanje s centralnim grijanjem	93
Povezivanje s vodovodnom instalacijom	93
Puštanje u rad	94
Rad	94
Pražnjenje cilindra	95
Postupak u slučaju oštećenja ili nepravilnosti	96
Deaktivacija	96
Recikliranje i odlaganje otpada	96
Tehnički podaci	97
Garancijska kartica	99



Pažljivo pročitajte prije uporabe.

Za sigurno i ispravno korištenje slijedite upute.

Sačuvajte ove upute za buduću upotrebu.

Zbog kontinuiranog poboljšanja proizvoda, proizvođač zadržava pravo na manje tehničke i uredničke promjene. Te promjene ne utječu na funkcionalnost niti sigurnost uređaja.

Objašnjenje piktograma



Molimo da pažljivo slijedite sigurnosne upute kako bi izbjegli rizik od ozljeda i materijalne štete



Opasnost
Ova oznaka upozorava na opasnost od ozljeda.



Paznja
Ova oznaka upozorava na moguće materijalne gubitke i onečišćenje okoliša.

Savjet
Tekst označen riječju Savjet sadrži dodatne informacije.



Napomena da se upute za uporabu trebaju uzeti u obzir na mjestu gdje je simbol smješten.

Vazeći propisi

- Nacionalni propisi o instalacijama.
- Zakonski propisi o sigurnosti i zdravstvenoj zaštiti na radu.
- Zakonski propisi o zaštiti okoliša.
- Propisi strukovno-osiguravajućih udruženja.
- Aktualni nacionalni sigurnosni propisi.

1. Upoznavanje sa sadržajem ovog priručnika omogućuje ispravnu instalaciju i rad uređaja te osigurava dugotrajan i pouzdan rad.
2. Instalacija i rad izmjenjivača topline koji nisu u skladu s ovim priručnikom su zabranjeni - to može dovesti do kvara i poništenja jamstva.
3. Uređaj se ne smije instalirati u prostorijama gdje temperatura može pasti ispod 0°C.
4. Instalaciju i puštanje u rad izmjenjivača topline, kao i izgradnju pratećih postrojenja, treba povjeriti specijaliziranoj uslužnoj tvrtki i strogo se pridržavati uputa za instalaciju i rad.
5. Izmjenjivač topline montira se isključivo u uspravnom položaju, postavljanjem na tri podesive noge.
6. Uređaj treba instalirati tako da u slučaju nužde curenje iz spremnika ili priključaka ne poplavi prostoriju.
7. Nakon postavljanja, uređaj treba spojiti na sustav vodoopskrbe, centralnog grijanja i solarnog sustava prema shemi prikazanoj u ovom priručniku. Tehnika spajanja koja nije u skladu s priručnikom dovodi do gubitka jamstva i može uzrokovati kvar.
8. Priključak na vodoopskrbnu mrežu mora biti izveden prema normi PN-76/B-02440.
9. Izmjenjivač topline je tlačni uređaj namijenjen spajanju na sustave vodoopskrbe s tlakom ne većim od 1 MPa. Ako tlak u sustavu prelazi 1 MPa, ispred izmjenjivača topline mora se ugraditi regulator tlaka.
10. Kapljanje vode iz ispusne cijevi sigurnosnog ventila je normalno i ne smije se sprječavati, jer blokiranje ventila može dovesti do kvara.
11. Izmjenjivač topline ne smije se koristiti ako postoji vjerojatnost da je sigurnosni ventil oštećen.
12. Spremnik je opremljen magnezijevom anodom koja pruža dodatnu aktivnu zaštitu od korozije. Anoda je potrošni materijal i troši se. Stanje anode treba provjeravati svakih 12 mjeseci, a svakih 18 mjeseci anoda se mora zamijeniti.

13. Nazivna radna temperatura izmjenjivača topline od 95°C ne smije se prekoračiti.

Opis uređaja

Izmjenjivač tople vode je uređaj dizajniran za zagrijavanje i skladištenje vode u toplom stanju. Idealan je za kućanstva i komercijalne objekte. Voda se može zagrijavati pomoću jedne ili dvije zavojnice, ovisno o modelu.

Model SWP opremljen je jednom zavojnicom, što omogućuje priključak na toplinsku pumpu ili kotao. Model SWPC, s dvostrukom zavojnicom, preporučuje se za rad s toplinskom pumpom.

Za antikorozivnu zaštitu spremnika koristi se keramička emajl i magnezijaska anoda. Dodatno, uređaji su izvana izolirani ekološkom pjenom, što osigurava učinkovito zadržavanje topline.

Struktura

Crteži koji prikazuju strukturu izmjenjivača nalaze se na 3. stranici uputa.

1	Gornji poklopac
2	Magnezijska anoda
3	Termometar
4	Toplinska izolacija
5	Grijaća zavojnica
6	Priključak za električni grijač (čep 1½" - moment zatezanja 18-20 Nm)
7	Poklopac inspeksijskog otvora
8	Inspeksijski otvor
9	Nožice
10	Cijev senzora

Povezivanje s instalacijom centralnog grijanja treba obaviti pomoću priključnih spojki: 1" za model SWP i 5/4" za model SWPC. Ispred spojki trebaju biti postavljeni ventili za zatvaranje.

U sustavima s prisilnom cirkulacijom, kako bi izmjenjivač postigao učinak prema tablici „Tehnički podaci”, potrebno je osigurati odgovarajući protok grijane vode.

Model SWP ima jednu zavojnicu s velikom površinom izmjene topline, dok je model SWPC opremljen dvostrukom zavojnicom. Detaljni crteži za povezivanje s instalacijom centralnog grijanja nalaze se na stranici 4.

Povezivanje s vodovodnom instalacijom

Priključak na sustav vodoopskrbe treba biti izveden pomoću spojnih vijaka i u skladu s normom PN-76/B-02440. Izmjenjivač topline je tlačni uređaj, namijenjen za spajanje na sustave vodoopskrbe s tlakom ne većim od 1 MPa. Ako tlak u sustavu prelazi 1 MPa, ispred izmjenjivača topline potrebno je ugraditi regulator tlaka. Izmjenjivač topline treba spojiti na sustav vodoopskrbe na sljedeći način:

- Na priključku za dovod hladne vode [ZW] treba instalirati T-komad s sigurnosnim ventilom s maksimalnim tlakom otvaranja od 10 bara i ispusnim ventilom; između spremnika i sigurnosnog ventila, kao i na njegovom izlazu, ne smije biti zapornog ventila ili prigušnice protoka; sigurnosni ventil mora biti montiran tako da curenje vode bude vidljivo.
- Izmjenjivač topline s instaliranim sigurnosnim ventilom treba spojiti na sustav vodoopskrbe.
- Na dovodu hladne vode treba instalirati zaporni ventil.

Izlaz za toplu vodu treba spojiti na priključak koji se nalazi na vrhu izmjenjivača topline. Svaki izmjenjivač topline opremljen je priključkom za priključak cirkulacije tople vode.

! Paznja

- Mora se koristiti sigurnosni ventil prilagođen snazi izvora topline. Instalacija sigurnosnog ventila s neprimjerenim kapacitetom može dovesti do prekomjernog povećanja tlaka u razmjenjivaču topline i posljedično do curenja. U takvom slučaju, garancija ne pokriva nastalu štetu.

Prije pokretanja razmjenjivača topline, vizualno provjerite spojeve uređaja i ispravnost montaže prema dijagramima. Sve veze, čak i one koje su tvornički instalirane (priključak za električni grijač, magnezijeva anoda, poklopac otvora za inspekciju), trebaju biti provjerene na curenje tijekom pokretanja i ponovno zapečaćene ako se pronađu curenja. Za punjenje razmjenjivača topline vodom:

- Otvorite ventil na dovodu hladne vode,
- Otvorite ventil za izvlačenje tople vode u sustavu (protok vode bez zračnih mjehurića ukazuje da je spremnik pun),
- Zatvorite ventile za izvlačenje,

Otvorite ventile koji povezuju solarne i grijane sustave s razmjenjivačem topline. Provjerite čvrstoću veza na strani korisne vode i na strani grijanih agenasa. Testirajte rad sigurnosnog ventila (prema uputama proizvođača za ventil).

Rad

Izmjenjivači topline su sigurni i pouzdani u radu, pod uvjetom da se pridržavate sljedećih načela:

- Svakih 14 dana treba provjeriti rad sigurnosnog ventila. (Ako nema izlivanja vode, ventil je neispravan i izmjenjivač topline ne smije se koristiti.)
- Spremnik treba redovito čistiti od nakupljenih naslaga. Učestalost čišćenja ovisi o tvrdoći vode u određenoj regiji. Ovaj zadatak treba povjeriti servisnoj službi. Vijci poklopca trebaju biti zategnuti momentom od 18-22 Nm.
- Jednom godišnje treba provjeriti stanje magnezijeve anode.
- Svakih 18 mjeseci magnezijeva anoda mora se zamijeniti.
- Zamjena anode: Uklonite gornji poklopac [1], zatvorite zaporni ventil na dovodu hladne vode, otvorite ventil za toplu vodu na slavini, otvorite ispusni ventil i ispuštajte vodu iz sustava dok ne bude moguće zamijeniti anodu bez poplavlivanja prostora. Demontirajte poklopac revizijskog otvora i uklonite anodu. Vijci poklopca trebaju biti zategnuti momentom od 18-22 Nm.
- Radi higijenske sigurnosti, vodu treba redovito zagrijavati na više od 70°C.
- Sve nepravilnosti u radu uređaja treba prijaviti servisnoj službi.
- Preporučuje se toplinska izolacija odvodne cijevi i priključnih cijevi grijaće spirale kako bi se smanjili toplinski gubici.

Gore navedene zadatke treba obavljati samostalno i ne spadaju pod uslugu jamstva

Izmjenjivači se mogu dodatno opremiti električnim grijačem s termostatom.

Za model SWP:

- (GRW-1,4/230; GRW-2,0/230; GRW-3,0/230) za sve kapacitete u priključku grijača ili u inspeksijskom otvoru na prirubnici GRW2*.
- (GRW-4,5/400; GRW-6,0/400) za kapacitete od 300 l u prirubnici GRW2* inspeksijskog otvora.

* Prirubnica GRW2 - poklopac za prirubnicu s priključkom za grijač.

Maksimalna dužina grijača:

- 370 mm za kapacitet 200 litara,
- 460 mm za kapacitet 300 litara,
- 530 mm za kapacitet 500 litara,

Za model SWPC:

- (GRW-1,4/230; GRW-2,0/230; GRW-3,0/230 ili GRW-4,5/400),
- (GRW-6,0/400) samo za kapacitet od 500 l.

Maksimalna dužina je sljedeća:

- 410 mm za kapacitet 300 litara,
- 460 mm za kapacitet 500 litara,

Pražnjenje cilindra

Slijedite dolje navedene upute za sigurno pražnjenje cilindra:

- zatvorite sve ventile koji povezuju cilindar s grijanim krugom,
- zatvorite ventil na cijevi za opskrbu hladnom vodom cilindra,
- otvorite odvodni ventil.

Postupak u slučaju oštećenja ili nepravilnosti

Nepravilnost	Upute za uporabu
Curenje vode iz spremnika	Isključiti elektrogrijalicu iz struje, zatvoriti ventil za dovod hladne vode i zaporne ventile instalacije centralnog grijanja i obratiti se servisu.
Prekomjeran tlak u spremniku	
Povećan tlak u sustavu centralnog grijanja	
Prljava voda u uređaju	Spremnik mora biti očišćen od nakupljenih sedimenata - u tu svrhu molimo kontaktirajte specijaliziranu servisnu ustanovu

Deaktivacija

Korišteni proizvod se ne smije tretirati kao komunalni otpad. Pravilno odlaganje korištenog proizvoda sprječava potencijalne negativne utjecaje na okoliš koji bi mogli nastati u slučaju nepravilnog upravljanja otpadom. Za detaljnije informacije o recikliranju ovog proizvoda, molimo kontaktirajte vašu lokalnu komunalnu upravu ili službe za upravljanje otpadom.

Recikliranje i odlaganje otpada

Odlaganje proizvoda i opreme:

Proizvod i oprema se ne smiju odlagati s kućanskim otpadom. Potrebno je osigurati da se proizvod i sva oprema pravilno odlože. Mora se poštovati sve relevantne propise.

Spremnik za potrošnu toplu vodu		SWP 201	SWP 301	SWP 501
Nazivni kapacitet	I	200	300	500
Energetska učinkovitost		B		
Gubici u stanju mirovanja	W	59	67	79
Kapacitet spremnika	I	197	298	486
Nazivni tlak	Spremnik	MPa	1	
	Grijaći registar		1	
Maks. radna temperatura spremnika	°C	95		
Maks. radna temperatura izmjenjivača topline		110		
Faktor snage NL prema DIN 4708		5,9	10,7	24,1
Površina grijaćeg registra	m ²	2,05	2,63	3,71
Kapacitet grijaćeg registra	dm ³	13,6	17,3	24,5
Snaga grijaćeg registra	kW	60*	78*	110*
		18**	23**	33**
Težina bez vode	l/h	1450*	1850*	2650*
		450**	590**	830**
Magnezijeva anoda M8 ø40	kg	78	109	165
Magnesiumanode M8 ø40		400	500	650

*80/10/45°C } temperatura grijane vode / temperatura dovodne vode / temperatura kućanske vode / protok
 **55/10/45°C } grijane vode kroz zavojnicu - 2,5m³/h

Spremnik za potrošnu toplu vodu		SWPC 301	SWPC 501
Nazivni kapacitet	l	300	500
Energetska učinkovitost		B	
Gubici u stanju mirovanja	W	67	79
Kapacitet spremnika	l	294	480
Nazivni tlak	Spremnik	MPa	1
	Grijaći registar		1
Maks. radna temperatura spremnika	°C	95	
Maks. radna temperatura izmjenjivača topline		110	
Faktor snage NL prema DIN 4708	N _L	16,9	38,6
Površina grijaćeg registra	m ²	4,29	6,03
Kapacitet grijaćeg registra	dm ³	27,7	39,1
Snaga grijaćeg registra	kW	120*	172*
		36**	50**
Težina bez vode	l/h	3000*	4250*
		920**	1290**
Magnezijeva anoda M8 ø40	kg	134	199
Magnesiumanode M8 ø40		650	900

*80/10/45°C } temperatura grijane vode / temperatura dovodne vode / temperatura kućanske vode / protok
**55/10/45°C } grijane vode kroz zavojnicu - 2,5m³/h

1. Proizvođač KOSPEL Sp. z o. u Koszalinu, daje kupcu jamstvo na kvalitetu proizvoda, računajući od datuma prodaje, u trajanju od 8 godina.
2. Kupac je dužan, pod prijetnjom gubitka prava na jamstvo:
 - a) montažu uređaja povjeriti stručnom servisu i strogo se pridržavati uputa za montažu i rad proizvoda,
 - b) U slučaju kvara uređaja, jamstveni zahtjev mora se podnijeti odmah u roku od 7 dana od datuma događaja. Da biste napravili izvješće, navedite serijski broj uređaja, datum proizvodnje (koji se nalazi na natpisnoj pločici uređaja), priložite kopiju dokaza o kupnji s datumom i kontakt podatke.
Prigovore mogu podnijeti samo:
 - internetskoj stranici www.kospel.pl ispunjavanjem obrasca za prigovor koji sadrži tražene podatke,
 - prijavom reklamacije najbližem ovlaštenom servisu.Osnova za rješavanje sporova bit će dostavljanje broja jamstvenog prigovora primljenog u trenutku prijave.
3. Odgovornost na temelju garancije obuhvaća samo kvarove nastale iz razloga inherentnih samom uređaju.
4. Pravo na izbor za otklanjanje kvara ili zamjenu uređaja pripada proizvođaču.
5. Garancijski popravak je besplatan.
6. Proizvođač će izvršiti obveze proizašle iz garancije odmah nakon prijave kvara uređaja ovlaštenom servisnom centru, ali unutar roka ne dužeg od 30 dana. Uvjet za izvršenje garancijskog popravka je posjedovanje ove kartice i dokaza o kupnji.
7. Proizvođač može odbiti izvršiti garancijski popravak u slučaju nedostatka slobodnog pristupa reklamiranom uređaju.
8. Uvjet za održavanje jamstva na spremnik u Grijačima potrošne tople vode je zamjena magnezijeve anode najmanje jednom svakih 18 mjeseci. Zamjena anode mora biti potvrđena dokumentom o kupnji, koji treba predočiti u slučaju reklamacije. Treba koristiti anodu koja odgovara modelu uređaja, u skladu s tehničkim podacima navedenim u uputama za uporabu.
9. Jamstvo vrijedi samo na teritoriju zemlje u kojoj je kupljen uređaj.
10. Dano jamstvo ne isključuje niti ograničava prava kupca zbog jamstva za materijalne nedostatke.

Serijski broj uređaja

Pečat i potpis prodavatelja

Mjesto i datum

Pečat i potpis instalatera

SERVISNE NAPOMENE

Tartalomjegyzék

Piktogramok magyarázata	102
Biztonsági utasítások	103
A készülék leírása	104
Konstrukció	104
Központi fűtési hálózatra kapcsolása	105
Vízvezetési hálózatra kapcsolás	105
Üzembe helyezés előtt	106
Üzemeltetés	106
A tartály kiürítése	107
Eljárás károk vagy rendellenességek esetén	108
Hulladékkezelés	108
Reciklálás és hulladékkezelés	108
Műszaki adatok	109
Garanciális kártya	111



Használat előtt figyelmesen olvassa el.

A biztonságos és helyes használat érdekében kövesse az utasításokat. Őrizze meg ezt az útmutatót a jövőbeni használatra.

A termék folyamatos fejlesztése miatt a gyártó fenntartja a jogot kisebb műszaki és szerkesztési változtatásokra. Ezek a változtatások nem befolyásolják a készülék funkcionalitását vagy biztonságát.



Kérjük, szigorúan tartsa be a biztonsági előírásokat, hogy elkerülje az egészségkárosodást és anyagi károkat.



Veszély
Ez a jel figyelmeztet a sérülés veszélyére.



Figyelem
Ez a jel figyelmeztet az anyagi veszteségre és a környezetszennyezésre.

Tipp

A Tipp szóval jelölt szöveg további információkat tartalmaz.



Az utasítás, hogy a kezelési útmutatót vegyék figyelembe az eszköz kezelése vagy irányítása során a helyen, ahol a szimbólum található.

Érvényes szabályok

- Nemzeti telepítési szabályok.
- A munkavédelmi és egészségügyi törvényi előírások.
- Környezetvédelmi törvényi előírások.
- Szakmai és biztosítási szövetségek előírásai.
- Aktuális nemzeti biztonsági előírások.

1. Ennek a használati útmutatónak a megismerése lehetővé teszi a készülék helyes telepítését és működtetését, ami biztosítja annak hosszú távú és megbízható működését.
2. A hőcserélő telepítése és használata a használati útmutatóval ellentétes módon nem megengedett - ez meghibásodáshoz vezethet és a garancia elvesztését okozhatja.
3. A készüléket nem szabad olyan helyiségekben telepíteni, ahol a környezeti hőmérséklet 0°C alá eshet.
4. A hőcserélő telepítését és üzembe helyezését, valamint a kapcsolódó szereléseket szakképzett szervizvállalkozásra kell bízni, és szorosan követni kell a termék szerelési és üzemeltetési útmutatóját.
5. A hőcserélőt csak függőleges helyzetben, három állítható lábra lehet telepíteni.
6. A készüléket olyan helyre és módon kell felszerelni, hogy a tartályból vagy a csatlakozásokból származó vészkiömlés ne okozzon árvizet a helyiségben.
7. Telepítés után a készüléket csatlakoztatni kell a vízellátáshoz, központi fűtési rendszerhez és a napkollektoros rendszerhez az útmutatóban szereplő séma szerint. Az útmutatóval ellentétes hibás csatlakozás a garancia elvesztését okozza és meghibásodáshoz vezethet.
8. A vízellátási rendszerhez való csatlakozást a PN-76/B-02440 szabványnak megfelelően kell elvégezni.
9. A hőcserélő egy nyomástartó edény, amelyet legfeljebb 1 MPa nyomású vízellátási rendszerhez való csatlakozásra terveztek. Ha a rendszer nyomása meghaladja az 1 MPa-t, a hőcserélő előtt nyomáscsökkentőt kell telepíteni.
10. A biztonsági szelep kifolyócsövéből történő vízcsepegés normális jelenség, és nem szabad megakadályozni, mert a szelep elzáródása károsodást okozhat.
11. Nem szabad használni a hőcserélőt, ha valószínűsíthető, hogy a biztonsági szelep sérült.

12. A tartály magnézium anóddal van felszerelve, amely további aktív korrózióvédelmet biztosít. Az anód fogyóeszköz, és idővel elhasználódik. Az anód állapotát évente egyszer ellenőrizni kell, és 18 havonta cserélni kell.
13. A hőcserélő névleges hőmérséklete - 95°C - nem léphető túl.

A készülék leírása

A használati melegvíz hőcserélő olyan berendezés, amely a víz felmelegítésére és tárolására szolgál meleg állapotban. Ideális mind háztartások, mind ipari létesítmények számára. A víz egy nagy felületű vagy két spirálcső segítségével melegíthető fel, a modelltől függően.

Az SWP modell egyetlen spirálcsővel van felszerelve, ami lehetővé teszi hőszivattyú vagy kazán csatlakoztatását. Az SWPC modell, amely dupla spirálcsővel rendelkezik, hőszivattyúval való együttműködésre ajánlott.

A tartályok korrózióvédelme érdekében kerámia zománcot és magnéziumanódot használnak. Ezenkívül a készülékek környezetbarát habbal vannak szigetelve, ami hatékony hőszigetelést biztosít.

Konstrukció

A hőcserélők felépítését ábrázoló rajzok az útmutató 3. oldalán található.

1	Felső fedél
2	Magnéziumanód
3	Hőmérő
4	Hőszigetelés
5	Fűtőspirál
6	Elektromos fűtőbetét csonkja (1½" dugó - meghúzási nyomaték 18-20Nm)
7	Ellenőrző nyílás fedele
8	Ellenőrző nyílás
9	Lábak
10	Érzékelő cső

A fűtési rendszerhez való csatlakoztatást csatlakozó karmantyúk használatával kell elvégezni: 1" az SWP modellhez és 5/4" az SWPC modellhez. A karmantyúk előtt elzáró szelepeket kell elhelyezni.

Kényszerített keringetésű rendszerek esetén a hőcserélő teljesítményének elérése érdekében, a „Műszaki adatok” táblázat szerint, megfelelő fűtővíz-áramlást kell biztosítani. Az SWP modell nagy hőcserélő felületű, egyetlen spirálcsövet tartalmaz, míg az SWPC modell dupla spirálcsővel van felszerelve.

A fűtési rendszerhez való csatlakozás részletes rajzai a 4. oldalon találhatóak.

Vízvezetéki hálózatra kapcsolás

A vízellátó rendszerhez való csatlakozást csatlakozó szerelvényekkel és a PN-76/B-02440 szabvány szerint kell elvégezni.

A hőcserélő egy olyan nyomástartó berendezés, amely alkalmas legfeljebb 1 MPa nyomású vízellátó rendszerhez való csatlakoztatásra. Ha a rendszer nyomása meghaladja az 1 MPa-t, nyomáscsökkentőt kell beépíteni a hőcserélő elé.

A hőcserélőt a vízellátó rendszerhez a következőképpen kell csatlakoztatni:

- A hideg víz bevezetésénél [ZW] T-idomot kell felszerelni egy biztonsági szeleppel, amelynek maximális nyitási nyomása 10 bar, valamint egy leeresztő szeleppel; nem lehet elzáró szelep vagy átfolyáscsökkentő a tartály és a biztonsági szelep, valamint annak kimenete között; a biztonsági szelepet úgy kell felszerelni, hogy a vízkiömlés látható legyen,
- A hőcserélőt a felszerelt biztonsági szeleppel csatlakoztassa a vízellátó rendszerhez,
- Hidegvíz bevezetésénél zárószelepet szereljen fel.

A meleg víz kimenetét a hőcserélő fölött kell csatlakoztatni.

Minden hőcserélő rendelkezik olyan csatlakozással, amely a központi meleg víz keringetésének csatlakoztatására szolgál.

Figyelem

Olyan biztonsági szelepet kell használni, amely a hóforrás teljesítményéhez igazodik. A nem megfelelő átfolyási kapacitású biztonsági szelep telepítése túlzott nyomásnövekedést okozhat a hőcserélőben és ennek következtében szívárgást. Ilyen esetben a garancia nem fedezi a keletkezett károkat.

Üzembe helyezés előtt

A hőcserélő üzembe helyezése előtt optikai ellenőrzést kell végezni a készülékcsatlakozásokon és a megfelelő szerelésen az ábrák szerint. Minden csatlakozást, beleértve azokat is, amelyek gyárilag szerelve vannak (elektromos fűtőelem csatlakozása, magnéziumanód, ellenőrző nyílás fedele), a kezdeti indításkor szivárgás szempontjából ellenőrizni kell, és szivárgás esetén újra le kell zárni.

A hőcserélőt vízzel kell feltölteni:

- nyissa meg a szelepet a hidegvíz beömlőnél,
- nyissa meg a melegvíz-kimeneti szelepet a rendszerben (egy teljes vízszugár légbuborékok nélkül jelzi a tartály feltöltöttségét),
- zárja be a kivételi szelepeket,

Nyissa meg azokat a szelepeket, amelyek a napenergia- és fűtési rendszert a hőcserélővel összekötik. Ellenőrizze a csatlakozások szigetelését a használati melegvíz oldalán és a fűtőközegek oldalán. Ellenőrizze a biztonsági szelep működését (a szelep gyártójának utasítása szerint).

Üzemeltetés

A hőcserélők biztonságosak és megbízhatóak a működés során, feltéve, hogy a következő szabályokat betartják:

- Minden 14. napon ellenőrizni kell a biztonsági szelep működését (ha nincs vízkiömlés, a szelep hibás, és a hőcserélőt nem szabad használni).
- A tartályt rendszeresen meg kell tisztítani a felhalmozódott lerakódásoktól. A tisztítás gyakorisága az adott terület vízkeménységétől függ. Ezt a feladatot szervizcégre kell bízni.
A fedél csavarjait 18-22 Nm nyomatékkal kell meghúzni.
- A magnéziumanódot évente egyszer ellenőrizni kell.
- A magnéziumanódot feltétlenül ki kell cserélni minden 18 hónapban.
- Anód cseréje: Távolítsa el a felső fedelet [1], zárja el a hidegvíz bevezetésénél lévő zárószelepet, nyissa ki a melegvíz csapot a csaptelepen, nyissa ki a leeresztő szelepet, és engedje le annyi vizet a rendszerből, amennyi szükséges az anód cseréjéhez anélkül, hogy elárasztaná a helyiséget. Távolítsa el az ellenőrző fedelet, és csavarja ki az anódot. A fedél csavarjait 18-22 Nm nyomatékkal kell meghúzni.
- Higiéniai okokból a vizet időszakosan 70°C fölé kell melegíteni.
- Bármilyen rendellenességet a készülék működésében jelenteni kell a szervizosztálynak.
- Ajánlott az elfolyócsövet és a hőcserélőhöz csatlakozó csöveket is szigetelni a hővesztés minimalizálása érdekében.

A fenti tevékenységeket a felhasználónak magának kell elvégeznie, és ezek nem tartoznak a garancia hatálya alá.

A hőcserélők kiegészíthetők termosztátos elektromos fűtőelemmel.

Az SWP modell esetében:

- (GRW-1,4/230; GRW-2,0/230, GRW-3,0/230) minden kapacitásra a fűtőbetét hüvelyébe vagy a GRW2* karimás ellenőrző nyílásba.
- (GRW-4,5/400; GRW-6,0/400) 300 literes kapacitástól a GRW2* karimás ellenőrző nyílásba.

* GRW2 karima - a fűtőelem csonkjával ellátott fedél.

A fűtőelem maximális hossza:

- 370 mm 200 literes kapacitás esetén,
- 460 mm 300 literes kapacitás esetén,
- 530 mm 500 literes kapacitás esetén.

Az SWPC modell esetében:

- (GRW-1,4/230; GRW-2,0/230; GRW-3,0/230 vagy GRW-4,5/400),
- (GRW-6,0/400) csak 500 l kapacitás esetén.

A maximális hosszúság

- 410 mm 300 literes kapacitás esetén,
- 460 mm 500 literes kapacitás esetén.

A tartály kiürítése

A víztartály kiürítéséhez az alábbi lépéseket kell követni:

- Zárja be azokat a szelepeket, amelyek a hőcserélőt a fűtési körrel összekötik.
- Zárja el a hőcserélőhöz vezető hidegvíz beömlő szelepet.
- Nyissa ki a leeresztő szelepet.

Eljárás károk vagy rendellenességek esetén

Rendellenesség	Eljárás utasítás
Vízszivárgás a tartályból	Válassza le az elektromos fűtőtestet az áramellátásról, zárja el a hidegvíz-ellátó szelepet és a központi fűtési rendszer elzárószelepeit, és forduljon a szervizhez.
Túlzott nyomásnövekedés a tartályban	
Nyomásnövekedés a fűtési rendszerben	
Piszkos víz a készülékben	A tartályt a felhalmozódott üledékektől meg kell tisztítani – ezt szakosodott szolgáltatóra kell bízni.

Hulladékkezelés

Egy leselejtezett terméket nem szabad kommunális hulladékként kezelni. Egy leselejtezett termék megfelelő hulladékkezelése megakadályozza a környezetre gyakorolt lehetséges negatív hatásokat, amelyek az unszakszerű hulladékkezelésből eredhetnek. A termék újrahasznosításával kapcsolatos részletes információkért forduljon helyi önkormányzatához vagy a hulladékgazdálkodási szolgáltatásokhoz.

Reciklálás és hulladékkezelés

Termékek és berendezések elhelyezése:

A termékeket és berendezéseket nem szabad a háztartási hulladékkal együtt elhelyezni. Biztosítani kell, hogy a termék és az összes berendezés megfelelő módon kerüljön elhelyezésre.

Minden vonatkozó szabályozást be kell tartani.

Használati Melegvíz Tartály		SWP 201	SWP 301	SWP 501
Kapacitás	l	200	300	500
Energiahatékonysági osztály		B		
Állásidei veszteségek	W	59	67	79
Tárolókapacitás	l	197	298	486
Névleges nyomás	tároló	MPa	1	
	tekercs		1	
Tartály maximális üzemi hőmérséklete	°C	95		
Hőcserélő maximális üzemi hőmérséklete		110		
NL teljesítménytényező a DIN 4708 szerint		5,9	10,7	24,1
Tekercs felülete	m ²	2,05	2,63	3,71
Tekercs kapacitása	dm ³	13,6	17,3	24,5
Tekercs teljesítménye	kW	60*	78*	110*
		18**	23**	33**
Tekercs hatékonysága	l/h	1450*	1850*	2650*
		450**	590**	830**
Súly (víz nélkül)	kg	78	109	165
Magnézium anód M8 ø40		400	500	650

*80/10/45°C } Fűtővíz hőmérséklete / Előremenő víz hőmérséklete / Használati melegvíz hőmérséklete; Fűtővíz
 **55/10/45°C } átfolyás 2,5 m³/óra.

Használati Melegvíz Tartály		SWPC 301	SWPC 501
Kapacitás	I	300	500
Energiahatékonysági osztály		B	
Állásidei veszteségek	W	67	79
Tárolókapacitás	I	294	480
Névleges nyomás	tároló	MPa	1
	tekercs		1
Tartály maximális üzemi hőmérséklete	°C	95	
Hőcserélő maximális üzemi hőmérséklete		110	
Teljesítménytényező NL a DIN 4708 szerint	N _L	16,9	38,6
Tekercs felülete	m ²	4,29	6,03
Tekercs kapacitása	dm ³	27,7	39,1
Tekercs teljesítménye	kW	120*	172*
		36**	50**
Tekercs hatékonysága	l/h	3000*	4250*
		920**	1290**
Súly (víz nélkül)	kg	134	199
Magnézium anód M8 ø40		650	900

*80/10/45°C } Fűtővíz hőmérséklete / Előremenő víz hőmérséklete / Használati melegvíz hőmérséklete; Fűtővíz
**55/10/45°C } átfolyás 2,5 m³/óra.

1. Gyártó KOSPEL Sp. z o. Koszalinban 8 év garanciát vállal a vevőnek a termék minőségére, az eladás napjától számítva.
2. A Vevő a szavatossági jogok elvesztése miatt köteles:
 - a) bízza a készülék üzembe helyezését egy szakszervizre, és szigorúan tartsa be a termék telepítésére és üzemeltetésére vonatkozó utasításokat,
 - b) A készülék meghibásodása esetén a jótállási igényt haladéktalanul, az eseménytől számított 7 napon belül kell érvényesíteni. A bejelentéshez kérjük adja meg a készülék gyártási számát, gyártási dátumát (a készülék adattábláján található), a vásárlást igazoló bizonylat másolatát a dátummal és elérhetőségekkel.
Reklamációt csak az alábbiak nyújthatnak be:
 - a www.kospel.pl weboldalon a szükséges adatokat tartalmazó panaszlap kitöltésével,
 - panasz bejelentésével a legközelebbi hivatalos szervizponton.A viták rendezésének alapja a bejelentéskor kapott garanciális panaszszám megadása lesz.
3. A termékekre garanciát vállalunk az anyag- és gyártási hibákra.
4. A gyártó joga eldönteni, hogy a meghibásodott terméket megjavítják vagy kicserélik.
5. A garanciális szolgáltatás díjmentes.
6. A gyártó a szavatossági kötelezettségét a meghibásodás bejelentése után haladéktalanul teljesíti. Minden garanciális javítási kérelemhez csatolni kell a jótállási jegyet és a vásárlást igazoló bizonylatot.
7. A gyártó megtagadhatja a garanciális javítást, ha az igényelt készülékhez nem fér hozzá szabadon.
8. A használati melegvíz-tárolók tartályának garanciális feltétele a magnéziumanód cseréje legalább 18 havonta egyszer. Az anód cseréjét vásárlási bizonylattal kell igazolni, amelyet reklamáció esetén be kell mutatni. Az eszköz modelljéhez megfelelő anódot kell használni, a használati útmutatóban található műszaki adatoknak megfelelően.
9. Kizárások vagy feltételek, amelyek érvénytelenítik a garanciát
 - Bármilyen, a nem megfelelő vagy helytelen szerelésből adódó károsodás a készülékben.
 - Víz szivárog a kazánba: Minden vízvezeték csatlakozást ellenőrizni kell.
 - Minden olyan költség, amelyhez a KOSPEL Sp. z o.o. nem engedélyezett.
10. Ez a garancia önként vállalt jogokat biztosít Önnek, és nem zárja ki az országonként eltérő szavatossági és jótállási jogait.

Nincs kitaláció

Az eladó pecsétje és aláírása

Hely és dátum

A telepítő pecsétje és aláírása

SZOLGÁLTATÁSI OSZTÁLY MEGJEGYZÉS

Turinys

Piktogramų paaiškinimas	114
Saugos nurodymai	115
Prietaiso aprašymas	116
Konstrukcija	116
Prijungimas prie centrinio šildymo sistemos	117
Prijungimas prie vandentiekio sistemos	117
Įrengimo paleidimas	118
Eksploatacija	118
Rezervuaro ištuštinimas	119
Būdai, kaip spręsti gedimus arba sutrikimus	120
Utilizavimas	120
Reciklaža ir utilizavimas	120
Techniniai duomenys	121
Garantijos kortelė	123



Prieš naudojimą atidžiai perskaitykite.

Norėdami užtikrinti saugų ir tinkamą naudojimą, laikykitės instrukcijų. Išsaugokite šias instrukcijas ateičiai.

Dėl nuolatinio produkto tobulinimo gamintojas pasilieka teisę atlikti nedidelius techninius ir redakcinius pakeitimus. Šie pakeitimai neturi įtakos įrenginio funkcionalumui ar saugumui.



Prašome griežtai laikytis saugos nurodymų, siekiant išvengti sveikatos praradimo ir materialinės žalos rizikos.



Pavojus
Šis ženklas įspėja apie sužeidimo pavojų.



Dėmesio
Šis ženklas įspėja apie materialinių nuostolių ir aplinkos teršimo pavojų.

Patikslinimas

Tekstas, pažymėtas žodžiu „Patikslinimas“, apima papildomą informaciją.



Nurodymas, kad reikėtų atsižvelgti į naudojimo instrukciją, kai valdote įrenginį arba esate arti vietos, kurioje yra šis simbolis.

Galiojantys teisės aktai

- Nacionaliniai įrenginių montavimo teisės aktai
- Statutiniai darbo saugos ir higienos teisės aktai
- Statutiniai aplinkos apsaugos teisės aktai
- Profesinių sąjungų draudimo taisyklės
- Aktualūs nacionaliniai saugumo teisės aktai

1. Susipažinimas su šiuo naudojimo vadovu leidžia tinkamai įdiegti ir naudoti įrenginį, užtikrinant ilgalaikį ir patikimą jo veikimą.
2. Šilumokaičio montavimas ir naudojimas nesilaikant šiame vadove nurodytų reikalavimų yra draudžiamas - tai gali sukelti gedimus ir garantijos praradimą.
3. Prietaiso negalima montuoti patalpose, kur aplinkos temperatūra gali nukristi žemiau 0 °C.
4. Šilumokaičio montavimą ir paleidimą bei susijusius įrengimo darbus turi atlikti specializuota aptarnavimo įmonė, griežtai laikantis gaminio montavimo ir naudojimo instrukcijos.
5. Šilumokaitis montuojamas tik vertikaloje padėtyje, remiantis jį trimis reguliuojamomis kojėlėmis.
6. Prietaisas turi būti sumontuotas tokioje vietoje ir taip, kad avarinis bako ar jungčių nutekėjimas nesukeltų patalpų užtvindymo.
7. Po prietaiso įrengimo jis turi būti prijungtas prie vandentiekio, centrinio šildymo sistemos ir saulės sistemos pagal šio vadovo schemą. Netinkamas prijungimas anuliuoja vartotojo garantiją ir gali sukelti gedimus.
8. Vandentiekio jungtis turi būti atlikta pagal standartą PN-76/B-02440.
9. Šilumokaitis yra slėginis įrenginys, skirtas prijungti prie vandentiekio, kurio slėgis neviršija 1 MPa. Jei montavimo sistemos slėgis viršija 1 MPa, reikia įdiegti slėgio reguliatorių prieš šilumokaitį.
10. Vandens lašėjimas iš saugos vožtuvo išleidimo vamzdžio yra normalus reiškinys, ir jo neturėtų būti blokuojama, nes vožtuvo blokavimas gali sukelti gedimus.
11. Šilumokaičio negalima naudoti, jei tikėtina, kad saugos vožtuvas yra pažeistas.
12. Bako viduje yra magnio anodas, kuris suteikia papildomą apsaugą nuo korozijos. Anodas yra nusidėvinti dalis. Anodo būklę reikia tikrinti kas 12 mėnesių ir kas 18 mėnesių anodas turi būti pakeistas.
13. Negalima viršyti šilumokaičio vardinės temperatūros - 95 °C.

Prietaiso aprašymas

Karšto vandens šilumokaitis yra įrenginys, skirtas vandeniui pašildyti ir laikyti šiltoje būsenoje. Puikiai tinka tiek namų ūkiams, tiek komerciniams objektams. Vanduo gali būti šildomas vienu didelio ploto arba dviem spiralėmis, priklausomai nuo modelio.

SWP modelis turi vieną spiralę, leidžiančią prijungti šilumos siurbį arba katilą. Tuo tarpu SWPC modelis, su dviguba spirale, rekomenduojamas naudoti su šilumos siurbliu.

Siekiant apsaugoti bakus nuo korozijos, naudojama keraminė emalė ir magnio anodas. Be to, įrenginiai yra izoliuoti ekologiška puta, kas užtikrina efektyvų apšiltinimą.

Konstrukcija

Šilumokaičių konstrukciją vaizduojantys brėžiniai yra instrukcijos 3 puslapyje.

1	Viršutinis dangtis
2	Magnio anodas
3	Termometras
4	Šiluminė izoliacija
5	Šildymo spiralė
6	Elektrinio kaitinimo elemento jungtis (1½" kamštis - priveržimo momentas 18-20Nm)
7	Apžiūros angos dangtis
8	Apžiūros anga
9	Kojelės
10	Jutiklio vamzdelis

Jungiant prie centrinio šildymo sistemos, naudokite prijungimo jungtis: 1" SWP modeliui ir 5/4" SWPC modeliui.

Prieš jungtis turi būti įrengti uždarymo vožtuvai.

Priverstinės cirkuliacijos sistemose, kad šilumokaitis pasiektų nurodytą našumą pagal „Techninių duomenų“ lentelę, būtina užtikrinti tinkamą šildymo vandens srautą.

SWP modelis turi vieną spiralę su didele šilumos mainų zona, o SWPC modelis yra su dviguba spirale.

Išsamūs brėžiniai apie jungimą prie centrinio šildymo sistemos pateikiami 4 puslapyje.

Prijungimas prie vandentiekio sistemos

Vandentiekio sistemos prijungimas turi būti atliktas naudojant jungiamuosius movas ir laikantis standarto PN-76/B-02440. Šilumokaitis yra slėginis įrenginys, skirtas prijungti prie vandentiekio, kurio slėgis neviršija 1 MPa. Jei sistemos slėgis viršija 1 MPa, prieš šilumokaitį turi būti įrengtas slėgio reguliatorius.

Šilumokaitis turi būti prijungtas prie vandentiekio taip:

- Šalto vandens įvado jungtyje [ZW] turi būti įrengtas trišakis su saugos vožtuvu, kurio atidarymo slėgis yra ne daugiau kaip 10 barų, ir išleidimo vožtuvu; tarp rezervuaro ir saugos vožtuvo, taip pat jo išėjime, neturi būti uždarymo vožtuvų ar srautą ribojančių elementų; saugos vožtuvas turi būti įrengtas taip, kad vandens nuotėkis būtų matomas.
- Šilumokaitis su įtaisytu saugos vožtuvu turi būti prijungtas prie vandentiekio.
- Prie šalto vandens įvado turi būti įrengtas uždarymo vožtuvas.

Šilto vandens išvadas turi būti prijungtas prie šilumokaičio viršutinėje dalyje esančios jungties. Kiekvienas šilumokaitis yra sujungtas su jungtimi, skirta šilto vandens cirkuliacijai prijungti.

! Dėmesio

- Reikia naudoti saugos vožtuvą, parinktą pagal šilumos šaltinio galingumą.
- Saugos vožtuvo su nepakankama talpa įrengimas gali sukelti per didelį slėgio padidėjimą šilumokaičio viduje, o tai savo ruožtu gali sukelti nesandarumus. Tokiu atveju garantija dėl padarytos žalos netaikoma.

Jrengimo paleidimas

Prieš paleidžiant šilumokaitį, būtina atlikti įrenginio prijungimo ir teisingo surinkimo pagal schemas vizualinę kontrolę. Visi jungiamieji mazgai, įskaitant gamykloje sumontuotus (elektrinio šildytuvo prijungimai, magnio anoda, tikrinimo dangtis), pradedant naudoti, turi būti patikrinti dėl sandarumo, o nustatyti nutekėjimai turi būti iš naujo sandarinami. Šilumokaitis turi būti užpildytas vandeniu:

- atidarykite šalto vandens tiekimo vožtuvą,
- atidarykite karšto vandens naudojimo sistemoje vožtuvą (vandens tekėjimas be oro burbuliukų reiškia, kad rezervuaras yra pilnas),
- uždarykite vandentiekio čiaupus.

Atidarykite vožtuvus, jungiančius saulės ir šildymo sistemas su šilumokaičiu. Patikrinkite naudojamo vandens ir šildymo terpės jungčių sandarumą. Patikrinkite saugos vožtuvo veikimą (pagal gamintojo nurodymus).

Eksplotacija

Šilumokaičiai yra saugūs ir patikimi, jei laikomasi šių taisyklių:

- Kas 14 dienų reikia patikrinti saugos vožtuvo veikimą (jei vanduo neišbėga, vožtuvas yra sugedęs ir šilumokaičio naudoti negalima).
- Reguliariai valykite talpyklą nuo susikaupusių nuosėdų. Valymo dažnumas priklauso nuo jūsų regiono vandens kietumo. Šį darbą turėtų atlikti techninės priežiūros tarnyba. Dangčio varžtai turi būti priveržti 18-22 Nm sukimo momentu.
- Kartą per metus patikrinkite magnio anodą.
- Magnio anodą keiskite kas 18 mėnesių.
- Anodo [2] keitimas: nuimkite viršutinį dangtį [1], uždarykite šalto vandens įvado uždarymo vožtuvą, atidarykite šilto vandens krano vožtuvą, atidarykite išleidimo vožtuvą ir išleiskite iš sistemos tiek vandens, kad galėtumėte pakeisti anodą neapliejant patalpos. Nuimkite apžiūros angos dangtį ir atsukite anodą. Dangčio varžtai turi būti priveržti 18-22 Nm sukimo momentu.
- Higienos sumetimais periodiškai kaitinkite vandenį virš 70°C.
- Visos problemos, susijusios su prietaiso veikimu, turi būti perduotos techninės priežiūros tarnybai.
- Rekomenduojama izoliuoti šilto vandens išleidimo vamzdį ir jungiamuosius vamzdžius, kad sumažintumėte šilumos nuostolius.

Šiuos veiksmus reikia atlikti savarankiškai ir jie neįeina į garantinį aptarnavimą.

Šilumokaičiai gali būti papildomai aprūpinti elektriniu kaitinimo elementu su termostatu.

SWP modelio atveju:

- (GRW-1,4/230; GRW-2,0/230; GRW-3,0/230) visoms talpoms kaitinimo elemento movoje arba peržiūros angoje su GRW2* flanšu.
- (GRW-4,5/400; GRW-6,0/400) nuo 300 litrų talpos peržiūros angoje su GRW2* flanšu.

* GRW2 flanšas - flanšo dangtelis su kaitinimo elemento jungtimi.

Maksimalus kaitinimo elemento ilgis:

- 370 mm 200 litrų talpai,
- 460 mm 300 litrų talpai,
- 530 mm 500 litrų talpai.

SWPC modelio atveju:

- (GRW-1,4/230; GRW-2,0/230; GRW-3,0/230 arba GRW-4,5/400),
- (GRW-6,0/400) tik 500 l talpai.

Maksimalus ilgis atitinkamai:

- 410 mm 300 litrų talpai,
- 460 mm 500 litrų talpai.

Rezervuaro ištuštinimas

Norint ištuštinti rezervuarą, būtina:

- uždaryti vožtuvus, jungiančius šilumokaitį su šildymo sistema,
- uždaryti šalto vandens tiekimo į šilumokaitį vožtuvą,
- atidaryti išleidimo vožtuvą.

Būdai, kaip spręsti gedimus arba sutrikimus

Gedimas	Veiksmų eiga
Vandens nutekėjimas iš rezervuaro	Atjunkite elektrinį šildytuvą nuo maitinimo šaltinio, užsukite šalto vandens tiekimo vožtuvą ir centrinio šildymo sistemos uždarymo vožtuvus ir kreipkitės į servisą
Per didelis slėgio padidėjimas rezervuare	
Slėgio padidėjimas šildymo sistemoje	
Purvinas vanduo įrenginyje	Pašalinkite kaupiasi nuosėdas iš rezervuaro - tam kreipkitės į specializuotą aptarnavimo tarnybą

Utilizavimas

Nebenaudojamas produktas neturėtų būti šalinamas kaip buitinis atliekas. Tinkamas nebenaudojamo produkto utilizavimas padeda išvengti potencialiai neigiamo poveikio aplinkai, kuris gali atsirasti netinkamai šalinant atliekas. Norėdami gauti išsamesnės informacijos apie šio produkto perdirbimą, turėtumėte kreiptis į vietos savivaldybę arba atliekų tvarkymo paslaugas.

Reciklaža ir utilizavimas

Produktų ir įrangos utilizavimas:

Produktai ir įranga neturi būti šalinami kartu su buitinėmis atliekomis. Būtina užtikrinti, kad produktas ir visa įranga būtų tinkamai utilizuoti. Privaloma laikytis visų galiojančių teisės aktų.

Buitinio karšto vandens šildytuvas		SWP 201	SWP 301	SWP 501
Nominuojama talpa	I	200	300	500
Energijos efektyvumo klasė		B		
Sustojimo nuostoliai	W	59	67	79
Saugojimo talpa	I	197	298	486
Nominuojamas slėgis	Rezervuaras	MPa	1	
	Šildymo registrai		1	
Didžiausia talpyklos darbinė temperatūra	°C	95		
Didžiausia šilumokaičio darbinė temperatūra		110		
Galios koeficientas NL pagal DIN 4708		5,9	10,7	24,1
Šildymo registro plotas	m ²	2,05	2,63	3,71
Šildymo registro talpa	dm ³	13,6	17,3	24,5
Šildymo registro galia	kW	60*	78*	110*
		18**	23**	33**
Šildymo registro našumas	l/h	1450*	1850*	2650*
		450**	590**	830**
Svoris be vandens	kg	78	109	165
Magnio apsauginė anodė M8 ø40		400	500	650

*80/10/45°C } šildymo vandens temperatūra / įleidžiamo vandens temperatūra / eksploatacinio vandens
 **55/10/45°C } temperatūra; šildymo vandens srautas 2,5 m³/val.

Buitinio karšto vandens šildytuvas		SWPC 301	SWPC 501
Nominuojama talpa	I	300	500
Energijos efektyvumo klasė		B	
Sustojimo nuostoliai	W	67	79
Saugojimo talpa	I	294	480
Nominuojamas slėgis	Rezervuaras	MPa	1
	Šildymo registrai		1
Didžiausia talpyklos darbinė temperatūra	°C	95	
Didžiausia šilumokaičio darbinė temperatūra		110	
Galia pagal DIN 4708	N _L	16,9	38,6
Šildymo registro plotas	m ²	4,29	6,03
Šildymo registro talpa	dm ³	27,7	39,1
Šildymo registro galia	kW	120*	172*
		36**	50**
Šildymo registro našumas	l/h	3000*	4250*
		920**	1290**
Svoris be vandens	kg	134	199
Magnio apsauginė anodė M8 ø40		650	900

*80/10/45°C } šildymo vandens temperatūra / įleidžiamo vandens temperatūra / eksploatacinio vandens temperatūra;
**55/10/45°C } šildymo vandens srautas 2,5 m³/val.

1. Gamintojas KOSPEL Sp. z o. Košaline, suteikia pirkėjui 8 metų garantiją dėl prekės kokybės, skaičiuojant nuo pardavimo datos.
2. Pirkėjas, netekdamas garantijos teisių, įsipareigoja:
 - a) patikėti įrenginio montavimą specializuotai techninės priežiūros įstaigai ir griežtai laikytis gaminio įrengimo ir naudojimo instrukcijų,
 - b) Sugedus įrenginiui, pretenzija dėl garantijos turi būti pareikšta nedelsiant per 7 dienas nuo įvykio datos. Norėdami sudaryti ataskaitą, nurodykite įrenginio serijos numerį, pagaminimo datą (rasti įrenginio vardinėje plokštelėje), pateikite pirkimo įrodymo kopiją su data ir kontaktiniais duomenimis.
Skundus gali pateikti tik:
 - svetainėje www.kospel.pl, užpildant skundo formą, kurioje yra reikalingi duomenys,
 - pranešdami apie skundą artimiausiam įgaliotam aptarnavimo centrui.Ginčų sprendimo pagrindas bus pateikti garantinio skundo numerį, gautą pranešimo metu.,
3. Garantija apima tik defektus, kurie atsiranda dėl pačio įrenginio priežasčių.
4. Defekto šalinimo ar naujo įrenginio pakeitimo teisę turi gamintojas.
5. Garantinis remontas yra nemokamas.
6. Gamintojas įvykdys garantijos įsipareigojimus nedelsdamas po įrenginio defekto pranešimo įgaliotam serviso punktui, tačiau ne vėliau kaip per 30 dienų. Garantinio remonto sąlyga yra šios kortelės ir pirkimo dokumento turėjimas.
7. Gamintojas gali atsisakyti atlikti garantinį remontą, jei nėra laisvo prieigos prie reklamuojamo įrenginio.
8. Garantijos išsaugojimo sąlyga vandens šildytuvuose yra magnio anodo keitimas bent kartą per 18 mėnesių. Anodo keitimas turi būti patvirtintas pirkimo dokumentu, kurį reikia pateikti garantinio reikalavimo atveju. Reikėtų naudoti prietaiso modeliui tinkantį anodą pagal naudotojo vadove pateiktus techninius duomenis.
9. Garantija galioja tik toje šalyje, kurioje buvo įsigyta įranga.
10. Suteiktas garantijas nepanaikina ir neapriboja pirkėjo teisių dėl fizinių trūkumų.

Įrenginio serijos numeris

Pardavėjo antspaudas ir parašas

Vieta ir data

Montuotojo antspaudas ir parašas

SERVISO PASTABOS

Saturs

Piktogrammu skaidrojums	126
Drošības norādījumi	127
Ierīces apraksts	128
Būvniecība	128
Pieslēgums centrālās apkures sistēmai	129
Pieslēgums ūdensvada sistēmai	129
Uzstādīšanas sākšana	130
Ekspluatācija	130
Lai iztukšotu rezervuāru	131
Veidi, kā novērst kļūdas vai bojājumus	132
Izņemšana no ekspluatācijas	132
Reciklācija un atkritumu likvidācija	132
Technical data	133
Garantijas karte	135



Pirms lietošanas uzmanīgi izlasiet.

Lai nodrošinātu drošu un pareizu lietošanu, ievērojiet instrukcijas.

Saglabājiet šo instrukciju nākotnei.

Sakarā ar pastāvīgu produkta pilnveidošanu, ražotājs patur tiesības veikt nelielas tehniskās un redakcionālās izmaiņas. Šīs izmaiņas neietekmē ierīces funkcionalitāti vai drošību.



Lūdzu, rūpīgi ievērojiet drošības norādījumus, lai novērstu veselības kaitējuma un materiālo zaudējumu risku.



Bīstamība
Šis zīme brīdina par traumu briesmām.



Uzmanību
Šis zīme brīdina par materiāliem zaudējumiem un vides piesārņošanu.

Padoms

Teksts, kas atzīmēts ar vārdu Padoms, satur papildu informāciju.



Simbols norāda uz informāciju, kura ierīces lietotājam jāņem vērā.

Spēkā esošie noteikumi

- Valsts instalācijas noteikumi.
- Likumdošanas drošības un darba higiēnas noteikumi.
- Likumdošanas vides aizsardzības noteikumi.
- Profesionālo apdrošināšanas asociāciju noteikumi.
- Aktuālie valsts drošības noteikumi.

1. Iepazīšanās ar šīs lietotāja rokasgrāmatas saturu ļaus pareizi uzstādīt un lietot ierīci, nodrošinot tās ilgmūžību un uzticamību.
2. Siltummaiņa uzstādīšana un lietošana, kas neatbilst šai rokasgrāmatai, ir aizliegta – tas var izraisīt darbības traucējumus un anulēt garantiju.
3. Ierīci nedrīkst uzstādīt telpās, kur apkārtējās vides temperatūra var nokrist zem 0°C.
4. Siltummaiņa uzstādīšana un ekspluatācija, kā arī jebkura ar to saistīta uzstādīšana jāuztic specializētam servisa uzņēmumam, stingri ievērojot produkta uzstādīšanas un ekspluatācijas instrukcijas.
5. Siltummainis jāuzstāda tikai vertikālā pozīcijā, uz trim regulējamām kājām.
6. Ierīce jāuzstāda vietā un veidā, kas nodrošina, ka jebkura ārkārtas noplūde no tvertnes vai savienojumiem neizraisīs telpas appludināšanu.
7. Pēc uzstādīšanas ierīce jāpievieno ūdens padeves tīklam, apkures sistēmai un saules sistēmai saskaņā ar šajā rokasgrāmatā sniegto shēmu. Nepareizi savienojumi anulē garantiju un var izraisīt darbības traucējumus.
8. Pievienošana ūdens apgādes sistēmai jāveic saskaņā ar PN-76/B-02440.
9. Siltummainis ir spiediena ierīce, kas paredzēta pieslēgšanai ūdens apgādes sistēmai, kuras spiediens nepārsniedz 1 MPa. Ja spiediens pārsniedz 1 MPa, pirms siltummaiņa jāuzstāda spiediena samazinātājs.
10. Ūdens pilēšana no drošības vārsta izplūdes caurules ir normāla un to nevajadzētu novērst, jo vārsta bloķēšana var izraisīt darbības traucējumus.
11. Neizmantojiet siltummaini, ja pastāv iespēja, ka drošības vārsts ir bojāts.

12. Tvertne ir aprīkota ar magnija anodu, kas nodrošina papildu aktīvu aizsardzību pret koroziju. Anods ir patēriņa komponents, kas nolietojas. Tā stāvoklis jāpārbauda ik pēc 12 mēnešiem, un tas jāmaina ik pēc 18 mēnešiem bez izņēmuma.
13. Ne pārsniedziet siltummaiņa nominālo temperatūru 95°C

Ierīces apraksts

Sadzīves karstā ūdens siltummainis ir ierīce, kas paredzēta ūdens sildīšanai un uzglabāšanai siltā stāvoklī. Ideāli piemērots gan mājsaimniecībām, gan komerciāliem objektiem. Ūdeni var sildīt, izmantojot vienu lielas platības vai divus spirāles, atkarībā no modeļa.

SWP modelis ir aprīkots ar vienu spirāli, kas ļauj pieslēgt siltumsūkni vai katlu. Savukārt SWPC modelis ar dubulto spirāli ir ieteicams darbam ar siltumsūkni.

Tvertņu aizsardzībai pret koroziju tiek izmantota keramikas emalja un magnija anods. Turklāt ierīces ir izolētas ar ekoloģisku putu, kas nodrošina efektīvu siltumizolāciju.

Būvniecība

Siltummaiņu uzbūvi attēlojošie zīmējumi atrodas instrukcijas 3. lapā.

1	Augšējais vāks
2	Magnija anods
3	Termometrs
4	Siltumizolācija
5	Sildīšanas spirāle
6	Elektriskā sildītāja pieslēgums (1½" korķis - pievilkšanas moments 18-20Nm)
7	Pārbaudes atveres vāks
8	Pārbaudes atvere
9	Kājiņas
10	Sensora caurule

Pieslēgums centrālās apkures sistēmai jāveic, izmantojot savienotājuzgriežņus: 1" SWP modelim un 5/4" SWPC modelim. Pirms savienotājuzgriežņiem jābūt uzstādītiem noslēgventiļiem.

Piespiedu cirkulācijas sistēmās, lai siltummainis sasniegtu veikspēju atbilstoši, Tehnisko datu' tabulai, ir jānodrošina atbilstoša apkures ūdens plūsma.

SWP modelis ir aprīkots ar vienu spirāli ar lielu siltuma apmaiņas platību, savukārt SWPC modelim ir dubultā spirāle.

Detalizēti zīmējumi par pieslēgumu centrālās apkures sistēmai atrodami 4. lapā.

Pieslēgums ūdensvada sistēmai

Pieslēgšana ūdensapgādes sistēmai jāveic, izmantojot savienojumu savienotājus atbilstoši standartam PN-76/B-02440. Siltummainis ir spiediena ierīce, kas paredzēta pieslēgšanai ūdensapgādes sistēmai ar spiedienu, kas nepārsniedz 1 MPa. Ja sistēmas spiediens pārsniedz 1 MPa, pirms siltummaiņa ir jāuzstāda spiediena samazinātājs. Siltummainis jāpieslēdz ūdensapgādes tīklam šādā veidā:

- Uzstādiet trīszaru savienojumu ar drošības vārstu, kura maksimālais atvēršanas spiediens ir 10 bar, un novadīšanas vārstu uz aukstā ūdens ieplūdes savienojuma [ZW]. Starp tvertni un drošības vārstu vai tā izejas pusē nedrīkst būt noslēgventiļi vai plūsmas ierobežošanas elementi. Drošības vārsts jāuzstāda tā, lai ūdens noplūde būtu redzama.
- Savienojiet siltummaini ar uzstādīto drošības vārstu ar ūdensapgādes sistēmu.
- Uzstādiet noslēgventili uz aukstā ūdens pievades.

Karstā ūdens izplūde sadzīves vajadzībām jāpieslēdz pie savienojuma, kas atrodas siltummaiņa augšējā daļā. Katrs siltummainis ir aprīkots ar savienojumu, kas paredzēts sadzīves karstā ūdens cirkulācijas pieslēgšanai.

Uzmanību

Jāizmanto drošības ventili, kas izvēlēti atbilstoši siltumavota jaudai.

Drošības ventila uzstādīšana ar nepietiekamu jaudu var izraisīt pārmērīgu spiediena pieaugumu maiņas ierīcē un tā rezultātā - noplūdes. Šādā gadījumā garantija uz radītajiem bojājumiem neattiecas.

Uztādīšanas sākšana

Pirms siltummaiņa palaišanas ir jāveic ierīces pieslēgumu un pareizas montāžas vizuālā pārbaude atbilstoši shēmām. Visi pieslēgumi, ieskaitot rūpnīcā uzstādītos (elektriskā sildītāja pieslēgvietas, magnija anods, pārbaudes lūka), uzstādīšanas sākšanas laikā ir jāpārbauda uz noplūdēm un, ja rodas noplūdes, jāpārblīvē. Siltummaiņu ir jāaizpilda ar ūdeni:

- atveriet aukstā ūdens pievades vārstu,
- atveriet karstā ūdens patēriņa vārstu sistēmā (pilnas ūdens plūsmas izplūde bez gaisa burbuļiem nozīmē, ka rezervuārs ir pilns),
- aizveriet ūdens krānus.

Atveriet vārstus, kas savieno saules un apkures sistēmu ar siltummaiņu. Pārbaudiet lietderīgā ūdens un apkures mediju savienojumu blīvējumu. Pārbaudiet drošības vārsta darbību (saskaņā ar ražotāja norādījumiem).

Ekspluatācija

Siltummaiņi ir droši un uzticami lietošanā, ja tiek ievērotas šādas vadlīnijas:

- Katru 14 dienu pārbaudiet drošības vārsta darbību. (Ja ūdens neizplūst, vārsts ir bojāts, un siltummaiņi nedrīkst darbināt.)
- Periodiski tīriet tvertni no uzkrātajiem nogulumiem. Tīrīšanas biežums ir atkarīgs no ūdens cietības jūsu apgabala. Šo uzdevumu vajadzētu uzticēt servisa uzņēmumam. Pieskrūvējiet vāka skrūves ar griezes momentu 18-22 Nm.
- Reizi gadā pārbaudiet magnija anodu.
- Magnija anods jāaizstāj ik pēc 18 mēnešiem bez izņēmumiem.
- Lai nomainītu anodu, noņemiet augšējo vāku [1], aizveriet noslēgventili uz aukstā ūdens pievades, atveriet karstā ūdens krānu, atveriet novadīšanas vārstu un iztukšojiet pietiekami daudz ūdens no sistēmas, lai nomainītu anodu, nepārpludinot telpu. Noņemiet inspekcijas porta vāku un atskrūvējiet anodu. Pieskrūvējiet vāka skrūves ar griezes momentu 18-22 Nm.
- Higijēnas apsvērumu dēļ periodiski uzsildiet ūdeni virs 70°C.
- Ziņojiet par jebkādiem ierīces darbības traucējumiem servisa uzņēmumam.
- Ieteicams termiski izolēt izplūdes cauruli un spirāles savienojuma caurules, lai samazinātu siltuma zudumus.

Iepriekš minētie uzdevumi jāveic neatkarīgi un tie nav iekļauti garantijas apkalpošanā.

Siltummaiņus var papildus aprīkot ar elektrisko sildītāju ar termostatu.

SWP modeļa gadījumā:

- (GRW-1,4/230; GRW-2,0/230; GRW-3,0/230) visām tilpēm sildītāja savienojumā vai pārbaudes atverē ar GRW2* flanci.
- (GRW-4,5/400; GRW-6,0/400) tilpēm no 300 litriem pārbaudes atverē ar GRW2* flanci.

* GRW2 flancis - flanša aizsargvāks ar sildītāja pieslēgumu.

Sildītāja maksimālais garums:

- 370 mm 200 litru tilpumam,
- 460 mm 300 litru tilpumam,
- 530 mm 500 litru tilpumam.

SWPC modeļa gadījumā:

- (GRW-1,4/230; GRW-2,0/230; GRW-3,0/230 vai GRW-4,5/400),
- (GRW-6,0/400) tikai 500 l tilpumam.

Maksimālais garums ir attiecīgi:

- 410 mm 300 litru tilpumam,
- 460 mm 500 litru tilpumam.

Lai iztukšotu rezervuāru

Ir nepieciešams:

- aizvērt vārstus, kas savieno maiņas ierīci ar apkures kontūru,
- aizvērt aukstā ūdens pievades vārstu uz maiņas ierīci,
- atvērt iztukšošanas vārstu.

Veidi, kā novērst kļūdas vai bojājumus

Bojājums	Rīcība
Ūdens noplūde no rezervuāra	Atvienojiet elektrisko sildītāju no barošanas avota, izslēdziet aukstā ūdens padeves vārstu un centrālās apkures iekārtas slēgvārstus un sazinieties ar servisu.
Pārmērīgs spiediena pieaugums rezervuārā	
Spiediena pieaugums centrālās apkures sistēmā	
Netīrs ūdens ierīcē	Noņemiet uzkrājušos nogulsnes no rezervuāra – šim nolūkam sazinieties ar specializētu servisu.

Izņemšana no ekspluatācijas

Ar izslēgtu produktu nedrīkst rīkoties kā ar komunālo atkritumu.

Atbildīga izslēgtas iekārtas apsaimniekošana novērs potenciāli negatīvu ietekmi uz vidi, kas varētu rasties, ja atkritumi tiktu nepareizi apstrādāti.

Lai iegūtu sīkāku informāciju par šī produkta pārstrādi, sazinieties ar vietējo pašvaldību vai atkritumu apsaimniekošanas uzņēmumu.

Reciklācija un atkritumu likvidācija

ierīces un aprīkojuma izņemšana no ekspluatācijas:

Produktu vai ierīci nedrīkst likvidēt kopā ar komunālajiem atkritumiem. Nodrošiniet produkta un visa aprīkojuma pareizu likvidāciju.

Ievērojiet visus spēkā esošos noteikumus.

Mājsaimniecības karstā ūdens cilindrs		SWP 201	SWP 301	SWP 501
Tilpums	l	200	300	500
Energoefektivitātes klase		B		
Dīkstāves zaudējumi	W	59	67	79
Noliktavas ietilpība	l	197	298	486
Nominālais spiediens	uzglabāšana	MPa	1	
	spole		1	
Maks. darbības temperatūra tvertnei	°C	95		
Maks. darbības temperatūra siltummaiņam		110		
Jaudas koeficients NL saskaņā ar DIN 4708		5,9	10,7	24,1
Spoles virsmas laukums	m ²	2,05	2,63	3,71
Spoles tilpums	dm ³	13,6	17,3	24,5
Spoles jauda	kW	60*	78*	110*
		18**	23**	33**
Spoles efektivitāte	l/h	1450*	1850*	2650*
		450**	590**	830**
Svars (bez ūdens)	kg	78	109	165
Magnija anods M8 ø40		400	500	650

*80/10/45°C } apkures ūdens temperatūra / ūdens temperatūra pie ieejas / lietderīgās ūdens temperatūra;
 **55/10/45°C } apkures ūdens plūsma 2,5 m³/h.

Mājsaimniecības karstā ūdens cilindrs		SWPC 301	SWPC 501
Tilpums	l	300	500
Energoefektivitātes klase		B	
Dīkstāves zaudējumi	W	67	79
Noliktavas ietilpība	l	294	480
Nominālais spiediens	uzglabāšana	MPa	1
	spole		1
Maks. darbības temperatūra tvertnei	°C	95	
Maks. darbības temperatūra siltummaiņam		110	
Veiktspējas koeficients NL saskaņā ar DIN 4708	N _L	16,9	38,6
Spoles virsmas laukums	m ²	4,29	6,03
Spoles tilpums	dm ³	27,7	39,1
Spoles jauda	kW	120*	172*
		36**	50**
Spoles efektivitāte	l/h	3000*	4250*
		920**	1290**
Svars (bez ūdens)	kg	134	199
Magnija anods M8 ø40		650	900

*80/10/45°C } apkures ūdens temperatūra / ūdens temperatūra pie ieejas / lietderīgās ūdens temperatūra;
**55/10/45°C } apkures ūdens plūsma 2,5 m³/h.

1. Ražotājs KOSPEL Sp. z o. Košalinā, piešķir pircējam 8 gadu garantiju attiecībā uz preces kvalitāti, skaitot no pārdošanas datuma.
2. Pircējam, zaudējot garantijas tiesības, ir pienākums:
 - a) uzticiet ierīces uzstādīšanu specializētam servisa centram un stingri ievērojiet izstrādājuma uzstādīšanas un ekspluatācijas norādījumus,
 - b) ierīces kļūmes gadījumā garantijas prasība ir jāiesniedz nekavējoties 7 dienu laikā no notikuma datuma. Lai sagatavotu atskaiti, lūdzu, norādiet ierīces sērijas numuru, ražošanas datumu (atrodams uz ierīces datu plāksnītes), iesniedziet pirkuma apliecinājuma kopiju ar datumu un kontaktinformāciju.
Sūdzības var iesniegt tikai:
 - tīmekļa vietni www.kospel.pl, aizpildot sūdzības veidlapu, kurā norādīti nepieciešamie dati,
 - ziņojot par sūdzību tuvākajā autorizētajā servisa punktā.Strīdu risināšanas pamatā būs garantijas sūdzības numura norādīšana, kas saņemta ziņošanas brīdī.
3. Garantijas atbildība ietver tikai defektus, kas radušies ierīcē pašā.
4. Tiesības izvēlēties, vai novērst defektu, vai nomainīt ierīci pret jaunu, ir ražotājam.
5. Garantijas remonts ir bez maksas.
6. Ražotājs izpildīs garantijas pienākumus nekavējoties, pēc ierīces defekta paziņošanas autorizētajam servisa punktam, bet ne ilgāk kā 30 dienu laikā. Garantijas remonta nosacījums ir šīs kartes un pirkuma dokumenta esamība.
7. Ražotājs var atteikties veikt garantijas remontu, ja nav brīvas piekļuves reklamētajai ierīcei.
8. Lai uzturētu garantiju karstā ūdens sildītāju tvertnei, magnija anode ir jānomaina vismaz reizi 18 mēnešos. Anodes nomaina jāapstiprina ar pirkuma dokumentu, kas jāuzrāda garantijas prasības gadījumā. Jāizmanto anode, kas ir piemērota konkrētā ierīces modeļa, atbilstoši lietotāja rokasgrāmatā norādītajiem tehniskiem datiem.
9. Garantija ir spēkā tikai tajā valstī, kurā tika iegādāta ierīce.
10. Sniegtā garantija neizslēdz un neierobežo pircēja tiesības no garantijas par fiziskiem defektiem.

Ierīces sērijas numurs

Pārdevēja zīmogs un paraksts

Vieta un datums

Instalētāja zīmogs un paraksts

SERVISS PIEZĪMES

Inhoud

Uitleg van symbolen	138
Veiligheidsrichtlijnen	139
Beschrijving van het apparaat	140
Constructie	140
Aansluiting op het centrale verwarmingssysteem	141
Aansluiting op de waterinstallatie	141
Opstarten	142
Bediening	142
Cilinder legen	143
Procedure bij schade of onregelmatigheden	144
Buiten gebruik stellen	144
Recycling en Afvalverwerking	144
Technische gegevens	145
Garantiekartaart	147



Lees aandachtig voor gebruik.

Voor een veilige en correcte bediening, volg de instructies.

Bewaar deze handleiding voor toekomstige referentie.

Vanwege voortdurende productverbetering behoudt de fabrikant zich het recht voor om kleine technische en redactionele wijzigingen aan te brengen. Deze wijzigingen beïnvloeden de functionaliteit of veiligheid van het apparaat niet

Uitleg van symbolen



Volg de veiligheidsinstructies zorgvuldig om letsel en schade te voorkomen.



Gevaar
Dit teken waarschuwt voor een gevaarlijke situatie.



Let op
Dit teken waarschuwt tegen schade aan eigendommen en milieuvervuiling.

Tip

Tekst gemarkeerd met het woord Tip bevat aanvullende informatie.



Raadpleeg deze handleiding bij het bedienen van het product of de bedieningselementen die met dit symbool zijn gelabeld.

Toepasselijke wetten en regelgeving

- Nationale elektra en waterleiding installatie voorschriften.
- Wettelijke beroepshygiëne- en veiligheidsvoorschriften.
- Wettelijke milieubeschermingsvoorschriften.
- Regels van professionele en verzekeringsverenigingen.
- Geldende nationale veiligheidsvoorschriften.

1. Het doornemen van deze handleiding zorgt voor correcte installatie en gebruik van het apparaat, waardoor langdurige en betrouwbare werking wordt gegarandeerd.
2. Installatie en gebruik van de wisselaar in strijd met deze handleiding is niet toegestaan - dit kan leiden tot storingen en verlies van garantie.
3. Het apparaat mag niet worden geïnstalleerd in ruimtes waar de omgevingstemperatuur onder de 0°C kan dalen.
4. De installatie en ingebruikname van de wisselaar en de bijbehorende installaties moeten worden uitgevoerd door een gespecialiseerd servicebedrijf, met strikte naleving van de montage- en gebruikershandleiding.
5. De wisselaar mag uitsluitend rechtop worden geïnstalleerd, met behulp van drie verstelbare voeten.
6. Het apparaat moet zo worden geïnstalleerd dat een eventuele lekkage uit de tank of aansluitingen geen overstroming van de ruimte veroorzaakt.
7. Na het plaatsen moet het apparaat worden aangesloten op het waterleidingnet, de CV-installatie en de zonne-energie-installatie volgens het schema in deze handleiding. Onjuiste aansluiting volgens de handleiding leidt tot verlies van garantie en risico op storing.
8. De aansluiting op het waterleidingnet moet worden uitgevoerd volgens PN-76/B-02440.
9. De wisselaar is een drukapparaat, geschikt voor aansluiting op een waterleidingnet met een druk van maximaal 1 MPa. Als de druk in de installatie hoger is dan 1 MPa, moet er een drukregelaar vóór de wisselaar worden geïnstalleerd.
10. Druppelen van water uit de afvoerpijp van het veiligheidsventiel is normaal en moet niet worden voorkomen, omdat het blokkeren van het ventiel storingen kan veroorzaken.
11. De wisselaar mag niet worden gebruikt als er een vermoeden bestaat dat het veiligheidsventiel defect is.

12. De tank is uitgerust met een magnesiumanode, die extra actieve bescherming tegen corrosie biedt. De anode is een verbruiksartikel en slijt. De staat van de anode moet elke 12 maanden worden gecontroleerd en elke 18 maanden moet deze worden vervangen.
13. De nominale temperatuur van de wisselaar - 95°C - mag niet worden overschreden.

Beschrijving van het apparaat

Een warmwaterboiler is een apparaat ontworpen om water op te warmen en warm te houden. Het is ideaal voor zowel huishoudelijk gebruik als commerciële toepassingen. Water kan worden verwarmd met een enkele grote of dubbele spiraal, afhankelijk van het model.

Het SWP-model is uitgerust met een enkele spiraal, waardoor aansluiting van een warmtepomp of ketel mogelijk is. Het SWPC-model, met een dubbele spiraal, wordt aanbevolen voor gebruik met een warmtepomp.

Voor de corrosiebescherming van de tanks worden keramische emaille en een magnesiumanode gebruikt. Bovendien zijn de apparaten van buitenaf geïsoleerd met milieuvriendelijk schuim, wat zorgt voor effectieve isolatie.

Constructie

Tekeningen die de constructie van warmtewisselaars tonen, bevinden zich op pagina 3 van de handleiding.

1	Bovenklep
2	Magnesiumanode
3	Thermometer
4	Thermische isolatie
5	Verwarmingsspiraal
6	Aansluiting voor elektrische verwarmingselement (1½" plug - aandraaimoment 18-20Nm)
7	Inspectieluikdeksel
8	Inspectieluik
9	Voetjes
10	Sensorbuis

De aansluiting op de centrale verwarmingsinstallatie moet worden uitgevoerd met behulp van koppelingen: 1" voor het SWP-model en 5/4" voor het SWPC-model. Voor de koppelingen moeten afsluiters worden geplaatst.

In systemen met geforceerde circulatie is het noodzakelijk om een juiste verwarmingswaterstroom te garanderen om de prestaties van de warmtewisselaar volgens de tabel 'Technische gegevens' te bereiken.

Het SWP-model heeft een enkele spiraal met een groot warmtewisselingsoppervlak, terwijl het SWPC-model is uitgerust met een dubbele spiraal.

Gedetailleerde tekeningen over de aansluiting op de centrale verwarmingsinstallatie zijn te vinden op pagina 4.

Aansluiting op de waterinstallatie

De aansluiting op de waterleiding moet worden uitgevoerd met behulp van koppelstukken en volgens de norm PN-76/B-02440.

De wisselaar is een drukapparaat dat geschikt is voor aansluiting op een waterleidingnet met een druk van maximaal 1 MPa. Als de druk in de installatie hoger is dan 1 MPa, moet er een drukregelaar vóór de wisselaar worden geïnstalleerd.

De wisselaar moet als volgt op het waterleidingnet worden aangesloten:

- Op de aansluiting voor koud leidingwater [ZW] moet een t-stuk met een veiligheidsventiel (met een maximale openingsdruk van 10 bar) en een aftapkraan worden gemonteerd. Tussen de tank en het veiligheidsventiel en ook aan de uitlaat van het ventiel mag geen afsluiter of stromingsbelemmerend element worden geplaatst; het veiligheidsventiel moet zo worden gemonteerd dat een waterlek zichtbaar is.
- De wisselaar met gemonteerd veiligheidsventiel moet op de waterleiding worden aangesloten.
- Op de toevoer van koud water moet een afsluiter worden geïnstalleerd.

De uitlaat voor warm leidingwater moet worden aangesloten op de aansluiting die zich aan de bovenkant van de wisselaar bevindt. Elke wisselaar is uitgerust met een aansluiting voor het aansluiten van de circulatie van warm water.

! Let op

Er moet een veiligheidsklep worden gebruikt die is afgestemd op het vermogen van de warmtebron. Het installeren van een veiligheidsklep met een ongeschikte capaciteit kan leiden tot een te hoge druktoename in de warmtewisselaar en daardoor tot lekkages. In een dergelijk geval dekt de garantie de resulterende schade niet.

Opstarten

Voordat de warmtewisselaar in gebruik wordt genomen, controleer visueel de aansluitingen van het apparaat en de correctheid van de montage volgens de schema's. Alle aansluitingen, zelfs die welke fabrieksmatig zijn geïnstalleerd (fitting van de elektrische verwarmers, magnesiumanode, deksel van het inspectiegat), moeten tijdens het opstarten worden gecontroleerd op lekken en opnieuw worden afgedicht als er lekken worden gevonden.

Om de warmtewisselaar met water te vullen:

- Open de klep van de koude watertoevoer,
- Open de warmwater aftapkraan in het systeem (de stroom van water zonder luchtbellen geeft aan dat de tank gevuld is),
- Sluit de aftapkranen,

Open the valves connecting the solar and heating systems to the heat exchanger. Check the tightness of connections on the utility water side and the heating agents' side. Test the operation of the safety valve (according to the manufacturer's instructions for the valve).

Bediening

De wisselaars zijn veilig en betrouwbaar in gebruik, mits de volgende regels worden nageleefd:

- Elke 14 dagen moet de werking van het veiligheidsventiel worden gecontroleerd. (Als er geen water uitstroomt, is het ventiel defect en mag de wisselaar niet worden gebruikt.)
- Reinig de tank periodiek van opgehoopte afzettingen. De frequentie van het reinigen van de tank hangt af van de hardheid van het water in het betreffende gebied. Deze taak moet worden toevertrouwd aan een servicebedrijf. De bouten van de deksel moeten worden vastgedraaid met een moment van 18-22 Nm.
- Controleer eenmaal per jaar de magnesiumanode.
- Vervang de magnesiumanode elke 18 maanden zonder uitzondering.
- Vervanging van de anode de bovenklep [1], sluit de afsluiter op de toevoer van koud water, open de warmwaterkraan op de mengkraan, open de aftapkraan en laat voldoende water uit de installatie om de anode te vervangen zonder de ruimte te overspoelen, demonteer het deksel van de inspectieopening en schroef de anode los. De bouten van het deksel moeten worden vastgedraaid met een moment van 18-22 Nm.
- Voor hygiënische doeleinden moet het water periodiek worden verwarmd tot boven de 70°C.
- Alle storingen in het apparaat moeten worden gemeld aan het servicebedrijf.
- Het is aan te raden om de afvoerbuis en de aansluitbuizen van de spiraal thermisch te isoleren om warmteverlies te minimaliseren.

Bovengenoemde werkzaamheden moeten door de gebruiker zelf worden uitgevoerd en vallen niet onder de garantie.

Warmtewisselaars kunnen optioneel worden uitgerust met een elektrisch verwarmingselement met thermostaat.

Voor het SWP-model:

- (GRW-1,4/230; GRW-2,0/230; GRW-3,0/230) voor alle capaciteiten in de verwarmingselementaansluiting of in het inspectieluik met flens GRW2*.
- (GRW-4,5/400; GRW-6,0/400) voor capaciteiten vanaf 300 liter in de flens GRW2* van het inspectieluik.

* GRW2 flens - afdekking voor flens met aansluiting voor verwarmingsstaaf.

Maximale lengte van het verwarmingselement:

- 370 mm voor 200 liter capaciteit,
- 460 mm voor 300 liter capaciteit,
- 530 mm voor 500 liter capaciteit,

Voor het SWPC-model:

- (GRW-1,4/230; GRW-2,0/230; GRW-3,0/230 of GRW-4,5/400),
- (GRW-6,0/400) alleen voor een capaciteit van 500 l.

De maximale lengte is respectievelijk:

- 410 mm voor 300 liter capaciteit,
- 460 mm voor 500 liter capaciteit.

Cilinder legen

Volg de onderstaande richtlijnen voor het veilig legen van de cilinder:

- Sluit alle kleppen die de cilinder met het verwarmingscircuit verbinden,
- Sluit de klep op de koude watertoevoerleiding van de cilinder,
- Open de aftapklep.

Procedure bij schade of onregelmatigheden

Onregelmatigheid	Gebruiksaanwijzing
Water lekt uit de tank	Koppel de elektrische kachel los van de stroomvoorziening, draai de koudwatertoevoer kraan en de afsluiters van de CV-installatie dicht en neem contact op met de servicedienst
Overmatige druk in de tank	
Verhoogde druk in het centrale verwarmingssysteem	
Vies water in het apparaat	De tank moet worden gereinigd van opgehoopte sedimenten - neem hiervoor contact op met een gespecialiseerde servicedienst

Buiten gebruik stellen

Een gebruikt product mag niet als huishoudelijk afval worden behandeld. Correcte verwijdering van het gebruikte product voorkomt potentiële negatieve impact op het milieu die kan optreden bij onjuiste afvalverwerking. Voor meer gedetailleerde informatie over het recyclen van dit product, neem contact op met uw lokale gemeentelijke autoriteit of afvalbeheerdiensten.

Recycling en Afvalverwerking

Verwijdering van het product en apparatuur:

Het product en de apparatuur mogen niet met het huishoudelijk afval worden weggegooid. Zorg ervoor dat het product en alle apparatuur op de juiste wijze worden afgevoerd. Alle relevante regelgeving moet worden nageleefd.

Warmtapwaterwisselaar		SWP 201	SWP 301	SWP 501
Nominale capaciteit	l	200	300	500
Energie-efficiëntieklasse		B		
Stilstandsverliezen	W	59	67	79
Opslagcapaciteit	l	197	298	486
Nominale druk	tank	MPa	1	
	spiraal		1	
Max. bedrijfstemperatuur van de tank	°C	95		
Max. bedrijfstemperatuur van de warmtewisselaar		110		
Vermogensfactor NL volgens DIN 4708		5,9	10,7	24,1
Oppervlakte van de spiraal	m ²	2,05	2,63	3,71
Capaciteit van de spiraal	dm ³	13,6	17,3	24,5
Vermogen van de spiraal	kW	60*	78*	110*
		18**	23**	33**
Rendement van de spiraal	l/h	1450*	1850*	2650*
		450**	590**	830**
Massa zonder water	kg	78	109	165
Magnesiumanode M8 ø40		400	500	650

*80/10/45°C } Verwarming watertemperatuur / Toevoer watertemperatuur / Huishoudelijk watertemperatuur
 **55/10/45°C } / Doorstroomsnelheid van verwarmingswater door de spoel - 2,5m³/u

Warmtapwaterwisselaar		SWPC 301	SWPC 501
Nominale capaciteit	l	300	500
Energie-efficiëntieklasse		B	
Stilstandsverliezen	W	67	79
Opslagcapaciteit	l	294	480
Nominale druk	tank	MPa	1
	spiraal		1
Max. bedrijfstemperatuur van de tank	°C	95	
Max. bedrijfstemperatuur van de warmtewisselaar		110	
Vermogensfactor NL volgens DIN 4708	N _L	16,9	38,6
Oppervlakte van de spiraal	m ²	4,29	6,03
Capaciteit van de spiraal	dm ³	27,7	39,1
Vermogen van de spiraal	kW	120*	172*
		36**	50**
Rendement van de spiraal	l/h	3000*	4250*
		920**	1290**
Massa zonder water	kg	134	199
Magnesiumanode M8 ø40		650	900

*80/10/45°C } Verwarming watertemperatuur / Toevoer watertemperatuur / Huishoudelijk watertemperatuur
**55/10/45°C } / Doorstroomsnelheid van verwarmingswater door de spoel - 2,5m³/u

1. Fabrikant KOSPEL Sp. z o. te Koszalin, verleent de koper een garantie op de kwaliteit van het product, te rekenen vanaf de verkoopdatum, voor een periode van 8 jaar.
2. De Koper is, op straffe van verval van garantierechten, verplicht:
 - a) laat de installatie van het apparaat over aan een gespecialiseerd servicepunt en volg strikt de instructies voor installatie en bediening van het product,
 - b) In het geval van een apparaatstoring moet er onmiddellijk een garantieclaim worden ingediend, binnen zeven dagen vanaf de datum van de gebeurtenis. Om een melding te maken, dient u het serienummer van het apparaat en de productiedatum (te vinden op het naamplaatje van het apparaat) op te geven, evenals een kopie van het aankoopbewijs met de datum en contactgegevens.
Klachten kunnen uitsluitend worden ingediend door:
 - website www.kospel.pl door het klachtenformulier in te vullen met de vereiste gegevens,
 - door een klacht te melden bij het dichtstbijzijnde erkende servicepunt. De basis voor het oplossen van geschillen is het opgeven van het garantieklachtnummer dat u heeft ontvangen op het moment van melding.
3. De garantie dekt alleen defecten die ontstaan door oorzaken die inherent zijn aan het apparaat zelf.
4. Het recht om het defect te herstellen of het apparaat te vervangen is aan de fabrikant.
5. Garantieherstellingen zijn gratis.
6. De fabrikant zal zijn garantieverplichtingen onverwijld nakomen, na melding van een defect aan het apparaat bij een geautoriseerd servicepunt, maar binnen een termijn van maximaal 30 dagen. Voorwaarde voor het uitvoeren van de garantieherstelling is het bezit van deze kaart en het aankoopbewijs.
7. De fabrikant kan de uitvoering van de garantieherstelling weigeren bij gebrek aan vrije toegang tot het gereclameerde apparaat.
8. Een voorwaarde voor het behoud van de garantie op de tank in boilers voor huishoudelijk warm water is het vervangen van de magnesiumanode minstens eens in de 18 maanden. De vervanging van de anode moet worden bevestigd met een aankoopdocument, dat in geval van een garantieclaim moet worden voorgelegd. Er moet een anode worden gebruikt die geschikt is voor het model van het apparaat, in overeenstemming met de technische gegevens die in de gebruikershandleiding zijn vermeld.
9. De garantie is alleen geldig in het land waar het apparaat is aangeschaft.
10. De gegeven garantie sluit de rechten van de koper uit hoofde van wettelijke garantie voor fysieke gebreken niet uit of beperkt deze niet.

Serienummer van het apparaat

Handtekening en zegel van de verkoper

Plaats en datum

Handtekening en zegel van de installateur

SERVICE OPMERKINGEN

Innhold

Forklaring av piktogrammer	150
Betingelser for sikker og pålitelig drift	151
Beskrivelse av enheten	152
Konstruksjon	152
Tilkobling til det sentrale varmeanlegget	153
Tilkobling til vanninstallasjonen	153
Igangsetting	154
Drift	154
Tømming av tanken	155
Fremgangsmåte ved skader eller uregelmessigheter	156
Fjerning fra drift	156
Resirkulering og avfallshåndtering	156
Tekniske data	157
Garantikort	159



Les nøye før bruk.

For sikker og korrekt bruk, følg instruksjonene.

Oppbevar denne instruksjonen for fremtidig bruk.

På grunn av kontinuerlig produktforbedring forbeholder produsenten seg retten til å gjøre mindre tekniske og redaksjonelle endringer. Disse endringene påvirker ikke enhetens funksjonalitet eller sikkerhet.

Forklaring av piktogrammer



Vennligst følg sikkerhetsinstruksjonene nøye for å unngå helserisiko og materielle skader.



Fare

Dette symbolet advarer om fare for personskader.



Advarsel

Dette symbolet advarer om materielle tap og miljøforurensning.

Tips

Teksten merket med ordet *Tips* inneholder tilleggsinformasjon



Indikerer at brukermanualen bør vurderes under bruk av enheten eller håndtering i nærheten av stedet der symbolet er plassert.

Gjeldende forskrifter

- Nasjonale regler for installasjoner
- Lovbestemmelser for sikkerhet og helse på arbeidsplassen
- Lovbestemmelser for miljøvern
- Forskrifter fra fagforeninger og forsikringsselskaper
- Gjeldende nasjonale sikkerhetsforskrifter

1. Å gjøre seg kjent med innholdet i denne bruksanvisningen vil tillate riktig installasjon og drift av enheten, og sikre dens langvarige og pålitelige funksjon.
2. Installasjon og bruk av varmeveksleren i strid med denne veiledningen er ikke tillatt - det kan føre til feil og tap av garanti.
3. Enheten må ikke installeres i rom hvor omgivelsestemperaturen kan falle under 0°C.
4. Installasjon og oppstart av varmeveksleren, samt tilhørende installasjoner, bør overlates til et spesialisert servicefirma, og monterings- og bruksinstruksjonene må følges nøye.
5. Varmeveksleren skal monteres utelukkende i stående stilling, plassert på tre justerbare ben.
6. Enheten må monteres på et sted og på en måte som sikrer at en eventuell lekkasje fra tanken eller tilkoblingene ikke forårsaker oversvømmelse av rommet.
7. Etter plassering skal enheten tilkobles vannforsyningsnett, sentralvarmesystemet og solcelleanlegget i henhold til skjemaet i denne instruksjonen. Feil tilkobling i strid med instruksjonene medfører tap av garanti og kan føre til feil.
8. Tilkoblingen til vannforsyningssystemet må utføres i samsvar med PN-76/B-02440.
9. Varmeveksleren er et trykkapparat designet for tilkobling til vannforsyningssystemet med et trykk som ikke overstiger 1 MPa. Dersom trykket i systemet overstiger 1 MPa, må en trykkreduksjonsventil installeres før varmeveksleren.
10. Vannavdrypp fra sikkerhetsventilens avløpsrør er normalt og bør ikke hindres, da blokkering av ventilen kan forårsake feil.
11. Varmeveksleren må ikke brukes dersom det er sannsynlig at sikkerhetsventilen er skadet.
12. Tanken er utstyrt med en magnesiumanode som gir ekstra aktiv korrosjonsbeskyttelse. Anoden er en slitedel og vil bli brukt opp. Anodens tilstand bør sjekkes en gang hver 12. måned, og anoden må skiftes ut hver 18. måned uten unntak.
13. Den nominelle temperaturen på varmeveksleren - 95°C - må ikke overskrides.

Beskrivelse av enheten

En varmtvannsbereder er en enhet designet for å varme opp og lagre vann i oppvarmet tilstand. Den er ideell for både husholdninger og kommersielle bruk. Vannet kan varmes opp ved hjelp av en enkelt stor eller to spiraler, avhengig av modellen.

SWP-modellen er utstyrt med en enkelt spiral, som muliggjør tilkobling av en varmepumpe eller kjele. SWPC-modellen, med dobbel spiral, anbefales for bruk med varmepumpe.

For å beskytte tankene mot korrosjon, brukes keramisk emalje og magnesiumanode. I tillegg er enhetene isolert utvendig med miljøvennlig skum, som sikrer effektiv varmeisolasjon

Konstruksjon

Tegninger som viser konstruksjonen av varmevekslerne, finnes på side 3 i instruksjonene.

1	Toppdeksel
2	Magnesiumanode
3	Termometer
4	Termisk isolasjon
5	Varmevekslingsspiral
6	Kobling for elektrisk varmeelement (1½" plugg - tiltrekkingsmoment 18-20Nm)
7	Inspeksjonslukedeksel
8	Inspeksjonsluke
9	Ben
10	Følerrør

Tilkobling til sentralvarmeanlegget skal utføres med bruk av tilkoblingskupper: 1" for SWP-modellen og 5/4" for SWPC-modellen. Det skal være avstengningsventiler foran kupperne.

I systemer med tvungen sirkulasjon er det nødvendig å sikre riktig gjennomstrømning av varmevann for å oppnå ytelsen i henhold til tabellen 'Tekniske data'.

SWP-modellen har en enkelt spiral med stort varmevekslingsområde, mens SWPC-modellen er utstyrt med dobbelt spiral.

Detaljerte tegninger for tilkobling til sentralvarmeanlegget finnes på side 4.

Tilkobling til vanninstallasjonen

Tilkoblingen til vanninstallasjonen skal gjøres med koblinger i samsvar med standarden PN-76/B-02440.

Varmeveksleren er en trykkenal designet for tilkobling til et vannsystem med et trykk som ikke overstiger 1 MPa. Hvis trykket i systemet overstiger 1 MPa, må en trykkreduksjonsventil installeres før varmeveksleren.

Varmeveksleren skal kobles til vannforsyningsnettet på følgende måte:

- På tilkoblingen for kaldtvannsforsyning [ZW], installer en T med en sikkerhetsventil med en maksimal åpningstrykk på 10 bar og en avløpsventil; det skal ikke være noen stengeventil eller element som begrenser strømmen mellom tanken og sikkerhetsventilen, heller ikke ved utløpet; sikkerhetsventilen må installeres på en slik måte at eventuelle vannlekkasjer er synlige.
- Koble varmeveksleren med den installerte sikkerhetsventilen til vanninstallasjonen.
- Installer en stengeventil ved inngangen for kaldt vann.

Utløpet for varmt vann skal kobles til koblingen som ligger på toppen av varmeveksleren. Hver varmeveksler er utstyrt med en kobling for tilkobling av sirkulasjon av varmt forbruksvann.

! Advarsel

En sikkerhetsventil som er tilpasset varmekildens effekt, må brukes. Installasjon av en sikkerhetsventil med utilstrekkelig strømningskapasitet kan føre til for mye trykkøkning i varmeveksleren og resultere i lekkasje. I slike tilfeller vil garantien ikke dekke de resulterende skadene.

Igangsetting

Før du setter varmeveksleren i drift, bør du visuelt inspisere tilkoblingen av enheten og sikre at installasjonen er utført i henhold til skjemaene. Alle tilkoblinger, inkludert de som er installert fra fabrikken (tilkobling for elektrisk element, magnesiumanode, inspektionsåpningsdeksel), må kontrolleres for mulige lekkasjer under oppstart, og om nødvendig, forsegles på nytt.

Varmeveksleren skal fylles med vann på følgende måte:

- Åpne ventilen ved innløpet for kaldt vann.
- Åpne uttaksventilen for varmt vann i installasjonen (en jevn vannstrøm uten luftbobler indikerer at tanken er full).
- Lukk tappeventilene.

Åpne ventilene som kobler sol- og varmeanlegget til varmeveksleren. Kontroller tettheten av tilkoblingene både på forbruksvannsiden og på siden med varmebærere. Test sikkerhetsventilens funksjon (i henhold til instruksjonene fra ventilens produsent).

Drift

Varmevekslere er trygge og pålitelige i bruk, forutsatt at følgende retningslinjer følges:

- Hver 14. dag bør funksjonen til sikkerhetsventilen kontrolleres. (Hvis det ikke skjer noen vannstrømning, er ventilen defekt, og varmeveksleren må ikke brukes.)
- Rengjør regelmessig tanken for oppsamlede sedimenter. Hyppigheten av rengjøring av tanken avhenger av vannets hardhet i området. Denne oppgaven bør overlates til et servicesenter. Skruene på dekselet bør strammes med et moment på 18-22 Nm.
- Magnesiumanoden bør inspiseres en gang i året.
- Magnesiumanoden må byttes ut hver 18. måned uten unntak.
- For å bytte anoden det øvre dekselet [1], steng avstengningsventilen på kaldtvannstilkoblingen, åpne varmtvannsventilen på kranen, åpne avløpsventilen, tøm så mye vann fra systemet at anoden kan byttes uten å forårsake oversvømmelse, fjern inspeksjonsdekslet og skru ut anoden. Skruene på dekselet bør strammes med et moment på 18-22 Nm.
- For hygieniske formål bør vannet periodisk varmes opp til over 70°C.
- Eventuelle feil i enhetens funksjon bør rapporteres til et servicesenter.
- Det anbefales å termisk isolere avløpsrøret og tilkoblingsrørene til kveilen for å minimere varmetap.

Ovennevnte vedlikeholdsoppgaver skal utføres av brukeren og dekkes ikke av garantiservice.

Varmevekslere kan utstyres med et elektrisk varmeelement med termostat.

For SWP-modellen:

- (GRW-1,4/230; GRW-2,0/230; GRW-3,0/230) for alle kapasiteter i varmeelementets kobling eller i inspeksjonsåpningen med GRW2* flens.
- (GRW-4,5/400; GRW-6,0/400) for kapasiteter fra 300 liter i GRW2* flensen til inspeksjonsåpningen.

* GRW2 flens - deksel for flens med kobling for varmeelement.

Maksimal lengde på varmeelementet:

- 370 mm for en kapasitet på 200 liter,
- 460 mm for en kapasitet på 300 liter,
- 530 mm for en kapasitet på 500 liter,

For SWPC-modellen:

- (GRW-1,4/230; GRW-2,0/230; GRW-3,0/230 eller GRW-4,5/400),
- (GRW-6,0/400) kun for en kapasitet på 500 l.

Maksimal lengde er henholdsvis:

- 410 mm for en kapasitet på 300 liter,
- 460 mm for en kapasitet på 500 liter

Tømming av tanken

For å tømme vanntanken, følg disse trinnene:

- Lukk ventilene som kobler varmeveksleren til varmekretsen.
- Lukk ventilen ved kaldtvannsinntaket til varmeveksleren.
- Åpne avløpsventilen.

Fremgangsmåte ved skader eller uregelmessigheter

Uregelmessigheter	Instruksjoner for fremgangsmåte
Vannlekkasje fra tanken	Koble fra strømforsyningen til det elektriske elementet, lukk ventilen for kaldtvannsforsyningen og stengeventilene for sentralvarmeanlegget, og kontakt teknisk service.
Overdrevent økt trykk i tanken	
Økt trykk i sentralvarmeanlegget	
Skittent vann i enheten	Det er nødvendig å rengjøre tanken for oppsamlede avleiringer; for dette, ta kontakt med en spesialisert tjeneste.

Fjerning fra drift

Brukt produkt skal ikke behandles som kommunalt avfall. Korrekt avhending av brukt produkt forhindrer potensielt negative miljøpåvirkninger som kan oppstå ved feil avfallshåndtering. For mer informasjon om resirkulering av dette produktet, vennligst kontakt din lokale myndighet eller avfallshåndteringstjenester.

Resirkulering og avfallshåndtering

Avhending av produktet og utstyret:

Produktet og utstyret skal ikke kastes sammen med husholdningsavfall. Sørg for at produktet og alt utstyr avhendes på en forsvarlig måte. Overhold alle gjeldende forskrifter.

Varmeveksler for varmt forbruksvann		SWP 201	SWP 301	SWP 501
Nominell kapasitet	l	200	300	500
Energieffektivitetsklasse		B		
Hviletap	W	59	67	79
Lagringskapasitet	l	197	298	486
Nominelt trykk	tank	MPa	1	
	spiral		1	
Maksimum driftstemperatur for tank	°C	95		
Maksimum driftstemperatur for varmeveksler		110		
Effektfaktor NL i henhold til DIN 4708		5,9	10,7	24,1
Spiraloverflate	m ²	2,05	2,63	3,71
Spiralvolum	dm ³	13,6	17,3	24,5
Spiraleffekt	kW	60*	78*	110*
		18**	23**	33**
Spiralytelse	l/h	1450*	1850*	2650*
		450**	590**	830**
Vekt uten vann	kg	78	109	165
Magnesiumanode M8 ø40		400	500	650

*80/10/45°C } Temperatur på oppvarmingsvann / inntaksvann / forbruksvann; Vannstrøm for oppvarming
 **55/10/45°C } gjennom spiralen: 2,5 m³/h

Varmeveksler for varmt forbruksvann		SWPC 301	SWPC 501
Nominell kapasitet	I	300	500
Energieffektivitetsklasse		B	
Hviletap	W	67	79
Lagringskapasitet	I	294	480
Nominelt trykk	tank	MPa	1
	spiral		1
Maksimum driftstemperatur for tank	°C	95	
Maksimum driftstemperatur for varmeveksler		110	
Effektivitetskoeffisient NL i henhold til DIN 4708	N _L	16,9	38,6
Spiraloverflate	m ²	4,29	6,03
Spiralvolum	dm ³	27,7	39,1
Spiraleffekt	kW	120*	172*
		36**	50**
Spiraløytelse	l/h	3000*	4250*
		920**	1290**
Vekt uten vann	kg	134	199
Magnesiumanode M8 ø40		650	900

*80/10/45°C } Temperatur på oppvarmingsvann / inntaksvann / forbruksvann; Vannstrøm for oppvarming
**55/10/45°C } gjennom spiralen: 2,5 m³/h

1. Produsenten KOSPEL Sp. z o.o. i Koszalin gir kjøperen en garanti for produktets kvalitet, gjeldende fra salgsdatoen, i en periode på 8 år.
2. Kjøperen er forpliktet, under risiko for å miste garantirettigheter:
 - a) Å overlate installasjonen av enheten til en spesialisert tjenesteleverandør og nøye følge produktets installasjons- og bruksanvisning.
 - b) I tilfelle enhetens feil, må det umiddelbart sendes inn en garantiklage innen 7 dager fra hendelsen. For å sende inn en klage må man oppgi enhetens serienummer, produksjonsdato (finnes på enhetens typeskilt), legge ved en kopi av kjøpsbeviset som inneholder datoen, samt oppgi kontaktinformasjon.
Klagen kan kun sendes inn via:
 - Nettstedet www.kospel.pl ved å fylle ut klageskjemaet med nødvendige opplysninger,
 - Innlevering av klagen til nærmeste autoriserte servicesenter.Grunnlaget for å løse eventuelle tvister vil være opplysning av garantiklagenummeret mottatt ved innleveringen.
3. Garantien dekker kun feil som skyldes forhold ved selve enheten.
4. Produsenten har rett til å velge mellom å utbedre feilen eller bytte enheten med en ny.
5. Garantireparasjon er gratis.
6. Produsenten vil oppfylle sine garantiforpliktelser uten forsinkelse etter at enhetsfeil er rapportert til et autorisert servicesenter, men ikke senere enn 30 dager. Forutsetningen for garantireparasjon er besittelse av dette kortet og kjøpsdokumentet.
7. Produsenten kan nekte å utføre garantireparasjon dersom det ikke er fri tilgang til den reklamerte enheten.
8. Et vilkår for å opprettholde garantien på tanken i varmtvannsberedere er utskifting av magnesiumanoden minst hver 18. måned. Utskiftingen av anoden må bekreftes med et kjøpsdokument, som skal fremvises ved en garantikrav. Det bør brukes en anode som er egnet for modellens enhet, i samsvar med de tekniske dataene som er oppgitt i bruksanvisningen.
9. Garantien gjelder kun i det landet der utstyret ble kjøpt.
10. Den gitte garantien utelukker ikke eller begrenser kjøperens rettigheter med hensyn til reklamasjon for fysiske feil.

Serienummer på enheten

Selgerens stempel og underskrift

Sted og dato

Installatørens stempel og underskrift

SERVICEBEMERKNINGER

Cuprins

Explicația pictogramelor	162
Sfaturi de siguranță	163
Descrierea dispozitivului	164
Construcție	164
Conexiunea cu sistemul de încălzire centrală	165
Conexiunea cu instalația de apă	165
Punerea în funcțiune	166
Funcționare	166
Golirea cilindrului	167
Procedure in the event of damage or irregularities	168
Dezafectare	168
Reciclare și eliminare deșeuri	168
Date tehnice	169
Certificat de garanție	171



Citiți cu atenție înainte de utilizare.

Pentru o utilizare sigură și corectă, urmați instrucțiunile.

Păstrați aceste instrucțiuni pentru viitor.

Datorită îmbunătățirii continue a produsului, producătorul își rezervă dreptul de a face modificări tehnice și editoriale minore. Aceste modificări nu afectează funcționalitatea sau siguranța dispozitivului.

Explicația pictogramelor



Vă rugăm să respectați cu strictețe instrucțiunile de siguranță pentru a elimina riscul de vătămare și a cauza daune materiale.



Pericol

Acest semn avertizează asupra riscului de vătămare.



Atenție

Acest semn avertizează împotriva daunelor materiale și poluării mediului.

Sfat

Textul marcat cu cuvântul Sfat oferă informații suplimentare..



Indicarea faptului că instrucțiunile de utilizare ar trebui luate în considerare în timpul utilizării aparatului sau al controlului în apropierea locului unde este amplasat simbolul.

Reglementările în vigoare

- Regulamentele naționale privind instalarea
- Regulamentele statutare de securitate și igienă a muncii
- Regulamentele statutare privind protecția mediului
- Regulamentele asociațiilor profesionale de asigurări
- Regulamentele de securitate naționale actuale

1. Familiarizarea cu conținutul acestui manual de utilizare va permite instalarea corectă și utilizarea dispozitivului, asigurând funcționarea pe termen lung și fiabilă.
2. Este interzisă instalarea și utilizarea schimbătorului de căldură în neconcordanță cu acest manual - acest lucru duce la deteriorare și pierderea garanției.
3. Dispozitivul nu trebuie instalat în încăperi unde temperatura ambientală poate scădea sub 0°C.
4. Instalarea și punerea în funcțiune a schimbătorului de căldură și efectuarea conexiunilor aferente trebuie să fie încredințate unei firme de service specializate și să se respecte cu strictețe instrucțiunile de instalare și utilizare ale produsului.
5. Schimbătorul de căldură se montează doar vertical, sprijinit pe trei picioare reglabile.
6. Dispozitivul trebuie montat într-un loc și într-un mod care să prevină inundarea încăperii în cazul unei scurgeri accidentale din rezervor sau din conexiuni.
7. După instalare, dispozitivul trebuie conectat la rețeaua de apă, instalația de încălzire și instalația solară conform schemei conținute în acest manual. Conectarea neconformă cu instrucțiunile duce la pierderea garanției și la deteriorare.
8. Conectarea la instalația de apă trebuie realizată în conformitate cu PN-76/B-02440.
9. Schimbătorul de căldură este un dispozitiv sub presiune, destinat conectării la o instalație de apă cu presiune care nu depășește 1 MPa. Dacă presiunea din instalație depășește 1 MPa, un regulator de presiune trebuie instalat înaintea schimbătorului de căldură.
10. Picurarea apei din conducta de evacuare a supapei de siguranță este un fenomen normal și nu trebuie prevenită, deoarece blocarea valvei poate provoca deteriorări.
11. Schimbătorul de căldură nu trebuie utilizat dacă există posibilitatea ca supapa de siguranță să fie defectă.
12. Rezervorul este echipat cu un anod de magneziu, care oferă protecție anticorozivă activă suplimentară. Anodul este un

element de uzură și se consumă. Starea anodului trebuie verificată o dată la 12 luni, iar la fiecare 18 luni anodul trebuie înlocuit fără excepție.

13. Temperatura nominală a schimbătorului de căldură nu trebuie depășită - 95°C.

Descrierea dispozitivului

Schimbătorul de apă caldă menajeră este un dispozitiv conceput pentru încălzirea și stocarea apei în stare încălzită. Este ideal atât pentru gospodăria, cât și pentru clădiri comerciale. Apa poate fi încălzită folosind o singură serpentină de mare suprafață sau două, în funcție de model.

Modelul SWP este echipat cu o serpentină simplă, permițând conectarea unei pompe de căldură sau a unei centrale termice. Modelul SWPC, cu o serpentină dublă, este recomandat pentru utilizarea cu o pompă de căldură.

Pentru protecția anticorozivă a rezervoarelor, sunt utilizate email ceramic și anod de magneziu. În plus, aparatele sunt izolate extern cu spumă ecologică, asigurând o izolare termică eficientă.

Construcție

Desenele care ilustrează construcția schimbătoarelor de căldură se află pe pagina 3a instrucțiunilor.

1	Capac superior
2	Anod de magneziu
3	Termometru
4	Izolație termică
5	Serpentină de încălzire
6	Racord pentru element de încălzire electric (dop 1½" - moment de strângere 18-20Nm)
7	Capac pentru orificiu de revizie
8	Orificiu de revizie
9	Picioare
10	Tub de senzor

Racordarea la instalația de încălzire centrală trebuie realizată folosind racorduri cu filet: 1" pentru modelul SWP și 5/4" pentru modelul SWPC. Înainte de racorduri trebuie să fie montate robinete de închidere.

În instalațiile cu circulație forțată, pentru ca schimbătorul să atingă performanța conform tabelului ‚Date tehnice’, este necesar să se asigure un flux adecvat de apă de încălzire. Modelul SWP are o serpentină simplă cu o suprafață mare de schimb termic, în timp ce modelul SWPC este echipat cu o serpentină dublă.

Desenele detaliate privind racordarea la instalația de încălzire centrală se găsesc la pagina 4.

Conexiunea cu instalația de apă

Conectarea la instalația de apă trebuie realizată folosind racorduri de legătură și în conformitate cu standardul PN-76/B-02440.

Schimbătorul de căldură este un dispozitiv sub presiune, proiectat pentru a fi conectat la o instalație de apă cu presiune care nu depășește 1 MPa. Dacă presiunea în instalație depășește 1 MPa, înainte de schimbătorul de căldură trebuie instalat un regulator de presiune. Schimbătorul de căldură trebuie conectat la rețeaua de apă astfel:

- La racordul pentru alimentarea cu apă rece [ZW] montați un T cu o supapă de siguranță cu presiunea maximă de deschidere de 10 bari și un ventil de scurgere; între rezervor și supapa de siguranță, precum și la ieșirea ei, nu trebuie să existe niciun ventil de închidere sau element care să oprească fluxul; supapa de siguranță trebuie montată astfel încât scurgerea apei să fie vizibilă.
- Conectați schimbătorul de căldură cu supapa de siguranță montată la instalația de apă.
- La intrarea apei reci instalați un ventil de închidere.

Ieșirea apei calde trebuie conectată la racordul situat în partea superioară a schimbătorului de căldură. Fiecare schimbător de căldură este echipat cu un racord destinat conectării circulației apei calde menajere.

Atenție

Trebuie utilizată o valvă de siguranță adaptată la puterea sursei de căldură.

- Instalarea unei valve de siguranță cu capacitate inadecvată poate duce la creșterea excesivă a presiunii în schimbătorul de căldură și, în consecință, la scurgeri. Într-un astfel de caz, garanția nu acoperă daunele rezultate.

Punerea în funcțiune

Înainte de a pune în funcțiune schimbătorul de căldură, verificați vizual conexiunile dispozitivului și corectitudinea asamblării conform diagramelor. Toate conexiunile, chiar și cele instalate de fabrică (racordul pentru încălzitorul electric, anoda de magneziu, capacul orificiului de inspecție), trebuie verificate pentru scurgeri în timpul pornirii și reetanșate dacă se găsesc scurgeri.

Pentru a umple schimbătorul de căldură cu apă:

- Deschideți valva de alimentare cu apă rece,
- Deschideți valva de extracție a apei calde din sistem (fluxul de apă fără bule de aer indică faptul că rezervorul este plin),
- Închideți valvele de extracție,

Deschideți valvele care conectează sistemele solare și de încălzire la schimbătorul de căldură. Verificați etanșeitarea conexiunilor pe partea de apă utilitară și pe partea agenților de încălzire. Testați funcționarea valvei de siguranță (conform instrucțiunilor producătorului pentru valvă).

Funcționare

Schimbătoarele de căldură sunt sigure și fiabile în exploatare dacă sunt respectate următoarele reguli:

- La fiecare 14 zile trebuie verificată funcționarea supapei de siguranță (dacă nu există scurgeri de apă, supapa este defectă și schimbătorul de căldură nu trebuie utilizat).
- Curățați periodic rezervorul de depunerile acumulate. Frecvența curățării rezervorului depinde de duritatea apei din zona respectivă. Această activitate trebuie încredințată unei firme de service. Șuruburile de pe capac trebuie strânse cu un cuplu de 18-22 Nm.
- O dată pe an trebuie verificat anodul de magneziu.
- La fiecare 18 luni anodul de magneziu trebuie înlocuit obligatoriu.
- pentru înlocuirea anodului scoateți capacul superior [1], închideți ventilul de închidere de la intrarea apei reci, deschideți ventilul de apă caldă de la baterie, deschideți ventilul de scurgere, goliți atât de multă apă din instalație încât să puteți înlocui anodul fără a inunda încăperea, demontați capacul orificiului de revizie și deșurubați anodul. Șuruburile de pe capac trebuie strânse cu un cuplu de 18-22 Nm.
- Din motive igienice, încălziți periodic apa la peste 70°C.
- Orice nereguli în funcționarea dispozitivului trebuie raportate firmei de service.
- Se recomandă izolarea termică a țevii de evacuare și a țevilor de legătură ale serpentinei pentru a reduce pierderile de căldură.

Activitățile menționate mai sus trebuie efectuate independent și nu sunt acoperite de întreținerea în garanție.

Schimbătoarele pot fi echipate suplimentar cu un element de încălzire electric cu termostat.

Pentru modelul SWP:

- (GRW-1,4/230; GRW-2,0/230; GRW-3,0/230) pentru toate capacitățile în racordul elementului de încălzire sau în orificiul de revizie cu flanșă GRW2*.
- (GRW-4,5/400; GRW-6,0/400) pentru capacități de la 300l în flanșa GRW2* a orificiului de revizie.

* Flanșa GRW2 - capac pentru flanșă cu racord pentru element de încălzire.

Lungimea maximă a elementului de încălzire:

- 370 mm pentru capacitatea de 200 litri,
- 460 mm pentru capacitatea de 300 litri,
- 530 mm pentru capacitatea de 500 litri,

Pentru modelul SWPC:

- (GRW-1,4/230; GRW-2,0/230; GRW-3,0/230 sau GRW-4,5/400),
- (GRW-6,0/400) doar pentru o capacitate de 500 l.

Lungimea maximă este respectiv:

- 410 mm pentru capacitatea de 300 litri,
- 460 mm pentru capacitatea de 500 litri.

Golirea cilindrului

Urmați instrucțiunile de mai jos pentru golirea în siguranță a cilindrului:

- închideți toate valvele care conectează cilindrul la circuitul de încălzire,
- închideți valva pe țeava de alimentare cu apă rece a cilindrului,
- deschideți valva de drenare.

Procedure in the event of damage or irregularities

Neregularitate	Instrucțiuni de utilizare
Scurgere de apă din rezervor	Deconectați încălzitorul electric de la sursa de alimentare, închideți robinetul de alimentare cu apă rece și robinetele de închidere a instalației de încălzire centrală și contactați service-ul
Presiune excesivă în rezervor	
Presiune crescută în sistemul de încălzire centrală	
Apă murdară în dispozitiv	Rezervorul trebuie curățat de sedimentele acumulate - în acest scop, vă rugăm să contactați o unitate de service specializată

Dezafectare

Un produs utilizat nu poate fi tratat ca deșeu municipal. Eliminarea corespunzătoare a produsului utilizat previne potențialele impacturi negative asupra mediului care ar putea apărea în cazul unei gestionări necorespunzătoare a deșeurilor. Pentru informații mai detaliate despre reciclarea acestui produs, vă rugăm să contactați autoritatea locală municipală sau serviciile de gestionare a deșeurilor.

Reciclare și eliminare deșeuri

Eliminarea produsului și a echipamentului:

Produsul și echipamentul nu trebuie eliminați împreună cu deșeurile menajere. Asigurați-vă că produsul și toate echipamentele sunt eliminate corect. Toate reglementările relevante trebuie respectate.

Schimbător de apă caldă menajeră		SWP 201	SWP 301	SWP 501
Capacitate nominală	l	200	300	500
Clasa de eficiență energetică		B		
Pierderi în regim de repaus	W	59	67	79
Capacitate de stocare	l	197	298	486
Presiune nominală	rezervor	MPa	1	
	serpentină		1	
Temperatura maximă de funcționare a rezervorului	°C	95		
Temperatura maximă de funcționare a schimbătorului de căldură		110		
Factorul de putere NL conform DIN 4708		5,9	10,7	24,1
Suprafața serpentinei	m ²	2,05	2,63	3,71
Capacitatea serpentinei	dm ³	13,6	17,3	24,5
Puterea serpentinei	kW	60*	78*	110*
		18**	23**	33**
Randamentul serpentinei	l/h	1450*	1850*	2650*
		450**	590**	830**
Greutate fără apă	kg	78	109	165
Anod de magneziu M8 ø40		400	500	650

*80/10/45°C } Temperatura apei de încălzire / Temperatura apei de alimentare / Temperatura apei menajere
 **55/10/45°C } / Debitul apei de încălzire prin serpentină - 2,5m³/h

Schimbător de apă caldă menajeră		SWPC 301	SWPC 501
Capacitate nominală	I	300	500
Clasa de eficiență energetică		B	
Pierderi în regim de repaus	W	67	79
Capacitate de stocare	I	294	480
Presiune nominală	rezervor	MPa	1
	serpentină		1
Temperatura maximă de funcționare a rezervorului	°C	95	
Temperatura maximă de funcționare a schimbătorului de căldură		110	
Coeficient de putere NL conform DIN 4708	N _L	16,9	38,6
Suprafața serpentinei	m ²	4,29	6,03
Capacitatea serpentinei	dm ³	27,7	39,1
Puterea serpentinei	kW	120*	172*
		36**	50**
Randamentul serpentinei	l/h	3000*	4250*
		920**	1290**
Greutate fără apă	kg	134	199
Anod de magneziu M8 ø40		650	900

*80/10/45°C } Temperatura apei de încălzire / Temperatura apei de alimentare / Temperatura apei menajere
**55/10/45°C } / Debitul apei de încălzire prin serpentină - 2,5m³/h

1. Producator KOSPEL Sp. z o. in Koszalin, acorda cumparatorului o garantie cu privire la calitatea produsului, incepand cu data vanzarii, pe o perioada de 8 ani.
2. Cumpărătorul este obligat, sub sancțiunea pierderii drepturilor de garanție:
 - a) încredințează instalarea dispozitivului unei unități de service specializate și urmează cu strictețe instrucțiunile de instalare și exploatare a produsului;
 - b) În cazul unei defecțiuni a dispozitivului, o cerere de garanție trebuie depusă imediat în termen de 7 zile de la data evenimentului. Pentru a face un raport, vă rugăm să furnizați numărul de serie al dispozitivului, data producției (care se găsește pe plăcuța de identificare a dispozitivului), furnizați o copie a dovezii de cumpărare cu data și detaliile de contact.
Reclamațiile pot fi depuse numai de către:
 - site-ul web www.kospel.pl prin completarea formularului de reclamație care conține datele solicitate,
 - prin raportarea unei reclamații la cel mai apropiat punct de service autorizat.Baza soluționării litigiilor va fi furnizarea numărului de reclamație de garanție primit la momentul raportării.
3. Garantia produselelor acopera componentele defecte și defectele de asamblare.
4. Este dreptul producătorului să decidă dacă produsul defect va fi reparat sau înlocuit
5. Serviciul de service in garanție este oferit gratuit
6. Producătorul își va îndeplini obligația de garanție imediat după raportarea defectului, a defecțiunii sau a defecțiunii. Toate cererile de reparații în garanție trebuie să fie însoțite printr-un Certificat de Garanție și dovada platii.
7. Producătorul poate refuza reparatia in garanție în cazul în care nu se asigura accesul la dispozitivul reclamat
8. O condiție pentru menținerea garanției la rezervorul boilerelor de apă caldă menajeră este înlocuirea anodului de magneziu cel puțin o dată la fiecare 18 luni. Înlocuirea anodului trebuie confirmată cu un document de achiziție, care trebuie prezentat în cazul unei solicitări de garanție. Trebuie utilizat un anod adecvat modelului dispozitivului, conform datelor tehnice specificate în manualul utilizatorului.
9. Exceptii sau condiții care anulează garanția.
 - Orice deteriorare a dispozitivului cauzată de lucrările de instalare necorespunzătoare sau incorecte.
 - Scurgeri de apă în cazan. Toate racordurile sanitare trebuie verificate.
 - Orice cost de deplasare care nu a fost organizat de KOSPEL Sp z o.o.
10. Această garanție vă oferă drepturi legale specifice și este posibil să aveți și alte drepturi care variază de la o țară la alta.

Fără fabricație

Semnatura si stampila Vanzator

Loc și dată

Semnatura si stampila instalator

NOTA DE CONSTATARE

Empty rectangular box for the report content.

Содержание

Объяснение пиктограмм	174
Инструкции по безопасности	175
Описание устройства	176
Конструкция	176
Подключение к отопительной системе	177
Подключение к сети водопровода	177
Пуск	178
Эксплуатация	178
Слив воды из теплообменника	179
Способы устранения неисправностей или поломок	180
Вывод из эксплуатации	180
Переработка и утилизация отходов	180
Технические данные	181
Карта гарантии	183



Внимательно прочитайте перед использованием.
Для безопасного и правильного использования следуйте инструкции.

Сохраните эту инструкцию для будущего использования.
В связи с постоянным совершенствованием продукта производитель оставляет за собой право вносить незначительные технические и редакционные изменения. Эти изменения не влияют на функциональность или безопасность устройства

Объяснение пиктограмм



Просим внимательно следовать указаниям по безопасности, чтобы исключить риск ущерба здоровью и материального ущерба.



Опасность
Этот знак предупреждает о риске травм.



Внимание
Этот знак предупреждает о материальных потерях и загрязнении окружающей среды.

Подсказка

Текст, помеченный словом „Подсказка“, содержит дополнительную информацию.



Указание на то, что инструкция по эксплуатации должна быть учтена при обслуживании устройства или управлении рядом с местом, где расположен этот символ.

Действующие положения

- Национальные правила установки.
- Законодательные правила охраны труда и гигиены.
- Законодательные правила охраны окружающей среды.
- Положения профессионально-страховых ассоциаций.
- Актуальные национальные правила безопасности.

1. Ознакомление с содержанием данного руководства по эксплуатации позволит правильно установить и эксплуатировать устройство, что обеспечит его долговременную и надежную работу.
2. Установка и использование теплообменника в разрез с данным руководством запрещена - это может привести к повреждению и утрате гарантии.
3. Устройство не должно быть установлено в помещениях, где температура окружающей среды может опуститься ниже 0°C.
4. Монтажи запуск теплообменника, а также выполнение сопутствующих установок должны быть поручены специализированному сервисному предприятию, и необходимо строго соблюдать указания по монтажу и эксплуатации изделия.
5. Теплообменник устанавливается исключительно в вертикальном положении и регулируется на трех регулируемых ножках.
6. Устройство должно быть установлено в таком месте и таким образом, чтобы утечка из бака или соединений не вызвала затопление помещения.
7. После установки устройства его необходимо подключить к водопроводной сети, системе центрального отопления и солнечной системе согласно схеме, приведенной в данном руководстве. Неправильное подключение согласно инструкции лишает пользователя гарантии и может привести к повреждению.
8. Подключение к водопроводной системе должно быть выполнено в соответствии с нормой PN-76/B-02440.
9. Теплообменник является устройством под давлением, адаптированным для подключения к водопроводной сети с давлением, не превышающим 1 МПа. Если давление в системе превышает 1 МПа, необходимо установить перед теплообменником редуктор давления.
10. Капание воды из сливной трубы предохранительного клапана является нормальным явлением и не должно препятствоваться, так как блокировка клапана может вызвать неисправность.
11. Не разрешается использовать теплообменник, если есть вероятность, что предохранительный клапан неисправен.

12. Бак оснащен магниевым анодом, который обеспечивает дополнительную активную антикоррозионную защиту. Анод является расходной частью и подлежит износу. Состояние анода должно проверяться раз в 12 месяцев, и каждые 18 месяцев анод должен быть обязательно заменен.
13. Не разрешается превышать номинальную температуру теплообменника - 95°C.

Описание устройства

Водонагреватель для горячей воды – это устройство, предназначенное для нагрева и хранения воды в нагретом состоянии. Идеально подходит как для бытовых, так и для коммерческих объектов. Вода может нагреваться с помощью одной крупной или двух спиралей, в зависимости от модели.

Модель SWP оснащена одной спиралью, что позволяет подключить тепловой насос или котел. Модель SWPC, с двойной спиралью, рекомендуется для использования с тепловым насосом.

Для антикоррозионной защиты баков используется керамическая эмаль и магниевый анод. Кроме того, устройства изолированы снаружи с помощью экологической пены, что обеспечивает эффективное утепление

Конструкция

Чертежи, показывающие конструкцию теплообменников, находятся на странице 3 инструкции.

1	Верхняя крышка
2	Магниевый анод
3	Термометр
4	Тепловая изоляция
5	Нагревательная спираль
6	Патрубок для электрического нагревателя (заглушка 1½" - момент затяжки 18-20Nm)
7	Крышка ревизионного люка
8	Ревизионный люк
9	Ножки
10	Датчиковая трубка

Подключение к системе центрального отопления должно выполняться с использованием соединительных муфт: 1" для модели SWP и 5/4" для модели SWPC. Перед муфтами должны быть установлены запорные клапаны.

В системах с принудительной циркуляцией необходимо обеспечить соответствующий поток нагревательной воды, чтобы теплообменник достиг производительности, указанной в таблице «Технические данные».

Модель SWP оснащена одной спиралью с большой поверхностью теплообмена, в то время как модель SWPC оборудована двойной спиралью.

Детальные схемы подключения к системе центрального отопления находятся на странице 4.

Подключение к сети водопровода

Подключение к водопроводной системе должно быть выполнено с помощью соединительных фитингов и в соответствии с нормой PN-76/B-02440.

Теплообменник является устройством под давлением, предназначенным для подключения к водопроводной системе с давлением, не превышающим 1 МПа. Если давление в системе превышает 1 МПа, перед теплообменником необходимо установить редуцирующий клапан. Теплообменник должен быть подключен к водопроводной сети следующим образом:

- К патрубку для подачи холодной воды [ZW] установите трехходовой клапан с предохранительным клапаном с открывающим давлением макс. 10 бар и сливным клапаном; между баком и предохранительным клапаном, а также на его выходе не должно быть никаких запорных клапанов или элементов, ограничивающих поток; предохранительный клапан должен быть установлен так, чтобы была видна утечка воды,
- Теплообменник с установленным предохранительным клапаном подключите к водопроводной системе,
- На подаче холодной воды установите запорный клапан.

Вывод горячей воды должен быть подключен к патрубку, который находится на верхней части теплообменника. Каждый теплообменник оснащен патрубком, предназначенным для подключения циркуляции горячей воды.



Внимание

Необходимо использовать предохранительный клапан 6 бар, который соответствует мощности источника тепла.

Установка предохранительного клапан с недостаточной пропускной способностью может привести к чрезмерному повышению давления в теплообменнике и, как следствие, разгерметизации бака. В этом случае гарантия не распространяется на возникшие повреждения.

Перед пуском теплообменника следует визуально проверить его подключение и соответствие монтажа со схемами в настоящем руководстве.

Теплообменник следует заполнить водой следующим образом:

- открыть кран подачи холодной воды,
- открыть кран выхода горячей воды (выход полной струи, без пузырьков воздуха свидетельствует о заполненном баке),
- закрыть кран выхода горячей воды,

Открыть краны подачи теплоносителя. Проверить герметичность при проводке воды и при проводках теплоносителя.

Проверить работу клапана безопасности (согласно инструкции изготовителя).

Эксплуатация

Теплообменники безопасны и надежны в эксплуатации при соблюдении следующих принципов:

- Каждые 14 дней необходимо проверять работоспособность предохранительного клапана (если вода не вытекает, клапан неисправен, и теплообменник нельзя использовать).
- Регулярно очищайте бак от накопленных отложений. Частота очистки бака зависит от жесткости воды в данной местности. Эту работу следует поручить сервисному центру.
Болты крышки необходимо затягивать с моментом 18-22 Нм.
- Один раз в год необходимо проверять магниевый анод.
- Каждые 18 месяцев необходимо заменять магниевый анод.
- Для замены анода снимите верхнюю крышку [1], закройте запорный клапан на подаче холодной воды, откройте клапан горячей воды на смесителе, откройте сливной клапан и слейте столько воды из системы, чтобы можно было заменить анод без затопления помещения, демонтируйте крышку смотрового отверстия и извлеките анод. Болты крышки необходимо затягивать с моментом 18-22 Нм.
- В гигиенических целях необходимо регулярно нагревать воду до более чем 70°C.
- Любые несоответствия в работе устройства должны быть сообщены в сервисный центр.
- Рекомендуется термически изолировать выводные трубы и соединительные трубы спирали, чтобы минимизировать тепловые потери.

Указанные выше действия должны выполняться за собственный счет и не подпадают под гарантийное обслуживание.

Теплообменники могут быть дополнительно оснащены электрическим нагревателем с термостатом.

Для модели SWP

- (GRW-1,4/230; GRW-2,0/230; GRW-3,0/230) для всех емкостей в муфте нагревателя или в ревизионном отверстии с фланцем GRW2*.
- (GRW-4,5/400; GRW-6,0/400) для емкостей от 300 л во фланце GRW2* ревизионного отверстия.

* Фланец GRW2 - заглушка для фланца с патрубком для нагревателя.

Максимальная длина нагревателя:

- 370 мм для емкости 200 литров,
- 460 мм для емкости 300 литров,
- 530 мм для емкости 500 литров,

Для модели SWPC:

- (GRW-1,4/230; GRW-2,0/230; GRW-3,0/230 или GRW-4,5/400),
- (GRW-6,0/400) только для объема 500 л.

Максимальная длина составляет соответственно:

- 410 мм для емкости 300 литров,
- 460 мм для емкости 500 литров

Слив воды из теплообменника

Чтобы слить воду из теплообменника следует:

- закрыть краны систем подачи теплоносителей,
- закрыть кран подачи холодной воды в теплообменник,
- открыть сливной кран.

Способы устранения неисправностей или поломок

Поломка	Порядок действий
Утечка воды из бака	Отключить электронагреватель от электропитания, перекрыть кран подачи холодной воды и запорные краны установки центрального отопления и обратиться в сервисную службу.
Чрезмерное повышение давления в баке	
Повышение давления в системе отопления	
Грязная вода в устройстве	Удалите накопившиеся отложения из бака - для этого свяжитесь со специализированным сервисом

Вывод из эксплуатации

Использованный продукт нельзя утилизировать как бытовые отходы. Надлежащая утилизация использованного продукта предотвращает потенциальное негативное воздействие на окружающую среду, которое может возникнуть в случае ненадлежащего обращения с отходами. Для получения более подробной информации об утилизации этого продукта, пожалуйста, свяжитесь со службой по утилизации отходов местного органа власти.

Переработка и утилизация отходов

Удаление продукта и аксессуаров:

Этот продукт и аксессуары нельзя утилизировать вместе с бытовыми отходами. Убедитесь, что продукт и все аксессуары утилизированы надлежащим образом. Необходимо соблюдать все действующие национальные правила и законы.

Теплообменник ГВС		SWP 201	SWP 301	SWP 501
Номинальный объем	л	200	300	500
Класс энергоэффективности		B		
Потери при простое	В	59	67	79
Вместимость склада	л	197	298	486
Номинальное давление	бак	МПа	1	
	змеевик		1	
Максимальная рабочая температура бака	°C	95		
Максимальная рабочая температура теплообменника		110		
Коэффициент мощности NL согласно DIN 4708		5,9	10,7	24,1
Поверхность змеевика	м ²	2,05	2,63	3,71
Объем змеевика	дм ³	13,6	17,3	24,5
Мощность змеевика	кВт	60*	78*	110*
		18**	23**	33**
Производительность змеевика	л/ч	1450*	1850*	2650*
		450**	590**	830**
Масса без воды	кг	78	109	165
Магниевый анод М8 Ø40		400	500	650

*80/10/45°C } температура теплоносителя / температура воды на входе/температура потребляемой
 **55/10/45°C } воды; проток теплоносителя через змеевик 2,5м³/ч.

Теплообменник ГВС		SWPC 301	SWPC 501
Номинальный объем	л	300	500
Класс энергоэффективности		B	
Потери при простое	В	67	79
Вместимость склада	л	294	480
Номинальное давление	бак	МПа	1
	змеевик		1
Максимальная рабочая температура бака	°C	95	
Максимальная рабочая температура теплообменника		110	
Коэффициент на мощност NL според DIN 4708	N _L	16,9	38,6
Поверхность змеевика	м ²	4,29	6,03
Объем змеевика	дм ³	27,7	39,1
Мощность змеевика	кВт	120*	172*
		36**	50**
Производительность змеевика	л/ч	3000*	4250*
		920**	1290**
Масса без воды	кг	134	199
Магниевый анод М8 ø40		650	900

*80/10/45°C } температура теплоносителя / температура воды на входе/температура потребляемой
**55/10/45°C } воды; проток теплоносителя через змеевик 2,5м³/ч..

1. Производитель KOSPEL Sp. з о. в Кошалине предоставляет покупателю гарантию качества товара, считая со дня продажи, сроком на 8 лет.
2. Покупатель обязан под страхом потери гарантийных прав:
 - а) поручить установку устройства специализированному сервисному центру и строго следовать инструкциям по установке и эксплуатации изделия,
 - б) В случае неисправности устройства гарантийная претензия должна быть предъявлена немедленно в течение 7 дней с момента происшествия. Чтобы составить отчет, укажите серийный номер устройства, дату производства (указанную на заводской табличке устройства), предоставьте копию подтверждения покупки с датой и контактными данными.
Жалобы могут быть поданы только:
 - сайт www.kospel.pl, заполнив форму жалобы, содержащую необходимые данные,
 - путем подачи жалобы в ближайший авторизованный сервисный центр.Основанием для разрешения споров будет предоставление номера гарантийной жалобы, полученного на момент подачи заявления.
3. Изготовитель несёт гарантийную ответственность только тогда, когда неисправность возникла вследствие производственного дефекта.
4. Изготовитель оставляет за собой право выбора: устранить дефект или доставить новое устройство.
6. Изготовитель обязуется осуществить гарантийный ремонт в течении 14 дней от даты доставки неисправного устройства в уполномоченный АСЦ, при наличии в АСЦ запасных частей. В случае отсутствия необходимых для ремонта запчастей, сервисный центр незамедлительно заказывает необходимые запчасти и устраняет неисправность в течение 1 рабочего дня с момента их получения. Наличие заполненной карты гарантии и документа подтверждающего покупку-продажи оборудования для исполнения гарантийных обязательств является обязательным условием.
7. Гарантийный срок продлевается на отрезок времени, в течение которого покупатель-пользователь не мог пользоваться оборудованием вследствие производственного дефекта.
8. В случае отсутствия свободного доступа к неисправному устройству, сервисный центр может отказаться от исполнения гарантийного ремонта.
9. Гарантия не распространяется на:
 - повреждения, вызванные несоблюдением правил установки и эксплуатации устройства, содержащихся в инструкции по обслуживанию;
 - механические повреждения;
 - повреждения, вызванные отложением накипи на нагревательных элементах;
 - повреждения, вызванные хранением и эксплуатацией в помещениях, где температура опускается ниже 0°C;
 - повреждения, вызванные вмешательством не уполномоченных лиц;
 - повреждения, вызванные использованием не соответствующего теплоносителя в системе;
 - повреждения, вызванные аварийным отключением электропитания;
 - повреждения, вызванные форс-мажорными обстоятельствами (удары молнии, сильные скачки электрического напряжения вследствие короткого замыкания питающих сетей и т.п.).

Гарантия действительна на территории страны, в которой приобретен Продукт.

Горячая линия: Россия (звонок бесплатный): (8 10) 800 200 110 48 www.kospel-rus.ru,

Украина, (согласно тарифу Вашего оператора)г. Киев: (0 44) 356 85 97 www.kospel.pl/ru/

Серийный номер и дата производства

Печать и подпись продавца

Город и дата продажи

Печать и подпись АСЦ, подрядчика, монтажника

ДОПОЛНИТЕЛЬНАЯ ИНФОРМАЦИЯ СЕРВИСА

Innehåll

Förklaring av piktogram	186
Villkor för säker och pålitlig drift	187
Beskrivning av apparaten	188
Konstruktion	188
Anslutning till centralvärmesystemet	189
Anslutning till dricksvattensystemet	189
Idrifttagning	190
Drift	190
Tömning av tanken	191
Åtgärder vid skador eller avvikelser	192
Avveckling av produkten	192
Återvinning och avfallshantering	192
Tekniska data	193
Garantikort	195



Läs noga före användning.

För säker och korrekt användning, följ instruktionerna.

Spara denna instruktion för framtida bruk.

På grund av kontinuerlig produktförbättring förbehåller sig tillverkaren rätten att göra mindre tekniska och redaktionella ändringar. Dessa ändringar påverkar inte apparatens funktionalitet eller säkerhet.

Förklaring av piktogram



Vänligen följ noggrant säkerhetsanvisningarna för att undvika hälsorisker och materiella skador.



Fara

Denna symbol varnar för risk för personskada.



Varning

Denna symbol varnar för materiella förluster och miljöföroreningar.

Observera

Text märkt med ordet ,Observera' innehåller ytterligare information.



Indikerar att bruksanvisningen ska beaktas vid hantering av apparaten eller i närheten av den plats där symbolen är placerad.

Tillämpliga regler och föreskrifter

- Nationella installationsföreskrifter
- Lagstadgade regler om säkerhet och hälsa på arbetsplatsen
- Lagstadgade regler om miljöskydd
- Föreskrifter från yrkes- och försäkringsorganisationer
- Aktuella nationella säkerhetsföreskrifter

1. Att bekanta sig med innehållet i denna bruksanvisning möjliggör korrekt installation och drift av enheten och säkerställer långsiktig och pålitlig drift.
2. Installation och drift av värmeväxlaren som inte överensstämmer med denna anvisning är förbjuden - detta kan leda till fel och göra garantin ogiltig.
3. Enheten får inte installeras i utrymmen där omgivningstemperaturen kan sjunka under 0°C.
4. Installation och driftsättning av värmeväxlaren samt byggandet av tillhörande anläggningar bör anförtros ett specialiserat tjänsteföretag, och installations- och driftsanvisningarna bör följas strikt.
5. Värmeväxlaren ska monteras enbart i stående position, genom att placeras på tre justerbara fötter.
6. Enheten måste installeras så att en nödläcka från tanken eller anslutningarna inte översvämmar rummet.
7. Efter installationen ska enheten anslutas till vattensystemet, centralvärme- och solvärmeanläggningen enligt schemat i denna anvisning. En anslutningsteknik som inte överensstämmer med anvisningen leder till garantiförlust och kan orsaka fel.
8. Anslutningen till vattennätet måste utföras enligt PN-76/B-02440.
9. Värmeväxlaren är en tryckutrustning som är avsedd för anslutning till vattensystem med ett tryck på högst 1 MPa. Om trycket i systemet överstiger 1 MPa måste en tryckreducerare installeras före värmeväxlaren.
10. Droppande vatten från säkerhetsventilens avloppsrör är normalt och bör inte förhindras, eftersom blockering av ventilen kan leda till fel.
11. Värmeväxlaren får inte användas om det finns risk att säkerhetsventilen är skadad.

12. Tanken är utrustad med en magnesiumanod som ger extra aktivt korrosionsskydd. Anoden är en förbrukningsvara och slits ut. Anodens skick bör kontrolleras var 12:e månad och den måste bytas ut var 18:e månad.
13. Värmeväxlarens nominella driftstemperatur på 95°C får inte överskridas.

Beskrivning av apparaten

En varmvattenberedare är en enhet utformad för att värma upp och lagra vatten i uppvärmt tillstånd. Den är idealisk för både hushåll och kommersiella tillämpningar. Vattnet kan värmas med en stor eller två spiraler, beroende på modell.

SWP-modellen är utrustad med en enkel spiral, vilket möjliggör anslutning till en värmepump eller panna. SWPC-modellen, med dubbel spiral, rekommenderas för användning med en värmepump.

För att skydda tankarna mot korrosion används keramisk emalj och magnesiumanod. Dessutom är enheterna isolerade externt med miljövänligt skum, vilket säkerställer effektiv isolering.

Konstruktion

Ritningarna som visar konstruktionen av värmeväxlarna finns på sidan 3 i instruktionerna.

1	Topplöck
2	Magnesiumanod
3	Termometer
4	Termisk isolering
5	Värmspiral
6	Anslutning för elektriskt värmeelement (1½" plug - åtdragningsmoment 18-20Nm)
7	Inspektionslucka
8	Inspektionsöppning
9	Fötter
10	Sensorslang

Anslutningen till centralvärmesystemet ska göras med kopplingsbeslag: 1" för SWP-modellen och 5/4" för SWPC-modellen. Avstängningsventiler ska placeras före kopplingarna.

I system med tvångscirkulation är det nödvändigt att säkerställa ett korrekt flöde av värmevatten för att uppnå prestanda enligt tabellen 'Tekniska data'.

SWP-modellen har en enkel spiral med stort värmeväxlingsområde, medan SWPC-modellen är utrustad med en dubbel spiral.

Detaljerade ritningar för anslutning till centralvärmesystemet finns på sidan 4.

Anslutning till dricksvattensystemet

Anslutningen till dricksvattensystemet ska utföras med gängade anslutningar, i enlighet med standarden PN-76/B-02440.

Värmeväxlaren är en tryckutrustning avsedd för anslutning till ett dricksvattennät vars tryck inte överstiger 1 MPa. Om trycket i nätet överstiger 1 MPa måste en tryckreducerare installeras före värmeväxlaren.

Värmeväxlaren ska anslutas till dricksvattensystemet på följande sätt:

- Anslut en t-koppling med en säkerhetsventil med ett maxöppningstryck på 10 bar och en avtappningskran till ingången för kallvattenförsörjning [ZW]; det får inte finnas någon avstängningsventil eller begränsande element mellan tanken och säkerhetsventilen, eller på dess utgång; säkerhetsventilen ska installeras så att eventuellt vattenläckage är synligt.
- Anslut värmeväxlaren med den installerade säkerhetsventilen till dricksvattensystemet.
- Installera en avstängningsventil på kallvatteninloppet.

Utloppet för varmvatten för hushållsbruk ska anslutas till anslutningen på den övre delen av värmeväxlaren.

Varje värmeväxlare är utrustad med en anslutning avsedd för anslutning till cirkulationen av varmvatten för hushållsbruk.

! Varning

Det är nödvändigt att använda en säkerhetsventil som är anpassad till värmekällans effekt. Installation av en säkerhetsventil med felaktigt flöde kan leda till en överdriven tryckökning i värmeväxlaren och orsaka läckage. I sådant fall täcker inte garantin de uppkomna skadorna.

Idrifttagning

Innan värmeväxlaren tas i drift bör anslutningen av apparaten och överensstämelsen med monterings scheman kontrolleras visuellt. Alla anslutningar, även de som monterats på fabriken (anslutning för elektrisk motstånd, magnesiumanod, inspektionslucka), ska kontrolleras för täthet vid idrifttagningen, och vid eventuella läckor bör de tätas om.

Värmeväxlaren ska fyllas med vatten på följande sätt:

- Öppna ventilen på kallvatteninloppet.
- Öppna ventilen för varmvattenuttag i installationen (ett fullt vattenflöde utan luftbubblor indikerar att tanken är fylld).
- Stäng ventilerna för vattenuttag.

Öppna ventilerna som kopplar sol- och värmesystemet till värmeväxlaren. Kontrollera tätheten hos anslutningarna på både sanitärvattensidan och värmevätskesidan. Kontrollera säkerhetsventilens funktion (enligt instruktionerna från ventilens tillverkare).

Drift

Värmeväxlarna är säkra och tillförlitliga i drift, förutsatt att följande principer följs:

- Funktionskontrollen av säkerhetsventilen bör göras var 14:e dag. (Om inget vattenutsläpp sker är ventilen defekt och värmeväxlaren får inte användas.)
- Tanken bör regelbundet rengöras från ackumulerade avlagringar. Rengöringsfrekvensen beror på vattnets hårdhet i det specifika området. Denna uppgift bör överlåtas till ett serviceföretag. Skruvarna på locket bör dras åt med ett moment på 18-22 Nm.
- Magnesiumanoden bör kontrolleras en gång om året.
- Magnesiumanoden måste bytas ut var 18:e månad.
- För att byta anoden, ta bort det övre locket [1], stäng avstängningsventilen på kallvattenanslutningen, öppna varmvattenkranen vid armaturen, öppna avtappningsventilen och tappa ur så mycket vatten ur systemet att anoden kan bytas utan att rummet översvämmas. Demontera täcklocket för revisionsöppningen och ta bort anoden. Skruvarna på locket bör dras åt med ett moment på 18-22 Nm.
- För hygienisk säkerhet bör vattnet regelbundet värmas upp till över 70°C.
- Alla oregelbundenheter i driften av enheten bör rapporteras till serviceföretaget.
- Det rekommenderas att termiskt isolera avledningsledningen och anslutningsrören till värmespiralen för att minimera värmeförluster.

De ovan nämnda uppgifterna bör utföras självständigt och omfattas inte av garantiservice.

Värmeväxlare kan utrustas med ett elektriskt värmeelement med termostat.

För SWP-modellen:

- (GRW-1,4/230; GRW-2,0/230; GRW-3,0/230) för alla kapaciteter i värmeelementets koppling eller i inspektionsöppningen med GRW2*-fläns.
- (GRW-4,5/400; GRW-6,0/400) för kapaciteter från 300 liter i GRW2*-flänsen till inspektionsöppningen.

* GRW2-fläns - täcklock för fläns med anslutning för värmeelement.

Maximal längd på värmeelementet:

- 370 mm för 200 liters kapacitet,
- 460 mm för 300 liters kapacitet,
- 530 mm för 500 liters kapacitet,

För SWPC-modellen:

- (GRW-1,4/230; GRW-2,0/230; GRW-3,0/230 eller GRW-4,5/400),
- (GRW-6,0/400) endast för en kapacitet på 500 l.

Den maximala längden är respektive:

- 410 mm för 300 liters kapacitet,
- 460 mm för 500 liters kapacitet.

Tömning av tanken

För att tömma tanken på vatten, följ dessa steg:

- Stäng ventilerna som förbinder värmeväxlaren med värmekretsen.
- Stäng ventilen på kallvatteninloppet till värmeväxlaren.
- Öppna avtappningsventilen.

Åtgärder vid skador eller avvikelser

Avvikelse	Instruktion att följa
Vattenläckage från tanken	Koppla bort det elektriska motståndet, stäng av kallvattenförsörjningsventilen samt avstängningsventilerna i centralvärmesystemet och kontakta supporttjänsten.
Överdriven tryckökning i tanken	
Tryckökning i centralvärmesystemet	
Smutsigt vatten i apparaten	Det är nödvändigt att rengöra tanken från ackumulerade avlagringar – för detta, kontakta ett företag specialiserat på tjänster.

Avveckling av produkten

Den använda produkten ska inte behandlas som hushållsavfall. Korrekt hantering av den använda produkten förhindrar potentiella negativa effekter på miljön som kan uppstå vid felaktig avfallshantering. För mer detaljerad information om återvinning av denna produkt, vänligen kontakta din lokala kommun eller avfallshanteringstjänster.

Återvinning och avfallshantering

Bortskaffande av produkten och utrustningen:

Produkten och utrustningen får inte slängas med hushållsavfallet. Se till att produkten och all utrustning hanteras på ett lämpligt sätt vid bortskaffande. Följ alla gällande föreskrifter.

Varmvattenberedare		SWP 201	SWP 301	SWP 501
Nominell kapacitet	l	200	300	500
Energieffektivitetsklass		B		
Statisk förlust	W	59	67	79
Lagringskapacitet	l	197	298	486
Nominellt tryck	Tank	MPa	1	
	Värme spiral		1	
Maximal arbetstemperatur för tank	°C	95		
Maximal arbetstemperatur för värmeväxlare		110		
Effektfaktor NL enligt DIN 4708		5,9	10,7	24,1
Värme spirals yta	m ²	2,05	2,63	3,71
Värme spirals kapacitet	dm ³	13,6	17,3	24,5
Värme spirals effekt	kW	60*	78*	110*
		18**	23**	33**
Värme spirals verkningsgrad	l/h	1450*	1850*	2650*
		450**	590**	830**
Tomvikt	kg	78	109	165
Magnesiumanod M8 ø40		400	500	650

*80/10/45°C } Uppvärmningstemperatur på vatten / Matvattentemperatur / Sanitärvattentemperatur; Flöde
 **55/10/45°C } av värmevatten genom spiralen: 2,5 m³/h

Varmvattenberedare		SWPC 301	SWPC 501
Nominell kapacitet	I	300	500
Energieffektivitetsklass		B	
Statisk förlust	W	67	79
Lagringskapacitet	I	294	480
Nominellt tryck	Tank	MPa	1
	Värme spiral		1
Maximal arbetstemperatur för tank	°C	95	
Maximal arbetstemperatur för värmeväxlare		110	
Effektfaktor NL enligt DIN 4708	N _L	16,9	38,6
Värme spirals yta	m ²	4,29	6,03
Värme spirals kapacitet	dm ³	27,7	39,1
Värme spirals effekt	kW	120*	172*
		36**	50**
Värme spirals verkningsgrad	l/h	3000*	4250*
		920**	1290**
Tomvikt	kg	134	199
Magnesiumanod M8 ø40		650	900

*80/10/45°C } Uppvärmningstemperatur på vatten / Matvattentemperatur / Sanitärsvattentemperatur; Flöde
**55/10/45°C } av värmevatten genom spiralen: 2,5 m³/h

1. Tillverkaren KOSPEL Sp. z o.o. i Koszalin ger köparen en garanti på produktens kvalitet, som gäller från försäljningsdatumet, under en period av 8 år.
2. Köparen är skyldig, under risk för att förlora garantirättigheterna:
 - a) Att överlämna installationen av enheten till en specialiserad servicefirma och noggrant följa produktens installations- och bruksanvisning.
 - b) Vid fel på enheten ska en garantireklamation göras inom 7 dagar från händelsedatumet. För att göra en reklamation måste man ange enhetens serienummer, tillverkningsdatum (finns på enhetens typskylt), presentera en kopia av inköpsbeviset med datum samt ge kontaktuppgifter.

Reklamationen kan endast göras via:

 - Webbplatsen www.kospel.pl genom att fylla i reklameringsformuläret med nödvändiga uppgifter,
 - Inlämning av reklamationen till närmaste auktoriserade servicepunkt.
3. Garantin omfattar endast defekter som uppkommit av orsaker i själva enheten.
4. Tillverkaren har rätt att välja att åtgärda felet eller ersätta enheten med en ny.
5. Garantireparation är kostnadsfri.
6. Tillverkaren kommer att uppfylla sina garantiförpliktelser utan dröjsmål, efter att enhetsfelet har anmälts till en auktoriserad servicepunkt, men inte senare än 30 dagar. Villkoret för garantireparation är innehav av detta kort och inköpsdokument.
7. Tillverkaren kan vägra att utföra garantireparation om det inte finns fri tillgång till den reklamerade enheten.
8. En förutsättning för att behålla garantin på tanken i varmvattenberedare är att byta magnesiumanoden minst en gång var 18:e månad. Bytet av anoden måste styrkas med ett inköpsdokument, som ska visas upp vid ett garantianspråk. Man bör använda en anod som är lämplig för apparatens modell, i enlighet med de tekniska uppgifterna som anges i bruksanvisningen.
9. Garantin gäller endast i det land där utrustningen köptes.
10. Den givna garantin utesluter inte eller begränsar inte köparens rättigheter med avseende på klagomål för fysiska fel.

Enhetens serienummer

Säljarens stämpel och signatur

Plats och datum

Installatörens stämpel och signatur

SERVICEANTECKNINGAR

Vsebina

Razlaga piktogramov	198
Varnostna navodila	199
Opis naprave	200
Konstrukcija	200
Povezava s centralnim ogrevanjem	201
Povezava z vodovodno napeljavo	201
Zagon	202
Delovanje	202
Praznjenje cilindra	203
Postopek v primeru poškodbe ali nepravilnosti	204
Odstranjevanje	204
Recikliranje in odstranjevanje odpadkov	204
Tehnični podatki	205
Garancijska kartica	207



Pred uporabo natančno preberite.

Za varno in pravilno uporabo upoštevajte navodila.

Ta navodila shranite za prihodnjo uporabo.

Zaradi stalnega izboljševanja izdelka si proizvajalec pridržuje pravico do manjših tehničnih in uredniških sprememb. Te spremembe ne vplivajo na funkcionalnost ali varnost naprave.”

Razlaga piktogramov



Prosimo, da natančno upoštevate varnostna navodila, da preprečite tveganje za zdravje in nastanek materialne škode.



Nevarnost

Ta znak opozarja na nevarnost poškodbe.



Pozor

Ta znak opozarja pred materialno škodo in onesnaževanjem okolja.

Nasvet

Besedilo, označeno z besedo Nasvet, vsebuje dodatne informacije.



Navedba, da je treba upoštevati navodila za uporabo pri ravnanju z napravo ali upravljanju blizu mesta, kjer je simbol.

Veljavna predpisa

- Nacionalni predpisi o namestitvi
- Zakonske določbe o varnosti in zdravju pri delu
- Zakonske določbe o varstvu okolja
- Predpisi poklicnih zavarovalnic
- Trenutni nacionalni varnostni predpisi

1. Spoznavajoč se z vsebino tega navodila za uporabo, boste omogočili pravilno namestitvev in delovanje naprave, kar bo zagotovilo njeno dolgotrajno in zanesljivo delovanje.
2. Namestitvev in uporaba izmenjevalnika toplote v nasprotju s tem navodilom ni dovoljena - lahko povzroči okvare in izgubo garancije.
3. Naprave ne smejo namestiti v prostorih, kjer lahko temperatura okolja pade pod 0°C.
4. Namestitvev in zagon izmenjevalnika toplote ter izvedbo povezanih inštalacij je treba zaupati specializiranemu servisnemu podjetju in natančno upoštevati navodila za montažo in uporabo izdelka.
5. Izmenjevalnik toplote je treba namestiti le v pokončnem položaju na treh nastavljivih nogah.
6. Napravo je treba namestiti na tak način in na takem mestu, da morebitno puščanje iz rezervoarja ali priključkov ne povzroči poplave prostora.
7. Po namestitvi je treba napravo priključiti na vodovod, sistem centralnega ogrevanja in sončni sistem v skladu s shemo v tem priročniku. Napačna priključitev v nasprotju z navodili povzroči izgubo garancije in lahko povzroči okvare.
8. Priključitev na vodovodni sistem je treba izvesti v skladu s PN-76/B-02440.
9. Izmenjevalnik toplote je tlačna posoda, zasnovana za priključitev na vodovodni sistem s tlakom, ki ne presega 1 MPa. Če tlak v sistemu preseže 1 MPa, je treba pred izmenjevalnikom toplote namestiti tlačno redukcijo.
10. Kapljanje vode iz odtočne cevi varnostnega ventila je običajen pojav in ga ne smete preprečiti, saj lahko blokada ventila povzroči poškodbe.
11. Uporaba izmenjevalnika toplote ni dovoljena, če obstaja verjetnost, da je varnostni ventil poškodovan.
12. Rezervoar je opremljen z magnezijevo anodo, ki zagotavlja dodatno aktivno zaščito pred korozijo. Anoda je potrošni material in se sčasoma obrablja. Stanje anode je treba preveriti enkrat letno, brez izjeme pa jo je treba zamenjati vsakih 18 mesecev.
13. Nazivna temperatura izmenjevalnika toplote - 95°C - ne sme biti presežena.

Opis naprave

Izmenjevalnik tople vode je naprava, zasnovana za segrevanje in shranjevanje vode v ogretem stanju. Idealno se obnese tako v gospodinjstvih kot v komercialnih objektih. Voda se lahko segreva s pomočjo ene velike ali dveh spirali, odvisno od modela.

Model SWP je opremljen z eno spiralo, kar omogoča priključitev toplotne črpalke ali kotla. Model SWPC, z dvojno spiralo, je priporočljiv za uporabo s toplotno črpalko.

Za zaščito rezervoarjev pred korozijo so uporabljeni keramični emajli in magnezijeva anoda. Poleg tega so naprave od zunaj izolirane z ekološko peno, kar zagotavlja učinkovito izolacijo.

Konstrukcija

Risalni, ki prikazujejo konstrukcijo izmenjevalnikov, se nahajajo na strani 3 navodil.

1	Zgornji pokrov
2	Magnezijeva anoda
3	Termometer
4	Toplotna izolacija
5	Grelna spirala
6	Priključek za električni grelec (čep 1½" - navor 18-20Nm)
7	Pokrov revizijske odprtine
8	Revizijska odprtina
9	Noge
10	Senzorska cev

Povezavo s sistemom centralnega ogrevanja je treba izvesti s priključnimi spoji: 1" za model SWP in 5/4" za model SWPC. Pred priključnimi spoji morajo biti nameščeni zaporni ventili.

V sistemih s prisilnim obtokom je za doseganje zmogljivosti iz tabele „Tehnični podatki“ potrebno zagotoviti ustrezen pretok ogrevalne vode.

Model SWP ima eno spiralo z veliko površino za izmenjavo toplote, medtem ko je model SWPC opremljen z dvojno spiralo.

Podrobne risbe o priključitvi na sistem centralnega ogrevanja so na strani 4.

Povezava z vodovodno napeljavo

Priključitev na vodovodni sistem je treba izvesti s priključnimi nastavki in v skladu s standardom PN-76/B-02440. Toplotni izmenjevalnik je tlačna naprava, primerna za priključitev na vodovodni sistem s tlakom, ki ne presega 1 MPa. Če tlak v sistemu presega 1 MPa, je treba pred toplotnim izmenjevalnikom namestiti tlačni reduktor.

Toplotni izmenjevalnik je treba priključiti na vodovodni sistem na naslednji način:

- Na priključku za dovod hladne vode [ZW] je treba namestiti T-kos z varnostnim ventilom z največjim odpiralnim tlakom 10 bar in izpustnim ventilom; med rezervoarjem in varnostnim ventilom, kot tudi na njegovem iztoku, ne sme biti nobenega zapornega ventila ali omejevalnika pretoka; varnostni ventil mora biti nameščen tako, da je iztekanje vode vidno,
- Povežite toplotni izmenjevalnik z nameščenim varnostnim ventilom na vodovodni sistem,
- Namestite zaporni ventil na dovodu za hladno vodo.

Priključitev za iztok tople vode naj se izvede na priključku nad toplotnim izmenjevalnikom. Vsak toplotni izmenjevalnik je opremljen s priključkom, namenjenim za priključitev cirkulacije centralne tople vode.



Pozor

Uporabiti je treba varnostni ventil, ki je prilagojen moči vira toplote. Namestitev varnostnega ventila z neustrezno kapaciteto lahko privede do prekomernega povečanja tlaka v izmenjevalcu toplote in posledično do puščanja. V takem primeru garancija ne krije nastale škode.

Zagon

Pred zagonom izmenjevalca toplote vizualno preverite priključke naprave in pravilnost montaže v skladu s shemami. Vse povezave, tudi tiste, ki so bile nameščene v tovarni (priključek za električni grelec, magnezijeva anoda, pokrov pregledne luknje), je treba med zagonom preveriti na puščanje in, če se najdejo puščanja, ponovno zatesniti.

Za polnjenje izmenjevalca toplote z vodo:

- Odprite ventil na dovodu hladne vode,
- Odprite ventil za odvzem tople vode v sistemu (pretok vode brez zračnih mehurčkov kaže, da je rezervoar napolnjen),
- Zaprite ventile za odvzem,

Odprite ventile, ki povezujejo sončne in ogrevalne sisteme z izmenjevalcem toplote. Preverite tesnost povezav na strani uporabne vode in na strani ogrevalnih sredstev. Preizkusite delovanje varnostnega ventila (v skladu z navodili proizvajalca za ventil).

Delovanje

Toplotni izmenjevalniki so varni in zanesljivi v delovanju, pod pogojem, da se upoštevajo naslednja pravila:

- Vsakih 14 dni je treba preveriti delovanje varnostnega ventila (če ni iztekanja vode, je ventil okvarjen, in toplotni izmenjevalnik se ne sme uporabljati).
- Rezervoar je treba redno čistiti zaradi nabranih oblog. Pogostost čiščenja je odvisna od trdote vode na določenem območju. To nalogo je treba zaupati servisnemu podjetju. Vijaki na pokrovu morajo biti zategnjeni z momentom 18-22 Nm.
- Magnezijeva anoda naj bo preverjena enkrat letno.
- Magnezijevo anodo je treba brez izjeme zamenjati vsakih 18 mesecev.
- Zamenjava anode: Odstranite zgornji pokrov [1], zaprite zaporni ventil pri vstopu hladne vode, odprite ventil za toplo vodo pri pipi, odprite izpustni ventil in iz sistema izpustite toliko vode, kot je potrebno, da lahko zamenjate anodo, ne da bi pri tem poplaval prostor. Odstranite inšpekcijski pokrov in odvijte anodo. Vijaki na pokrovu morajo biti zategnjeni z momentom 18-22 Nm
- Iz higienskih razlogov je treba vodo občasno ogrevati na več kot 70°C.
- Vsako nepravilnost v delovanju naprave je treba prijaviti servisnemu oddelku.
- Priporočljivo je izolirati odtočno cev in priključne cevi na toplotni izmenjevalnik, da zmanjšate toplotne izgube.

Zgornje dejavnosti naj uporabnik izvede sam in niso pokrite z garancijo.

„Izmenjevalnike je mogoče dodatno opremiti z električnim grelcem s termostatom.

Za model SWP

- (GRW-1,4/230; GRW-2,0/230; GRW-3,0/230) za vse prostornine v priključku grelca ali v revizijski odprtini s prirobnico GRW2*.
- (GRW-4,5/400; GRW-6,0/400) za prostornine od 300 l v prirobnici GRW2* revizijske odprtine.

* Prirobnica GRW2 - pokrov za prirobnico s priključkom za grelec.

Največja dolžina grelca:

- 370 mm za prostornino 200 litrov,
- 460 mm za prostornino 300 litrov,
- 530 mm za prostornino 500 litrov,

Za model SWPC:

- (GRW-1,4/230; GRW-2,0/230; GRW-3,0/230 ali GRW-4,5/400),
- (GRW-6,0/400) samo za kapaciteto 500 l.

Največja dolžina je ustrezno:

- 410 mm za prostornino 300 litrov,
- 460 mm za prostornino 500 litrov

Praznjenje cilindra

Za varno praznjenje cilindra sledite spodnjim navodilom:

- zaprite vse ventile, ki povezujejo cilinder s ogrevalnim krogom,
- zaprite ventil na dovodni cevi hladne vode cilindra,
- odprite odtočni ventil.

Postopek v primeru poškodbe ali nepravilnosti

Nepravilnost	Navodila za uporabo
Puščanje vode iz rezervoarja	Izključite električni grelnik iz električnega omrežja, zaprite ventil za dovod hladne vode in zaporne ventile napeljave centralnega ogrevanja ter se obrnite na servis
Prekomeren tlak v rezervoarju	
Povišan tlak v centralnem ogrevalnem sistemu	
Umazana voda v napravi	Rezervoar je treba očistiti od nabranih usedlin - za to prosimo, obrnite se na specializirano servisno službo

Odstranjevanje

Rabljenega izdelka ni mogoče obravnavati kot komunalne odpadke. Pravilno odstranjevanje rabljenega izdelka preprečuje morebitne negativne vplive na okolje, ki bi lahko nastali v primeru nepravilnega ravnanja z odpadki. Za podrobnejše informacije o recikliranju tega izdelka se obrnite na lokalno občinsko upravo ali službo za ravnanje z odpadki.

Recikliranje in odstranjevanje odpadkov

Odstranjevanje izdelka in opreme:

Recikliranje in odstranjevanje odpadkov; Odstranjevanje izdelka in opreme: Izdelek in oprema se ne smeta odstranjevati skupaj z gospodinjskimi odpadki. Zagotoviti je treba, da se izdelek in vsa oprema pravilno odstranita. Upoštevati je treba vse relevantne predpise.

Cilinder za vročo vodo za gospodinjstvo		SWP 201	SWP 301	SWP 501
Prostornina	l	200	300	500
Razred energijske učinkovitosti		B		
Izgube v mirovanju	W	59	67	79
Zmogljivost shranjevanja	l	197	298	486
Nazivni tlak	skladišče	MPa	1	
	tuljava		1	
Najvišja obratovalna temperatura rezervoarja	°C	95		
Najvišja obratovalna temperatura izmenjevalca toplote		110		
Faktor moči NL po DIN 4708		5,9	10,7	24,1
Površina tuljave	m ²	2,05	2,63	3,71
Zmogljivost tuljave	dm ³	13,6	17,3	24,5
Moč tuljave	kW	60*	78*	110*
		18**	23**	33**
Učinkovitost tuljave	l/h	1450*	1850*	2650*
		450**	590**	830**
Teža (brez vode)	kg	78	109	165
Magnezijeva anoda M8 ø40		400	500	650

*80/10/45°C } temperatura ogrevalne vode / temperatura dovodne vode / temperatura sanitarne vode / pretok
 **55/10/45°C } ogrevalne vode skozi tuljavo - 2,5m³/h

Cilinder za vročo vodo za gospodinjstvo		SWPC 301	SWPC 501
Prostornina	l	300	500
Razred energijske učinkovitosti		B	
Izgube v mirovanju	W	67	79
Zmogljivost shranjevanja	l	294	480
Nazivni tlak	skladišče	MPa	1
	tuljava		1
Najvišja obratovalna temperatura rezervoarja	°C	95	
Najvišja obratovalna temperatura izmenjevalca toplote		110	
Koeficient učinkovitosti NL po DIN 4708	N _L	16,9	38,6
Površina tuljave	m ²	4,29	6,03
Zmogljivost tuljave	dm ³	27,7	39,1
Moč tuljave	kW	120*	172*
		36**	50**
Učinkovitost tuljave	l/h	3000*	4250*
		920**	1290**
Teža (brez vode)	kg	134	199
Magnezijeva anoda M8 ø40		650	900

*80/10/45°C } temperatura ogrevalne vode / temperatura dovodne vode / temperatura sanitarne vode / pretok
**55/10/45°C } ogrevalne vode skozi tuljavo - 2,5m³/h

1. Proizvajalec KOSPEL Sp. z o. v Koszalinu, daje kupcu garancijo za kakovost izdelka, šteto od dneva prodaje, za obdobje 8 let.
2. Kupec je pod grožnjo izgube garancijskih pravic dolžan:
 - a) montažo naprave zaupajte specializiranemu servisu in dosledno upoštevate navodila za namestitvev in delovanje izdelka,
 - b) V primeru okvare naprave je treba garancijski zahtevek uveljavljati takoj v roku 7 dni od datuma dogodka. Če želite pripraviti poročilo, navedite serijsko številko naprave, datum proizvodnje (najdete ga na ploščici z imenom naprave), predložite kopijo potrdila o nakupu z datumom in kontaktnimi podatki.

Pritožbe lahko oddajo le:

 - spletno stran www.kospel.pl z izpolnitvijo reklamacijskega obrazca z zahtevanimi podatki,
 - s prijavo reklamacije na najbližjem pooblaščenem servisu.

Podlaga za reševanje sporov bo posredovanje številke garancijske reklamacije, prejete ob prijavi.,
3. Odgovornost iz naslova garancije pokriva samo napake, ki so posledica vzrokov, ki izvirajo iz same naprave.
4. Pravico do izbire popravila napake ali zamenjave naprave z novo ima proizvajalec.
5. Garancijsko popravilo je brezplačno.
6. Proizvajalec bo izpolnil obveznosti iz garancije takoj, po prijavi napake na napravi na pooblaščenih servisnih točkah, vendar v roku, ki ni daljši od 30 dni. Pogoj za izvedbo garancijskega popravila je posedovanje te kartice in nakupnega dokumenta.
7. Proizvajalec lahko zavrne izvedbo garancijskega popravila, če nima proste dostopa do reklamirane naprave.
8. Pogoj za ohranitev garancije na rezervoarju za grelnike tople vode je zamenjava magnezijeve anode vsaj enkrat na 18 mesecev. Zamenjava anode mora biti potrjena z nakupnim dokumentom, ki ga je treba predložiti v primeru uveljavljanja garancije. Uporabiti je treba anodo, ki ustreza modelu naprave, v skladu s tehničnimi podatki, navedenimi v uporabniškem priročniku.
9. Garancija velja le na ozemlju države, v kateri je bila naprava kupljena.
10. Dodeljena garancija ne izključuje ali omejuje pravic kupca iz naslova garancije za materialne napake.

Serijska številka naprave

Žig in podpis prodajalca

Kraj in datum

Žig in podpis monterja

SERVISNE OPOMBE

Obsah

Vysvetlenie piktogramov	210
Bezpečnostné pokyny	211
Popis zariadenia	212
Konštrukcia	212
Pripojenie do systému ústredného kúrenia	213
Pripojenie do vodovodného systému	213
Uvedenie do prevádzky	214
Prevádzka	214
Vyprázdenie nádrže	215
Spôsoby riešenia chýb alebo porúch	216
Vyradenie z prevádzky	216
Recyklácia a likvidácia odpadu	216
Technické údaje	217
Záručný list	219



Pred použitím si pozorne prečítajte.

Pre bezpečné a správne používanie postupujte podľa pokynov.

Tento návod si uchovajte na budúce použitie.

Vzhľadom na neustále zlepšovanie produktu si výrobca vyhradzuje právo na drobné technické a redakčné zmeny. Tieto zmeny neovplyvňujú funkčnosť ani bezpečnosť zariadenia



Prosíme o dôkladné dodržiavanie bezpečnostných pokynov, aby sa predišlo riziku zdravotných problémov a materiálnych škôd.



Nebezpečenstvo:
Tento znak varuje pred nebezpečenstvom zranenia.



Pozor
Tento symbol varuje pred materiálnymi stratami a znečistením životného prostredia.

Tip:

Text označený slovom „Tip“ obsahuje dodatočné informácie.



Týmto sa naznačuje, že návod na obsluhu by mal byť bratý do úvahy pri obsluhu zariadenia alebo ovládania v blízkosti miesta, kde je umiestnený tento symbol.

Platné predpisy

- Národné predpisy týkajúce sa inštalácií
- Záonné predpisy o bezpečnosti a ochrane zdravia pri práci
- Záonné predpisy o ochrane životného prostredia
- Predpisy profesijných poistení
- Aktuálne národné bezpečnostné predpisy

1. Oboznámenie sa s obsahom tejto používateľskej príručky umožní správnu inštaláciu a používanie zariadenia, čím sa zabezpečí jeho dlhodobá a spoľahlivá prevádzka.
2. Inštalácia a používanie výmenníka tepla v rozpore s požiadavkami tejto príručky je zakázané - môže to spôsobiť poruchy a stratu záruky.
3. Zariadenie sa nesmie inštalovať v miestnostiach, kde teplota okolia môže klesnúť pod 0 °C.
4. Inštaláciu a uvedenie výmenníka tepla do prevádzky, ako aj všetkých súvisiacich inštalačných prác, by mala vykonávať odborná servisná spoločnosť a prísne dodržiavať pokyny na inštaláciu a používanie produktu.
5. Výmenník tepla sa inštaluje iba vo vertikálnej polohe, pričom je podopretý tromi nastaviteľnými nohami.
6. Zariadenie musí byť inštalované na mieste a spôsobom, aby v prípade núdzového úniku z nádrže alebo spojov nedošlo k zaplaveniu miestnosti.
7. Po inštalácii zariadenia ho treba pripojiť k vodovodnej sieti, vykurovaciemu systému a solárnemu systému podľa schémy uvedenej v tejto príručke. Zapojenie v rozpore s príručkou ruší záruku užívateľa a môže spôsobiť poruchy.
8. Pripojenie k vodovodnej sieti je potrebné vykonať v súlade s normou PN-76/B-02440.
8. Výmenník tepla je tlakové zariadenie určené na pripojenie k vodovodnej sieti, kde tlak nepresahuje 1 MPa. Ak tlak v inštalačnom systéme presahuje 1 MPa, pred výmenníkom tepla treba nainštalovať regulátor tlaku.
10. Odkvapkávanie vody z výfukovej trubice bezpečnostného ventilu je normálny jav a nesmie sa brániť, pretože blokovanie ventilu môže spôsobiť poruchy.
11. Výmenník tepla sa nesmie používať, ak je pravdepodobné, že je bezpečnostný ventil poškodený.

12. Nádrž je vybavená horčíkovou anódou, ktorá poskytuje dodatočnú ochranu proti korózii. Anóda je opotrebitelná súčasť. Stav anódy je potrebné kontrolovať raz za 12 mesiacov a každých 18 mesiacov anódu určite vymeniť.
13. Nesmie sa prekročiť menovitá teplota výmenníka tepla - 95 °C.

Popis zariadenia

Zásobník teplej úžitkovej vody je zariadenie navrhnuté na ohrievanie a ukladanie vody v ohriatom stave. Ideálne sa hodí tak pre domácnosti, ako aj pre priemyselné objekty. Voda môže byť ohrievaná pomocou jednej veľkej alebo dvoch špirál, v závislosti od modelu.

Model SWP je vybavený jednou špirálou, čo umožňuje pripojenie tepelného čerpadla alebo kotla. Model SWPC s dvojitou špirálou je odporúčaný na použitie s tepelným čerpadlom.

Na ochranu nádrží proti korózii sa používa keramická glazúra a horčíková anóda. Navyše, zariadenia sú zvonku izolované ekologickou penou, čo zaisťuje efektívne zateplenie.

Konštrukcia

Výkresy znázorňujúce konštrukciu výmenníkov sa nachádzajú na strane 3 návodu.

1	Horný kryt
2	Horčíková anóda
3	Teplomer
4	Tepelná izolácia
5	Výhrevná špirála
6	Príruba pre elektrický ohrievač (zátka 1½" - uťahovací moment 18-20Nm)
7	Kryt revízneho otvoru
8	Revízny otvor
9	Nôžky
10	Senzorová trubica

Pripojenie k systému ústredného kúrenia je potrebné vykonať pomocou spojovacích závitových spojov: 1" pre model SWP a 5/4" pre model SWPC. Pred spojkami by mali byť nainštalované uzatváracie ventily.

V systémoch s núteným obehom je na dosiahnutie výkonu podľa tabuľky „Technické údaje“ potrebné zabezpečiť správny prietok ohrevnej vody.

Model SWP má jednu špirálu s veľkou plochou na výmenu tepla, zatiaľ čo model SWPC je vybavený dvojitou špirálou.

Podrobné výkresy týkajúce sa pripojenia k systému ústredného kúrenia nájdete na strane 4.

Pripojenie do vodovodného systému

Pripojenie k vodovodnému systému je potrebné vykonať pomocou spojovacích vsuviek a v súlade s normou PN-76/B-02440. Výmenník tepla je tlakové zariadenie určené na pripojenie k vodovodnému potrubiu, kde tlak nepresahuje 1 MPa. Ak tlak v systéme presahuje 1 MPa, pred výmenníkom tepla je potrebné nainštalovať regulátor tlaku.

Pripojenie výmenníka tepla k vodovodnému systému by sa malo vykonať nasledovne:

- Na prírodné pripojenie studenej vody [ZW] je potrebné nainštalovať trojcestný ventil spolu s bezpečnostným ventilom, ktorého otvárací tlak je maximálne 10 barov, a vypúšťacím ventilom. Medzi nádržou a bezpečnostným ventilom ani na jeho výstupe nesmú byť žiadne uzatváracie ventily ani prvky, ktoré by bránili prúdeniu. Bezpečnostný ventil musí byť nainštalovaný tak, aby únik vody bol viditeľný.
- Výmenník tepla spolu s nainštalovaným bezpečnostným ventilom musí byť pripojený k vodovodnému potrubiu.
- K prívodu studenej vody je potrebné nainštalovať uzatvárací ventil.

Výstup pre teplú úžitkovú vodu treba pripojiť k pripojeniu umiestnenému v hornej časti výmenníka tepla. Každý výmenník tepla je vybavený pripojením určeným na pripojenie cirkulácie teplej úžitkovej vody.

! Pozor

Je potrebné použiť poistný ventil zvolený podľa výkonu zdroja tepla.

■ Inštalácia poistného ventilu s nedostatočnou kapacitou môže viesť k nadmernému nárastu tlaku vo výmenníku a následne k netesnosti. V takom prípade sa na spôsobené škody nevzťahuje záruka.

Uvedenie do prevádzky

Pred spustením výmenníka tepla je potrebné vykonať vizuálnu kontrolu pripojenia zariadenia a správnej montáže podľa schém. Všetky pripojenia, vrátane tých, ktoré boli namontované v továrni (prípojky elektrického ohrievača, horčíková anóda, kontrolný poklop), musia byť pri uvedení do prevádzky skontrolované na tesnosť a v prípade únikov znova utesnené. Výmenník tepla musí byť naplnený vodou:

- otvorte ventil na prívode studenej vody,
- otvorte ventil odberu teplej vody v inštalácii (vytekanie plného prúdu vody bez vzduchových bublínok znamená, že zásobník je plný),
- zavrite vodovodné kohútiky.

Otvorte ventily spájajúce solárnu a vykurovaciu inštaláciu s výmenníkom. Skontrolujte tesnosť spojov na strane úžitkovej vody a na strane vykurovacích médií. Skontrolujte funkciu poistného ventilu (v súlade s návodom výrobcu ventilu).

Prevádzka

Výmenníky tepla sú bezpečné a spoľahlivé, ak sa dodržiavajú nasledujúce pravidlá:

- Každých 14 dní je potrebné skontrolovať funkčnosť bezpečnostného ventilu (ak voda nevyteká, ventil je pokazený a výmenník tepla sa nesmie používať).
- Pravidelne čistite nádrž od nahromadených usadenín. Frekvencia čistenia závisí od tvrdosti vody v danej oblasti. Túto prácu by mal vykonávať servis. Skrutky krytu je potrebné dotiahnuť momentom 18-22 Nm.
- Raz ročne skontrolujte horčíkovú anódu.
- Vymeňte horčíkovú anódu každých 18 mesiacov
- Výmena anódy horný kryt [1], zatvorte uzatvárací ventil prívodu studenej vody, otvorte ventil teplej vody na batérii, otvorte vypúšťací ventil a vypustite také množstvo vody zo systému, aby bolo možné vymeniť anódu bez zaplavenia miestnosti. Odstráňte kryt revízneho otvoru a anódu odskrutkujte. Skrutky krytu je potrebné dotiahnuť momentom 18-22 Nm.
- Z hygienických dôvodov je potrebné pravidelne ohrievať vodu nad 70 °C.
- Všetky problémy súvisiace s prevádzkou zariadenia je potrebné nahlásiť servisnej službe.
- Odporúča sa izolovať výstupné potrubie pre teplú vodu a pripojovacie potrubia, aby sa minimalizovali tepelné straty.

Vyššie uvedené úkony je potrebné vykonať samostatne a nespádajú pod záruku.

Výmenníky môžu byť dodatočne vybavené elektrickým ohrievačom s termostatom.

Pre model SWP:

- (GRW-1,4/230; GRW-2,0/230; GRW-3,0/230) pre všetky objemy v spojke ohrievača alebo v revíznom otvore s prírubou GRW2*.
- (GRW-4,5/400; GRW-6,0/400) pre objemy od 300 l v prírubu GRW2* revízneho otvoru.

* Príruba GRW2 - kryt pre prírubu s pripojením na ohrievač.

Maximálna dĺžka ohrievača:

- 370 mm pre objem 200 litrov,
- 460 mm pre objem 300 litrov,
- 530 mm pre objem 500 litrov,

Pre model SWPC:

- (GRW-1,4/230; GRW-2,0/230; GRW-3,0/230 alebo GRW-4,5/400),
- (GRW-6,0/400) len pre objem 500 l.

Maximálna dĺžka je:

- 410 mm pre objem 300 litrov,
- 460 mm pre objem 500 litrov.

Vyprázdenie nádrže

S cieľom vyprázdenia nádrže je nutné:

- zavrieť ventily spájajúce výmenník s vykurovacím okruhom,
- zavrieť ventil prívodu studenej vody do výmenníka,
- otvoriť vypúšťací ventil.

Spôsoby riešenia chýb alebo porúch

Porucha	Postup
Únik vody z nádrže	Odpojte elektrický ohrievač od napájania, uzavrite ventil prívodu studenej vody a uzatváracie ventily inštalácie ústredného kúrenia a kontaktujte servis.
Nadmerný nárast tlaku v nádrži	
Nárast tlaku v inštalácii ÚK	
Špinavá voda v zariadení	Odstráňte z nádrže nahromadené usadeniny – s týmto cieľom kontaktuje špecializovaný servis.

Vyradenie z prevádzky

S vyradeným výrobkom sa nesmie manipulovať ako s komunálnym odpadom. Správne nakladanie s vyradeným zariadením predchádza potenciálnym negatívnym vplyvom na životné prostredie, ku ktorým by mohlo dôjsť v prípade nesprávneho spracovania odpadu.

Na získanie podrobnejších informácií týkajúcich sa recyklácie tohto výrobku kontaktujte miestnu jednotku územnej samosprávy alebo spracovateľa odpadu.

Recyklácia a likvidácia odpadu

Odstránenie zariadenia a vybavenia:

Výrobok alebo zariadenie sa nesmie likvidovať spolu s komunálnym odpadom. Zaisťte správnu likvidáciu výrobku a všetkého vybavenia.

Dodržiavajte všetky platné predpisy.

Výmenník teplej úžitkovej vody		SWP 201	SWP 301	SWP 501
Menovitý objem	l	200	300	500
Trieda energetickej účinnosti		B		
Straty zo zastavenia	W	59	67	79
Úložná kapacita	l	197	298	486
Menovitý tlak	nádrž	MPa	1	
	rúrkový výmenník		1	
Maximálna pracovná teplota nádrže	°C	95		
Maximálna pracovná teplota výmenníka tepla		110		
Účinník NL podľa DIN 4708		5,9	10,7	24,1
Povrch rúrkového výmenníka	m ²	2,05	2,63	3,71
Objem rúrkového výmenníka	dm ³	13,6	17,3	24,5
Výkon rúrkového výmenníka	kW	60*	78*	110*
		18**	23**	33**
Kapacita rúrkového výmenníka	l/h	1450*	1850*	2650*
		450**	590**	830**
Hmotnosť (bez vody)	kg	78	109	165
Horčíková anóda M8 ø40		400	500	650

*80/10/45°C } teplota vykurovacej vody/ teplota vody na vstupe/teplota úžitkovej vody; prietok vykurovacej
 **55/10/45°C } vody 2,5 m³/h.

Výmenník teplej úžitkovej vody		SWPC 301	SWPC 501
Menovitý objem	l	300	500
Trieda energetickej účinnosti		B	
Straty zo zastavenia	W	67	79
Úložná kapacita	l	294	480
Menovitý tlak	nádrž	MPa	1
	rúrkový výmenník		1
Maximálna pracovná teplota nádrže	°C	95	
Maximálna pracovná teplota výmenníka tepla		110	
Koeficient výkonu NL podľa DIN 4708	N _L	16,9	38,6
Povrch rúrkového výmenníka	m ²	4,29	6,03
Objem rúrkového výmenníka	dm ³	27,7	39,1
Výkon rúrkového výmenníka	kW	120*	172*
		36**	50**
Kapacita rúrkového výmenníka	l/h	3000*	4250*
		920**	1290**
Hmotnosť (bez vody)	kg	134	199
Horčíková anóda M8 ø40		650	900

*80/10/45°C } teplota vykurovacej vody/ teplota vody na vstupe/teplota úžitkovej vody; prietok vykurovacej
**55/10/45°C } vody 2,5 m³/h.

1. Výrobca KOSPEL Sp. z o. v Koszaline poskytuje kupujúcemu záruku na kvalitu produktu, počítajúcu odo dňa predaja, po dobu 8 rokov.
2. Kupujúci je povinný pod hrozbou straty záručných práv:
 - a) zverte inštaláciu zariadenia odbornému servisnému zariadeniu a dôsledne dodržiavajte pokyny na inštaláciu a obsluhu výrobku,
 - b) V prípade poruchy zariadenia je potrebné uplatniť záručnú reklamáciu ihneď do 7 dní odo dňa udalosti. Ak chcete urobiť správu, uveďte sériové číslo zariadenia, dátum výroby (nachádza sa na typovom štítku zariadenia), poskytnite kópiu dokladu o kúpe s dátumom a kontaktnými údajmi.
Sťažnosti môžu podávať iba:
 - webovú stránku www.kospel.pl vyplnením reklamačného formulára obsahujúceho požadované údaje,
 - nahlásením reklamácie v najbližšom autorizovanom servise.Základom pre riešenie sporov bude poskytnutie čísla záručnej reklamácie prijatého v čase nahlásenia.
3. Zodpovednosť z titulu záruky sa vzťahuje iba na nedostatky spôsobené príčinami spočívajúcimi v samotnom zariadení.
4. Výrobca má právo voľby medzi odstránením nedostatku a výmenou zariadenia za nové.
5. Záručná oprava je bezplatná.
6. Výrobca splní povinnosti vyplývajúce zo záruky bezodkladne po nahlásení nedostatku zariadenia autorizovanému servisnému stredisku, najneskôr však do 30 dní. Podmienkou vykonania záručnej opravy je predloženie tohto záručného listu a dokladu o kúpe.
7. Výrobca môže odmietnuť vykonať záručnú opravu v prípade, že k reklamovanému zariadeniu nie je voľný prístup.
8. Podmienkou pre zachovanie záruky na nádrž v ohrievačoch vody je výmena horčíkovej anódy aspoň raz za 18 mesiacov. Výmena anódy musí byť potvrdená nákupným dokladom, ktorý treba predložiť v prípade uplatnenia záruky. Je potrebné použiť anódu vhodnú pre model zariadenia, v súlade s technickými údajmi uvedenými v návode na použitie.
9. Záruka sa vzťahuje iba na výrobky kúpené a používané na území Slovenskej republiky.
10. Poskytnutá záruka nevyklučuje ani neobmedzuje práva kupujúceho vyplývajúce z ručenia za fyzické nedostatky.

sériové číslo zariadenia

pečiatka a podpis predajcu

miesto a dátum

pečiatka a podpis montážnej firmy

POZNÁMKY SERVISU

Зміст

Пояснення піктограм	222
Інструкції з безпеки	223
Опис пристрою	224
Конструкція	224
Підключення до системи опалення	225
Підключення до мережі водопроводу	225
Пуск	226
Експлуатація	226
Злив води з теплообмінника	227
Способи вирішення помилок або несправностей	228
Виведення з експлуатації	228
Переробка та утилізація відходів	228
Технічні дані	229
Гарантійний талон	231



Уважно прочитайте перед використанням.

Для безпечного та правильного використання дотримуйтесь інструкцій.

Збережіть цю інструкцію на майбутнє.

У зв'язку з постійним удосконаленням продукту виробник залишає за собою право вносити незначні технічні та редакційні зміни. Ці зміни не впливають на функціональність або безпеку пристрою.



Будь ласка, уважно дотримуйтесь вказівок безпеки, щоб уникнути ризику пошкодження здоров'я та матеріальних втрат.



Небезпека

Цей знак попереджає про ризик травмування.



Увага

Цей знак попереджає про можливість матеріальних втрат та забруднення навколишнього середовища.

Підказка

Текст, позначений словом „Підказка”, містить додаткову інформацію.



Вказівник, що інструкція з експлуатації повинна бути взята до уваги під час роботи з пристроєм або керування поблизу місця, де розміщено символ.

Чинні правила

- Національні правила щодо установки.
- Законодавчі правила безпеки та охорони праці.
- Законодавчі правила про охорону навколишнього середовища.
- Правила професійно-страхових асоціацій.
- Поточні національні правила безпеки.

1. Ознайомлення зі змістом цього керівництва користувача дозволить правильно встановити та експлуатувати пристрій, забезпечуючи його довговічну та надійну роботу.
2. Встановлення та використання теплообмінника всупереч цьому керівництву заборонено – це загрожує несправністю і анулює гарантію.
3. Пристрій не можна встановлювати в приміщеннях, де температура навколишнього середовища може опускатися нижче 0°C.
4. Встановлення та введення в експлуатацію теплообмінника, а також будь-які пов'язані з ним установки, слід довірити спеціалізованій сервісній компанії та суворо дотримуватись інструкцій з монтажу та експлуатації продукту.
5. Теплообмінник встановлюється виключно у вертикальному положенні, на трьох регульованих ніжках.
6. Пристрій має бути встановлено в місці та таким чином, щоб у разі аварійного протікання з бака або з'єднань не відбулося затоплення приміщення.
7. Після розміщення, пристрій повинен бути підключений до водопровідної мережі, системи опалення та сонячної установки відповідно до схеми, наведеної в цьому керівництві. Несумісні з'єднання анулюють гарантію та ризикують спричинити несправність.
8. Підключення до системи водопостачання має виконуватись відповідно до PN-76/B-02440.
9. Теплообмінник є пристроєм під тиском, призначеним для підключення до водопровідної системи з тиском, що не перевищує 1 МПа. Якщо тиск перевищує 1 МПа, перед теплообмінником слід встановити редуктор тиску.
10. Крапання води з розрядної трубки запобіжного клапана є нормальним і його не слід запобігати, оскільки блокування клапана може викликати несправність.
11. Не використовуйте теплообмінник, якщо існує ймовірність пошкодження запобіжного клапана.

12. Бака обладнано магнієвим анодом, що забезпечує додатковий активний захист від корозії. Анод є витратним елементом і зношується. Його стан слід перевіряти кожні 12 місяців, а заміну необхідно проводити кожні 18 місяців без винятку.
13. Не перевищуйте номінальну температуру теплообмінника 95°C.

Опис пристрою

Теплообмінник гарячої води - це пристрій, призначений для нагрівання та зберігання води в нагрітому стані. Ідеально підходить як для домашніх господарств, так і для комерційних об'єктів. Вода може нагріватися за допомогою однієї великої або двох спіралей, залежно від моделі.

Модель SWP оснащена однією спіраллю, що дозволяє підключати тепловий насос або котел. Модель SWPC, з подвійною спіраллю, рекомендується для використання з тепловим насосом.

Для захисту баків від корозії використовується керамічна емаль та магнієвий анод. Крім того, пристрої ізолювані зовні екологічною піною, що забезпечує ефективне утеплення.

Конструкція

Креслення, що показують конструкцію теплообмінників, знаходяться на сторінці 3 інструкції.

1	Верхня кришка
2	Магнієвий анод
3	Термометр
4	Теплова ізоляція
5	Нагрівальна спіраль
6	Патрубок для електричного нагрівача (заглушка 1½" - момент затяжки 18-20Nm)
7	Кришка ревізійного отвору
8	Ревізійний отвір
9	Ніжки
10	Датчикова трубка

Підключення до системи центрального опалення слід виконувати за допомогою з'єднувальних муфт: 1" для моделі SWP та 5/4" для моделі SWPC. Перед муфтами повинні бути встановлені запірні клапани.

В системах з примусовою циркуляцією необхідно забезпечити відповідний потік нагрівальної води, щоб теплообмінник досягав продуктивності, зазначеної в таблиці «Технічні дані».

Модель SWP має одну спіраль з великою площею теплообміну, тоді як модель SWPC оснащена подвійною спіраллю.

Детальні схеми підключення до системи центрального опалення знаходяться на сторінці 4.

Підключення до мережі водопроводу

Підключення до системи водопостачання слід здійснювати за допомогою з'єднувальних муфт відповідно до стандарту PN-76/B-02440. Теплообмінник є пристроєм під тиском, призначеним для підключення до системи водопостачання з тиском, що не перевищує 1 МПа. Якщо тиск у системі перевищує 1 МПа, перед теплообмінником слід встановити редуктор тиску. Підключення теплообмінника до мережі водопостачання слід здійснювати наступним чином:

- Встановіть трійник із запобіжним клапаном з максимальним тиском відкриття 10 бар і зливним клапаном на вхідному фитингу для холодної води [ZW]. Між баком і запобіжним клапаном або на його виході не повинно бути запірних клапанів чи елементів, що обмежують потік. Запобіжний клапан має бути встановлений таким чином, щоб був видимий витік води.
- Підключіть теплообмінник з встановленим запобіжним клапаном до системи водопостачання.
- Встановіть запірний клапан на подачу холодної води.

Вихід для гарячої води для побутових потреб слід підключити до фитинга, розташованого у верхній частині теплообмінника. Кожен теплообмінник оснащений фитингом, призначеним для підключення циркуляції гарячої води для побутових потреб.

Увага

Необхідно використовувати запобіжний клапан 6 бар, який відповідає потужності джерела тепла. Установка запобіжного клапана з недостатньою пропускною здатністю може призвести до надмірного підвищення тиску в теплообміннику і, як наслідок, розгерметизації бака. У цьому випадку гарантія не поширюється на пошкодження, що виникли.

Перед пуском теплообмінника слід візуально перевірити його підключення та відповідність монтажу зі схемами

у цьому посібнику. Теплообмінник слід заповнити водою таким чином:

- відкрити кран подачі холодної води,
- відкрити кран виходу гарячої води (вихід повного струменя, без бульбашок повітря свідчить про заповнений бак),
- закрити кран виходу гарячої води,

Відкрити крани подачі теплоносія. Перевірити герметичність при проведенні води та проводках теплоносія. Перевірити роботу клапана безпеки (відповідно до інструкції виробника).

Експлуатація

Теплообмінники є безпечними та надійними в експлуатації за умови дотримання наступних рекомендацій:

- Кожні 14 днів перевіряйте роботу запобіжного клапана. (Якщо вода не виходить, клапан несправний, і теплообмінник не слід експлуатувати.)
- Періодично очищуйте бак від накопичених відкладень. Частота очищення залежить від жорсткості води в регіоні. Цю задачу слід довірити сервісній компанії. Затягуйте гвинти кришки з моментом 18-22 Нм.
- Перевіряйте магнієвий анод раз на рік.
- Замінюйте магнієвий анод кожні 18 місяців без винятку.
- Для заміни анода зніміть верхню кришку [1], закрийте запірний клапан на подачу холодної води, відкрийте клапан гарячої води на крані, відкрийте зливний клапан і злийте достатню кількість води з системи, щоб замінити анод без затоплення приміщення. Зніміть кришку оглядового отвору і викрутіть анод. Затягуйте гвинти кришки з моментом 18-22 Нм.
- З гігієнічних міркувань періодично нагрівайте воду вище 70°C.
- Повідомляйте про будь-які несправності в роботі пристрою сервісній компанії.
- Рекомендується термічно ізолювати зливну трубу і труби підключення спіралі, щоб мінімізувати втрати тепла.

Вищезазначені завдання слід виконувати самостійно, і вони не підлягають гарантійному обслуговуванню.

Теплообмінники можуть бути додатково оснащені електронагрівачем з термостатом.

Для моделі SWP:

- (GRW-1,4/230; GRW-2,0/230; GRW-3,0/230) для всіх об'ємів в муфті нагрівача або в ревізійному отворі з фланцем GRW2*.
- (GRW-4,5/400; GRW-6,0/400) для об'ємів від 300 л у фланці GRW2* ревізійного отвору.

* Фланець GRW2 - заглушка для фланця з патрубком для нагрівача.

Максимальна довжина нагрівача:

- 370 мм для об'єму 200 літрів,
- 460 мм для об'єму 300 літрів,
- 530 мм для об'єму 500 літрів,

Для моделі SWPC:

- (GRW-1,4/230; GRW-2,0/230; GRW-3,0/230 або GRW-4,5/400),
- (GRW-6,0/400) тільки для об'єму 500 л.

Максимальна довжина становить відповідно:

- 410 мм для об'єму 300 літрів,
- 460 мм для об'єму 500 літрів.

Злив води з теплообмінника

Щоб злити воду з теплообмінника слід:

- закрити крани систем подачі теплоносіїв,
- закрити кран подачі холодної води в теплообмінник,
- відкрити зливний кран.

Способи вирішення помилок або несправностей

Несправність	Процедура
Витік води з баку	Закрийте вентиль подачі холодної води та закриваючі вентиля системи ЦО та зверніться до сервісу.
Надмірне збільшення тиску в баку	
Зростання тиску в системі ЦО	
Брудна вода в пристрої	Відключити електронагрівач від електромережі, перекрити кран подачі холодної води та запірну арматуру установки центрального опалення та звернутися в сервісну службу

Виведення з експлуатації

Використаний продукт не можна утилізувати як побутові відходи. Належна утилізація використаного продукту запобігає потенційному негативному впливу на навколишнє середовище, яке може виникнути у разі неналежного поводження з відходами. Для отримання більш детальної інформації щодо утилізації цього продукту, будь ласка, зв'яжіться зі службою утилізації відходів місцевого органу влади.

Переробка та утилізація відходів

Видалення продукту та аксесуарів:

Цей продукт та аксесуари не можна утилізувати разом із побутовими відходами. Переконайтеся, що продукт та всі аксесуари утилізовані належним чином. Необхідно дотримуватись усіх чинних національних правил і законів.

Накопичувальний Бойлер ГВС		SWP 201	SWP 301	SWP 501
Номінальна ємність	л	200	300	500
Клас енергоефективності		B		
Втрати простою	В	59	67	79
Ємність для зберігання	л	197	298	486
Номінальний тиск	зберігання	MPa	1	
	котушка		1	
Максимальна робоча температура бака	°C	95		
Максимальна робоча температура теплообмінника		110		
Коефіцієнт потужності NL відповідно до DIN 4708		5,9	10,7	24,1
Площа поверхні котушки	м ²	2,05	2,63	3,71
Місткість котушки	дм ³	13,6	17,3	24,5
Потужність котушки	кВт	60*	78*	110*
		18**	23**	33**
Ефективність котушки	л/ч	1450*	1850*	2650*
		450**	590**	830**
Маса без води	кг	78	109	165
Магнієвий анод M8 ø40		400	500	650

*80/10/45°C } температура теплоносія / температура води на вході } температура споживаної води;
 **55/10/45°C } протікання теплоносія через змійовик 2,5м³/ч.

Накопичувальний Бойлер ГВС		SWPC 301	SWPC 501
Номінальна ємність	л	300	500
Клас енергоефективності		B	
Втрати простою	В	67	79
Ємність для зберігання	л	294	480
Номінальний тиск	зберігання	МПа	1
	котушка		1
Максимальна робоча температура бака	°C	95	
Максимальна робоча температура теплообмінника		110	
Коефіцієнт продуктивності NL згідно з DIN 4708	N _L	16,9	38,6
Площа поверхні котушки	м ²	4,29	6,03
Місткість котушки	дм ³	27,7	39,1
Потужність котушки	кВт	120*	172*
		36**	50**
Ефективність котушки	л/ч	3000*	4250*
		920**	1290**
Маса без води	кг	134	199
Магнієвий анод М8 Ø40		650	900

*80/10/45°C } температура теплоносія / температура води на вході } температура споживаної води;
 **55/10/45°C } протікання теплоносія через змійовик 2,5м³/ч.

1. Виробник KOSPEL Sp. z o. в Кошаліні, надає покупцеві гарантію на якість продукту, починаючи з дати продажу, терміном на 8 років.
2. Покупець зобов'язаний під страхом втрати гарантійних прав:
 - a) довірте установку пристрою спеціалізованому сервісному центру та суворо дотримуйтесь інструкцій щодо встановлення та експлуатації виробу,
 - b) У разі несправності пристрою гарантійна претензія повинна бути подана негайно протягом 7 днів з дати події. Щоб подати звіт, будь ласка, надайте серійний номер пристрою, дату виробництва (вказано на паспортній табличці пристрою), надайте копію підтвердження покупки із зазначенням дати та контактних даних.

Скарги можуть бути подані лише:

 - веб-сайт www.kospel.pl, заповнивши форму скарги, яка містить необхідні дані,
 - звернувшись зі скаргою до найближчого авторизованого сервісного центруПідставою для вирішення суперечок буде надання номеру гарантійної рекламації, отриманого на момент подання звіту.
3. На вироби поширюється гарантія щодо неякісних матеріалів і виробництва.
4. Виробник має право вирішувати, чи слід відремонтувати або замінити зламаний продукт.
5. Гарантійне обслуговування надається безкоштовно.
6. Виробник виконає свої гарантійні зобов'язання негайно після повідомлення про дефект, несправність або поломку. Усі запити на гарантійний ремонт повинні супроводжуватися гарантійним талоном і документом, що підтверджує покупку.
7. Виробник може відмовити в гарантійному ремонті у разі відсутності вільного доступу до заявленого пристрою.
8. Умовою збереження гарантії на бак у водонагрівачах є заміна магнієвого анода не рідше ніж раз на 18 місяців. Заміна анода має бути підтверджена документом про покупку, який необхідно надати у разі пред'явлення гарантійної вимоги. Необхідно використовувати анод, відповідний моделі пристрою, згідно з технічними даними, зазначеними в інструкції з експлуатації.
9. Винятки або умови, які анулюють гарантію
 - Будь-які пошкодження пристрою внаслідок неякісної або неправильної роботи з встановлення.
 - Витік води в котел. Необхідно перевірити всі сантехнічні з'єднання.
 - Будь-яка плата за виклик, яка не була організована KOSPEL Sp z o.o.
10. Ця гарантія надає вам певні юридичні права, і ви також можете мати інші права, які залежать від країни.

Серійний номер продукту

Підпис і печатка продавця

Дата

Підпис та печатка монтажника

ПРИМІТКА



Rew.000
SWP/SWPC_BG;CZ;DK
;EE;EN;ES;FI;FR;HR;H
U;LT;LV;NL;NO;RO;RU;
SE;SI;SK;UA

KOSPEL Sp. z o.o. 75-136 Koszalin, ul. Olchowa 1, Poland
tel. +48 94 31 70 565
serwis@kospel.pl www.kospel.pl
Made in Poland