

RAUMKLIMAANLAGE

BENUTZERHANDBUCH

MODELLNUMMER:

EZ-09RD6-I	EZB-09RD6-I
EZ-12RD6-I	EZB-12RD6-I
EZ-18RD6-I	EZB-18RD6-I
EZ-24RD6-I	EZB-24RD6-I



Warnhinweise: Bitte lesen Sie dieses Handbuch und das SICHERHEITSHANDBUCH (falls vorhanden) sorgfältig durch, bevor Sie dieses Produkt verwenden, und bewahren Sie es für zukünftige Referenz auf. Das Design und die Spezifikationen können sich ohne vorherige Ankündigung zur Produktverbesserung ändern. Wenden Sie sich für Einzelheiten an Ihren Händler oder Hersteller.

Das obige Diagramm dient nur als Referenz. Bitte nehmen Sie das Aussehen des tatsächlichen Produkts als Standard.

DANKESSCHREIBEN

Vielen Dank, dass Sie sich für Midea entschieden haben! Bevor Sie Ihr neues Midea-Produkt verwenden, lesen Sie dieses Handbuch gründlich, um sicherzustellen, dass Sie wissen, wie Sie die Funktionen und Eigenschaften Ihres neuen Geräts auf sichere Weise bedienen.

INHALTSVERZEICHNIS

DANKESSCHREIBEN	01
Sicherheitsvorkehrungen	02
Spezifikation	07
Bestätigen Sie es, bevor Sie beginnen	08
Lernen Sie Ihre Klimaanlage kennen	09
Pflege und Wartung	13
Fehlerbehebung	15
Beginnen wir mit der Installation Ihrer Klimaanlage.	18
Installationsübersicht	19
Installationszusammenfassung-Inneneinheit	20
Installieren Sie Ihre Inneneinheit	21
Installieren Sie Ihre Außeneinheit	31
Verbindung von Kältemittelrohren	35
Luftentleerung	39
Elektro-und Gasleckprüfungen	41
Probelauf	42
Spezifikationen der Fernbedienung	43
Verpacken und Auspacken der Einheit	55
Marken, Urheberrechte und rechtliche Hinweise	56
Entsorgung und Recycling	56
Hinweis zum Datenschutz	57

Sicherheitsvorkehrungen

Es ist wirklich wichtig, dass Sie die Sicherheitsvorkehrungen vor dem Betrieb und der Installation lesen. Eine falsche Installation aufgrund der Missachtung von Anweisungen kann ernsthafte Schäden oder Verletzungen verursachen. Der Ernstgrad potenzieller Schäden oder Verletzungen wird entweder als **WARNUNG** oder **VORSICHT** klassifiziert.

Erklärung der Symbole



WARNUNG

Dieses Symbol weist auf die Möglichkeit von Personenschäden oder Lebensgefahr hin.



VORSICHT

Dieses Symbol weist auf die Möglichkeit von Sachschäden oder ernsthaften Konsequenzen hin.



Achtung

Das Signalwort weist auf wichtige Informationen hin (z.B. Sachschäden), aber nicht auf Gefahr.



WARNUNG ZUR PRODUKTVERWENDUNG

- Schalten Sie die Klimaanlage aus und trennen Sie die Stromversorgung, bevor Sie Reinigung, Installation oder Reparaturen durchführen. Das Versäumnis, dies zu tun, kann einen elektrischen Schlag verursachen.
- Wenn eine ungewöhnliche Situation auftritt (wie ein Brandgeruch), schalten Sie das Gerät sofort aus und trennen Sie die Stromversorgung. Rufen Sie Ihren Händler an, um Anweisungen zu erhalten, um einen elektrischen Schlag, Brand oder Verletzungen zu vermeiden.
- Stecken Sie keine Finger, Stäbe oder andere Gegenstände in den Lufteinlass oder -auslass. Dies kann Verletzungen verursachen, da der Ventilator möglicherweise mit hoher Geschwindigkeit dreht.
- Verwenden Sie keine entzündbaren Sprays wie Haarspray, Lack oder Farbe in der Nähe des Geräts. Dies kann Feuer oder Verbrennungen verursachen.
- Betreiben Sie die Klimaanlage nicht in der Nähe oder um brennbare Gase herum. Abgegebene Gase können sich um die Einheit sammeln und eine Explosion verursachen.
- Betreiben Sie Ihr Klimagerät nicht in einem nassen Raum wie einem Badezimmer oder einer Waschküche. Zu viel Wassereinwirkung kann elektrische Komponenten kurzschließen.
- Setzen Sie Ihren Körper nicht direkt einer langen Zeit kühler Luft aus.
- Lassen Sie Kinder nicht mit der Klimaanlage spielen. Kinder müssen zu jeder Zeit in der Nähe des Geräts beaufsichtigt werden.
- Wenn die Klimaanlage zusammen mit Brennern oder anderen Heizgeräten verwendet wird, lüften Sie den Raum gründlich, um Sauerstoffmangel zu vermeiden.
- In bestimmten Funktionsumgebungen wie Küchen, Serverräumen usw. wird der Einsatz von speziell entwickelten Klimageräten dringend empfohlen.
- Dieses Gerät kann von Kindern ab 8 Jahren und Personen mit eingeschränkten physischen, sensorischen oder geistigen Fähigkeiten oder mangelnder Erfahrung und Kenntnissen verwendet werden, wenn sie beaufsichtigt oder angewiesen wurden, wie das Gerät sicher verwendet wird, und die Risiken verstanden haben. Kinder dürfen nicht mit dem Gerät spielen. Die Reinigung und Wartung durch den Benutzer darf nicht von Kindern ohne Aufsicht durchgeführt werden (Länder der Europäischen Union).

- Dieses Gerät ist nicht zur Verwendung durch Personen (einschließlich Kindern) mit eingeschränkten physischen, sensorischen oder geistigen Fähigkeiten oder einem Mangel an Erfahrung und Wissen vorgesehen, es sei denn, sie sind beaufsichtigt oder wurden bezüglich der Verwendung des Geräts durch eine für ihre Sicherheit verantwortliche Person eingewiesen. Kinder sollten beaufsichtigt werden, um sicherzustellen, dass sie nicht mit dem Gerät spielen.

ELEKTRISCHE WARNUNGEN

- Verwenden Sie nur das angegebene Stromkabel. Wenn das Stromkabel beschädigt ist, muss es vom Hersteller, dessen Kundendienst oder einer ähnlich qualifizierten Person ersetzt werden, um Gefahren zu vermeiden.
- Das Produkt muss zum Zeitpunkt der Installation ordnungsgemäß geerdet werden, da sonst die Gefahr eines elektrischen Schlages besteht. Bei allen elektrischen Arbeiten sind alle lokalen und nationalen Verkabelungsstandards, Vorschriften und das Installationshandbuch zu befolgen. Verbinden Sie die Kabel fest, und klemmen Sie sie sicher, um zu verhindern, dass äußere Kräfte den Anschluss beschädigen. Unsachgemäße elektrische Verbindungen können überhitzen und Feuer verursachen und möglicherweise auch Schock auslösen. Alle elektrischen Verbindungen müssen gemäß dem Elektrischen Verbindungsschema auf den Paneelen der Innen- und Außeneinheiten hergestellt werden.
- Alle Verdrahtungen müssen ordnungsgemäß arrangiert werden, um sicherzustellen, dass die Abdeckung der Steuerplatine richtig geschlossen werden kann. Wenn die Abdeckung der Steuerplatine nicht ordnungsgemäß geschlossen ist, kann dies zu
- Korrosion führen und die Anschlusspunkte auf der Klemmleiste können sich erhitzen, Feuer fangen oder einen elektrischen Schlag verursachen.
- Die Trennung muss in die feste Verdrahtung gemäß den Verdrahtungsregeln eingebaut werden.
- Ziehen Sie nicht am Stromkabel, um das Gerät auszustecken. Halten Sie den Stecker fest und ziehen Sie ihn aus der Steckdose. Direktes Ziehen am Kabel kann es beschädigen, was zu Feuer oder elektrischem Schock führen kann.
- Verändern Sie nicht die Länge des Stromversorgungskabels und verwenden Sie kein Verlängerungskabel, um das Gerät mit Strom zu versorgen.
- Teilen Sie die elektrische Steckdose nicht mit anderen Geräten. Unsachgemäße oder unzureichende Stromversorgung kann Feuer oder elektrischen Schock verursachen.
- Halten Sie den Netzstecker sauber. Entfernen Sie jeden Staub oder Schmutz, der sich auf oder um den Stecker sammelt. Schmutzige Stecker können Feuer oder elektrischen Schock verursachen.

Wenn die Stromversorgung an feste Verdrahtung angeschlossen wird, ein allpoliges Abschaltgerät, das mindestens 3mm Freiraum in allen Polen hat, und einen Leckstrom, der 10mA überschreiten kann, muss das Fehlerstromschutzgerät (RCD) mit einem Bemessungsfehlerstrom, der 30mA nicht überschreitet, und die Trennung muss in der festen Verdrahtung gemäß den Verdrahtungsregeln enthalten sein.

BEACHTEN SIE DIE FUSSSPEZIFIKATIONEN

Die Schaltungsplatine (PCB) der Klimaanlage ist mit einer Sicherung ausgestattet, um einen Überstromschutz zu bieten. Die Spezifikationen der Sicherung sind auf der Schaltungsplatine angegeben, wie z.B.: T3.15AL/250VAC, T5AL/250VAC, T3.15A/250VAC, T5A/250VAC, T20A/250VAC, T30A/250VAC, usw.

HINWEIS: Für die Einheiten mit R32-Kältemittel kann nur die explosionsgeschützte Keramiksicherung verwendet werden.

UV-C-Lampe (Anwendbar für die Einheit, die eine UV-C-Lampe enthält)

Dieses Gerät enthält eine UV-C-Lampe. Lesen Sie die Wartungsanweisungen, bevor Sie das Gerät öffnen.

- Betreiben Sie UV-C-Lampen nicht außerhalb des Geräts.
- Geräte, die offensichtlich beschädigt sind, dürfen nicht betrieben werden.
- Unbeabsichtigte Verwendung des Geräts oder Beschädigung des Gehäuses kann zum Austritt gefährlicher UV-C-Strahlung führen. UV-C-Strahlung kann, selbst in kleinen Dosen, den Augen und der Haut schaden.
- Bevor Sie Türen und Zugangsklappen öffnen, die das ULTRAVIOLETT-STRAHLUNG-Gefahrensymbol tragen, um die BENUTZERWARTUNG durchzuführen, wird empfohlen, die Stromversorgung zu trennen.
- Die UV-C-Lampe kann nicht gereinigt, repariert oder ersetzt werden.
- UV-C-BARRIEREN, die das ULTRAVIOLETT-STRAHLUNG-Gefahrensymbol tragen, sollten nicht entfernt werden.

WARNUNG

Dieses Gerät enthält einen UV-Strahler. Starren Sie nicht auf die Lichtquelle. Das Gerät muss von der Hauptstromversorgung getrennt werden, bevor irgendeine Reinigung oder andere Wartung vorgenommen wird.

WARNUNGEN FÜR DIE PRODUKTINSTALLATION

- Die Installation muss von einem autorisierten Händler oder Spezialisten durchgeführt werden. Defekte Installation kann Wasserleckage, elektrischen Schock oder Feuer verursachen.
- Die Installation muss gemäß den Installationsanweisungen durchgeführt werden. Fehlerhafte Installation kann Wasserleckage, elektrischen Schock oder Feuer verursachen.
- Kontaktieren Sie einen autorisierten Servicetechniker für Reparaturen oder Wartung dieser Einheit.
Dieses Gerät muss gemäß den nationalen Verdrahtungsregulationen installiert werden.
- Verwenden Sie nur die mitgelieferten Zubehörteile, Teile und angegebenen Teile für die Installation.
Die Verwendung von nicht standardmäßigen Teilen kann Wasserleckage, elektrischen Schock, Feuer und das Versagen der Einheit verursachen.
- Installieren Sie das Gerät an einem festen Standort, der das Gewicht des Gerätes tragen kann. Wenn der gewählte Standort das Gewicht des Gerätes nicht tragen kann, oder die Installation nicht ordnungsgemäß durchgeführt wird, kann das Gerät herunterfallen und ernsthafte Verletzungen und Schäden verursachen.
- Installieren Sie die Abflussrohre gemäß den Anweisungen in diesem Handbuch. Unsachgemäße Abflussarbeiten können Wasserschäden an Ihrem Zuhause und Eigentum verursachen.
- Für Einheiten, die einen zusätzlichen Elektroheizer haben, installieren Sie das Gerät nicht innerhalb von 1 Meter (3 Fuß) von brennbaren Materialien.
- Installieren Sie das Gerät nicht an einem Ort, der Gaslecks ausgesetzt sein könnte. Wenn sich brennbares Gas um das Gerät ansammelt, kann dies ein Feuer verursachen.
- Schalten Sie den Strom nicht ein, bis alle Arbeiten abgeschlossen sind.
- Wenn Sie die Klimaanlage umziehen oder verlegen, konsultieren Sie erfahrene Servicetechniker für die Deinstallation und erneute Installation des Geräts.
- Bitte lesen Sie die Informationen im Abschnitt "Installation der Inneneinheit" und "Installation der Außeneinheit", um zu erfahren, wie das Gerät an seiner Stütze installiert wird.

VORSICHT

- Schalten Sie die Klimaanlage aus und trennen Sie die Stromversorgung, wenn Sie sie für eine lange Zeit nicht verwenden werden.
- Schalten Sie das Gerät während Stürmen aus und ziehen Sie den Stecker.
- Stellen Sie sicher, dass das Kondensationswasser ungehindert vom Gerät abfließen kann.
- Betreiben Sie die Klimaanlage nicht mit nassen Händen. Dies kann einen elektrischen Schlag verursachen.
- Verwenden Sie das Gerät nicht für andere Zwecke als die vorgesehenen.
- Klettern Sie nicht auf die Außeneinheit oder stellen Sie keine Gegenstände darauf.
- Lassen Sie die Klimaanlage nicht über längere Zeiträume mit offenen Türen oder Fenstern oder bei sehr hoher Luftfeuchtigkeit laufen.

WARNUNGEN ZUR REINIGUNG UND WARTUNG

- Schalten Sie das Gerät aus und trennen Sie die Stromversorgung, bevor Sie es reinigen. Fehler beim Ausführen dieser Schritte kann zu einem elektrischen Schlag führen.
- Nicht das Klimagerät mit übermäßigen Wassermengen reinigen.
- Nicht das Klimagerät mit brennbaren Reinigungsmitteln reinigen. Brennbare Reinigungsmittel können Feuer oder Verformungen verursachen.

Hinweis zu fluorierten Gasen

- Diese Klimaanlage enthält fluorierte Treibhausgase. Für spezielle Informationen zur Art des Gases und der Menge beachten Sie bitte das relevante Etikett am Gerät selbst oder das „Owner's Manual-Product Fiche“ in der Verpackung der Außeneinheit. (Nur Produkte der Europäischen Union).
- Die Installation, Wartung, Instandhaltung und Reparatur dieser Einheit muss von einem zertifizierten Techniker durchgeführt werden.
- Die Demontage und das Recycling des Produkts muss von einem zertifizierten Techniker durchgeführt werden.
- Für Geräte, die fluorierte Treibhausgase in Mengen von 5 Tonnen CO₂ Äquivalent oder mehr, jedoch weniger als 50 Tonnen CO₂ Äquivalent enthalten, gilt: Wenn das System ein Lecküberwachungssystem installiert hat, muss es mindestens alle 24 Monate auf Lecks überprüft werden.
- Wenn das Gerät auf Lecks überprüft wird, wird dringend empfohlen, ordnungsgemäße Aufzeichnungen aller Prüfungen zu führen.



WARNUNG BEI DER VERWENDUNG VON R32-KÄLTEMITTEL (Anwendbar nur für Geräte, die R32-Kältemittel verwenden)

- Wenn brennbare Kältemittel verwendet werden, muss das Gerät in einem gut belüfteten Bereich gelagert werden, dessen Raumgröße der für den Betrieb spezifizierten Raumfläche entspricht.
- Das Gerät muss in einem Raum mit einer Bodenfläche von mehr als 4m² installiert, betrieben und gelagert werden.
- Wiederverwendbare mechanische Anschlüsse und Flanschverbindungen sind in Innenräumen nicht erlaubt.
- Wenn mechanische Anschlüsse in Innenräumen wiederverwendet werden, müssen Dichtteile erneuert werden.
- Wenn Flanschverbindungen in Innenräumen wiederverwendet werden, muss der Flanschteil neu gefertigt werden.
- Mechanische Anschlüsse, die in Innenräumen verwendet werden, müssen der ISO 14903 entsprechen.
- Verwenden Sie keine Mittel zur Beschleunigung des Abtauprozesses oder zur Reinigung, außer denen,
 - die vom Hersteller empfohlen werden.
- Das Gerät sollte in einem Raum ohne kontinuierlich betriebene Zündquellen gelagert werden
 - (zum Beispiel: offene Flammen, ein betriebenes Gasgerät oder ein betriebener elektrischer Heizkörper).
- Nicht durchbohren oder verbrennen.
- Seien Sie sich bewusst, dass Kältemittel möglicherweise keinen Geruch enthalten.

Spezifikation

Produktmodell	EZ-09RD6-I EZ-09RD6-O	EZ-12RD6-I EZ-12RD6-O	EZ-18RD6-I EZ-18RD6-O	EZ-24RD6-I EZ-24RD6-O
Stromquelle	220-240V~ 50Hz, 1Ph			
Kühlleistung	2.6kW	3.51kW	5.0kW	7.0kW
Heizleistung	2.9kW	3.81kW	5.4kW	7.3kW
Nennstrom	10.0A	10.0A	13.5A	19.0A
Nenneingangsleistung	2200W	2200W	2800W	3800W
Feuchtigkeits- Widerstandsklasse	IPX4			

Produktmodell	EZ-09RD6-I EZ-09RD6H-O	EZ-12RD6-I EZ-12RD6H-O	EZ-18RD6-I EZ-18RD6H-O	EZ-24RD6-I EZ-24RD6H-O
Stromquelle	220-240V~ 50Hz, 1Ph			
Kühlleistung	2.6kW	3.51kW	5.0kW	7.0kW
Heizleistung	2.9kW	3.81kW	5.4kW	7.3kW
Nennstrom	10.0A	10.0A	13.5A	19.0A
Nenneingangsleistung	2200W	2200W	2800W	3800W
Feuchtigkeits- Widerstandsklasse	IPX4			

Produktmodell	EZB-09RD6-I EZ-09RD6-O	EZB-12RD6-I EZ-12RD6-O	EZB-18RD6-I EZ-18RD6-O	EZB-24RD6-I EZ-24RD6-O
Stromquelle	220-240V~ 50Hz, 1Ph			
Kühlleistung	2.6kW	3.51kW	5.0kW	7.0kW
Heizleistung	2.9kW	3.81kW	5.4kW	7.3kW
Nennstrom	10.0A	10.0A	13.5A	19.0A
Nenneingangsleistung	2200W	2200W	2800W	3800W
Feuchtigkeits- Widerstandsklasse	IPX4			

Produktmodell	EZB-09RD6-I EZ-09RD6H-O	EZB-12RD6-I EZ-12RD6H-O	EZB-18RD6-I EZ-18RD6H-O	EZB-24RD6-I EZ-24RD6H-O
Stromquelle	220-240V~ 50Hz, 1Ph			
Kühlleistung	2.6kW	3.51kW	5.0kW	7.0kW
Heizleistung	2.9kW	3.81kW	5.4kW	7.3kW
Nennstrom	10.0A	10.0A	13.5A	19.0A
Nenneingangsleistung	2200W	2200W	2800W	3800W
Feuchtigkeits- Widerstandsklasse	IPX4			

Bestätigen Sie es, bevor Sie beginnen

HINWEIS: Betriebstemperatur

Wenn Ihre Klimaanlage außerhalb der folgenden Temperaturbereiche verwendet wird, können bestimmte Sicherheitsfunktionen aktiviert und die Einheit deaktiviert werden.

Inverter Split-Typ

	KÜHL-Modus	HEIZEN-Modus	TROCKEN-Modus
RaumTemp.	16°C~32°C (60°F~90°F)	0°C~30°C (32°F~86°F)	10°C~32°C (50°F~90°F)
AußenTemp.	0°C~50°C (32°F~122°F)	-15°C~24°C (5°F~75°F)	0°C~50°C (32°F~122°F)
	-15°C~50°C (5°F~122°F) Für Modelle mit Niedertemperatur- Kühlsystemen.		
	0°C~52°C (32°F~126°F) Für spezielle Tropenmodelle	-15°C~24°C (5°F~75°F)	0°C~52°C (32°F~126°F) Für spezielle Tropenmodelle

FÜR OUTDOOR-EINHEITEN MIT ZUSÄTZLICHEM ELEKTROHEIZER

Wenn die Außentemperatur unter 0°C (32°F) liegt, empfehlen wir dringend, die Einheit ständig angeschlossen zu lassen, um eine reibungslose, weitere Leistung zu gewährleisten.

Festdrehzahl-Typ

	KÜHL-Modus	HEIZEN-Modus	TROCKEN-Modus
RaumTemp.	16°C~32°C (60°F~90°F)	0°C~30°C (32°F~86°F)	10°C~32°C (50°F~90°F)
AußenTemp.	18°C~43°C (64°F~109°F)	-7°C~24°C (19°F~75°F)	11°C~43°C (52°F~109°F)
	-7°C~43°C (19°F~109°F) Für Modelle mit Niedertemperatur- Kühlsystemen		18°C~43°C (64°F~109°F)
	18°C~52°C (64°F~126°F) Für spezielle Tropenmodelle	-7°C~24°C (19°F~75°F)	18°C~52°C (64°F~126°F) Für spezielle Tropenmodelle

HINWEIS: Relative Raumfeuchtigkeit unter 80%. Wenn die Klimaanlage diesen Wert überschreitet, kann sich auf der Oberfläche der Klimaanlage Kondensation bilden. Bitte stellen Sie die vertikale Luftströmungsklappe auf den maximalen Winkel (vertikal zum Boden) und den HIGH-Luftmodus ein.

Lernen Sie Ihre Klimaanlage kennen

HINWEIS

- Verschiedene Modelle besitzen unterschiedliche Frontplatten und Anzeigefenster. Nicht alle der im Folgenden beschriebenen Anzeigen sind bei der von Ihnen gekauften Klimaanlage verfügbar. Bitte prüfen Sie das Innendisplay des von Ihnen gekauften Geräts.
- Die Darstellungen in diesem Handbuch dienen zur Erklärung. Die tatsächliche Form Ihres Innengeräts kann leicht abweichen. Die tatsächliche Form ist maßgeblich.

Display der Inneneinheit

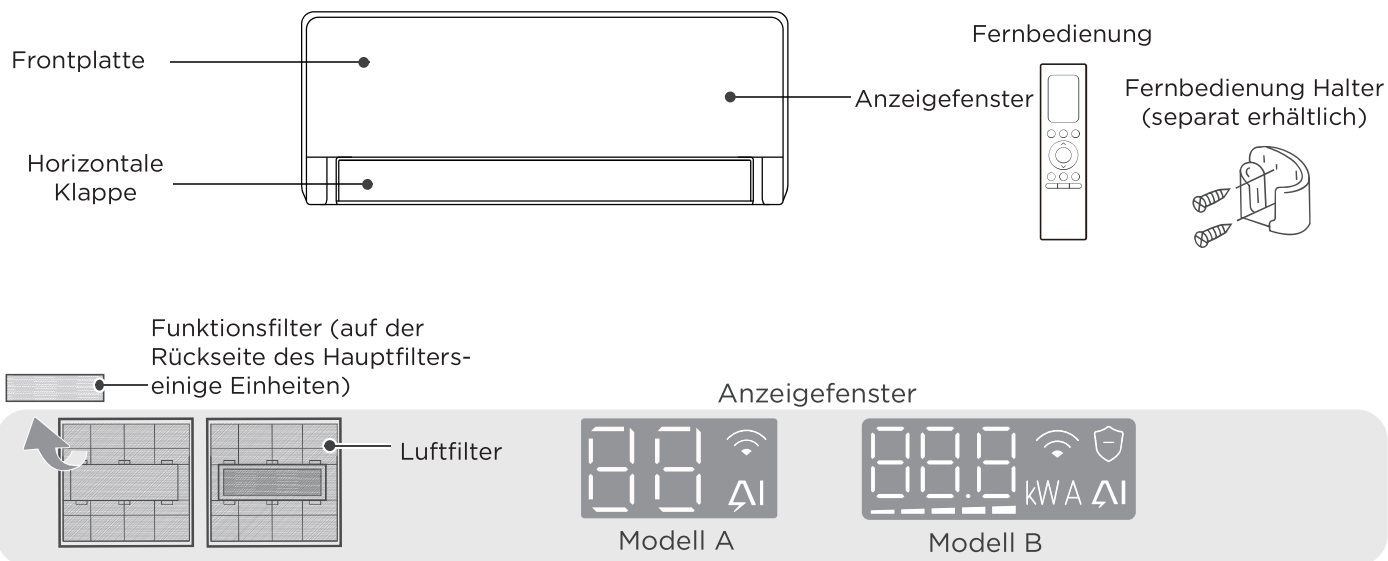

Display-Code	Bedeutungen des Display-Codes
 	<ul style="list-style-type: none"> • Zeigt Temperatur, Betriebsmerkmal und Fehlercodes an. • Bei einigen Geräten zeigt das Anzeigefenster, wenn die GEAR-Funktion aktiviert ist, 15 Sekunden lang den Zielwert (kW), den aktuellen Wert (A) oder die Getriebestufen (Lx) an und blinkt diese. Die Getriebestufen werden wie folgt angezeigt: L1-Gang(-), L2-Gang(--), L3-Gang(---), L4-Gang(----), L5-Gang(-----).
	<ul style="list-style-type: none"> • Wenn die Air-Magic-Funktion aktiviert ist (bei einigen Einheiten).
	<ul style="list-style-type: none"> • Wenn die ECOMASTER-Funktion aktiviert ist.
	<ul style="list-style-type: none"> • Wenn die Funktion Drahtlose Steuerung aktiviert ist (einige Geräte).
 (für 3s wenn)	<ul style="list-style-type: none"> • Timer On ist eingestellt (wenn die Einheit AUS ist, bleibt eingeschaltet, wenn Timer On eingestellt ist). • Air-Magic, UV-Lampe, Schwingung, Kühlen(Heizen) Blitz, Brise weg oder Stille Funktion ist eingeschaltet.
 (für 3s wenn)	<ul style="list-style-type: none"> • Timer Off ist eingestellt. • Air-Magic, UV-Lampe, Schwingung, Kühlen(Heizen) Blitz, Brise weg oder Stille Funktion ist ausgeschaltet.
	<ul style="list-style-type: none"> • Wenn die Funktion Aktiv-Sauber eingeschaltet ist.
	<ul style="list-style-type: none"> • Wenn Abtauen (für Kühl- und Heizeinheiten).
	<ul style="list-style-type: none"> • Wenn 8°C (46°F) Heizfunktion eingeschaltet ist (für Kühl- und Heizeinheiten).

Um die Leistung Ihrer Einheit zu optimieren, führen Sie Folgendes aus:

- Halten Sie Türen und Fenster geschlossen.
- Begrenzen Sie den Energieverbrauch, indem Sie die Funktionen TIMER EIN und TIMER AUS verwenden.
- Verstopfen Sie keine Lufteinlässe oder -auslässe.
- Untersuchen und reinigen Sie regelmäßig die Luftfilter.

Weitere Funktionen

HINWEIS

Nicht alle Funktionen sind bei dem von Ihnen erworbenen Klimagerät verfügbar, prüfen Sie bitte das Innendisplay und die Fernbedienung Ihres Geräts.

• **Automatischer Neustart**

Wenn das Gerät den Strom verliert, wird es automatisch mit den vorherigen Einstellungen neu starten, sobald der Strom wieder hergestellt ist.

• **Air-Magic-Funktion (einige Einheiten)**

Der Ionengenerator wird aktiviert und hilft, die Luft im Raum zu reinigen.

• **Aktive Sauberfunktion (einige Geräte)**

- Die Aktive-Sauber-Technologie wäscht Staub ab, wenn er sich am Wärmetauscher anhaftet, indem er automatisch friert und dann schnell den Frost auflöst. Ein „pi-pi“ Ton wird zu hören sein. Der Aktive-Sauber-Betrieb wird verwendet, um mehr Kondenswasser zu erzeugen, um die Reinigungseffektivität zu verbessern, und kalte Luft wird ausgeblasen. Nach der Reinigung arbeitet das interne Windrad dann mit heißer Luft weiter, um den Verdampfer trocken zu blasen, sodass er sauber bleibt.
- Wenn diese Funktion eingeschaltet ist, erscheint im Anzeigefenster der Inneneinheit „CL“, nach 20 bis 45 Minuten schaltet sich das Gerät automatisch aus und deaktiviert die Aktive Sauberfunktion.

• **Klappen-Winkel-Speicher**

Beim Einschalten des Geräts wird die Klappe automatisch in den vorherigen Winkel zurückkehren.

• **ECOMASTER-Funktion**

Im Kühl-/Heizmodus wird sich die Lüftergeschwindigkeit auf Auto ändern, die eingestellte Temperatur bleibt unverändert, was ein angenehmeres Gefühl und Energiesparen sowie Temperaturfluktuationen reduziert.

• **Kältemittelleckdetektion**

Die Inneneinheit zeigt automatisch „ELOC“ an, wenn sie ein Kältemittelleck erkennt.

• **Kühl Flash Funktion**

Die Kühl-Flash-Technologie kann einen ganzen Raum sehr schnell abkühlen. Dies wird durch die Erzeugung eines großen Luftvolumens und eines hohen Luftstroms erreicht.

• **Heizen-Flash-Funktion (für Kühl- & Heizeinheiten)**

Ebenso kann ein schneller und starker Strom erwärmter Luft einen ganzen Raum in kurzer Zeit aufwärmen.

• **Drahtlose Steuerung (einige Geräte)**

Mit der drahtlosen Steuerung können Sie Ihre Klimaanlage mit Ihrem Mobiltelefon und einer drahtlosen Verbindung steuern.

Für den USB-Gerätezugriff müssen Austausch- und Wartungsarbeiten von Fachpersonal durchgeführt werden.

• **Breeze-Away-Betrieb**

- Drücken Sie den Breeze-Away-Knopf auf der Fernbedienung, um das direkte Anblasen der Luft auf den Körper zu vermeiden.
- Unter Breeze-Away-Betrieb wird das System die Klappenwinkel und die Lüftergeschwindigkeit automatisch anpassen. Sie können auch die Lüftergeschwindigkeit über die Fernbedienung wählen.
- Diese Funktion ist nur im Kühl-, Trockenoder Lüftermodus verfügbar.

• Schlaf-Betrieb

Die SLEEP-Funktion wird verwendet, um den Energieverbrauch während des Schlafs zu verringern.

Wenn die SLEEP-Funktion aktiviert ist, passt die Klimaanlage intelligent die Temperatur und Lüftergeschwindigkeit an, um eine angenehmere Schlafumgebung zu bieten. Sie können die Lüftergeschwindigkeit und den Luftstromwinkel beim Schlafbetrieb frei einstellen. Die Sleep-Funktion beendet automatisch nach 9 Stunden.

Hinweis:

- Die Sleep-Funktion ist im Lüfter- und Trockenmodus nicht verfügbar.
- Bei einigen Modellen mit drahtloser Steuerungsfunktion können die Schlafbetriebsdauer und die Schlaflicht über die App angepasst werden.

• Intelligente Feuchtigkeitskontrollfunktion (einige Geräte)

Im Kühlmodus wird sich die Lüftergeschwindigkeit auf Auto ändern, die eingestellte Temperatur bleibt unverändert, und das System kann die Luftfeuchtigkeit im Raum kontrollieren, um sicherzustellen, dass es nicht zu trocken oder zu feucht wird, während eine angenehme Temperatur beibehalten wird.

Diese Funktion kann nur durch die Fernbedienung oder APP-Steuerung aktiviert werden.

Manueller Betrieb (ohne Fernbedienung)

⚠ VORSICHT: Für die Produktnutzung Der manuelle Knopf ist nur für Test- und Notfallbetrieb vorgesehen. Bitte verwenden Sie diese Funktion nur, wenn die Fernbedienung verloren geht und es absolut notwendig ist. Um den normalen Betrieb wiederherzustellen, verwenden Sie die Fernbedienung, um die Einheit zu aktivieren. Das Gerät muss ausgeschaltet sein, bevor der manuelle Betrieb erfolgt.

Zum manuellen Betrieb Ihres Geräts:

- Drücken Sie auf die Tasten auf beiden Seiten des Panels und heben Sie das Panel auf, bis es einrastet.
- Ortieren Sie den **MANUELLE STEUERUNG-**Knopf an der rechten Seite des elektrischen Steuerkastens.
- Drücken Sie den **MANUELLE STEUERUNG-**Knopf einmal, um den ERZWUNGENEN AUTOMATIK-Modus zu aktivieren.
- Drücken Sie den **MANUELLE STEUERUNG-**Knopf erneut, um den ERZWUNGENEN KÜHL-Modus zu aktivieren.
- Drücken Sie den **MANUELLE STEUERUNG-**Knopf ein drittes Mal, um das Gerät auszuschalten.
- Schließen Sie die Frontplatte.

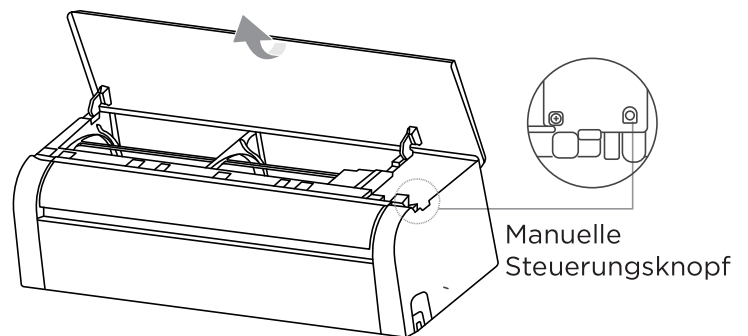

Einstellen des Luftstromwinkels

HINWEIS: Einrichtung des auf- und abwärts Luftstroms (Fernbedienung)

Während das Gerät eingeschaltet ist, verwenden Sie die SCHWENKEN-Taste auf der Fernbedienung, um die Richtung (aufwärts und abwärts) des Luftstroms einzustellen. Bitte beachten Sie die Betriebsanleitung der Fernbedienung für Details.

Hinweis zu Lamellenwinkeln

- Stellen Sie die Lamellen nicht für längere Zeit in einem zu vertikalen Winkel ein, wenn Sie den KÜHL- oder TROCKEN-Modus verwenden. Dies würde Wasser auf der Lamellenklinge kondensieren, das auf Ihren Boden oder Ihre Möbel tropfen könnte.
- Das Einstellen der Lamellen in einem zu kleinen Winkel im KÜHL- oder HEIZ-Modus kann die Leistung der Klimaanlage aufgrund eingeschränktem Luftstroms reduzieren.
- Gemäß den relativen Normenanforderungen, bitte stellen Sie die Lamellen auf ihren maximalen Luftstromwinkel unter Heizleistungsprüfung ein.

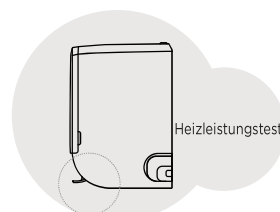
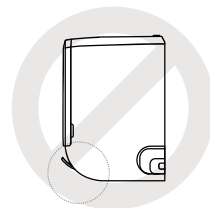
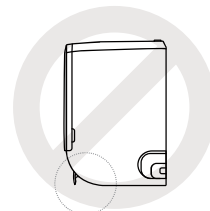

HINWEIS

Bewegen Sie die Lamellen nicht von Hand. Sie können das Gerät ausschalten und für einige Sekunden ausstecken, um das Gerät neu zu starten. Es wird die Lamellen zurückgesetzt, wenn Sie es versuchen.

Einrichtung des links und rechts Luftstroms (manuelle Bedienung)

Der linke und rechte Luftstrom muss manuell eingestellt werden. Greifen Sie die Ablenkstange (siehe Abb. B) und stellen Sie sie manuell in Ihre bevorzugte Richtung ein. Bei einigen Geräten kann der linke und rechte Luftstrom über die Fernbedienung eingestellt werden. Bitte beachten Sie das Handbuch der Fernbedienung.



Abb. B

VORSICHT

Legen Sie Ihre Finger nicht in oder in die Nähe der Gebläse- und Saugseite des Geräts. Der Hochgeschwindigkeitsventilator im Gerät kann Verletzungen verursachen.

Pflege und Wartung

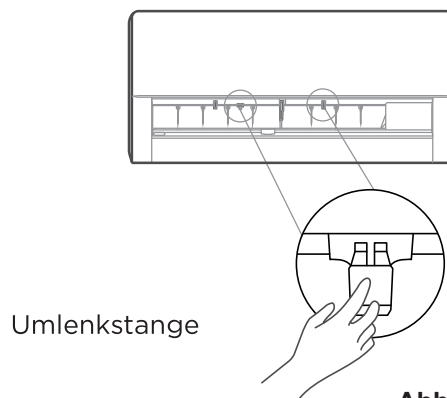
⚠ VORSICHT

- Die Kühlleistung Ihres Geräts und Ihre Gesundheit wären durch einen verstopften AC geschädigt. Stellen Sie sicher, dass Sie den Filter alle zwei Wochen reinigen.
- Schalten Sie immer **SCHALTEN SIE AUS** Ihr Klimasystem aus und trennen Sie die Stromversorgung vor der Reinigung oder Wartung.
- Berühren Sie keinen Luftauffrischungsfiler (Plasma) mindestens 10 Minuten nach dem Ausschalten des Geräts.
- Verwenden Sie nur ein weiches, trockenes Tuch, um das Gerät zu reinigen. Sie können ein mit warmem Wasser getränktes Tuch verwenden, um es zu reinigen, wenn das Gerät besonders schmutzig ist.
- Verwenden Sie keine Chemikalien oder chemisch behandelten Tücher, um das Gerät zu reinigen.
- Verwenden Sie kein Benzin, Farblösemittel, Polierpulver oder andere Lösungsmittel zur Reinigung des Geräts. Diese können die Kunststoffoberfläche reißen oder verformen.
- Verwenden Sie kein Wasser, das heißer als 40°C (104°F) ist, um die Frontplatte zu reinigen. Dies kann dazu führen, dass die Platte sich verformt oder verfärbt.

Reinigung Ihres Innengeräts, Luftfilter

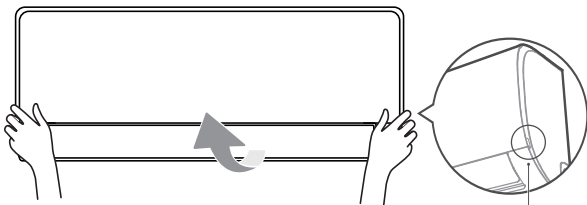

Fassen Sie den Verschluss und heben Sie

Schritt 1:

Heben Sie die Frontplatte des Innengeräts an.

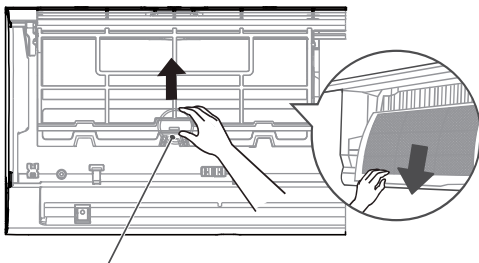

Filterlaschen

Schritt 2:

Drücken Sie zuerst die Lasche am Ende des Filters, um den Verschluss zu lösen, heben Sie ihn an und ziehen Sie ihn dann zu sich heran.

(Vorderseite) (Rückseite)

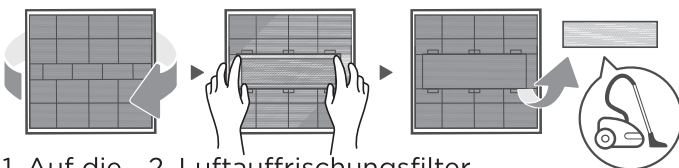

1. Auf die Rückseite entfernen (bei einigen Geräten)
2. Luftauffrischungsfiler entfernen (bei einigen Geräten)
3. Reinigen Sie ihn mit einem Staubsauger

Schritt 3:

Wenn Ihr Filter einen kleinen Luftauffrischungsfiler hat, lösen Sie ihn vom größeren Filter. Reinigen Sie diesen Luftauffrischungsfiler mit einem Handstaubsauger.

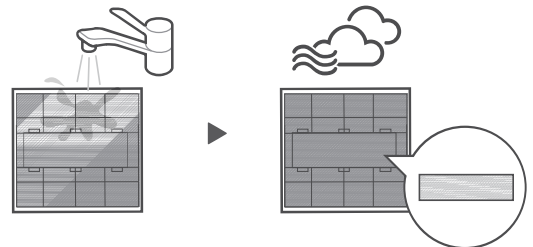

Vergessen Sie nicht, ihn wieder einzusetzen.

Schritt 4:

Reinigen Sie den großen Luftfilter mit warmem, seifigem Wasser. Verwenden Sie unbedingt ein mildes Reinigungsmittel. Spülen Sie den Filter mit frischem Wasser ab, schütteln Sie dann das überschüssige Wasser ab. Trocknen Sie es an einem kühlen, trockenen Ort und vermeiden Sie es, es direktem Sonnenlicht auszusetzen.

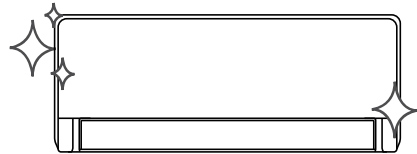

Schritt 5:

Wenn es trocken ist, befestigen Sie den Luftauffrischungsfiler wieder am größeren Filter und schieben Sie ihn dann zurück in das Innengerät. Schließlich schließen Sie die Frontplatte des Innengeräts.

! VORSICHT

- Vor dem Wechsel des Filters oder der Reinigung, schalten Sie das Gerät aus und trennen Sie die Stromversorgung.
- Beim Entfernen des Filters, berühren Sie keine Metallteile im Gerät. Die scharfen Metallkanten können Sie schneiden.
- Verwenden Sie kein Wasser, um das Innere des Innengeräts zu reinigen. Dies kann die Isolierung zerstören und einen Stromschlag verursachen.
- Setzen Sie den Filter nicht direktem Sonnenlicht aus, wenn Sie ihn trocknen. Dies kann den Filter schrumpfen lassen.
- Jegliche Wartung und Reinigung des Außengeräts sollte von einem autorisierten Händler oder einem lizenzierten Serviceanbieter durchgeführt werden.
- Alle Reparaturen des Geräts sollten von einem autorisierten Händler oder einem lizenzierten Serviceanbieter durchgeführt werden.

Wartung Ihrer Klimaanlage.

Wartung –Längere Zeiträume ohne Benutzung

Wenn Sie Ihre Klimaanlage über einen längeren Zeitraum nicht nutzen möchten, tun Sie Folgendes:



Reinigen aller Filter



Schalten Sie die LÜFTER-Funktion ein, bis das Gerät vollständig trocknet



Schalten Sie das Gerät aus und trennen Sie die Stromversorgung

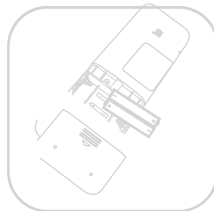

Entfernen Sie die Batterien aus der Fernbedienung

Wartung – Vorsaisoninspektion

Nach längeren Nichtbenutzungszeiten oder vor häufigem Gebrauch, tun Sie Folgendes:

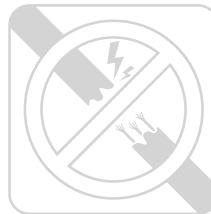

Überprüfen Sie auf beschädigte Kabel

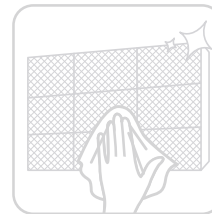

Reinigen aller Filter



Überprüfen Sie auf Lecks



Stellen Sie sicher, dass keine Lufteinlässe und -auslässe blockiert sind

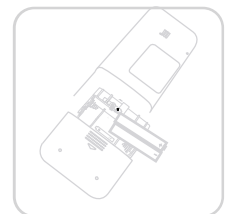
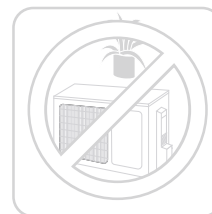

Wechseln Sie die Batterien aus

Fehlerbehebung

VORSICHT

Wenn einer der folgenden Zustände auftritt, schalten Sie Ihr Gerät sofort aus!

- Das Kabel ist beschädigt oder abnormal warm
- Sie riechen einen brennenden Geruch
- Das Gerät emittiert laute oder abnormale Geräusche
- Eine Stromsicherung fällt oder der Leistungsschutzschalter löst häufig aus
- Wasser oder andere Gegenstände fallen in oder aus dem Gerät

VERSUCHEN SIE NICHT, DIESE SELBST ZU BEHEBEN! KONTAKTIEREN SIE SOFORT EINEN AUTORISIERTEN SERVICE-ANBIETER.

Häufige Probleme

Die folgenden Probleme sind keine Fehlfunktion und in den meisten Situationen sind keine Reparaturen erforderlich.

Problem	Mögliche Ursachen
Einheit schaltet sich nicht ein, wenn der EIN/AUS-Knopf gedrückt wird	Das Gerät verfügt über einen 3-Minuten-Schutzmechanismus, der verhindert, dass das Gerät überlastet wird. Das Gerät kann nicht innerhalb von drei Minuten nach dem Ausschalten neu gestartet werden.
Das Gerät wechselt vom KÜHL/HEIZ-Modus in den LÜFTER-Modus	Das Gerät kann die Einstellung ändern, um die Bildung von Frost auf dem Gerät zu verhindern. Sobald die Temperatur steigt, wird das Gerät im zuvor ausgewählten Modus wieder betrieben. Die eingestellte Temperatur wurde erreicht, woraufhin das Gerät den Verdichter ausschaltet. Das Gerät wird weiterhin betrieben, wenn die Temperatur erneut schwankt.
Das Innengerät gibt weißen Nebel ab	In feuchten Regionen kann ein großer Temperaturunterschied zwischen der Raumluft und der konditionierten Luft weißen Nebel verursachen.
Sowohl das Innen- als auch das Außengerät geben weißen Nebel ab	Wenn das Gerät nach dem Abtauen im HEIZ-Modus neu startet, kann weißer Nebel aufgrund der vom Abtauprozess erzeugten Feuchtigkeit abgegeben werden.
Das Innengerät macht Geräusche	Ein rauschendes Luftgeräusch kann auftreten, wenn die Lamellen ihre Position zurücksetzen. Ein quietschendes Geräusch kann nach dem Betrieb des Geräts im HEIZ-Modus aufgrund von Expansion und Kontraktion der Kunststoffteile des Geräts auftreten.
Sowohl das Innengerät als auch das Außengerät erzeugen Geräusche	Leises zischendes Geräusch während des Betriebs: Dies ist normal und wird durch das Fließen von Kältemittelgas durch sowohl Innen- als auch Außengeräte verursacht. Leises Zischgeräusch, wenn das System startet, gerade gestoppt hat oder abtaut: Dieses Geräusch ist normal und wird durch das Stoppen oder Richtungswechsel des Kältemittelgases verursacht. Quietschen: Normale Ausdehnung und Kontraktion von Kunststoff- und Metallteilen, verursacht durch Temperaturänderungen während des Betriebs, können quietschende Geräusche verursachen.

Problem	Mögliche Ursachen
Das Außengerät macht Geräusche	Das Gerät wird unterschiedliche Geräusche basierend auf seinem aktuellen Betriebsmodus machen.
Staub wird entweder vom Innengerät oder vom Außengerät emittiert	Das Gerät kann Staub während längerer Zeiten der Nichtbenutzung ansammeln, der beim Einschalten des Geräts ausgestoßen wird. Dies kann gemildert werden, indem das Gerät während langer Inaktivität bedeckt wird.
Das Gerät gibt einen schlechten Geruch ab	Das Gerät kann Gerüche aus der Umgebung (wie Möbel, Kochen, Zigaretten usw.) aufnehmen, die während des Betriebs abgegeben werden.
	Die Filter des Geräts sind schimmelig geworden und sollten gereinigt werden.
Der Ventilator des Außengeräts arbeitet nicht	Der Ventilator wird während des Betriebs gesteuert, um die Produktoperation zu optimieren.
Die Bedienung ist unregelmäßig, unvorhersehbar oder das Gerät reagiert nicht	Interferenzen von Mobilfunktürmen und Fernverstärkern können das Gerät beeinträchtigen. In diesem Fall versuchen Sie Folgendes: <ul style="list-style-type: none"> • Trennen Sie die Stromversorgung, verbinden Sie sie dann erneut. • Drücken Sie die EIN/AUS-Taste auf der Fernbedienung, um die Bedienung neu zu starten.

HINWEIS: Wenn das Problem weiterhin besteht, kontaktieren Sie einen lokalen Händler oder Ihr nächstes Kundendienstzentrum. Geben Sie ihnen eine detaillierte Beschreibung des Gerätefehlers sowie Ihre Modellnummer.

VORSICHT

Wenn Probleme auftreten, überprüfen Sie bitte die folgenden Punkte, bevor Sie ein Reparaturunternehmen kontaktieren. Einige Situationen erfordern keine Reparaturen.

Problem	Mögliche Ursachen	Lösung
Schlechte Kühlleistung	Die Temperatureinstellung kann höher als die Umgebungstemperatur sein	Reduzieren Sie die Temperatureinstellung
	Der Wärmetauscher im Innen- oder Außengerät ist schmutzig	Kontaktieren Sie ein autorisiertes Servicezentrum, um den betroffenen Wärmetauscher zu reinigen
	Der Luftfilter ist schmutzig	Entfernen Sie den Filter und reinigen Sie ihn gemäß den Anweisungen
	Der Luftein-oder-auslass eines Geräts ist blockiert	Schalten Sie das Gerät aus, entfernen Sie das Hindernis und schalten es wieder ein
	Türen und Fenster sind offen	Stellen Sie sicher, dass alle Türen und Fenster während des Betriebs des Geräts geschlossen sind
	Übermäßige Hitze wird durch Sonnenlicht erzeugt	Schließen Sie Fenster und Vorhänge während Zeiten von starker Hitze oder hellem Sonnenschein
	Zu viele Wärmequellen im Raum (Personen, Computer, Elektronik usw.)	Reduzieren Sie die Anzahl der Wärmequellen
	Niedriges Kältemittel aufgrund von Leck oder Langzeitgebrauch	Kontaktieren Sie ein autorisiertes Servicezentrum.
SILENCE-Funktion ist aktiviert (Optionale Funktion)	Die SILENCE-Funktion kann die Produktleistung beeinträchtigen, indem die Betriebsfrequenz reduziert wird. Schalten Sie die SILENCE-Funktion aus.	













Problem	Mögliche Ursachen	Lösung
Das Gerät funktioniert nicht	Stromausfall	Warten Sie, bis die Stromversorgung wiederhergestellt ist.
	Der Strom ist abgeschaltet	Schalten Sie die Stromversorgung ein.
	Die Sicherung ist durchgebrannt	Kontaktieren Sie ein autorisiertes Servicecenter, um die Sicherung zu ersetzen.
	Die Batterien der Fernbedienung sind leer	Wechseln Sie die Batterien aus
	Die 3-Minuten-Schutzfunktion des Geräts wurde aktiviert	Warten Sie drei Minuten nach dem Neustart des Geräts.
	Der Timer ist aktiv	Schalten Sie den Timer aus.
Das Gerät startet und stoppt häufig	Es ist zu viel oder zu wenig Kältemittel im System	Kontaktieren Sie ein autorisiertes Servicecenter.
	Inkompressibles Gas oder Feuchtigkeit ist in das System eingedrungen.	Kontaktieren Sie ein autorisiertes Servicecenter.
	Der Kompressor ist defekt.	Kontaktieren Sie ein autorisiertes Servicecenter.
	Die Spannung ist zu hoch oder zu niedrig.	Kontaktieren Sie ein autorisiertes Servicecenter, um einen Manostat zu installieren, der die Spannung reguliert.
Schlechte Heizleistung	Die Außentemperatur ist extrem niedrig.	Verwenden Sie ein zusätzliches Heizgerät.
	Kalte Luft dringt durch Türen und Fenster ein.	Stellen Sie sicher, dass während der Nutzung alle Türen und Fenster geschlossen sind.
	Niedriger Kältemittelstand aufgrund von Leckagen oder langfristiger Nutzung	Überprüfen Sie auf Lecks und kontaktieren Sie ein autorisiertes Servicecenter.
Die Anzeigelampen blinken weiterhin	<p>Das Gerät kann den Betrieb stoppen oder sicher weiterlaufen. Wenn die Anzeigelampen weiterhin blinken oder Fehlercodes erscheinen, warten Sie etwa 10 Minuten. Das Problem kann sich von selbst lösen. Wenn nicht, trennen Sie die Stromversorgung und schließen Sie sie dann erneut an. Schalten Sie das Gerät ein. Wenn das Problem weiterhin besteht, trennen Sie die Stromversorgung und kontaktieren Sie Ihr nächstgelegenes Kundendienstzentrum.</p>	
Ein Fehlercode erscheint und beginnt mit den Buchstaben wie folgt im Fensterdisplay des Innengeräts: <ul style="list-style-type: none"> • E(x), P(x), F(x) • EH(xx), EL(xx), EC(xx) • PH(xx), PL(xx), PC(xx) 		

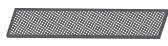

HINWEIS: Wenn Ihr Problem nach Durchführung der oben genannten Prüfungen und Diagnosen weiterhin besteht, schalten Sie Ihr Gerät sofort aus und kontaktieren Sie ein autorisiertes Servicecenter.

Beginnen wir mit der Installation Ihrer Klimaanlage

Überprüfen Sie das Zubehör

Das Klimasystem wird mit folgendem Zubehör geliefert. Verwenden Sie alle Installationsteile und Zubehörteile, um die Klimaanlage zu installieren. Eine unsachgemäße Installation kann zu Wasseraustritt, elektrischem Schlag und Feuer führen oder das Gerät beschädigen. Die Artikel, die nicht mit der Klimaanlage geliefert werden, müssen separat erworben werden.

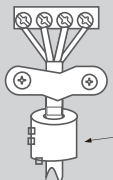
Name des Zubehörs	Menge (Stück)	Form	Name des Zubehörs	Menge (Stück)	Form
Handbuch	1-3		Fernbedienung	1	
Ablaufstutzen (für Kühl- und Heizmodelle)	1		Batterie	2	
Dichtung (für Kühl- und Heizmodelle)	1		Halterung für Fernbedienung (separat kaufen)	1	
Montageplatte	1		Befestigungsschraube für Fernbedienungshalter (separat kaufen)	2	
Anker	5-8 (je nach Modell)		Kleiner Filter (Muss bei der Installation der Maschine vom autorisierten Techniker auf der Rückseite des Hauptluftfilters installiert werden)	1-2 (je nach Modell)	
Befestigungsschraube der Montageplatte	5-8 (je nach Modell)				
Kupfernuss (für einige Einheiten) (Verwendet zum Anschluss der Verbindungsleitungen zwischen Innen- und Außeneinheiten.)	2		Kabelklemme (Nur für einige Einheiten) Während der Verkabelung vor Ort, wenn eine Außennetzteilwahl besteht und sich der Kabeldurchmesser verringert, muss diese Kabelklemme verwendet werden, um die bereits im Kabelkasten installierte Kabelklemme zu ersetzen, um das Kabel fest zuquetschen.	1	

Name	Form	Menge (Stück)	
Verbindungsleitungsbaugruppe	Flüssigkeitsseite	Φ6,35(1/4 Zoll)	Teile, die Sie separat kaufen müssen. Fragen Sie den Händler nach der richtigen Rohrgröße des von Ihnen erworbenen Geräts.
		Φ9,52(3/8 Zoll)	
	Gasseite	Φ9,52(3/8 Zoll)	
		Φ12,7(1/2 Zoll)	
		Φ16(5/8 Zoll)	
		Φ16(5/8 Zoll)	
Magnetring und Riemen (falls mitgeliefert, bitte beziehen Sie sich auf den Schaltplan, um ihn am Verbindungskabel zu installieren.)	  <p>Führen Sie den Gürtel durch das Loch des Magnetrings, um es am Kabel zu befestigen.</p>	Variiert je nach Modell.	

Installationsübersicht

HINWEIS ZU ABBILDUNGEN:

Die Darstellungen in diesem Handbuch dienen zur Erklärung. Die tatsächliche Form Ihres Innengeräts kann leicht abweichen. Die tatsächliche Form ist maßgeblich.

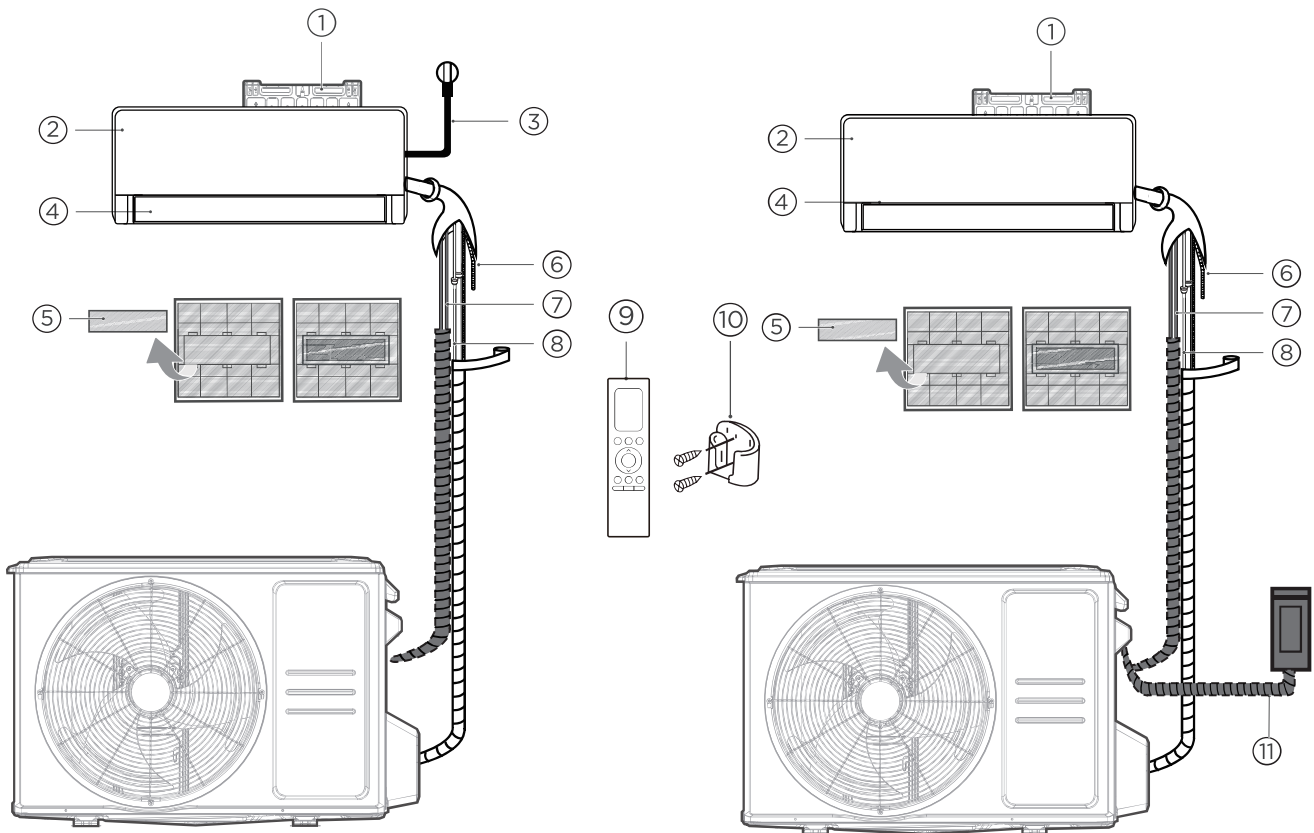

Modelle mit Innenstromversorgung

Modelle mit Außenstromversorgung

- | | | |
|---------------------------------|---|--|
| ① Wandmontageplatte | ⑤ Funktionsfilter (auf der Rückseite des Hauptfilters-einige Einheiten) | ⑨ Fernbedienung |
| ② Frontplatte | ⑥ Drainagerohr | ⑩ Fernbedienungshalter (einige Einheiten) |
| ③ Stromkabel (einige Einheiten) | ⑦ Signalkabel | ⑪ Stromkabel der Außeneinheit (einige Einheiten) |
| ④ Lamelle | ⑧ Kältemittelrohrleitungen | |

Es wäre perfekt, wenn Sie diese Werkzeuge hätten:

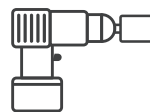
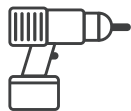

Handschuhe

Schraubendreher & Schraubenschlüssel

Bohrhammer

Kernbohrer

Schutzbrillen & Masken

Vinylband

Installationszusammenfassung-Inneneinheit

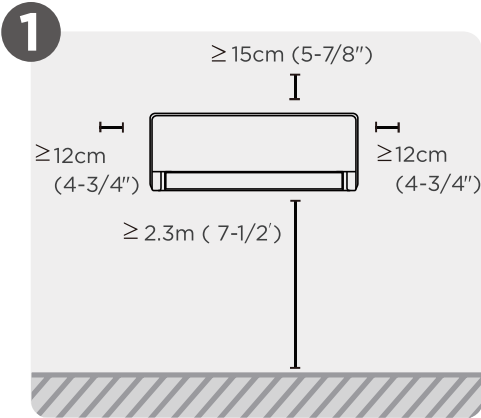

Wählen Sie den Installationsort

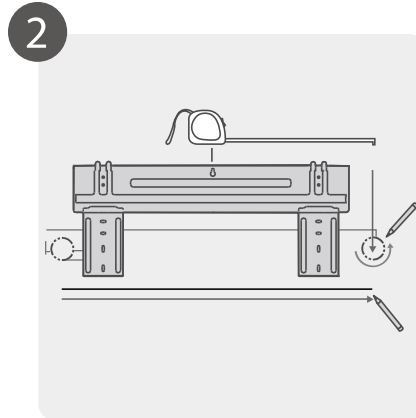

Befestigen Sie die Montageplatte

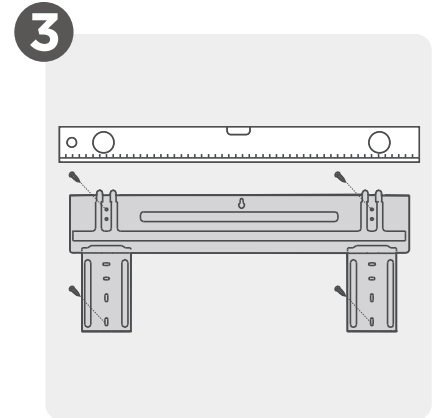

Bestimmen Sie die Position des Wandlochs



Bohren Sie das Wandloch

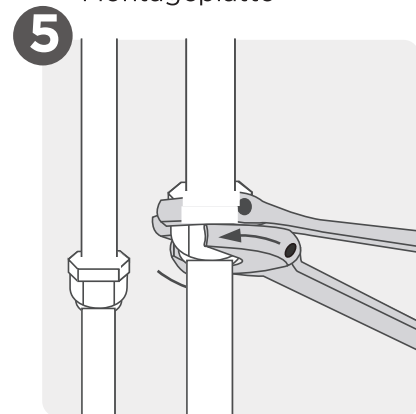

Verbinden Sie die Rohre

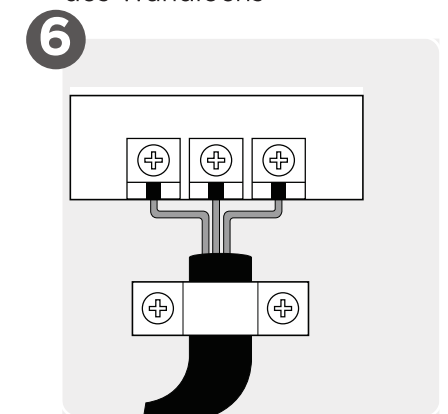

Verbinden Sie die Verkabelung (Nicht anwendbar für einige Orte in Nordamerika)

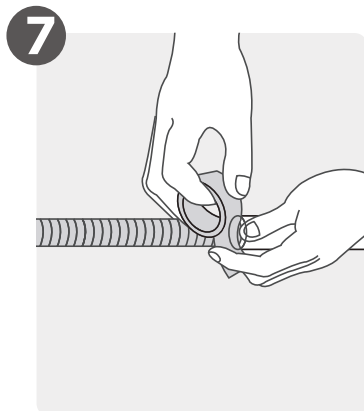

Bereiten Sie den Ablaufschlauch vor

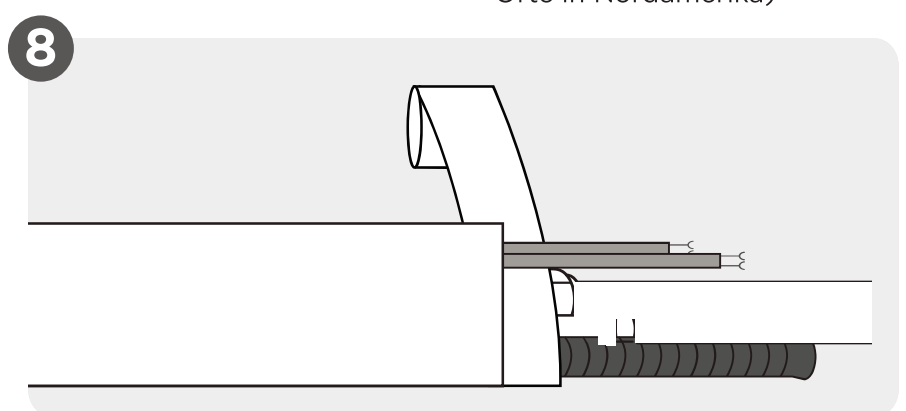

Umwickeln Sie die Rohrleitung und das Kabel (Nicht anwendbar für einige Orte in Nordamerika)

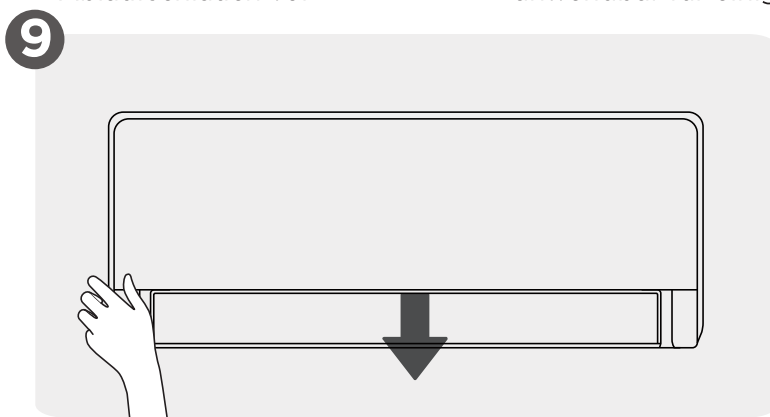

Inneneinheit montieren

Installieren Sie Ihre Inneneinheit

1 Wählen Sie den Installationsort

HINWEIS: VOR DER INSTALLATION

Bevor Sie die Inneneinheit installieren, beziehen Sie sich auf das Etikett auf der Produktverpackung, um sicherzustellen, dass die Modellnummer der Inneneinheit mit der Modellnummer der Außeneinheit übereinstimmt.

Folgende Standards helfen Ihnen, einen geeigneten Standort für die Einheit auszuwählen:

Geeignete Installationsorte erfüllen die folgenden Standards:



Gute Luftzirkulation

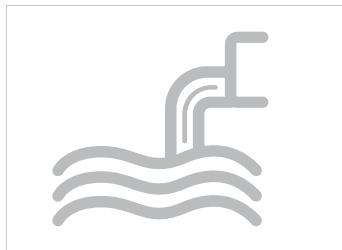

Bequemer Ablauf



Das Geräusch der Einheit wird andere Personen nicht stören.

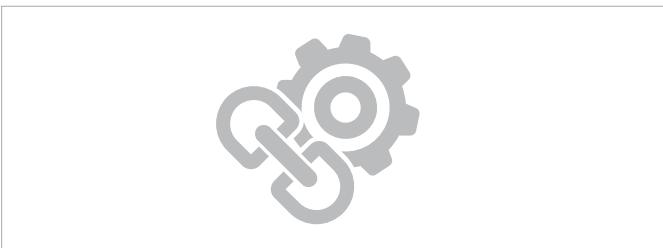

- Fest und solide - der Standort wird nicht vibrieren
- Stark genug, um das Gewicht der Einheit zu tragen

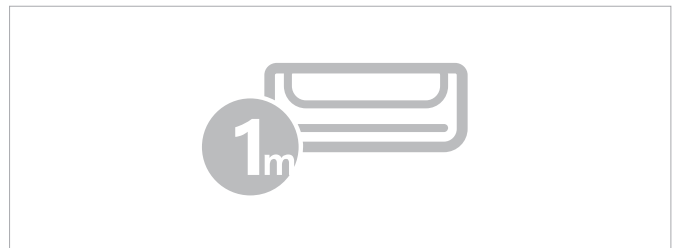

- Ein Ort mindestens einen Meter von allen anderen elektrischen Geräten entfernt (z.B. TV, Radio, Computer)

INSTALLIEREN Sie die Einheit NICHT an folgenden Orten:

- In der Nähe einer Wärmequelle, Dampf oder brennbarem Gas
- In der Nähe von brennbaren Gegenständen wie Vorhängen oder Kleidung
- In der Nähe eines Hindernisses, das die Luftzirkulation blockieren könnte
- In der Nähe der Türöffnung
- An einem Ort, der direkter Sonneneinstrahlung ausgesetzt ist

HINWEIS: FÜR DIE PRODUKTINSTALLATION

Wenn es keine feste Kühlmittelleitung gibt:

Während Sie einen Standort wählen, achten Sie darauf, dass Sie ausreichend Platz für ein Wandloch (siehe Schritt "Bohren Sie Wandloch für Verbindung Rohrleitung") für das Signalkabel und die Kühlmittelleitung lassen, die die Innen- und Außeneinheiten verbinden. Die Standardposition für alle Rohrleitungen ist die rechte Seite der Inneneinheit (während Sie der Einheit gegenüberstehen). Die Einheit kann jedoch Rohrleitungen sowohl nach links als auch nach rechts aufnehmen.

2

Bohren Sie Wandloch für Verbindung Rohrleitung

Bestimmen Sie den Ort des Wandlochs

HINWEIS: FÜR BETON-ODER ZIEGELWÄNDE

Wenn die Wand aus Ziegel, Beton oder ähnlichem Material besteht, bohren Sie 5mm-durchmessende (0,2in-durchmessende) Löcher in die Wand und setzen Sie die mitgelieferten Hülsenanker ein. Sichern Sie dann die Montageplatte an der Wand, indem Sie die Schrauben direkt in die Clip-Anker ziehen.

Schritt 1:

Entfernen Sie die Schraube, die die Montageplatte auf der Rückseite der Inneneinheit befestigt.

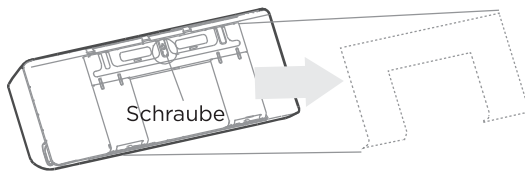

Schritt 2:

Sichern Sie die Montageplatte mit den mitgelieferten Schrauben an der Wand. Stellen Sie sicher, dass die Montageplatte flach gegen die Wand liegt.

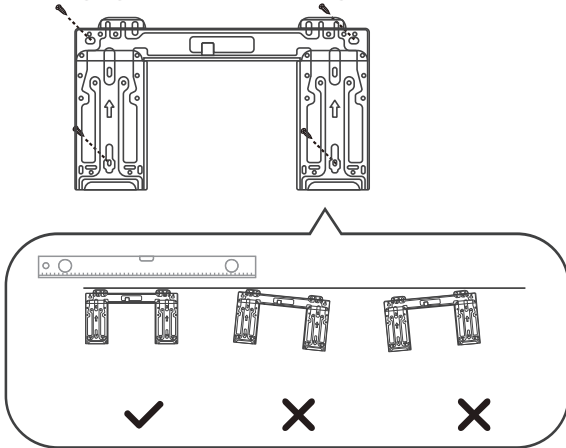

Richtige Ausrichtung der Montageplatte

Schritt 3:

Bestätigen Sie die Montageplatte, die Sie besitzen. Verschiedene Modelle haben unterschiedliche Montageplatten. Verweisen Sie auf folgende Maße der Montageplatte, um die optimale Position zu bestimmen.

Einheit: mm(in)

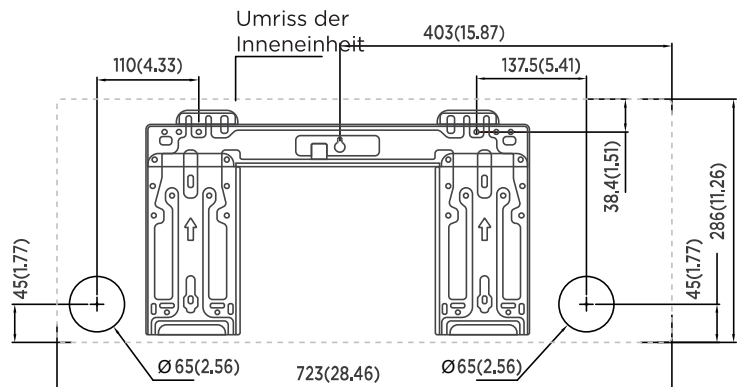

Modell A

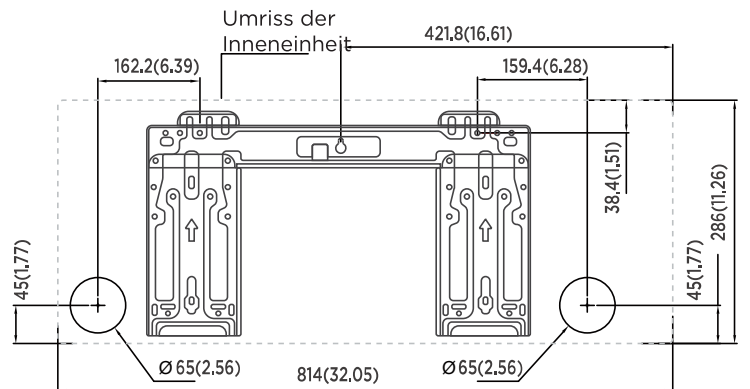

Modell B

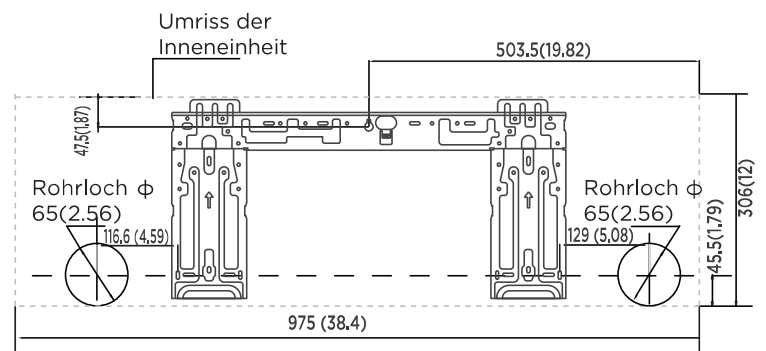

Modell C

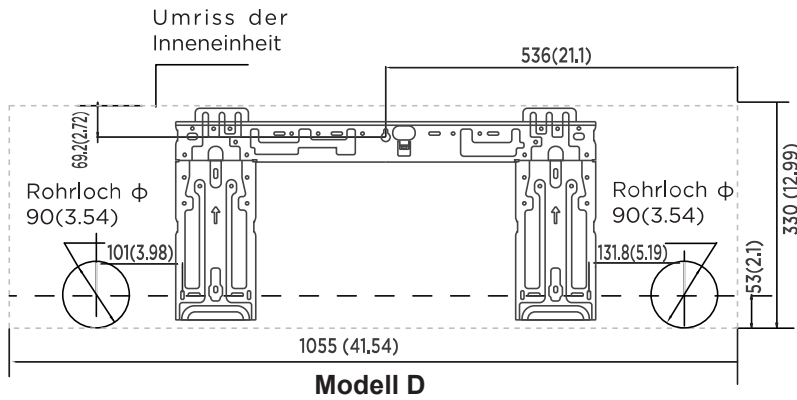

Bohren Sie das Wandloch



VORSICHT

Beim Bohren des Wandlochs, achten Sie darauf, Drhte, Rohrleitungen und andere empfindliche Komponenten zu vermeiden.



Verwenden Sie einen 65mm (2,56") oder 90mm (3,54") Kernbohrer (je nach Modell)

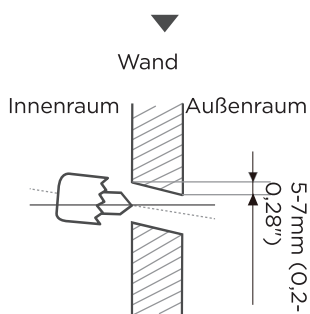

Bohren Sie das Wandloch

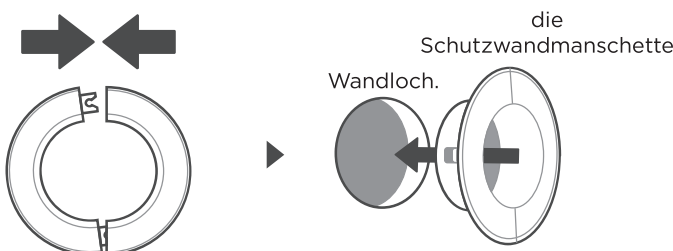

Platzieren Sie die Schutzwandmanschette im Loch.

Schritt 1:

Verwenden Sie einen 65mm (2,56") oder 90mm (3,54") Kernbohrer (je nach Modell), um ein Loch in die Wand zu bohren. Stellen Sie sicher, dass das Loch in einem leichten Abwrtswinkel gebohrt wird, so dass das Auenteil des Lochs etwa 5mm bis 7mm (0.2-0.28") niedriger ist als das Innenteil. Dies stellt einen ordnungsgemen Wasserabfluss sicher.

Schritt 2:

Platzieren Sie die Schutzwandmanschette im Loch. Dies schtzt die Kanten des Lochs und hilft, es zu dichten, wenn Sie den Installationsprozess abschlieen.

HINWEIS: DIE GRÖSSE DES WANDLOCHS

Die Groe des Wandlochs wird durch die Verbindungspipeline bestimmt. Wenn die Rohrgroe an der Gasseite Φ 16mm(5/8") oder mehr betragt, sollte das Wandloch 90mm(3.54in) sein. Wenn die Rohrgroe an der Gasseite weniger als Φ 16mm(5/8") betragt, sollte das Wandloch 65mm(2,56in) sein.

3

Installieren Sie Kühlmittleitung & Ablaufschlauch

HINWEIS

Die Kühlmittleitung befindet sich in einem Isoliermantel, der an der Rückseite des Geräts befestigt ist. Sie müssen die Rohrleitungen vorbereiten, bevor Sie sie durch das Loch in der Wand führen. Beziehen Sie sich auf den Abschnitt "Kühlmittelanschluss" dieses Handbuchs für detaillierte Anweisungen zur Rohraufweitung und den Drehmomentanforderungen, Technik usw.

Kühlmittleitung anschließen

Vier Ausgangsrichtungen für die Rohrleitungen

Basierend auf der Position des Wandlochs relativ zur Montageplatte, wählen Sie die Seite, von der die Rohrleitung aus dem Gerät austritt. Sie haben vier Optionen für die Austrittsrichtung der Rohrleitungen.

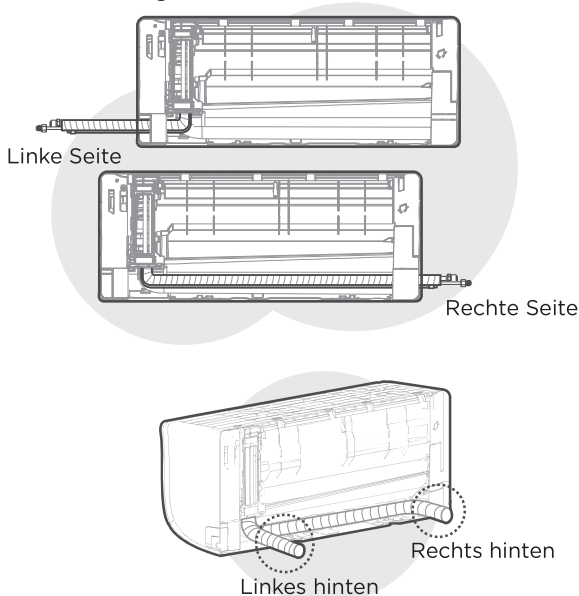

HINWEIS ZUR ROHRVERBINDUNG

An einigen Orten in den USA muss ein Kanalrohr verwendet werden, um das Kabel zu verbinden. Um genug Platz für die Rohrleitungen zu gewährleisten und die Maschine nach der Installation an der Wand zu befestigen, wird empfohlen, den Ablaufschlauch auf der rechten Seite anzubringen (wenn Sie sich mit dem Rücken zur Einheit stellen).

Wenn Sie Rohrleitungen auf der linken oder rechten Seite wählen, stellen Sie bitte sicher, dass die Rohre horizontal herauskommen, um die Installation des unteren Rahmens nicht zu beeinflussen.

⚠ VORSICHT

Seien Sie äußerst vorsichtig, die Rohrleitungen nicht zu verbeulen oder zu beschädigen, während Sie sie von der Einheit weg biegen. Dellen in den Rohrleitungen beeinträchtigen die Leistung der Einheit.

Kühlmittleitung anschließen

1. Öffnen und heben Sie das Frontpanel an, verwenden Sie Ihren Daumen, um die Riegel in die durch die Pfeile im Bild angegebene Richtung zu ziehen, um die Riegel auf beiden Seiten des Rahmens zu lösen, und entfernen Sie dann den unteren Rahmen. Beim erneuten Einbau des unteren Rahmens drücken Sie die Riegel in die Richtung der Pfeile, fügen Sie sie in die unten gezeigten Löcher ein, um den Rahmen zu sichern.

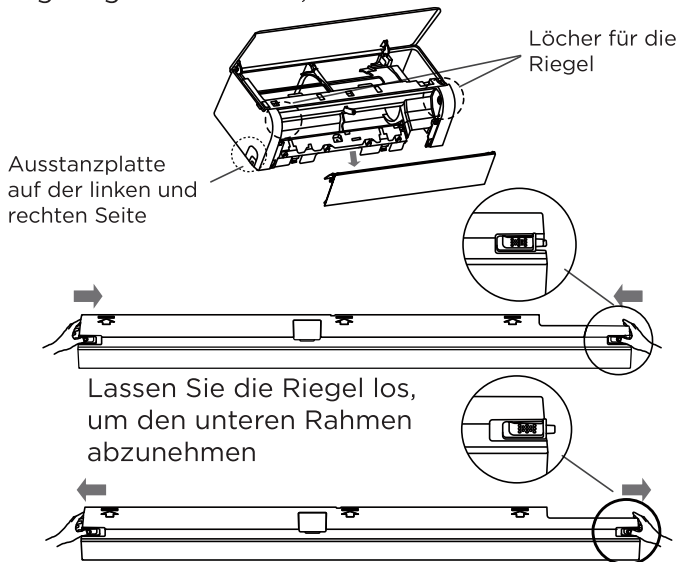

Drücken und setzen Sie die Riegel in das Loch ein, um den unteren Rahmen zu sichern.

2. Wenn sich das Wandloch hinter der Einheit befindet, lassen Sie die Ausstanzplatte an Ort und Stelle. Wenn sich das Wandloch seitlich der Inneneinheit befindet, entfernen Sie die Plastik-Ausstanzplatte von dieser Seite der Einheit. Verwenden Sie Zangen oder eine Schere, wenn sich die Plastikplatte nur schwer von Hand entfernen lässt.
3. In der Ausstanzplatte wurde eine Nut für ein bequemes Zuschneiden angebracht. Die Größe des Schlitzes wird durch den Durchmesser der Rohrleitungen bestimmt.
4. Wenn bestehende Verbindungsrohrleitungen bereits in der Wand eingebettet sind, fahren Sie direkt mit dem Schritt „Ablaufschlauch anschließen“ fort. Wenn keine eingebetteten Rohrleitungen vorhanden sind, verbinden Sie die Kältemittelrohrleitungen der Inneneinheit mit den Verbindungsrohrleitungen, die die Innen- und Außeneinheiten verbinden werden. Beziehen Sie sich auf den Abschnitt „Verbindung der Kältemittelrohrleitung“ in diesem Handbuch für detaillierte Anweisungen.

VORSICHT

Bei Einheiten, die folgende Rohrverbinder verwenden, führen Sie die Rohrarbeiten bitte genau nach den folgenden Anweisungen durch.

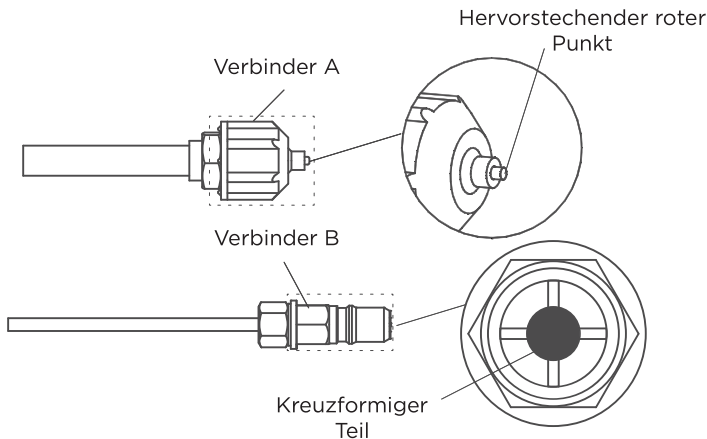

- Tragen Sie immer Arbeitshandschuhe und Schutzbrillen, bevor Sie die Verbindung der Kältemittelrohrleitung vornehmen, und denken Sie daran, dass die Verbinder A und B nicht direkt auf Personen gerichtet sein dürfen.
- Drücken Sie mit einem Werkzeug etwa 5-10 Sekunden lang auf den kreuzförmigen Teil des Verbinders B, bis der hervorstechende rote Punkt des Verbinders A vollständig zurückgezogen ist.
- Entfernen Sie die Verbinder A und B und führen Sie dann die Kältemittelrohrleitung zwischen Inneneinheit und Außeneinheit ein.

Ablaufschlauch anschließen

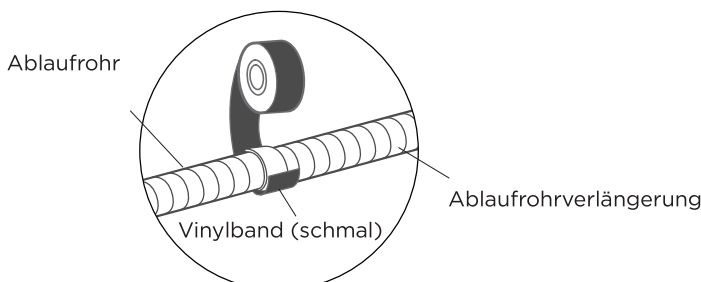
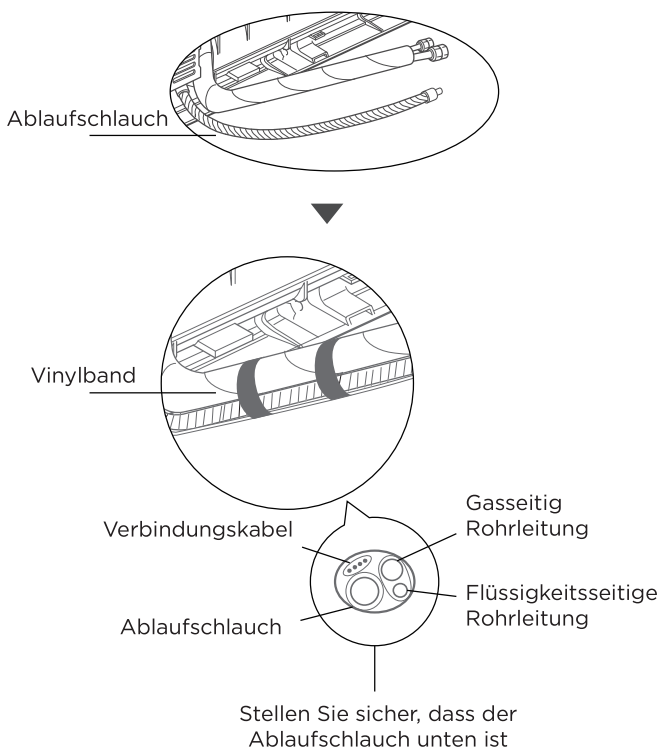

Schritt 1:

Der Ablaufschlauch kann auf der linken oder rechten Seite angebracht werden. Um ordnungsgemäße Entwässerung zu gewährleisten, bringen Sie den Ablaufschlauch auf der gleichen Seite an, auf der Ihre Kältemittelrohrleitungen die Einheit verlassen. Befestigen Sie die Ablaufschlauchverlängerung (separat erworben) am Ende des Ablaufschlauches.

- Wickeln Sie den Verbindungsbereich fest mit Teflonband ein, um eine gute Abdichtung zu gewährleisten und Leckagen zu vermeiden.
- Wickeln Sie den Innenbereich des Ablaufschlauches mit Rohrisolierungsschaum ein, um Kondensation zu verhindern.
- Entfernen Sie den Luftfilter und gießen Sie eine kleine Menge Wasser in die Ablaufwanne, um sicherzustellen, dass das Wasser reibungslos aus der Einheit fließt.

VORSICHT

SCHLIESSEN SIE DAS UNGENUTZTE ABLAUFLOCH

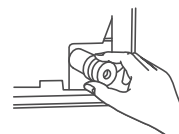

Um unerwünschte Lecks zu verhindern, müssen Sie das ungenutzte Ablaufloch mit dem mitgelieferten Gummipfropfen verschließen.

HINWEIS ZUR POSITIONIERUNG DES ABLAUFSCHLAUCHES

Achten Sie darauf, den Ablaufschlauch entsprechend den folgenden Abbildungen zu arrangieren.

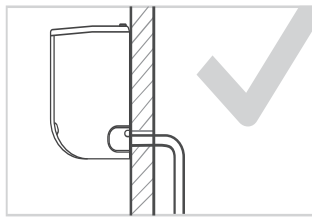

KORREKT

Achten Sie darauf, dass es keine Knicke oder Dellen im Ablaufschlauch gibt, um eine ordnungsgemäße Entwässerung zu gewährleisten.

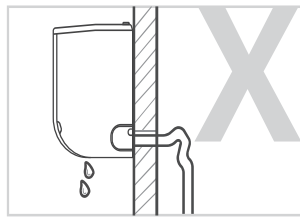

NICHT KORREKT

Knicke im Ablaufschlauch schaffen Wasserfallen.

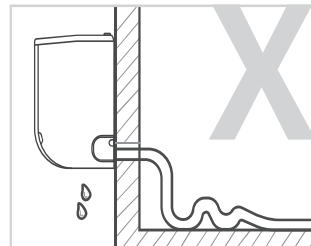

NICHT KORREKT

Knicke im Ablaufschlauch schaffen Wasserfallen.

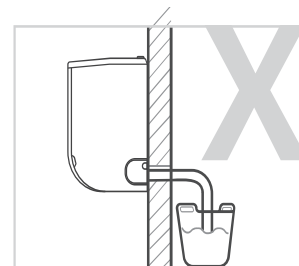

NICHT KORREKT

Platzieren Sie das Ende des Ablaufschlauches nicht in Wasser oder in Behältern, die Wasser sammeln. Dies verhindert eine ordnungsgemäße Entwässerung.

4 Vorbereitung elektrischer Arbeiten

⚠️ WARNUNG

- **BEVOR SIE ELEKTRISCHE ARBEITEN AUSFÜHREN, LESEN SIE DIESE VORSCHRIFTEN**
- **BEVOR SIE ELEKTRISCHE ODER VERKABELUNGSARBEITEN DURCHFÜHREN, SCHALTEN SIE DIE HAUPTSTROMVERSORGUNG DES SYSTEMS AUS.**

1. Alle Verkabelungen müssen den lokalen und nationalen elektrischen Vorschriften entsprechen und von einem lizenzierten Elektriker installiert werden.
2. Alle elektrischen Verbindungen müssen gemäß dem Elektrischen Verbindungsschema auf den Paneelen der Innen- und Außeneinheiten hergestellt werden.
3. Wenn es ein ernstes Sicherheitsproblem mit der Stromversorgung gibt, stoppen Sie die Arbeiten sofort. Erklären Sie dem Kunden Ihre Begründung und weigern Sie sich, die Einheit zu installieren, bis das Sicherheitsproblem ordnungsgemäß gelöst ist.
4. Wenn Sie Strom an feste Verkabelungen anschließen, muss ein Schalter oder Schutzschalter, der alle Pole trennt und eine Kontakttrennung von mindestens 3 mm hat, in die feste Verkabelung integriert werden. Der qualifizierte Techniker muss einen zugelassenen Schutzschalter oder Schalter verwenden.
5. Schließen Sie die Einheit nur an einen separaten Abzweigstromkreis an. Schließen Sie kein anderes Gerät an diese Steckdose an.
6. Stellen Sie sicher, dass die Klimaanlage ordnungsgemäß geerdet ist.
7. Jedes Kabel muss fest angeschlossen sein. Lose Verkabelung kann dazu führen, dass sich die Anschlussklemme überhitzt, was zu einem Fehlfunktionen des Produkts und möglicherweise zu einem Brand führen kann.
8. Lassen Sie keine Kabel die Kältemittelrohrleitung, den Kompressor oder bewegliche Teile innerhalb der Einheit berühren oder daran anlehnen.
9. Um einen elektrischen Schlag zu vermeiden, berühren Sie niemals die elektrischen Komponenten kurz nach dem Ausschalten der Stromversorgung. Warten Sie immer 10 Minuten oder länger, bevor Sie die elektrischen Komponenten berühren, nachdem Sie die Stromversorgung ausgeschaltet haben.
10. Die Stromspannung sollte innerhalb von 90 bis 110 % der Nennspannung liegen. Unzureichende Stromversorgung kann Fehlfunktionen, elektrischen Schock oder Brand verursachen.

⚠️ WARNUNG

Alle Verkabelungsarbeiten müssen streng entsprechend dem Schaltplan durchgeführt werden, der sich auf der Rückseite der Abdeckung der Inneneinheit befindet.

Signal- und Stromkabel anschließen

Das Signalkabel ermöglicht die Kommunikation zwischen den Innen- und Außeneinheiten. Sie müssen zuerst die richtige Kabelgröße auswählen, bevor Sie es für die Verbindung vorbereiten.

Kabeltypen

- Inneneinheit-Stromkabel (falls zutreffend): H05W-F oder H05V2V2-F
- Außeneinheit-Stromkabel: H07RN-F oder H05RN-F
- Signalkabel: H07RN-F

Mindestquerschnittsfläche von Strom- und Signalkabeln (Zur Referenz)

Nennstrom des Geräts (A)	Nominale Querschnittsfläche (mm ²)
> 3 und ≤ 6	0,75
> 6 und ≤ 10	1
> 10 und ≤ 16	1,5
> 16 und ≤ 25	2,5
> 25 und ≤ 32	4
> 32 und ≤ 40	6

WÄHLEN SIE DIE RICHTIGE KABELGRÖSSE

Die benötigte Größe des Stromversorgungskabels, Signalkabels, der Sicherung und des Schalters wird durch den maximalen Strom der Einheit bestimmt. Der maximale Strom ist auf dem Typenschild angegeben, das sich an der Seitenplatte der Einheit befindet. Beziehen Sie sich auf dieses Typenschild, um das richtige Kabel, die Sicherung oder den Schalter zu wählen.

1. Frontabdeckung der Inneneinheit öffnen.
2. Verwenden Sie einen Schraubendreher, um die Abdeckung des Kabelkastens auf der rechten Seite der Einheit zu öffnen. Dies offenbart die Anschlussklemme.
3. Lösen Sie die Kabelklemme unterhalb der Anschlussklemme und legen Sie sie zur Seite.
4. Entfernen Sie, bei der Betrachtung der Rückseite der Einheit, das Plastikpaneel auf der unteren linken Seite.
5. Führen Sie das Signalkabel durch diesen Schlitz, von der Rückseite der Einheit zur Vorderseite.
6. Schauen Sie auf die Vorderseite der Einheit, verbinden Sie das Kabel gemäß dem Verkabelungsdiagramm der Inneneinheit, schließen Sie den U-Lug an und schrauben Sie jedes Kabel fest an seinen entsprechenden Anschluss.
7. Nachdem Sie überprüft haben, dass jede Verbindung sicher ist, verwenden Sie die Kabelklemme, um das Signalkabel an der Einheit zu befestigen. Schrauben Sie die Kabelklemme fest.
8. Setzen Sie die Kabelabdeckung an der Vorderseite der Einheit und das Plastikpaneel an der Rückseite wieder ein.

⚠ VERWECHSELN SIE NICHT PHASEN-UND NULLLEITER

Dies ist gefährlich und kann dazu führen, dass die Klimaanlage nicht ordnungsgemäß funktioniert.

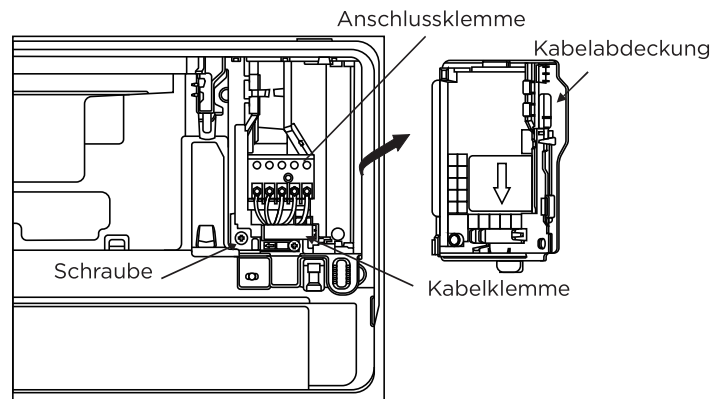

Hinweis:

Bei einigen Einheiten, die eine On-Site-Verbindung von Netzkabeln erfordern, ist es notwendig, zunächst den Frontrahmen zu entfernen, das Stromkabel durch das Kabel-Kreuzloch in der Mäuseklappe an der Rückseite der Inneneinheit zu führen und es dann von der Vorderseite herauszuziehen und es mit einem Kabelclip wie im folgenden Diagramm gezeigt zu sichern.

Nachdem das Netzkabel durch die Kabelklemme geführt wurde, entfernen Sie 10mm Isolierung vom Ende des Kabels und verbinden Sie das Kabel mit der Anschlussklemme.

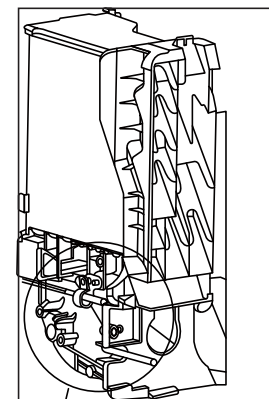

Entfernen Sie 10mm Isolierung vom Ende des Kabels.

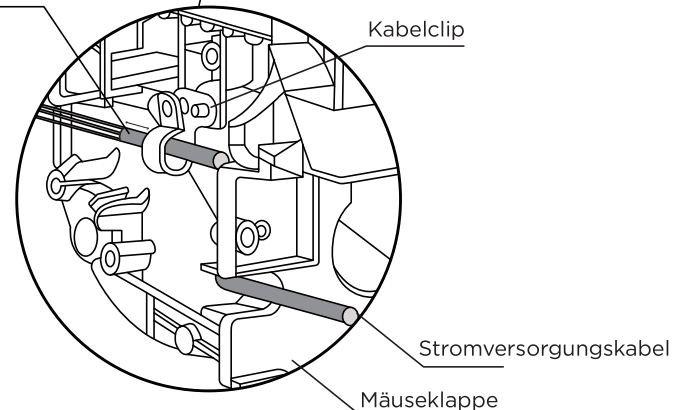

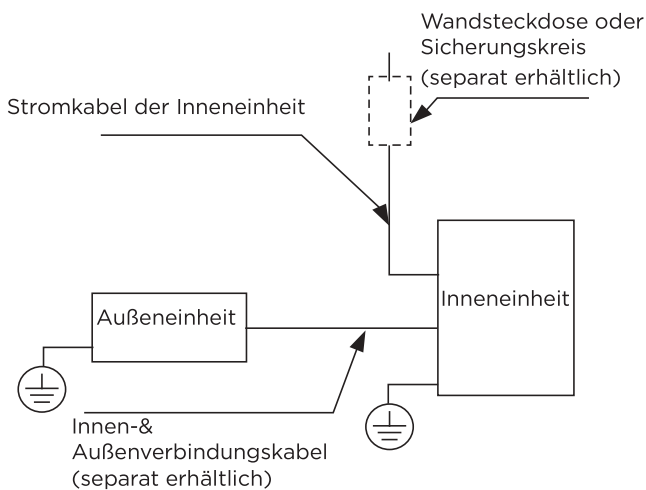

Modelle mit Innenstromversorgung

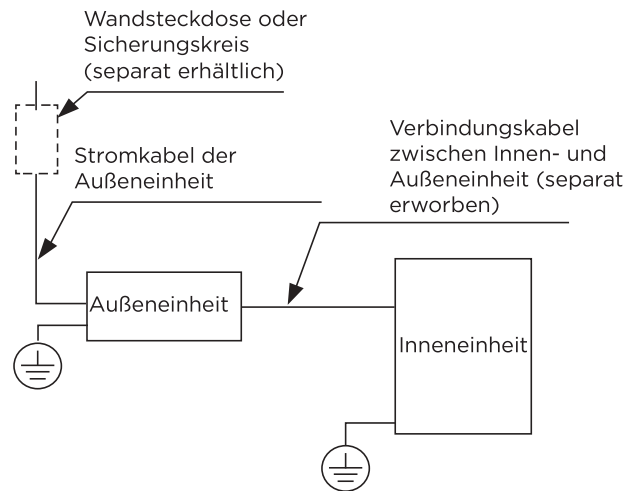

Modelle mit Außenstromversorgung

5 Rohrleitungen & Kabel bündeln

HINWEIS

Bevor Sie die Rohrleitungen und den Ablaufschlauch durch das Wandloch führen, müssen Sie sie zusammen bündeln, um Platz zu sparen, sie zu schützen und zu isolieren.

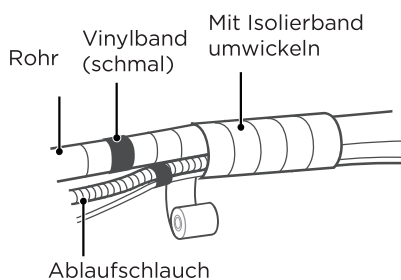
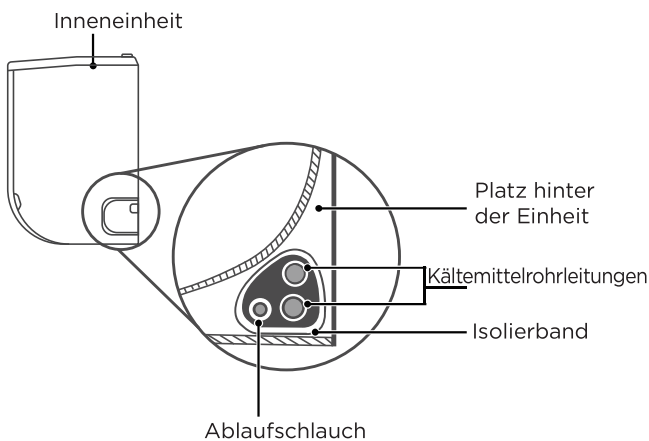

Schritt 1:

Bündeln Sie den Ablaufschlauch, die Kältemittelrohrleitungen wie oben gezeigt.

Schritt 2:

Verwenden Sie Klebendes Vinylband, um den Ablaufschlauch an der Unterseite der Kältemittelrohrleitungen zu befestigen.

Schritt 3:

Verwenden Sie Isolierband, um die Kältemittelrohrleitungen und den Ablaufschlauch fest zusammenzuwickeln. Überprüfen Sie erneut, dass alle Teile gebündelt sind.

Schritt 4:

Nach Abschluss des Verkabelungs- und Rohrleitungsanschlusses installieren Sie den unteren Rahmen wieder.

ABLAUSCHLAUCH MUSS UNTEN SEIN

Stellen Sie sicher, dass der Ablaufschlauch unten im Bündel ist. Wenn der Ablaufschlauch oben im Bündel ist, kann dies dazu führen, dass die Ablaufwanne überläuft, was zu einem Brand oder Wasserschäden führen kann.

UMWICKELN SIE NICHT DIE ENDEN DER ROHRLEITUNGEN

Wenn Sie das Bündel umwickeln, lassen Sie die Enden der Rohrleitungen unbedeckt. Sie müssen Zugriff darauf haben, um auf Lecks am Ende des Installationsprozesses zu testen (siehe Abschnitt Elektrische Prüfungen und Leckprüfungen in diesem Handbuch).

6 Inneneinheit montieren

Wenn Sie neue Verbindungsrohrleitungen zur Außeneinheit installiert haben, tun Sie Folgendes:

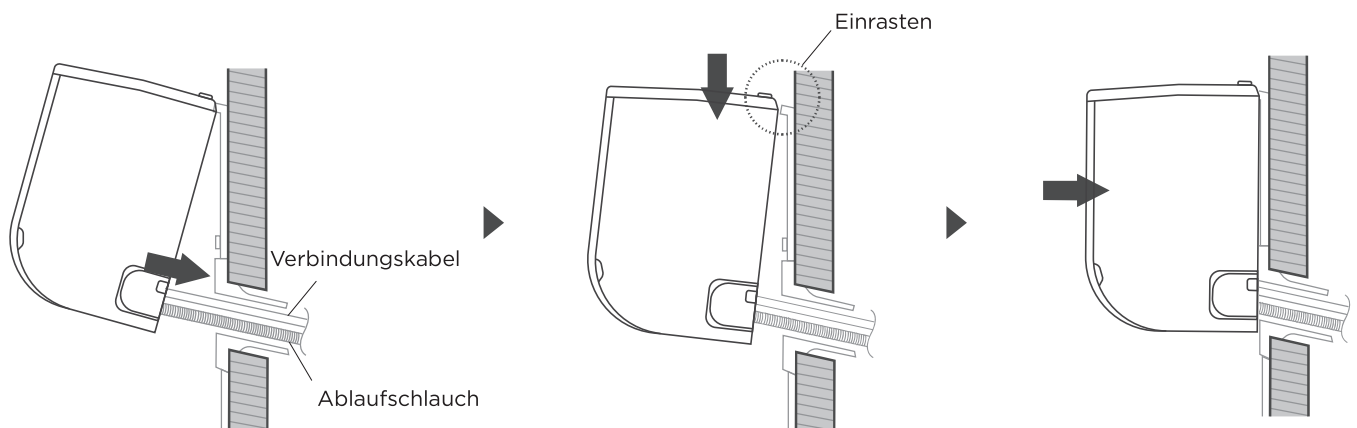

Rohrleitungen in das Wandloch einführen

Einrasten und leicht nach unten drücken, um zu befestigen

Überprüfen Sie, dass die Einheit fest montiert ist

- Wenn Sie die Kältemittelrohrleitungen bereits durch das Loch in der Wand geführt haben, fahren Sie mit Schritt 4 fort.
- Andernfalls überprüfen Sie doppelt, dass die Enden der Kältemittelrohrleitungen versiegelt sind, um das Eindringen von Schmutz oder Fremdstoffen in die Rohre zu verhindern.
- Führen Sie das gebündelte Paket aus Kältemittelrohrleitungen, Ablaufschlauch und Signalkabel langsam durch das Loch in der Wand.
- Hängen Sie die Oberseite der Inneneinheit an den oberen Haken der Montageschiene.
- Überprüfen Sie, dass die Einheit fest an der Montage liegt, indem Sie leichten Druck auf die linke und rechte Seite der Einheit ausüben. Die Einheit sollte sich nicht bewegen oder verrutschen.
- Üben Sie gleichmäßigen Druck auf die untere Hälfte der Einheit aus. Drücken Sie weiter nach unten, bis die Einheit auf die Haken entlang der Unterseite der Montageschiene einrastet.
- Überprüfen Sie erneut, dass die Einheit fest montiert ist, indem Sie leichten Druck auf die linke und die rechte Seite der Einheit ausüben.

Wenn die Kältemittelrohre bereits in der Wand eingebettet sind, gehen Sie wie folgt vor:

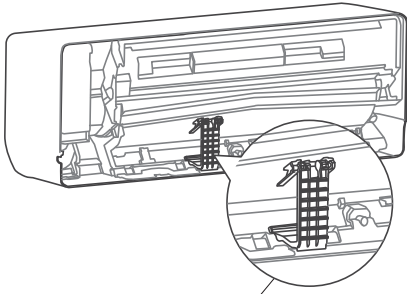

Halterung an der Rückseite der Einheit

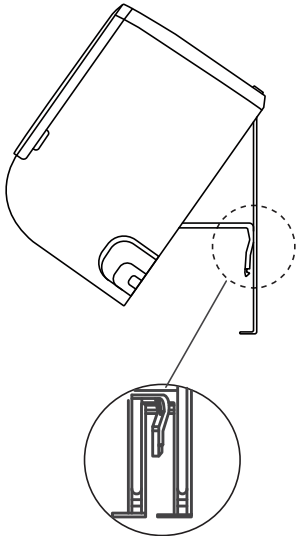

Verwenden Sie die Halterung an der Rückseite der Einheit gegen die Montageschiene, um die Einheit abzustützen.

- Hängen Sie die Oberseite der Inneneinheit an den oberen Haken der Montageschiene.
- Verwenden Sie die Halterung auf der Rückseite des Geräts, um das Gerät zu stützen, und schaffen Sie so genügend Platz, um die Kältemittelrohre, das Signalkabel und den Ablaufschlauch anzuschließen.
- Verbinden Sie den Ablaufschlauch und die Kältemittelrohre (siehe Abschnitt **Verbindung der Kältemittelrohre** in diesem Handbuch für Anweisungen).
- Halten Sie den Verbindungsbereich der Rohre offen, um den Lecktest durchzuführen (siehe Abschnitt **Elektrische Überprüfungen** und **Lecktests** in diesem Handbuch).
- Nach dem Lecktest wickeln Sie den Verbindungsbereich mit Isolierband ein.
- Lösen Sie die Halterung, die das Gerät stützt.
- Üben Sie gleichmäßigen Druck auf die untere Hälfte der Einheit aus. Drücken Sie weiter nach unten, bis die Einheit auf die Haken entlang der Unterseite der Montageschiene einrastet.

HINWEIS: DAS GERÄT IST VERSTELLBAR

Beachten Sie, dass die Haken auf der Montageschiene kleiner sind als die Löcher auf der Rückseite des Geräts.

Wenn Sie feststellen, dass Sie nicht genügend Platz haben, um die eingebetteten Rohre mit dem Innengerät zu verbinden, kann das Gerät je nach Modell etwa 50 mm (1,96 Zoll) nach links oder rechts verschoben werden.

50mm (1,96in)

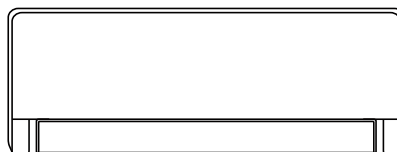

Bewege nach links oder rechts

Installieren Sie Ihre Außeneinheit

1 Wählen Sie den Installationsort

ANMERKUNG: VOR DER INSTALLATION

Bevor Sie die Außeneinheit installieren, müssen Sie einen geeigneten Standort auswählen. Folgende Standards helfen Ihnen, einen geeigneten Standort für die Einheit auszuwählen:

Geeignete Installationsorte erfüllen die folgenden Standards:

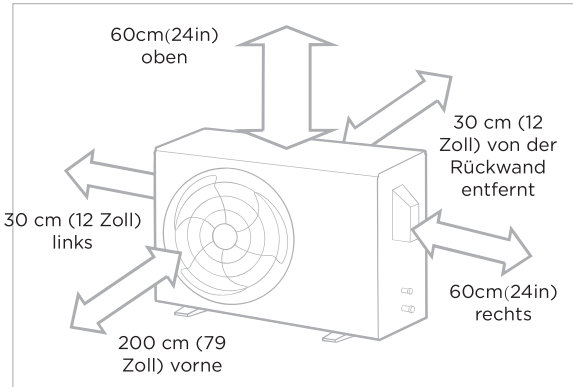

Gute Luftzirkulation und Belüftung.



Fest und stabil—der Standort kann das Gerät tragen und wird nicht vibrieren.



Das Geräusch der Einheit wird andere Personen nicht stören.



Geschützt vor längeren Zeiträumen direkter Sonneneinstrahlung oder Regen.



Wenn Schneefall zu erwarten ist, ergreifen Sie geeignete Maßnahmen, um Eisbildung und Spulenschäden zu verhindern.

Erfüllt alle in den obigen Installationsraum-Anforderungen gezeigten Platzanforderungen.

HINWEIS

Installieren Sie das Gerät gemäß den lokalen Vorschriften und Bestimmungen; diese können je nach Region leicht abweichen.

VORSICHT:

BESONDERE HINWEISE FÜR EXTREMES WETTER

Wenn das Gerät starkem Wind ausgesetzt ist:

Installieren Sie das Gerät so, dass der Luftauslassventilator in einem 90°-Winkel zur Windrichtung steht. Bauen Sie bei Bedarf eine Barriere vor dem Gerät auf, um es vor extrem starken Winden zu schützen. Siehe untenstehende Abbildungen.

Wenn das Gerät häufig starkem Regen oder Schnee ausgesetzt ist:

Bauen Sie ein Schutzdach über dem Gerät, um es vor Regen oder Schnee zu schützen. Achten Sie darauf, den Luftstrom um das Gerät nicht zu behindern.

Wenn das Gerät häufig salzhaltiger Luft (in Küstennähe) ausgesetzt ist:

Verwenden Sie eine Außeneinheit, die speziell korrosionsbeständig ist.

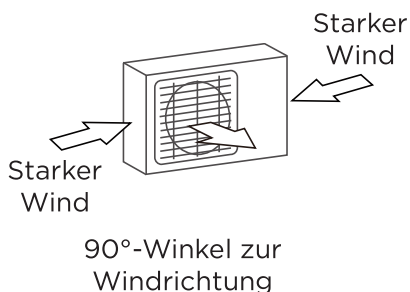

90°-Winkel zur Windrichtung

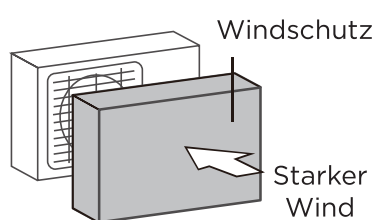

Bauen Sie einen Windschutz, um das Gerät zu schützen

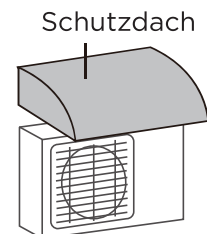

Bauen Sie ein Schutzdach, um das Gerät zu schützen

INSTALLIEREN SIE DIE EINHEIT NICHT an den folgenden Orten:

- ⊘ In der Nähe eines Hindernisses, das Luftzufuhr und-abfuhr blockiert.
- ⊘ In der Nähe von Tieren oder Pflanzen, die durch heiße Luftabgabe geschädigt werden.
- ⊘ An einem Ort, der großen Mengen Staub ausgesetzt ist.
- ⊘ In der Nähe einer öffentlichen Straße, in stark frequentierten Bereichen oder wo Lärm vom Gerät andere stören wird.
- ⊘ In der Nähe einer Quelle von brennbarem Gas.
- ⊘ An einem Ort, der übermäßig salzhaltiger Luft ausgesetzt ist.

2 Installation des Abflussanschlusses (Nur für Wärmepumpeneinheit)

ANMERKUNG: VOR DER INSTALLATION

Bevor Sie die Außeneinheit befestigen, müssen Sie den Abflussanschluss unten am Gerät installieren. Bei Geräten mit einer Bodenwanne mit mehreren Löchern für ordnungsgemäße Entwässerung während des Abtauens ist der Abflussanschluss nicht erforderlich.

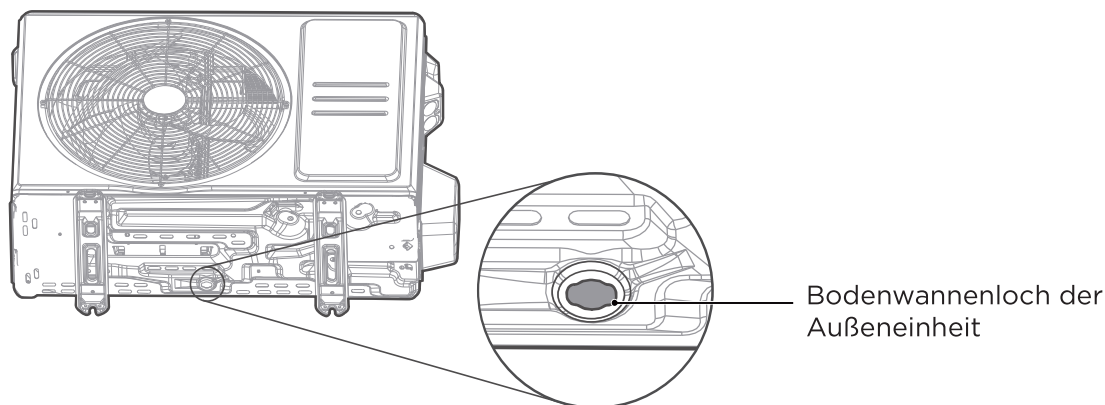

Schritt 1:

Finden Sie das Bodenwanne Loch der Außeneinheit.

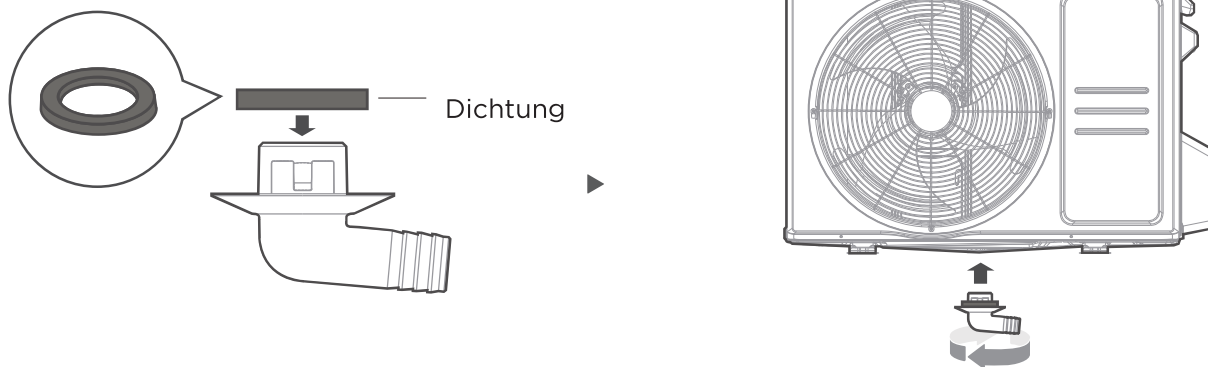

Schritt 2:

- Bringen Sie die Gummidichtung am Ende des Abflussanschlusses an, der mit der Außeneinheit verbunden wird.
- Stecken Sie den Abflussanschluss in das Loch in der Bodenwanne des Geräts. Der Abflussanschluss rastet ein.
- Ein Ablaufschlauch-Extension (nicht enthalten) an den Abflussanschluss anschließen, um Wasser während des Heizbetriebs vom Gerät wegzuleiten.

ANMERKUNG: IN KALTEN KLIMAZONEN

In kalten Klimazonen stellen Sie sicher, dass der Ablaufschlauch so vertikal wie möglich ist, um eine schnelle Wasserableitung zu gewährleisten. Wenn Wasser zu langsam abläuft, kann es im Schlauch gefrieren und das Gerät überfluten.

3 Verankerung der Außeneinheit

⚠️ WARNUNG

BEI BOHRUNGEN IN BETON WIRD STETS AUGENSCHUTZ EMPFOHLEN.

- Die Außeneinheit kann am Boden oder an einer wandmontierten Halterung mit einem Bolzen (M10) verankert werden. Bereiten Sie die Installationsbasis des Geräts gemäß den folgenden Abmessungen vor.
- Die folgende Liste zeigt verschiedene Größen von Außeneinheiten und den Abstand zwischen ihren Montagefüßen. Bereiten Sie die Installationsbasis des Geräts gemäß den folgenden Abmessungen vor.

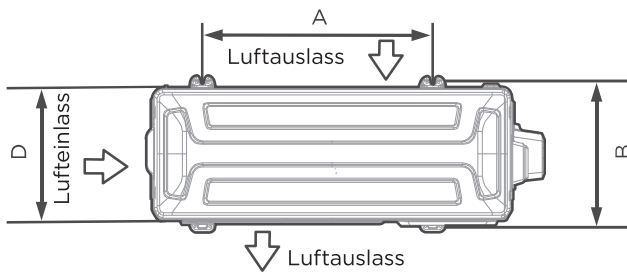

Draufsicht

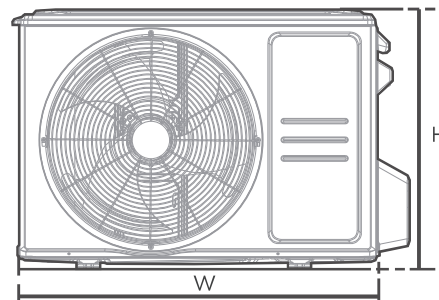

Vorderansicht

Abmessungen der Außeneinheit (mm) B x H x T	Montageabmessungen	
	Abstand A (mm)	Abstand B (mm)
668x469x252 (26,3"x18,5"x9,9")	430 (16,9")	231 (9,1")
680x542x248 (26,8"x21,3"x9,8")	452 (17,8")	230 (9,1")
720x495x270 (28,3"x19,5"x10,6")	452 (17,8")	255 (10,0")
765x555x303 (30,1"x21,8"x11,9")	452 (17,8")	286 (11,3")
805x554x330 (31,7"x21,8"x12,9")	511 (20,1")	317 (12,5")
890x673x342 (35,0"x26,5"x13,5")	663 (26,1")	354 (13,9")
946x810x420 (37,2"x31,9"x16,5")	673 (26,5")	403 (15,9")
946x810x410 (37,2"x31,9"x16,1")	673 (26,5")	403 (15,9")

Wenn Sie die Einheit auf dem Boden oder auf einer Beton-Montage-Plattform installieren, tun Sie Folgendes:

- Markieren Sie die Positionen für vier Expansionsbolzen basierend auf dem Abmessungsdiagramm.
- Bohren Sie Löcher für die Expansionsbolzen vor.
- Platzieren Sie eine Mutter auf dem Ende jedes Expansionsbolzens.
- Hämmern Sie die Expansionsbolzen in die vorgebohrten Löcher.
- Entfernen Sie die Muttern von den Expansionsbolzen und platzieren Sie die Außeneinheit auf die Bolzen.
- Legen Sie eine Unterlegscheibe auf jeden Expansionsbolzen und ersetzen Sie die Muttern.
- Verwenden Sie einen Schraubenschlüssel, um jede Mutter festzuziehen.

Wenn Sie die Einheit an einer wandmontierten Halterung installieren, tun Sie Folgendes:

- Markieren Sie die Position der Halterungslöcher basierend auf dem Abmessungsdiagramm.
- Bohren Sie die Löcher für die Expansionsbolzen vor.
- Platzieren Sie eine Unterlegscheibe und eine Mutter auf dem Ende jedes Expansionsbolzens.
- Führen Sie die Expansionsbolzen durch die Löcher in den Montagehaltern, positionieren Sie die Montagehalter und hämmern Sie die Expansionsbolzen in die Wand.
- Überprüfen Sie, ob die Montagehalter eben sind.
- Heben Sie die Einheit vorsichtig an und platzieren Sie ihre Montagefüße auf den Haltern.
- Befestigen Sie die Einheit fest an den Haltern.
- Wenn erlaubt, installieren Sie das Gerät mit Gummidichtungen, um Vibrationen und Geräusche zu reduzieren.

⚠️ VORSICHT

Stellen Sie sicher, dass die Wand aus festem Ziegel, Beton oder einem ähnlich starken Material besteht. Die Wand muss mindestens das Vierfache des Gewichts des Geräts tragen können.

4 Signal- und Stromkabel anschließen

⚠️ WARNUNG – Vor dem Betrieb

- ALLE VERKABELUNGSARBEITEN MÜSSEN SORGFÄLTIG GEMÄSS DEM VERKABELUNGSDIAGRAMM AUSGEFÜHRT WERDEN, DAS SICH IM INNEREN DER WIRE COVER DER AUSSENEINHEIT BEFINDET.
- BEVOR SIE IRGENDWELCHE ELEKTRISCHEN ODER VERKABELUNGSARBEITEN DURCHFÜHREN, SCHALTEN SIE DIE HAUPTSTROMVERSORUNG DES SYSTEMS AUS.

Wählen Sie die richtige Kabelgröße

Die benötigte Größe des Stromversorgungskabels, Signalkabels, der Sicherung und des Schalters wird durch den maximalen Strom der Einheit bestimmt. Der maximale Strom ist auf dem Typenschild angegeben, das sich an der Seitenplatte der Einheit befindet.

Bitte wählen Sie das richtige Kabel gemäß den „Kabeltypen“ auf Seite 26.

- Verwenden Sie eine Abisolierzange, um den Gummimantel von beiden Enden des Kabels zu entfernen und etwa 40 mm (1,57 Zoll) der inneren Drähte freizulegen.
- Isolieren Sie die Enden der Drähte.
- Verwenden Sie eine Crimpzange, um U-Ösen an den Enden der Drähte zu crimpen.

Achten Sie auf den stromführenden Draht

Stellen Sie beim Crimpen der Drähte sicher, dass Sie den stromführenden Draht („L“) von anderen Drähten klar unterscheiden.

Der Klemmenblock der Außeneinheit wird durch einen elektrischen Verkabelungsdeckel an der Seite der Einheit geschützt.

Ein umfassendes Verdrahtungsdiagramm ist auf der Innenseite des Verkabelungsdeckels angebracht.

- Schrauben Sie den elektrischen Verkabelungsdeckel ab und entfernen Sie ihn.
- Lösen Sie die Kabelklemme unterhalb der Anschlussklemme und legen Sie sie zur Seite.
- Verbinden Sie die Drähte gemäß dem Verdrahtungsdiagramm und schrauben Sie die U-Öse jedes Drahts fest an das entsprechende Terminal.
- Nachdem Sie überprüft haben, dass jede Verbindung sicher ist, legen Sie die Drähte so an, dass verhindert wird, dass Regenwasser in das Terminal gelangt.
- Verwenden Sie die Kabelklemme, um das Kabel an der Einheit zu befestigen. Schrauben Sie die Kabelklemme fest.
- Isolieren Sie unbenutzte Drähte mit PVC-Isolierband. Ordnen Sie sie so an, dass sie keine elektrischen oder metallischen Teile berühren.
- Ersetzen Sie den Kabeldeckel an der Seite der Einheit und schrauben Sie ihn fest.

HINWEIS: Die von Ihnen gekaufte Einheit kann leicht abweichen. Die Illustrationen dienen nur zu Erklärungszwecken. Die tatsächliche Form ist maßgeblich.

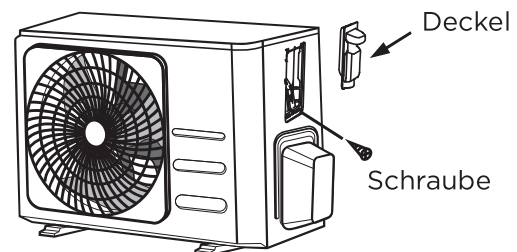
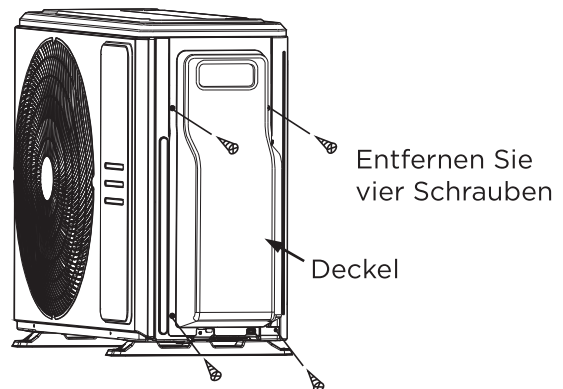

HINWEIS: Wenn die Kabelklemme wie folgt aussieht, wählen Sie bitte das entsprechende Durchgangsloch gemäß dem Durchmesser des Kabels aus.



Drei Lochgrößen: Klein, Groß, Mittel

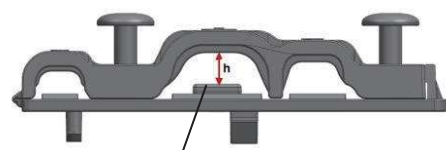

Wenn das Kabel nicht fest genug befestigt ist, verwenden Sie den Riegel, um es zu stützen, damit es festgeklemmt werden kann.

Verbindung von Kältemittelrohren

1 Anweisungen zur Rohrverbindung

⚠️ WARNUNG

BEIM ANSCHLUSS VON KÄLTEMITTELROHREN **LASSEN SIE KEINE** LANDEREN SUBSTANZEN ODER GASE ALS DAS ANGEGEBENE KÄLTEMITTEL IN DIE EINHEIT GELANGEN. DIE PRÄSENZ ANDERER GASE ODER SUBSTANZEN WIRD DIE LEISTUNG DER EINHEIT VERRINGERN UND KANN ZU UNGEWÖHNLICH HOHEM DRUCK IM KÜHLKREISLAUF FÜHREN. DIES KANN EINE EXPLOSION UND VERLETZUNGEN VERURSACHEN.

Hinweis zur Rohrlänge

Die Länge der Kältemittelrohre beeinflusst die Leistung und Energieeffizienz des Geräts. Die Nennleistung wird an Einheiten mit einer Rohrlänge von 5 Metern (16,5 ft) getestet. Eine Mindestrohrlänge von 3 Metern wird empfohlen, um Vibrationen und übermäßigen Lärm zu minimieren.

Maximale Länge und Fallhöhe der Kältemittelrohre pro Gerätemodell

Modell	Kapazität (BTU/h)	Max. Länge (m)	Max. Fallhöhe (m)
R410A, R32 Inverter Split-Klimaanlage	< 15,000	25 (82 ft)	10 (33 ft)
	≥ 15,000 und < 24,000	30 (98,5 ft)	20 (66 ft)
	≥ 24,000 und < 36,000	50 (164 ft)	25 (82 ft)
	≥ 36,000 und < 60,000	65 (213 ft)	30 (98,5 ft)
R410A, R32 Festgeschwindigkeits-Split-Klimaanlage	< 18,000	20 (66 ft)	8 (26 ft)
	≥ 18,000 und < 36,000	25 (82 ft)	10 (33 ft)
	≥ 36,000 und < 60,000	30 (98,5 ft)	15 (49 ft)

Schritt 1: Rohre schneiden

Beim Vorbereiten der Kältemittelrohre ist besondere Sorgfalt beim Schneiden und Aufweiten erforderlich. Dies sichert einen effizienten Betrieb und minimiert den Bedarf an zukünftiger Wartung.

- Messen Sie den Abstand zwischen den Innen- und Außeneinheiten.
- Verwenden Sie einen Rohrschneider, um das Rohr etwas länger als die gemessene Entfernung abzuschneiden.
- Achten Sie darauf, dass das Rohr im perfekten 90°-Winkel geschnitten wird.

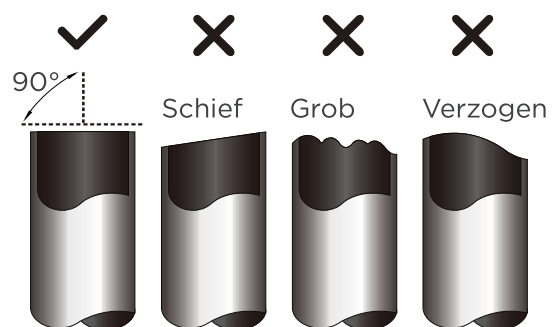

⊘ VERFORMEN SIE DAS ROHR BEIM SCHNEIDEN NICHT

Seien Sie besonders vorsichtig, das Rohr beim Schneiden nicht zu beschädigen, zu beulen oder zu verformen. Dies würde die Heizleistung der Einheit drastisch verringern.

⚠ VORSICHT

MUSS ÜBER DAS ENDE DES ROHRES AUF RISSBILDUNG UND GLEICHWEITUNG ÜBERPRÜFT WERDEN. STELLEN SIE SICHER, DASS DAS ROHR ABGEDICHTET IST.

Schritt 2: Grate entfernen

Grate können die luftdichte Abdichtung der Kältemittelrohrverbindung beeinflussen. Sie müssen vollständig entfernt werden.

- Halten Sie das Rohr in einem Winkel nach unten, um zu verhindern, dass Grate in das Rohr fallen.
- Verwenden Sie einen Entgrater oder ein Entgratungswerkzeug, um alle Grate von dem geschnittenen Abschnitt des Rohrs zu entfernen.

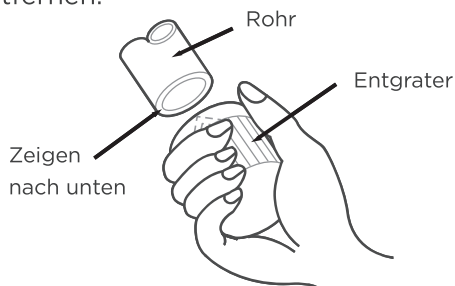

Schritt 3: Rohrenden aufweiten

Richtiges Aufweiten ist entscheidend, um eine luftdichte Abdichtung zu erreichen.

- Nach dem Entfernen von Graten von den geschnittenen Rohren, verschließen Sie die Enden mit PVC-Band, um das Eindringen von Fremdmaterialien in die Rohre zu verhindern.
- Ummanteln Sie das Rohr mit Isoliermaterial.
- Setzen Sie Überwurfmuttern an beiden Rohrenden ein. Stellen Sie sicher, dass sie in die richtige Richtung zeigen, da sie nach dem Bördeln nicht mehr aufgesetzt oder in der Richtung geändert werden können.

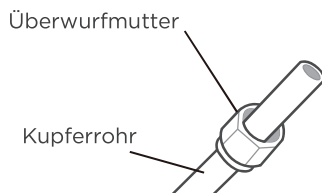

- Entfernen Sie das PVC-Band von den Rohrenden, wenn Sie bereit sind, die Bördelarbeit durchzuführen.
- Klemmen Sie die Bördelvorrichtung am Rohrende fest.

Das Ende des Rohrs muss über den Rand der Bördelvorrichtung hinausreichen, entsprechend den unten in der Tabelle angegebenen Maßen.

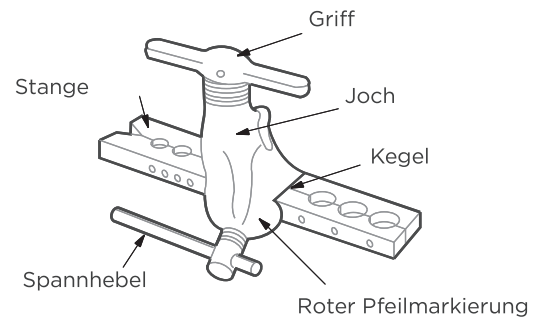

ROHRERWEITERUNG ÜBER BÖRDELVORRICHTUNG

Außendurchmesser des Rohrs (mm)	A (mm)	
	Min.	Max.
Ø 6.35 (Ø 1/4")	0,7 (0,0275")	1,3 (0,05")
Ø 9.52 (Ø 3/8")	1,0 (0,04")	1,6 (0,063")
Ø 12.7 (Ø 1/2")	1,0 (0,04")	1,8 (0,07")
Ø 16 (Ø 5/8")	2,0 (0,078")	2,2 (0,086")
Ø 19 (Ø 3/4")	2,0 (0,078")	2,4 (0,094")

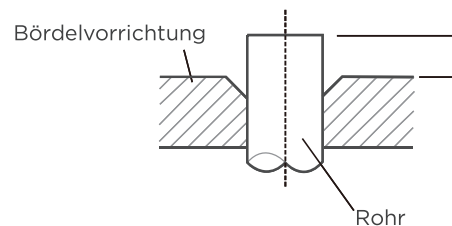

- Setzen Sie das Bördelwerkzeug auf die Vorrichtung.
- Drehen Sie den Griff des Bördelwerkzeugs im Uhrzeigersinn, bis das Rohr vollständig gebördelt ist.
- Entfernen Sie das Bördelwerkzeug und die Bördelvorrichtung und überprüfen Sie das Rohrende auf Risse und gleichmäßiges Bördeln.

Schritt 4: Rohre verbinden

HINWEIS: Beim Verbinden von Kältemittelleitungen darauf achten, keinen übermäßigen Drehmoment zu verwenden oder die Rohrleitungen in irgendeiner Weise zu verformen. Zuerst sollte die Niederdruckleitung und dann die Hochdruckleitung angeschlossen werden.

MINDESTBIEGERADIUS

Beim Biegen von Kältemittelverbindungspipelines beträgt der Mindestbiegeradius 10 cm.

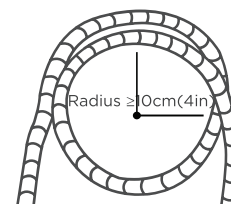

2 Anschluss der Rohrleitungen an das Innengerät

Anweisungen zum Anschluss der Rohrleitungen an das Innengerät

Schritt 1:

- Richten Sie die Mitte der beiden Rohre aus, die Sie verbinden möchten.

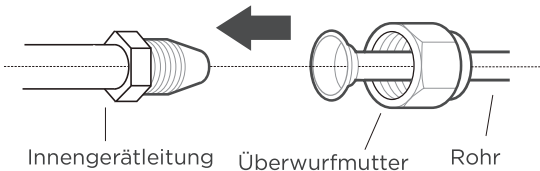

Schritt 2:

- Ziehen Sie die Überwurfmutter so fest wie möglich von Hand an.
- Verwenden Sie einen Schraubenschlüssel, um die Mutter an der Geräteleitung zu greifen.
- Halten Sie die Mutter an der Geräteleitung fest und verwenden Sie einen Drehmomentschlüssel, um die Überwurfmutter entsprechend den Drehmomentwerten in der unten stehenden Tabelle der Drehmomentanforderungen festzuziehen. Lösen Sie die Bördelmutter leicht und ziehen Sie sie dann erneut fest.

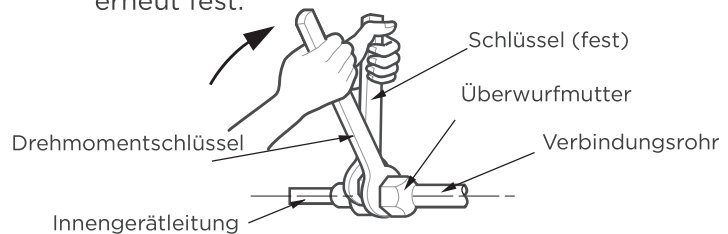

DREHMOMENTANFORDERUNGEN

Außendurchmesser des Rohrs (mm)	Anzugsmoment (N•m)	Bördelmaß (B) (mm)	Bördelprofil
Ø 6.35 (Ø 1/4")	18-20 (180-200kgf.cm)	8.4-8.7 (0.33-0.34")	
Ø 9.52 (Ø 3/8")	32-39 (320-390kgf.cm)	13.2-13.5 (0.52-0.53")	
Ø 12.7 (Ø 1/2")	49-59 (490-590kgf.cm)	16.2-16.5 (0.64-0.65")	
Ø 16 (Ø 5/8")	57-71 (570-710kgf.cm)	19.2-19.7 (0.76-0.78")	
Ø 19 (Ø 3/4")	67-101 (670-1010kgf.cm)	23.2-23.7 (0.91-0.93")	

⊘ KEIN ÜBERMÄSSIGES DREHMOMENT VERWENDEN

Übermäßige Kraft kann die Mutter brechen oder die Kältemittelleitung beschädigen. Sie dürfen die in der obigen Tabelle angegebenen Drehmomentanforderungen nicht überschreiten.

3

Anschluss der Rohrleitungen an das Außengerät

HINWEIS

Dieser Abschnitt muss weiterhin gemäß dem **DREHMOMENTANFORDERUNGEN**-Diagramm auf der vorhergehenden Seite durchgeführt werden.

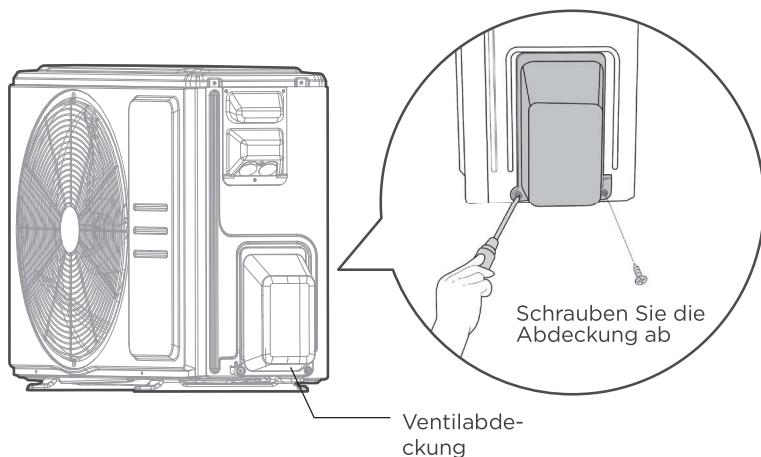

1. Schrauben Sie die Abdeckung des Verpackungsventils an der Seite der Außeneinheit ab.
2. Entfernen Sie die Schutzkappen von den Ventilenden.
3. Richten Sie das gebördelte Rohrende mit jedem Ventil aus und ziehen Sie die Überwurfmutter so fest wie möglich von Hand an.
4. Verwenden Sie einen Schraubenschlüssel, um den Körper des Ventils zu greifen. **Nicht** die Mutter greifen, die das Serviceventil abdichtet.

! VERWENDEN SIE EINEN SCHRAUBENSCHLÜSSEL, UM DEN HAUPTKÖRPER DES VENTILS ZU GREIFEN

Das Drehmoment durch Anziehen der Überwurfmutter kann andere Teile des Ventils abbrechen.

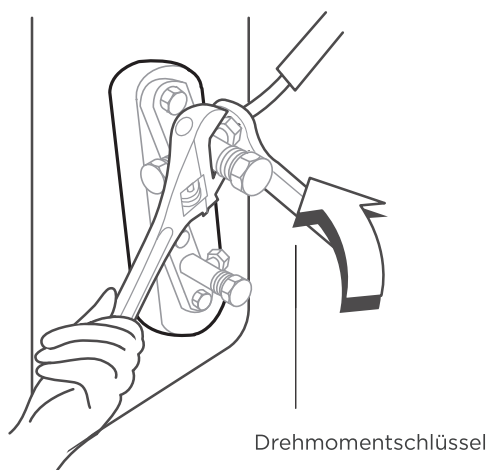

5. Halten Sie den Körper des Ventils fest und verwenden Sie einen Drehmomentschlüssel, um die Überwurfmutter gemäß den richtigen Drehmomentwerten festzuziehen.
6. Lösen Sie die Bördelmutter leicht und ziehen Sie sie dann erneut fest.
7. Wiederholen Sie die Schritte 3 bis 6 für das verbleibende Rohr.

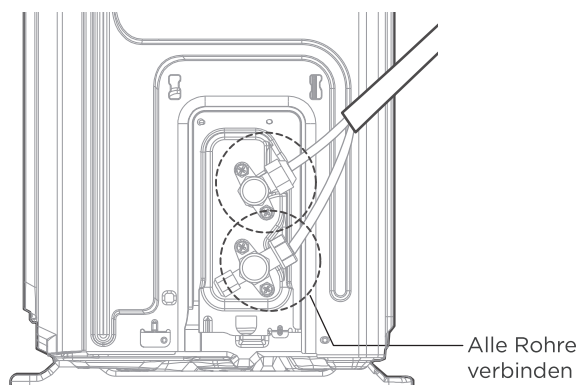

Luftentleerung

ANMERKUNG: VORBEREITUNGEN UND VORSICHTSMASSNAHMEN

Luft und Fremdstoffe im Kältemittelkreislauf können zu abnormen Druckanstiegen führen, die die Klimaanlage beschädigen, deren Effizienz verringern und Verletzungen verursachen können. Stellen Sie sicher, dass die Luft im Innengerät und in den Rohren mit einer Vakuumpumpe evakuiert wird. Verwenden Sie eine Vakuumpumpe und ein Manometerventil, um den Kältemittelkreislauf zu entlüften und nicht kondensierbares Gas und Feuchtigkeit aus dem System zu entfernen. Die Evakuierung sollte bei der Erstinstallation und beim Versetzen der Einheit durchgeführt werden. Eine falsche Installation, die durch das Ignorieren der Anweisungen verursacht wird, kann ernsthafte Probleme für die Maschine verursachen.

VOR DER DURCHFÜHRUNG DER EVAKUIERUNG

- ✓ Stellen Sie sicher, dass die Verbindungsleitungen zwischen den Innen- und Außeneinheiten richtig verbunden sind.
- ✓ Stellen Sie sicher, dass alle Verkabelungen richtig verbunden sind.

Evakuierungsanweisungen

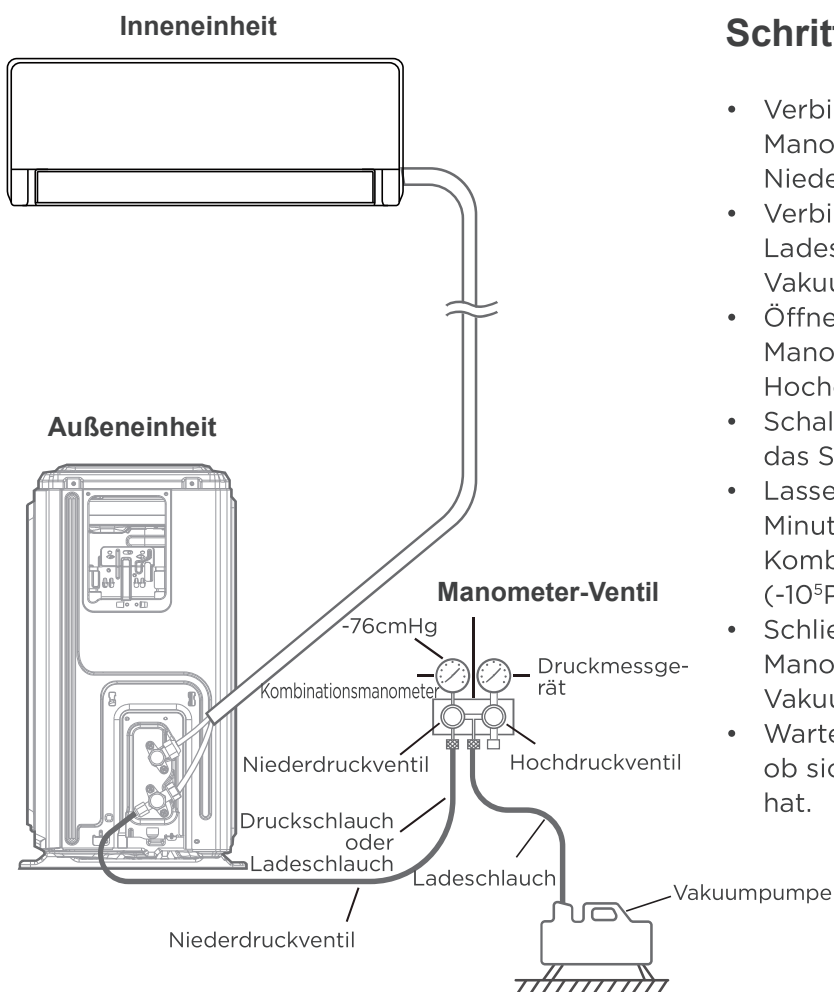

Schritt 1:

- Verbinden Sie den Ladeschlauch des Manometers mit dem Serviceanschluss am Niederdruckventil der Außeneinheit.
- Verbinden Sie einen weiteren Ladeschlauch vom Manometer mit der Vakuumpumpe.
- Öffnen Sie die Niederdruckseite des Manometers. Halten Sie die Hochdruckseite geschlossen.
- Schalten Sie die Vakuumpumpe ein, um das System zu evakuieren.
- Lassen Sie das Vakuum mindestens 15 Minuten laufen oder bis das Kombinationsmanometer -76 cmHg (-10^5 Pa) anzeigt.
- Schließen Sie die Niederdruckseite des Manometers und schalten Sie die Vakuumpumpe aus.
- Warten Sie 5 Minuten und überprüfen Sie, ob sich der Systemdruck nicht geändert hat.

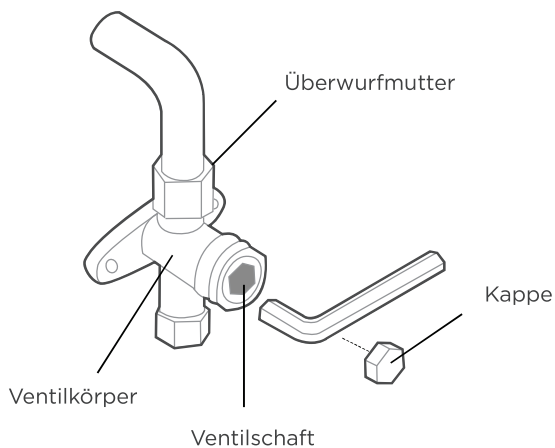

Schritt 2:

- Wenn sich der Systemdruck geändert hat, siehe den Abschnitt zur Gasleckprüfung, um zu erfahren, wie man nach Lecks sucht.
- Wenn sich der Systemdruck nicht geändert hat, schrauben Sie die Kappe vom Verpackungsventil (Hochdruckventil) ab.
- Führen Sie einen Sechskantschlüssel in das Verpackungsventil (Hochdruckventil) ein und öffnen Sie das Ventil, indem Sie den Schlüssel um 1/4 gegen den Uhrzeigersinn drehen. Hören Sie, ob Gas aus dem System austritt, und schließen Sie das Ventil nach 5 Sekunden.
- Beobachten Sie das Druckmessgerät eine Minute lang, um sicherzustellen, dass sich der Druck nicht ändert. Das Druckmessgerät sollte etwas höher als der atmosphärische Druck anzeigen.
- Entfernen Sie den Ladeschlauch vom Serviceanschluss.
- Verwenden Sie einen Sechskantschlüssel, um das Hochdruck- und das Niederdruckventil vollständig zu öffnen.
- Ziehen Sie die Ventilkappen an allen drei Ventilen (Serviceanschluss, Hochdruck, Niederdruck) von Hand fest. Bei Bedarf können Sie es weiter mit einem Drehmomentschlüssel festziehen.

! VENTILSCHÄFTE VORSICHTIG ÖFFNEN

Stellen Sie sicher, dass nach der Evakuierung alle Ventile geöffnet werden. Beim Öffnen der Ventilschäfte den Sechskantschlüssel drehen, bis er gegen den Endanschlag stößt. Versuchen Sie nicht, das Ventil weiter zu öffnen.

● HINWEIS ZUM HINZUFÜGEN VON KÄLTEMITTEL

Einige Systeme erfordern je nach Rohrlänge eine zusätzliche Befüllung. Die Standardrohrlänge beträgt 5m (16'). Das Kältemittel sollte über den Serviceanschluss des Niederdruckventils der Außeneinheit aufgefüllt werden. Das zusätzliche Kältemittel, das hinzugefügt werden muss, kann mit der folgenden Formel berechnet werden:

ZUSÄTZLICHES KÄLTEMITTEL PRO ROHRLÄNGE

Verbindungsrohrlänge (m)	Luftreinigungs- methode	Zusätzliches Kältemittel	
≤ Standardrohrlänge	Vakuumpumpe	N/V	
> Standardrohrlänge	Vakuumpumpe	Flüssigkeitsseite: Ø 6.35 (1/4") R410A: (Rohrlänge - Standardlänge) x 15g/m (Rohrlänge - Standardlänge) x 0.16oz/ft R32: (Rohrlänge - Standardlänge) x 12g/m (Rohrlänge - Standardlänge) x 0.13oz/ft	Flüssigkeitsseite: Ø 9.52 (3/8") R410A: (Rohrlänge - Standardlänge) x 30g/m (Rohrlänge - Standardlänge) x 0.32oz/ft R32: (Rohrlänge - Standardlänge) x 24g/m (Rohrlänge - Standardlänge) x 0.26oz/ft

⊘ KÄLTEMITTELTYPEN NICHT MISCHEN.

Elektro-und Gasleckprüfungen



WARNUNG-GEFAHR EINES ELEKTRISCHEN SCHLAGS

ALLE VERKABELUNGEN MÜSSEN DEN ÖRTLICHEN UND NATIONALEN ELEKTRISCHEN VORSCHRIFTEN ENTSPRECHEN UND MÜSSEN VON EINEM LIZENZIERTEN ELEKTRIKER INSTALLIERT WERDEN.



BEVOR DEM TESTLAUF

Führen Sie den Testlauf erst durch, nachdem Sie die folgenden Schritte abgeschlossen haben:

- Elektrische Sicherheitsprüfungen – Bestätigen Sie, dass das elektrische System der Einheit sicher und ordnungsgemäß funktioniert.
- Gasleckprüfungen – Überprüfen Sie alle Überwurfmutterverbindungen und stellen Sie sicher, dass das System nicht leckt.
- Stellen Sie sicher, dass Gas-und Flüssigkeitsventile (Hoch-und Niederdruck) vollständig geöffnet sind.

Elektrische Sicherheitsprüfungen

Nach der Installation überprüfen Sie, dass alle elektrischen Verkabelungen gemäß den örtlichen und nationalen Vorschriften und gemäß dem Installationshandbuch installiert wurden.

Elektrische Sicherheitsprüfungen

Überprüfen Sie die Erdung

Messen Sie den Erdungswiderstand durch visuelle Inspektion und mit einem Erdungswiderstandstester.

WÄHREND DES TESTLAUFS

Auf Elektrische Leckage überprüfen

Bei der **Testdurchführung** verwenden Sie eine Prüfsonde und ein Multimeter, um einen umfassenden elektrischen Leckagetest durchzuführen.

Wenn eine elektrische Leckage festgestellt wird, schalten Sie die Einheit sofort aus und rufen Sie einen lizenzierten Elektriker an, um die Ursache der Leckage zu finden und zu beheben.

Hinweis: Dies ist möglicherweise nicht erforderlich für einige Standorte in Nordamerika.

Gasleckprüfungen

Es gibt zwei verschiedene Methoden, um nach Gaslecks zu prüfen.

Seifen- und Wassermethode

Verwenden Sie eine weiche Bürste, um Seifenwasser oder flüssiges Reinigungsmittel auf alle Rohranschlusspunkte an der Inneneinheit und der Außeneinheit aufzutragen. Das Vorhandensein von Blasen zeigt ein Leck an.

Leckdetektormethode

Wenn Sie einen Leckdetektor verwenden, lesen Sie in der Bedienungsanleitung des Geräts die richtigen Gebrauchsanweisungen.

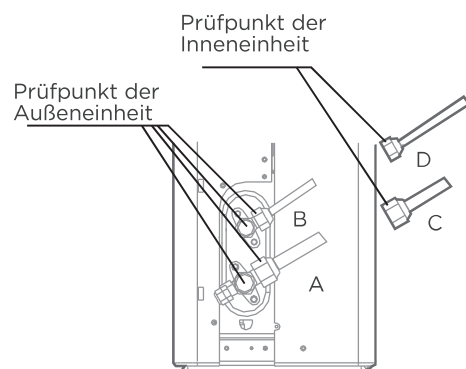

A: Niederdruck-Stoppventil

B: Hochdruck-Stoppventil

C & D: Innenraum-Flanschmuttern

NACH DURCHFÜHRUNG DER GASLECKPRÜFUNGEN

Nachdem Sie bestätigt haben, dass alle Rohrverbindungspunkte KEINE Leckagen aufweisen, ersetzen Sie die Ventilabdeckung an der Außeneinheit.

Probelauf

Anweisungen zum Probelauf

Sie sollten den **Probelauf** mindestens 30 Minuten lang durchführen.

- Schließen Sie das Gerät an die Stromversorgung an.
- Drücken Sie die **EIN/AUS** -Taste auf der Fernbedienung, um das Gerät einzuschalten.
- Drücken Sie die **MODUS**-Taste, um die folgenden Funktionen nacheinander durchzuschalten:
 - KÜHLEN-Wählen Sie die niedrigste mögliche Temperatur
 - HEIZEN-Wählen Sie die höchste mögliche Temperatur
- Lassen Sie jede Funktion 5 Minuten lang laufen und führen Sie die folgenden Überprüfungen durch:

Liste der durchzuführenden Überprüfungen	BESTANDEN/NICHT BESTANDEN	
Keine Stromleckage		
Gerät ist ordnungsgemäß geerdet		
Alle elektrischen Klemmen sind ordnungsgemäß abgedeckt		
Innen- und Außeneinheiten sind fest installiert		
Alle Rohrverbindungspunkte sind dicht	Außen (2):	Innen (2):
Wasser wird ordnungsgemäß über den Ablaufschlauch abgeleitet		
Alle Rohrleitungen sind ordnungsgemäß isoliert		
Gerät führt die KÜHLFunktion ordnungsgemäß aus		
Gerät führt die HEIZFunktion ordnungsgemäß aus		
Lamellen der Inneneinheit drehen sich ordnungsgemäß		
Inneneinheit reagiert auf Fernbedienung		

ROHRVERBINDUNGEN DOPPELT ÜBERPRÜFEN

Während des Betriebs erhöht sich der Druck im Kältemittelkreislauf. Dies könnte Lecks aufzeigen, die während Ihrer ersten Leckprüfung nicht vorhanden waren. Nehmen Sie sich während des Probelaufs Zeit, um sicherzustellen, dass alle Kältemittelrohrverbindungspunkte keine Lecks aufweisen. Für Anweisungen siehe Abschnitt Gasleckprüfung .

- Nachdem der Probelauf erfolgreich abgeschlossen wurde und Sie bestätigt haben, dass alle Kontrollpunkte aus der Liste der durchzuführenden Überprüfungen **BESTANDEN** haben, gehen Sie wie folgt vor:
 - a. Stellen Sie mit der Fernbedienung die normale Betriebstemperatur des Geräts wieder her.
 - b. Isolieren Sie die Kältemittelanschlüsse der Inneneinheit, die Sie während des Installationsvorgangs der Inneneinheit unbedeckt gelassen haben, mit Isolierband.

WENN DIE UMGEBUNGSTEMPERATUR UNTER 16°C (60°F) LIEGT

Sie können die COOL-Funktion nicht mit der Fernbedienung einschalten, wenn die Umgebungstemperatur unter 16°C (60°F) liegt. In diesem Fall können Sie die **MANUELLE STEUERUNG** -Taste verwenden, um die KÜHL-Funktion zu testen.

- Heben Sie das Frontpanel an, bis es einrastet.
- Die **MANUELLE STEUERUNG** -Taste befindet sich rechts am elektrischen Steuerkasten. Drücken Sie zweimal, um den Kühlmodus auszuwählen.
- Führen Sie den Probelauf wie gewohnt durch.

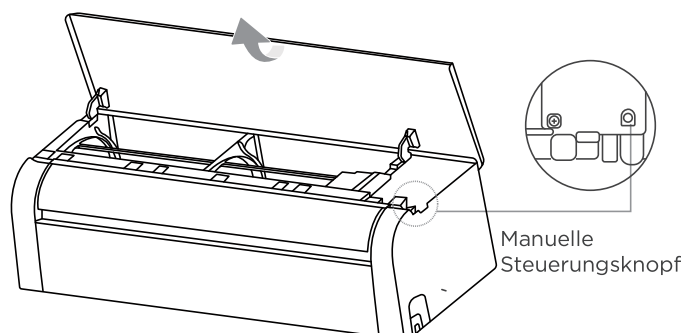

Spezifikationen der Fernbedienung

Modell	RG10E21(2HS)/BGCEF, RG10E21(2HS)/BGEF, RG10E21(N2HS)/BGCEF, RG10E21(N2HS)/BGEF
Nennspannung	3,0V (Trockenbatterien R03/LR03X2)
Signalempfangsbereich	8m
Umgebung	-5°C~60°C(23°F~140°F)

Schnellstartanleitung

1 BATTERIEN EINLEGEN

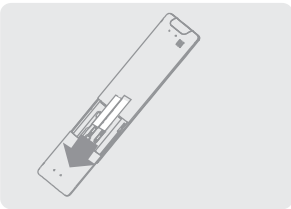

2 MODUS WÄHLEN

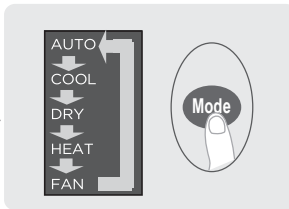

3 TEMPERATUR WÄHLEN

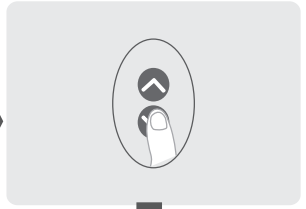

6 NETZSCHALTER DRÜCKEN

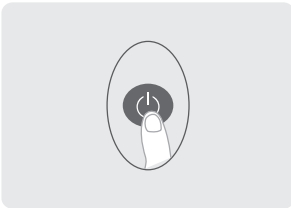

5 FERNBEDIENUNG AUF DAS GERÄT RICHTEN

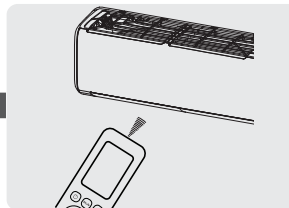

4 LÜFTERGESCHWINDIGKEIT WÄHLEN

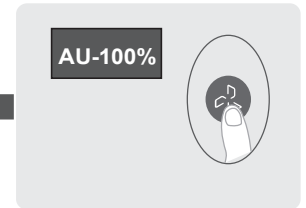

NICHT SICHER, WAS EINE FUNKTION MACHT?

Für eine detaillierte Beschreibung der Nutzung Ihrer Klimaanlage lesen Sie das Benutzerhandbuch. So verwenden Sie die Grundfunktionen und so verwenden Sie die erweiterten Funktionen in diesem Handbuch.

SPEZIELLER HINWEIS

- Das Design der Tasten an Ihrem Gerät kann leicht von dem im Beispiel gezeigten abweichen.
- Wenn das Innengerät eine bestimmte Funktion nicht hat, hat das Drücken der entsprechenden Taste auf der Fernbedienung keine Wirkung.
- Wenn es grobe Unterschiede zwischen „Fernbedienungsanleitung“ und „BENUTZERHANDBUCH“ in der Funktionsbeschreibung gibt, hat die Beschreibung des „BENUTZERHANDBUCH“ Vorrang.

Umgang mit der Fernbedienung

Einfügen und Ersetzen von Batterien

Möglicherweise sind in Ihrer Klimaanlage zwei Batterien enthalten (bei einigen Einheiten). Legen Sie vor Gebrauch die Batterien in die Fernbedienung.

1. Schieben Sie die Rückabdeckung der Fernbedienung nach unten, um das Batteriefach freizulegen.
2. Legen Sie die Batterien ein und achten Sie darauf, die (+) und (-) Enden der Batterien mit den Symbolen im Batteriefach abzustimmen.
3. Schieben Sie die Batterieabdeckung wieder zurück.

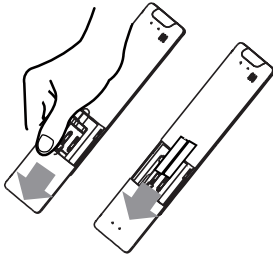

Fernbedienung

- Direktes Sonnenlicht kann den Infrarot-Signalempfänger stören.
- Es muss eine klare Sichtlinie zwischen der Fernbedienung und dem Gerät vorhanden sein.
- Falls die Signale der Fernbedienung zufällig ein anderes Gerät steuern, bewegen Sie das Gerät an einen anderen Ort oder kontaktieren Sie den Kundenservice.

! Batterieentsorgung

- Entsorgen Sie Batterien nicht als unsortierten Hausmüll. Beachten Sie die lokalen Gesetze zur ordnungsgemäßen Entsorgung von Batterien.
- Batterien können ein chemisches Symbol am unteren Rand des Entsorgungssymbols aufweisen. Dieses chemische Symbol bedeutet, dass die Batterie ein Schwermetall enthält, das eine bestimmte Konzentration überschreitet.
- Ein Beispiel ist Pb: Blei (>0,004%). Geräte und gebrauchte Batterien müssen in einer spezialisierten Anlage für Wiederverwendung, Recycling und Rückgewinnung behandelt werden. Durch die Gewährleistung korrekter Entsorgung helfen Sie, mögliche negative Folgen für die Umwelt und die menschliche Gesundheit zu vermeiden.



Batterieleistung

Für optimale Produktleistung:

- Mischen Sie keine alten und neuen Batterien oder Batterien verschiedener Marken.
- Lassen Sie keine Batterien in der Fernbedienung, wenn Sie das Gerät mehr als 2 Monate nicht benutzen wollen.

Hinweise zur Verwendung der Fernbedienung

Das Gerät könnte den örtlichen nationalen Vorschriften entsprechen.

- In Kanada sollte es den Vorschriften CAN ICES-3(B)/NMB-3(B) entsprechen.
- In den USA entspricht dieses Gerät Teil 15 der FCC-Bestimmungen. Der Betrieb unterliegt den folgenden zwei Bedingungen:
 - (1) Dieses Gerät darf keine schädlichen Interferenzen verursachen, und
 - (2) Dieses Gerät muss alle empfangenen Interferenzen akzeptieren, einschließlich Interferenzen, die einen unerwünschten Betrieb verursachen können.

Dieses Gerät wurde getestet und erfüllt die Grenzwerte für ein digitales Gerät der Klasse B gemäß Teil 15 der FCC-Vorschriften. Diese Grenzwerte sollen in einer Wohnumgebung einen angemessenen Schutz gegen schädliche Interferenzen bieten. Dieses Gerät erzeugt, verwendet und kann Hochfrequenzenergie abstrahlen, und wenn es nicht in Übereinstimmung mit den Anweisungen installiert und verwendet wird, kann es schädliche Interferenzen mit Funkkommunikationen verursachen. Es gibt jedoch keine Garantie dafür, dass Interferenzen in einer bestimmten Installation nicht auftreten. Wenn dieses Gerät schädliche Interferenzen des Radio- oder Fernsehempfangs verursacht, die durch ein- und ausschalten des Geräts festgestellt werden können, wird der Benutzer ermutigt, die Interferenzen durch eine oder mehrere der folgenden Maßnahmen zu beheben:

- Richten Sie die Empfangsantenne neu aus oder verlegen Sie sie.
- Erhöhen Sie den Abstand zwischen dem Gerät und dem Empfänger.
- Schließen Sie das Gerät an eine Steckdose eines anderen Stromkreises an als an den, an den der Empfänger angeschlossen ist.
- Konsultieren Sie den Händler oder einen erfahrenen Radio/TV-Techniker zur Hilfe.
- Änderungen oder Modifikationen, die nicht von der für die Einhaltung verantwortlichen Partei genehmigt sind, könnten die Berechtigung des Benutzers zum Betrieb des Geräts entziehen.

Tasten und Funktionen

Bevor Sie Ihre neue Klimaanlage benutzen, sollten Sie sich mit ihrer Fernbedienung vertraut machen. Im Folgenden finden Sie eine kurze Einführung in die Fernbedienung selbst.

Für Anweisungen zur Bedienung Ihrer Klimaanlage beziehen Sie sich auf den Abschnitt **So verwenden Sie die Grundfunktionen** dieses Handbuchs.

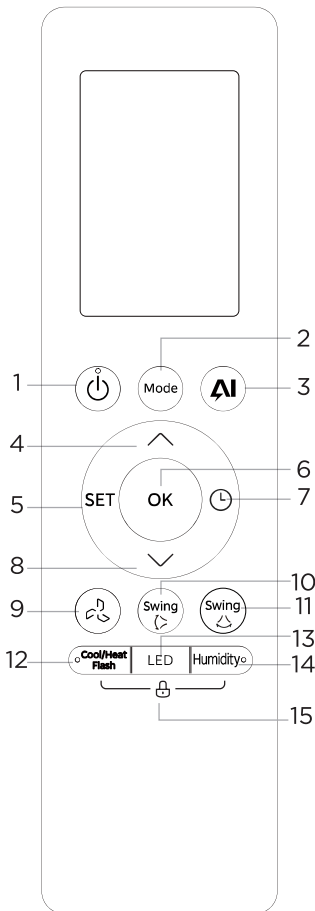

Modell: RG10E21(2HS)/BGEF
RG10E21(N2HS)/BGEF

Beschreibung

1	EIN/AUS: Das Gerät ein-oder ausschalten.
2	Modus: Auto > Kühl > Trocken > Heiz > Lüfter
3	ECOMASTER : Startet und stoppt den energiesparenden Betrieb.
4	Temp Hoch: Erhöht die Temperatur in Schritten von 0,5°C (1°F). Max. Temperatur ist 30°C (86°F). HINWEIS: Drücken Sie gleichzeitig ↑ & ↓ Tasten für 3 Sekunden, um die Temperaturanzeige zwischen °C & °F zu wechseln.
5	EINSTELLEN: Air magic/UV-Lampe > Folg Mir > Aktiv-Sauber > Intelligente Feuchtigkeitskontrolle > AP-Modus* > Schlafmodus > Breeze away [*]: Modellabhängig
6	OK: Wird verwendet, um die ausgewählten Funktionen zu bestätigen
7	Timer: Stellen Sie den Timer ein, um das Gerät ein-oder auszuschalten.
8	Temp Runter: Verringert die Temperatur in Schritten von 0,5°C (1°F). Min. Temperatur ist 16°C (60°F).
9	Lüftergeschwindigkeit: AU > 20% > 40% > 60% > 80% > 100%. Drücken Sie die TEMP ↑ oder ↓ Taste, um die Ventilatorgeschwindigkeit in Schritten von 1% zu erhöhen/zu verringern.
10	Schwenken (oben und unten) : Startet und stoppt die horizontale Lamellenbewegung.
11	Schwenken (links und rechts) : Startet und stoppt die Bewegung des vertikalen Flügels.
12	Kühlen/Heizen Flash: Reduzieren (Kühlmodus) oder erhöhen (Heizmodus) der Temperatur in kurzer Zeit.
13	LED: Schaltet das LED-Display & das Klimaanlage-Signal ein und aus.
14	Feuchtigkeit: Stellen Sie die Raumfeuchtigkeit während des Trockenbetriebs im Bereich von 35%~85% ein. Drücken Sie diese Taste, um die Feuchtigkeit in Schritten von 5% zu erhöhen. Hinweis: Nach der Einstellung werden die Feuchtigkeitseinstellungen auf dem Bildschirm angezeigt.
15	Sperre: Drücken Sie gleichzeitig die Tasten Kühlen/Heizen Flash und Feuchtigkeit für 5 Sekunden, um die Tastensperre zu aktivieren. Drücken Sie diese beiden Tasten erneut für 2 Sekunden, um die Tastensperre zu deaktivieren.

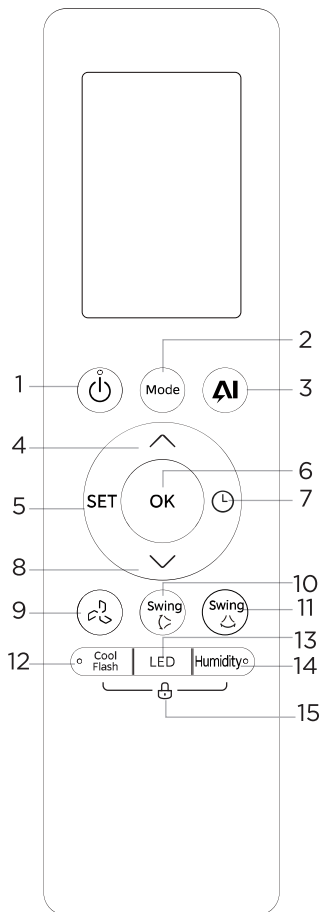

Modell: RG10E21(2HS)/BGCEF
 RG10E21(N2HS)/BGCEF

Beschreibung

1	EIN/AUS: Das Gerät ein-oder ausschalten.
2	Modus: Kühlen > Trocken > Ventilator
3	ECOMASTER : Startet und stoppt den energiesparenden Betrieb.
4	Temp Hoch: Erhöht die Temperatur in Schritten von 0,5°C (1°F). Max. Temperatur ist 30°C (86°F). HINWEIS: Drücken Sie gleichzeitig \wedge & \vee Tasten für 3 Sekunden, um die Temperaturanzeige zwischen °C & °F zu wechseln.
5	EINSTELLEN: Air magic/UV-Lampe*> Folg Mir > Aktiv-Sauber > Intelligente Feuchtigkeitskontrolle > AP-Modus* > Schlafmodus > Breeze away [*]: Modellabhängig
6	OK: Wird verwendet, um die ausgewählten Funktionen zu bestätigen
7	Timer: Stellen Sie den Timer ein, um das Gerät ein-oder auszuschalten.
8	Temp Runter: Verringert die Temperatur in Schritten von 0,5°C (1°F). Min. Temperatur ist 16°C (60°F).
9	Lüftergeschwindigkeit: AU > 20% >40% > 60% > 80% > 100%. Drücken Sie die TEMP \wedge oder \vee Taste, um die Ventilatorgeschwindigkeit in Schritten von 1% zu erhöhen/zu verringern.
10	Schwenken (oben und unten) : Startet und stoppt die horizontale Lamellenbewegung.
11	Schwenken (links und rechts) : Startet und stoppt die Bewegung des vertikalen Flügels.
12	Kühlen Flash: Reduziert die Temperatur (Kühlmodus) in kurzer Zeit.
13	LED: Schaltet das LED-Display & das Klimaanlage-Signal ein und aus.
14	Feuchtigkeit: Stellen Sie die Raumfeuchtigkeit während des Trockenbetriebs im Bereich von 35%~85% ein. Drücken Sie diese Taste, um die Feuchtigkeit in Schritten von 5% zu erhöhen. Hinweis: Nach der Einstellung werden die Feuchtigkeitseinstellungen auf dem Bildschirm angezeigt.
15	Sperre: Drücken Sie gleichzeitig die Tasten Kühlen/Heizen Flash und Feuchtigkeit für 5 Sekunden, um die Tastensperre zu aktivieren. Drücken Sie diese beiden Tasten erneut für 2 Sekunden, um die Tastensperre zu deaktivieren.

Anzeige auf dem Fernbedienungsbildschirm

Informationen werden angezeigt, wenn die Fernbedienung eingeschaltet wird.

Schlafmodus **Nicht verfügbar für dieses Gerät.** **Breeze away Person** **Nicht verfügbar für dieses Gerät.** **Niedriger Batteriestand (Wenn blinkt)**

Folg mir **Aktiv-Sauber** **Intelligente Feuchtigkeitskontrolle** **Nicht verfügbar für dieses Gerät.** **Drahtlose Steuerung ***

[*]: Modellabhängig

Kühlen/Heizen Flash **Air magic *** **ECOMASTER** **Frisch *** **Nicht verfügbar für dieses Gerät.**

[*]: Modellabhängig

Übertragungsanzeige **Timer EIN** **Timer AUS** **Sperrfunktion** **Stille Funktion** **Nicht verfügbar für dieses Gerät.**

Temperatur-/Timer-/Lüftergeschwindigkeitsanzeige
 Zeigt standardmäßig die eingestellte Temperatur, Ventilatorgeschwindigkeit oder Timer-Einstellungen an, wenn die TIMER EIN/AUS Funktionen verwendet werden.

LÜFTERGESCHWINDIGKEIT

AUTO	STILLE	NIEDRIG	MITTEL	HOCH
☼ AUTO	☼ ☼	☼	☼	☼ ☼
	1% 2-20%	21-40%	41-60%	61-80% 81-100%

HINWEIS:Die Ventilatorgeschwindigkeit kann im AUTO oder Trockenmodus nicht eingestellt werden.

Modusanzeige: Zeigt den aktuellen Modus an

AUTO COOL DRY HEAT FAN

AUTO-und HEIZmodus sind nur für Kühl-und Heizmodelle.

Horizontaler Flügelschwenk **Nicht verfügbar für dieses Gerät**

Vertikaler Flügelautomatikschwenk

Modell:

Alle oben gezeigten Anzeigen dienen nur zur Information. Während des tatsächlichen Betriebs werden nur die relevanten Anzeigen auf dem Display gezeigt.

So verwenden Sie die Grundfunktionen

HINWEIS

Vor dem Betrieb stellen Sie bitte sicher, dass das Gerät eingesteckt ist und Strom zur Verfügung steht.

AUTO-Modus

Wählen Sie den AUTO-Modus



Stellen Sie Ihre gewünschte Temperatur ein



Schalten Sie die Klimaanlage ein



Hinweis:

1. Im AUTO-Modus wählt das Gerät automatisch die Funktion KÜHLEN, VENTILATOR oder HEIZEN basierend auf der gewählten Temperatur.
2. Im AUTO-Modus kann die Ventilatorgeschwindigkeit nicht eingestellt werden.

KÜHL-oder HEIZ-Modus

Wählen Sie den KÜHL-/HEIZ-Modus

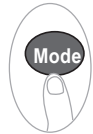

Stellen Sie die Temperatur ein



Stellen Sie die Lüftergeschwindigkeit ein



Schalten Sie die Klimaanlage ein



Hinweis: Der Heizmodus ist nur für die Kühl- und Heizmodelle verfügbar.

TROCKEN-Modus

Wählen Sie den TROCKEN-Modus

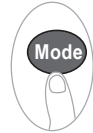

Stellen Sie Ihre gewünschte Temperatur ein



Schalten Sie die Klimaanlage ein



Hinweis: Im TROCKEN-Modus kann die Lüftergeschwindigkeit nicht eingestellt werden, da sie bereits automatisch gesteuert wird.

LÜFTER-Modus

Wählen Sie VENTILATOR Modus



Stellen Sie die Lüftergeschwindigkeit ein



Schalten Sie die Klimaanlage ein



Hinweis: Im LÜFTER-Modus können Sie die Temperatur nicht einstellen. Daher wird keine Temperatur auf dem Fernbedienungsbildschirm angezeigt.

TIMER-Einstellung

TIMER EIN/AUS-Stellen Sie die Zeit ein, nach der sich das Gerät automatisch ein-/ausschaltet.

TIMER EIN Einstellung

Drücken Sie die TIMER-Taste, um die Zeit-EIN-Sequenz zu starten.

Drücken Sie die Temp. Hoch oder Runter Tasten, um die Zeitdauer einzustellen, nach der Sie möchten, dass das Gerät eingeschaltet wird. Warten Sie 1 Sekunde, um die Zeiteinstellung zu aktivieren, um das Gerät einzuschalten.

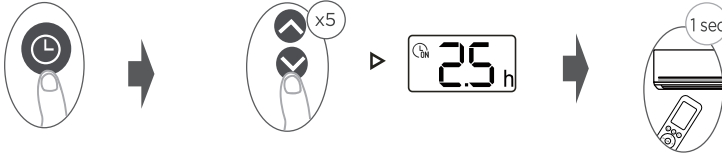

TIMER AUS Einstellung

Drücken Sie die TIMER-Taste, um die Zeit-AUS-Sequenz zu starten.

Drücken Sie die Temp. Hoch oder Runter Tasten, um die Zeitdauer einzustellen, nach der Sie möchten, dass das Gerät ausgeschaltet wird. Warten Sie 1 Sekunde, um die Zeiteinstellung zu aktivieren, um das Gerät auszuschalten.

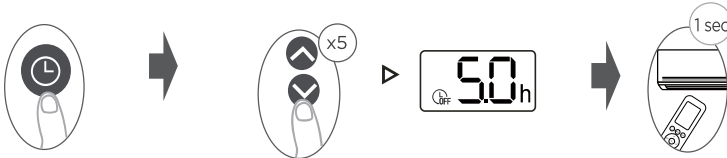

Hinweis:

1. Beim Einstellen des TIMER EIN oder TIMER AUS wird die Zeit mit jedem Drücken in 30 Minuten Schritten bis zu 10 Stunden erhöht. Nach 10 Stunden und bis zu 24 Stunden wird sie in 1 Stundenschritten erhöht. (Drücken Sie zum Beispiel 5-mal, um 2,5 Stunden zu erreichen, und 10-mal, um 5 Stunden zu erreichen,) Der Timer kehrt nach 24 wieder auf 0,0 zurück.
2. Jede Funktion durch Einstellen ihres Timers auf 0,0h abbrechen.

TIMER EIN & AUS Einstellung (Beispiel)

Beachten Sie, dass die von Ihnen festgelegten Zeiträume für beide Funktionen Stunden nach der aktuellen Zeit beziehen.

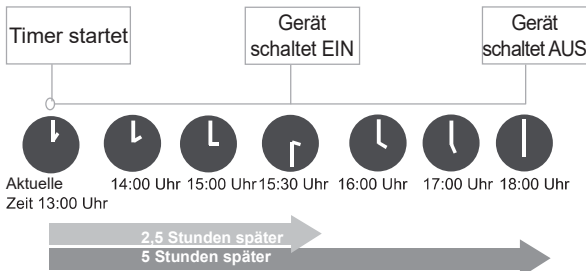
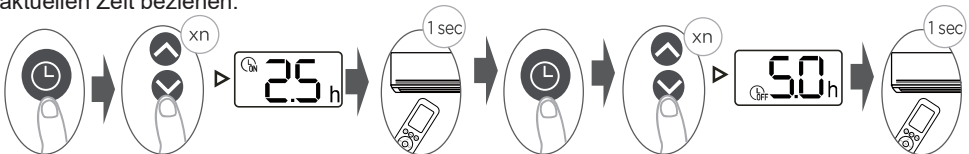

Beispiel: Wenn der aktuelle Timer auf 13:00 Uhr eingestellt ist, wird das Gerät nach den obigen Schritten 2,5 Stunden später (15:30 Uhr) eingeschaltet und um 18:00 Uhr ausgeschaltet.

So verwenden Sie die erweiterten Funktionen

Schwenkfunktion

Drücken Sie die Schwenk-Taste

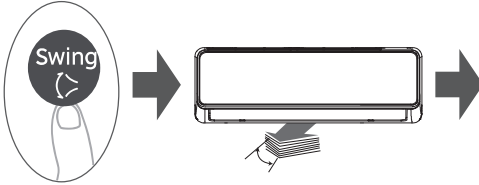

Drücken Sie diese Taste wiederholt, und wenn das Intervall zwischen den Drücken innerhalb von 3 Sekunden liegt, wird der horizontale Flügel in folgender Reihenfolge betrieben: Flügelautomatikschwenk Stopp > Flügelautomatikschwenk Start > Flügelwinkel 1 > Flügelwinkel 2 > Flügelwinkel 3 > Flügelwinkel 4 > Flügelwinkel 5.

Drücken Sie diese Taste wiederholt, und wenn das Intervall zwischen den Drücken mehr als 3 Sekunden beträgt, wird der horizontale Flügel in folgender Reihenfolge betrieben: Flügel in einem bestimmten Winkel > Flügelautomatikschwenk Start > Flügelautomatikschwenk Stopp.

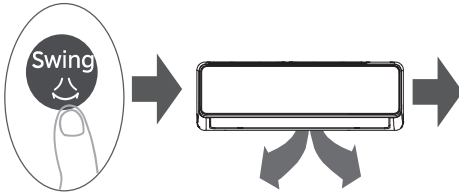

Drücken Sie diese Taste, der vertikale Flügel schwenkt automatisch nach links und rechts.

LED-ANZEIGE



Drücken Sie diese Taste, um die Anzeige auf dem Innengerät ein-oder auszuschalten.



Drücken Sie diese Taste länger als 5 Sekunden (einige Geräte).

Halten Sie die Taste länger als 5 Sekunden gedrückt, zeigt das Innengerät die tatsächliche Raumtemperatur an. Drücken Sie erneut länger als 5 Sekunden, um zur Anzeige der eingestellten Temperatur zurückzukehren.

Stille Funktion (einige Einheiten)



Drücken Sie die Ventilator-Taste länger als 2 Sekunden, um die stille Funktion zu aktivieren/deaktivieren. (einige Einheiten)

Aufgrund des Betriebs des Kompressors bei niedriger Frequenz kann es zu unzureichender Kühlkapazität kommen.

FP-Funktion

(Modell RG10E21(2HS)/BGEF
RG10E21(N2HS)/BGEF)



Das Gerät wird bei hoher Lüftergeschwindigkeit betrieben (während der Kompressor läuft), und die Temperatur wird automatisch auf 8 °C/46 °F eingestellt.

Hinweis: Diese Funktion ist nur für Wärmepumpen-Klimaanlagen verfügbar.

Drücken Sie diese Taste zweimal innerhalb einer Sekunde im HEIZ-Modus mit einer eingestellten Temperatur von 16 °C/60 °F, um die FP-Funktion zu aktivieren.

Das Drücken der Ein/Aus-, Modus-, Lüfter- und Temperaturtaste während des Betriebs hebt diese Funktion auf.

Kühl Flash/Kühl/Heiz-Flash-Funktion



Wenn Sie diese Taste im KÜHL-Modus drücken, startet die Kühl-Flash-Funktion. Das Gerät wird ein großes Luftvolumen und einen hohen Luftstrom erzeugen, wodurch die Temperatur im gesamten Raum in kurzer Zeit gesenkt wird.



Wenn Sie diese Taste im KÜHL-Modus drücken, startet die Kühl-Flash-Funktion. Das Gerät wird ein großes Luftvolumen und einen hohen Luftstrom erzeugen, wodurch die Temperatur im gesamten Raum in kurzer Zeit gesenkt wird.

Wenn Sie diese Taste im HEIZ-Modus drücken, startet die Heiz-Flash-Funktion. Ein schneller und starker heißer Luftstrom wird Ihren gesamten Raum in kurzer Zeit erwärmen.

ECOMASTER-Funktion

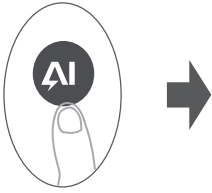

Drücken Sie diese Taste im Kühl/Heiz-Modus, die Lüftergeschwindigkeit ändert sich auf Auto, die eingestellte Temperatur bleibt unverändert, was für ein komfortableres Gefühl sorgt, Energie spart und Temperaturschwankungen reduziert.

HINWEIS: Diese Funktion ist nur verfügbar, wenn das Gerät im Kühl-oder Heizmodus ist. Die Kühl/Heizen Flash-und Silent-Funktion wird aufgehoben, wenn die ECOMASTER-Funktion aktiviert ist. Das Starten der Aktiv-Sauber-, Kühl/Heizen Flash-, FP-, Silent-Funktion oder das Drücken der Modus-oder Ein/Aus-Taste hebt die ECOMASTER-Funktion auf.

Luftfeuchtigkeits-Funktion

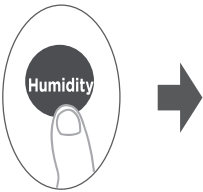

Drücken Sie diese Taste, um die Luftfeuchtigkeits-Einstellfunktion zu aktivieren. Im Trockenmodus drücken Sie diese Taste, um die Luftfeuchtigkeitseinstellung im Bereich von 35% bis 85% anzupassen. Jeder Tastendruck erhöht die Luftfeuchtigkeit um 5%-Schritte.

Hinweis: Nach dem Einstellen werden die Luftfeuchtigkeitseinstellungen auf dem Bildschirm angezeigt.

Lamellen-Reset-Funktion (einige Einheiten)

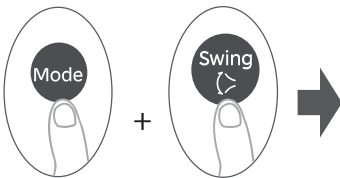

Schalten Sie das System mit der Fernbedienung aus und drücken Sie dann die „Modus“-und „Swing“-Taste zusammen, bis ein Piepton von innen zu hören ist. Das Gerät befindet sich im Lamellen-Reset-Modus. Drücken Sie keine Taste, und der Vorgang wird automatisch abgeschlossen.

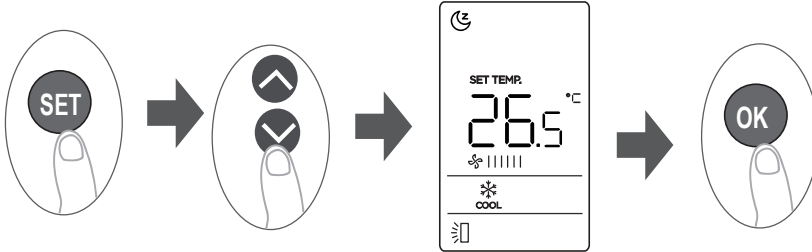

- Drücken Sie die SET-Taste, um in die Funktions-Einstellung zu gelangen, dann drücken Sie SET-Taste oder TEMP-oder \wedge TEMP-Taste, um die gewünschte Funktion auszuwählen. Das ausgewählte Symbol blinkt im Anzeigebereich, drücken Sie die OK-Taste zur Bestätigung.
- Um die ausgewählte Funktion abzubrechen, führen Sie einfach die gleichen Schritte wie oben aus.
- Drücken Sie die SET-Taste, um durch die Betriebsfunktionen zu scrollen:

Air Magic/UV-Lampe* (☼) > Folg Mir (☺) > Aktiv-Sauber (☼) > Intelligente Luftfeuchtigkeitsregelung (AI) > AP-Modus* (📶) > Schlaf (🌙) > Breeze Away (☼)

[*]: Modellabhängig.

Air Magic/UV-Lampe-Funktion (einige Einheiten)

Wenn diese Funktion aktiviert wird, wird die Ion-oder UV-Lampe (modellabhängig) eingeschaltet. Wenn beide Funktionen vorhanden sind, werden diese gleichzeitig aktiviert und helfen, die Luft im Raum zu reinigen.

Folg Mir-Funktion

Die FOLG MIR-Funktion ermöglicht es der Fernbedienung, die Temperatur an ihrem aktuellen Standort zu messen und dieses Signal in 3-Minuten-Intervallen an die Klimaanlage zu senden.

Im AUTO-, KÜHL-oder HEIZ-Modus ermöglicht das Messen der Umgebungstemperatur von der Fernbedienung (anstatt vom Innengerät selbst) der Klimaanlage, die Temperatur um Sie herum zu optimieren und maximalen Komfort zu gewährleisten.

HINWEIS: Halten Sie die Kühl/Heizen (Kühl) Flash-Taste 7 Sekunden lang gedrückt, um die Speicherfunktion der Folg Mir-Funktion zu starten/zu stoppen.

- Wenn die Speicherfunktion aktiviert ist, wird "On" 3 Sekunden lang auf dem Bildschirm angezeigt.
- Wenn die Speicherfunktion gestoppt ist, wird „OF“ 3 Sekunden lang auf dem Bildschirm angezeigt.
- Während die Speicherfunktion aktiviert ist, wird das Drücken der Ein/Aus-Taste, das Wechseln des Modus oder ein Stromausfall die Folg Mir-Funktion nicht abbrechen.

Aktiv-Sauber-Funktion

Die Aktiv-Sauber-Technologie entfernt Staub und Schimmel, die Gerüche verursachen können. Aktiv-Sauber gefriert und taut den Wärmetauscher schnell auf, um anhaftendes Material zu entfernen.

Wenn diese Funktion eingeschaltet ist, zeigt das Innengerät „CL“ an. Nach 20 bis 130 Minuten schaltet sich das Gerät automatisch ab und beendet die CLEAN-Funktion.

Intelligente Luftfeuchtigkeitsregelungs-Funktion

Drücken Sie diese Taste im Kühlmodus, die Lüftergeschwindigkeit ändert sich auf Auto, die eingestellte Temperatur bleibt unverändert. Das System kann die Luftfeuchtigkeit im Raum kontrollieren, um sicherzustellen, dass es nicht zu trocken oder zu feucht ist, während eine angenehme Temperatur beibehalten wird.

AP-Funktion (einige Geräte) :

Verwenden Sie die SET-Taste, um den AP (Access Point)-Modus zu wählen, um die drahtlose Konfiguration zu aktivieren. Wenn diese Funktion auf diesem Gerät nicht

verfügbar ist, könnte es möglich sein, in den AP-Modus zu gelangen, indem Sie die LED-Taste 7-mal innerhalb von 10 Sekunden drücken.

Sleep-Funktion

Verwenden Sie diese Funktion, um den Energieverbrauch während des Schlafs zu reduzieren. Wenn die SLEEP-Funktion aktiviert ist, passt die Klimaanlage intelligent die Temperatur und Lüftergeschwindigkeit an, um eine angenehmere Schlafumgebung zu bieten. Im Schlafbetrieb merkt sich das System die eingestellte Temperatur innerhalb von 30 Minuten automatisch. Beim nächsten Aktivieren wird es mit der Temperatur des letzten Speichers gestartet. Nach der Aktivierung der Schlaf-Funktion wird diese nach 9 Stunden automatisch aufgehoben.

Breeze Away-Funktion

Diese Funktion verhindert, dass direkter Luftstrom auf den Körper bläst, und lässt Sie sich in seidiger Kühle verwöhnen. Hinweis: Diese Funktion ist nur im Kühl-, Lüfter- und Trockenmodus verfügbar.

Verpacken und Auspacken der Einheit

Anweisungen zum Verpacken und Auspacken der Einheit:

Auspacken:

Inneneinheit:

1. Schneiden Sie das Siegelband auf dem Karton mit einem Messer auf, ein Schnitt links, ein Schnitt in der Mitte und ein Schnitt rechts.
2. Entfernen Sie die Verschlussnägeln oben auf dem Karton mit einem Schraubstock.
3. Öffnen Sie den Karton.
4. Entfernen Sie die mittlere Stützplatte, falls sie enthalten ist.
5. Nehmen Sie das Zubehörpaket heraus und entnehmen Sie das Anschlusskabel, falls es enthalten ist.
6. Heben Sie das Gerät aus dem Karton und legen Sie es flach hin.
7. Entfernen Sie das linke und rechte Verpackungspolster oder das obere und untere Verpackungspolster, lösen Sie den Verpackungsbeutel.

Außeneinheit

1. Schneiden Sie das Packband durch.
2. Entnehmen Sie das Gerät aus dem Karton.
3. Entfernen Sie den Schaumstoff vom Gerät.
4. Entfernen Sie den Verpackungsbeutel vom Gerät.

Verpacken:

Inneneinheit:

1. Legen Sie die Inneneinheit in den Verpackungsbeutel.
2. Befestigen Sie das linke und rechte Verpackungspolster oder das obere und untere Verpackungspolster an der Einheit.
3. Setzen Sie die Einheit in den Karton und legen Sie das Zubehörpaket hinein.
4. Schließen Sie den Karton und versiegeln Sie ihn mit dem Band.
5. Verwenden Sie bei Bedarf das Packband.

Außeneinheit:

1. Legen Sie die Außeneinheit in den Verpackungsbeutel.
2. Legen Sie den unteren Schaumstoff in die Box.
3. Setzen Sie die Einheit in den Karton und legen Sie den oberen Verpackungsschaum auf die Einheit.
4. Schließen Sie den Karton und versiegeln Sie ihn mit dem Band.
5. Verwenden Sie bei Bedarf das Packband.

HINWEIS: Bitte bewahren Sie alle Verpackungsmaterialien auf, falls Sie sie in Zukunft benötigen.

Marken, Urheberrechte und rechtliche Hinweise

 Midea Logo, Wortmarken, Handelsname, Handelsauftritt und alle Versionen davon sind wertvolle Vermögenswerte der Midea Group und/oder ihrer Tochtergesellschaften ("Midea"), auf die Midea Marken, Urheberrechte und andere geistige Eigentumsrechte besitzt, und alle aus der Verwendung eines Midea-Markenzeichens abgeleiteten Goodwills. Die Verwendung des Midea-Markenzeichens zu kommerziellen Zwecken ohne die vorherige schriftliche Zustimmung von Midea kann eine Markenverletzung oder unlauteren Wettbewerb im Sinne der einschlägigen Gesetze darstellen.

Dieses Handbuch wurde von Midea erstellt und Midea behält sich alle Urheberrechte daran vor. Kein Unternehmen oder Einzelperson darf dieses Handbuch ohne vorherige schriftliche Zustimmung von Midea insgesamt oder teilweise verwenden, vervielfältigen, ändern, verteilen oder mit anderen Produkten bündeln oder verkaufen.

Alle beschriebenen Funktionen und Anweisungen waren zum Zeitpunkt des Drucks dieses Handbuchs auf dem neuesten Stand. Das tatsächliche Produkt kann aufgrund verbesserter Funktionen und Designs jedoch variieren.

Entsorgung und Recycling

Wichtige Hinweise zur Umwelt (Europäische Entsorgungsrichtlinien)

Einhaltung der WEEE-Richtlinie und Entsorgung des Abfallprodukts:
Dieses Produkt entspricht der EU-WEEE-Richtlinie. Dieses Produkt trägt das Klassifikationssymbol für Elektro- und Elektronik-Altgeräte (WEEE).

Dieses Symbol gibt an, dass dieses Produkt am Ende seiner Nutzungsdauer nicht mit anderen Haushaltsabfällen entsorgt werden darf. Gebrauchte Geräte müssen zu offiziellen Sammelstellen für das Recycling von Elektro- und Elektronikgeräten zurückgebracht werden. Um diese Sammelsysteme zu finden, wenden Sie sich bitte an Ihre örtlichen Behörden oder den Händler, bei dem das Produkt gekauft wurde. Jeder Haushalt spielt eine wichtige Rolle bei der Wiedergewinnung und dem Recycling alter Geräte. Die ordnungsgemäße Entsorgung gebrauchter Geräte trägt dazu bei, potenziell negative Folgen für Umwelt und Gesundheit zu verhindern.



Hinweis zum Datenschutz

Für die Erbringung der mit dem Kunden vereinbarten Dienstleistungen verpflichten wir uns, uneingeschränkt alle Bestimmungen des geltenden Datenschutzrechts einzuhalten, in Übereinstimmung mit den vereinbarten Ländern, in denen die Dienste für den Kunden erbracht werden, sowie, soweit anwendbar, der EU-Datenschutz-Grundverordnung (DSGVO).

Im Allgemeinen erfolgt unsere Datenverarbeitung zur Erfüllung unserer vertraglichen Verpflichtungen Ihnen gegenüber und aus Gründen der Produktsicherheit, um Ihre Rechte im Zusammenhang mit Garantie- und Produktregistrierungsfragen zu wahren. In einigen Fällen, aber nur bei Gewährleistung eines angemessenen Datenschutzes, können personenbezogene Daten an Empfänger außerhalb des Europäischen Wirtschaftsraums übermittelt werden.

Weitere Informationen werden auf Anfrage bereitgestellt. Sie können unseren Datenschutzbeauftragten unter **MideaDPO@midea.com**. Um Ihre Rechte wie das Widerspruchsrecht gegen die Verarbeitung Ihrer personenbezogenen Daten für Direktmarketingzwecke auszuüben, kontaktieren Sie uns bitte unter **MideaDPO@midea.com**. Um weitere Informationen zu erhalten, folgen Sie bitte dem QR-Code.

Importer: Midea Italia S.r.l. a socio unico Viale Luigi Bodio 29/37 20158 Milano (MI) -Italy-
Midea Europe GmbH, Ludwig-Erhard-Straße 14 65760 Eschborn, Germany

Manufacturer: Guangdong Midea Air-Conditioning Equipment Co.,Ltd
NO.22 Lingang Road, Beijiao Town, Foshan City, Guangdong, P.R.China

Das Design und die Spezifikationen können sich ohne vorherige Ankündigung zur Produktverbesserung ändern. Beraten Sie sich mit dem Vertriebsbüro oder dem Hersteller für Details. Alle Aktualisierungen des Handbuchs werden auf der Service-Website hochgeladen, bitte überprüfen Sie die neueste Version.



make yourself at home

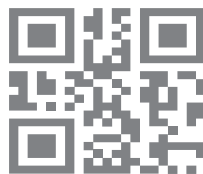

www.midea.com
©Midea 2022 alle Rechte vorbehalten

CS040UI-EZ2