

Raumklimagerät

BENUTZERHANDBUCH

MODELLNUMMER:

MSAGBU-09HRFN7-QRD6GW

MSAGBU-12HRFN7-QRD6GW



Warnhinweise: Bevor Sie dieses Produkt verwenden, lesen Sie bitte dieses Handbuch und das SICHERHEITSHANDBUCH (falls vorhanden) sorgfältig durch und bewahren Sie es zum späteren Nachschlagen auf. Das Design und die technischen Daten können ohne vorherige Ankündigung geändert werden, um das Produkt zu verbessern.

Wenden Sie sich an Ihren Händler oder den Hersteller, um Einzelheiten zu erfahren. die obige Abbildung dient nur als Referenz. Bitte nehmen Sie das Aussehen des tatsächlichen Produkts als Standard.

DANKESBRIEF

Danke, dass Sie sich für Midea entschieden haben! Bevor Sie Ihr neues Midea-Produkt in Betrieb nehmen, lesen Sie bitte diese Anleitung gründlich durch, damit Sie wissen, wie Sie die Funktionen Ihres neuen Geräts sicher bedienen können.





INHALT

DANKESBRIEF	1
SICHERHEITSVORKEHRUNGEN	2
SPEZIFIKATIONEN	6
PRODUKTÜBERSICHT	7
PRODUKTIONSANLAGE	8
Installieren Sie Ihr Innengerät.....	10
Installieren Sie Ihr Außengerät	20
Anschluss von Kühlmittelleitungen.....	25
Luftablass.....	29
Elektro- und Gasleckprüfungen	31
Testlauf	32
Einpacken und Auspacken der Einheit.....	33
BETRIEBSANLEITUNG	34
Anzeige der Inneneinheit.....	34
Bedienung der Fernbedienung	39
PFLEGE UND WARTUNG	49
FEHLERSUCHE	51
MARKEN, URHEBERRECHTE UND RECHTLICHE HINWEISE	54
ENTSORGUNG UND RECYCLING	54
DATENSCHUTZHINWEIS	55

SICHERHEITSVORKEHRUNGEN

Es ist sehr wichtig, dass Sie die Sicherheitshinweise vor dem Betrieb und der Installation lesen. Eine falsche Installation aufgrund von Nichtbeachtung der Anweisungen kann zu schweren Schäden oder Verletzungen führen. Die Schwere der möglichen Schäden oder Verletzungen ist entweder als WARNUNG oder VORSICHT eingestuft.

Erläuterung von Symbolen

	Warnung vor elektrischer Spannung Dieses Symbol weist darauf hin, dass eine Gefahr für das Leben und die Gesundheit von Personen aufgrund von Spannung besteht.
	Warnung Das Signalwort bezeichnet eine Gefährdung mit einem mittleren Risikograd, die, wenn sie nicht vermieden wird, den Tod oder eine schwere Verletzung zur Folge haben kann.
	Vorsicht Das Signalwort bezeichnet eine Gefährdung mit einem niedrigen Risikograd, die, wenn sie nicht vermieden wird, eine geringfügige oder mäßige Verletzung zur Folge haben kann.
	Beachtung Das Signalwort weist auf eine wichtige Information hin (z.B. Sachschaden), aber nicht auf eine Gefahr.
	Hinweise beachten Dieses Symbol weist darauf hin, dass ein Servicetechniker dieses Gerät nur in Übereinstimmung mit der Bedienungsanleitung bedienen und warten darf.

Lesen Sie diese Betriebsanleitung vor Inbetriebnahme des Gerätes sorgfältig und aufmerksam durch und bewahren Sie sie für den späteren Gebrauch in unmittelbarer Nähe des Aufstellungsortes bzw. des Gerätes auf!

WARNUNG

Dieses Gerät kann von Kindern ab 8 Jahren und darüber sowie von Personen mit verringerten physischen, sensorischen oder geistigen Fähigkeiten oder Mangel an Erfahrung und Wissen benutzt werden, wenn sie beaufsichtigt oder bezüglich des sicheren Gebrauchs des Geräts unterwiesen wurden und die damit verbundenen Gefahren verstehen. Kinder dürfen nicht mit dem Gerät spielen. Reinigung und Wartung durch den Benutzer dürfen nicht von Kindern ohne Aufsicht durchgeführt werden (Länder der Europäischen Union).

Dieses Gerät ist nicht dafür bestimmt, durch Personen (einschließlich Kinder) mit eingeschränkten physischen, sensorischen oder geistigen Fähigkeiten oder mangels Erfahrung und mangels Wissen benutzt zu werden, es sei denn, sie werden durch eine für ihre Sicherheit zuständige Person beaufsichtigt oder erhalten von ihr Anweisungen, wie das Gerät zu benutzen ist. Kinder sollten beaufsichtigt werden, um sicherzustellen, dass sie nicht mit dem Gerät spielen.

WARNUNG VOR DER VERWENDUNG DES PRODUKTS

- Wenn eine abnormale Situation auftritt (z. B. Brandgeruch), schalten Sie das Gerät sofort aus und trennen Sie es von der Stromversorgung. Rufen Sie Ihren Händler an, um Anweisungen zur Vermeidung von Stromschlag, Brand oder Verletzungen zu erhalten.
- Stecken Sie keine Finger, Stangen oder andere Gegenstände in den Luftein- oder -auslass. Dies kann zu Verletzungen führen, da sich das Gebläse mit hoher Geschwindigkeit drehen kann.
- Verwenden Sie keine brennbaren Sprays wie Haarspray, Lacke oder Farben in der Nähe des Geräts. Dies kann zu Brand oder Verbrennung führen.

- Betreiben Sie das Klimagerät nicht in der Nähe von brennbaren Gasen. Austretendes Gas kann sich um die Einheit sammeln und eine Explosion verursachen.
- Betreiben Sie Ihr Klimagerät nicht in Feuchträumen wie Badezimmern oder Waschküchen. Eine zu starke Wassereinwirkung kann zu einem Kurzschluss der elektrischen Komponenten führen.
- Setzen Sie Ihren Körper nicht über einen längeren Zeitraum direkt der kühlen Luft aus.
- Erlauben Sie Kindern nicht, mit dem Klimagerät zu spielen. Kinder müssen in der Nähe des Geräts jederzeit beaufsichtigt werden.
- Wenn das Klimagerät zusammen mit Brennern oder anderen Heizgeräten verwendet wird, lüften Sie den Raum gründlich, um Sauerstoffmangel zu vermeiden.
- Bestimmte funktionale Umgebungen, wie Küchen, Serverräume usw., sollten unbedingt mit speziell entwickelten Klimageräten ausgestattet werden.

⚠ ELEKTRISCHE WARNUNGEN

- Verwenden Sie nur das spezifizizierte Netzkabel. Wenn das Netzkabel beschädigt ist, muss es durch den Hersteller, seinen Kundendienst oder ähnlich qualifizierte Personen ersetzt werden, um Gefahren zu vermeiden.
- Das Gerät muss bei der Installation ordnungsgemäß geerdet werden, da es sonst zu einem Stromschlag kommen kann.
- Befolgen Sie bei allen elektrischen Arbeiten alle lokalen und nationalen Verdrahtungsnormen, Vorschriften und das Installationshandbuch. Schließen Sie die Kabel fest an und klemmen Sie sie sicher ab, um zu verhindern, dass äußere Kräfte den Anschluss beschädigen. Unsachgemäße elektrische Anschlüsse können zu Überhitzung und Feuer führen und einen Stromschlag verursachen. Alle elektrischen Anschlüsse müssen gemäß dem elektrischen Anschlussplan auf den Schalttafeln der Innen- und Außengeräte vorgenommen werden.
- Die gesamte Verdrahtung muss ordnungsgemäß angeordnet sein, damit die Abdeckung der Steuerplatine richtig geschlossen werden kann. Wenn die Abdeckung der Steuerplatine nicht richtig geschlossen ist, kann dies zu Korrosion führen und dazu, dass sich die Anschlusspunkte an der Klemme erhitzen, sich entzünden oder einen elektrischen Schlag verursachen.
- Die Trennung muss gemäß den Verdrahtungsregeln in die feste Verdrahtung einbezogen werden.
- Ziehen Sie nicht am Netzkabel, um das Gerät auszustecken. Fassen Sie den Stecker fest an und ziehen Sie ihn aus der Steckdose. Direktes Ziehen am Kabel kann dieses beschädigen, was zu Brand oder Stromschlag führen kann.
- Ändern Sie nicht die Länge des Netzkabels und verwenden Sie kein Verlängerungskabel für die Stromversorgung des Geräts.
- Teilen Sie die Steckdose nicht mit anderen Geräten. Eine unsachgemäße oder unzureichende Stromversorgung kann Feuer oder einen elektrischen Schlag verursachen.
- Halten Sie den Netzstecker sauber. Entfernen Sie jeglichen Staub oder Schmutz, der sich auf oder um den Stecker herum ansammelt. Verschmutzte Stecker können Feuer oder einen elektrischen Schlag verursachen.
- Beim Anschluss an eine feste Verdrahtung muss eine allpolige Trennvorrichtung mit einem Mindestabstand von 3 mm zwischen allen Polen und einem Ableitstrom von mehr als 10 mA, eine Fehlerstrom-Schutzeinrichtung (RCD) mit einem Bemessungsfehlerstrom von höchstens 30 mA und eine Trennvorrichtung in die feste Verdrahtung gemäß den Verdrahtungsregeln eingebaut werden.

BEACHTEN SIE SICHERHEITSDATEN DER SICHERUNG

Die Leiterplatte (PCB) des Klimagerätes ist mit einer Sicherung ausgestattet, die einen Überstromschutz bietet. Die Spezifikationen der Sicherung sind auf der Leiterplatte aufgedruckt, wie z. B.: T3.15AL/250VAC, T5AL/250VAC, T3.15A/250VAC, T5A/250VAC, T20A/250VAC,

T30A/250VAC, usw.

HINWEIS: Für Geräte mit dem Kältemittel R32 kann nur die explosionsgeschützte Keramiksicherung verwendet werden.

UV-C-Lampe (gilt nur für das Gerät, das eine UV-C-Lampe enthält)

Dieses Gerät enthält eine UV-C-Lampe. Lesen Sie die Wartungsanleitung, bevor Sie das Gerät öffnen.

- Betreiben Sie die UV-C-Lampen nicht außerhalb des Geräts.
- Geräte, die offensichtlich beschädigt sind, dürfen nicht in Betrieb genommen werden.
- Bei unsachgemäßem Gebrauch des Gerätes oder bei Beschädigung des Gehäuses kann gefährliche UV-C-Strahlung austreten. UV-C-Strahlung kann, auch in geringen Dosen, Augen und Haut schädigen.
- Vor dem Öffnen von Türen und Zugangsklappen, die mit dem Gefahrensymbol für ULTRAVIOLETTENSTRAHLUNG gekennzeichnet sind, um die BENUTZERWARTUNG durchzuführen, wird empfohlen, das Gerät vom Stromnetz zu trennen.
- Die UV-C-Lampe kann nicht gereinigt, repariert und ersetzt werden.
- UV-C-BARRIEREN mit dem Gefahrensymbol ULTRAVIOLET RADIATION dürfen nicht entfernt werden.



WARNUNG

Dieses Gerät enthält einen UV-Strahler. Blicken Sie nicht in die Lichtquelle.

! HINWEISE FÜR PRODUKT INSTALLATION

- Einbau muss von einem autorisierten Händler oder Fachmann durchgeführt werden. Eine fehlerhafte Installation kann zu Wasseraustritt, Stromschlag oder Brand führen.
- Einbau muss gemäß der Einbauanleitung durchgeführt werden.
(In Nordamerika darf die Installation nur von autorisiertem Personal in Übereinstimmung mit den Anforderungen von NEC und CEC durchgeführt werden).
- Eine unsachgemäße Installation kann zu Wasseraustritt, Stromschlag oder Feuer führen.
- Wenden Sie sich für die Reparatur oder Wartung dieses Geräts an einen autorisierten Servicetechniker. Dieses Gerät muss in Übereinstimmung mit den nationalen Verdrahtungsvorschriften installiert werden.
- Verwenden Sie für die Installation nur das mitgelieferte Zubehör, die Teile und die spezifizierten Teile.
Die Verwendung von nicht genormten Teilen kann zu Wasseraustritt, elektrischem Schlag und einem Ausfall des Geräts führen.
- Installieren Sie das Gerät an einem Ort, der das Gewicht des Geräts tragen kann. Wenn der gewählte Standort das Gewicht des Geräts nicht tragen kann oder die Installation nicht ordnungsgemäß durchgeführt wird, kann das Gerät herunterfallen und schwere Verletzungen und Schäden verursachen.
- Installieren Sie die Abflussrohre gemäß den Anweisungen in diesem Handbuch. Eine unsachgemäße Entwässerung kann zu Wasserschäden an Ihrem Haus und Eigentum führen.
- Bei Geräten mit elektrischer Zusatzheizung darf das Gerät nicht in einem Abstand von weniger als 1 Meter (3 Füße) zu brennbaren Materialien aufgestellt werden.
- Installieren Sie das Gerät nicht an einem Ort, an dem brennbare Gase austreten können. Wenn sich brennbare Gase in der Nähe des Geräts ansammeln, können sie Feuer verursachen.
- Schalten Sie den Strom erst ein, wenn alle Arbeiten abgeschlossen sind.
- Wenn Sie das Klimagerät transportieren oder an einem anderen Ort aufstellen, wenden Sie sich an erfahrene Servicetechniker, um das Gerät aus- und wieder einzubauen.
- Wie das Gerät an seiner Halterung zu installieren ist, lesen Sie bitte in den Abschnitten „Installation des Innengeräts“ und „Installation des Außengeräts“ nach.

VORSICHT

- Schalten Sie die Klimaanlage aus und ziehen Sie den Netzstecker, wenn Sie sie für längere Zeit nicht benutzen.
- Schalten Sie das Gerät bei Gewitter aus und ziehen Sie den Netzstecker.
- Stellen Sie sicher, dass Kondenswasser ungehindert aus dem Gerät abfließen kann.
- Bedienen Sie das Klimagerät nicht mit nassen Händen. Dies kann zu einem elektrischen Schlag führen.
- Verwenden Sie das Gerät nicht für einen anderen als den vorgesehenen Zweck.
- Klettern Sie nicht auf das Außengerät und stellen Sie keine Gegenstände darauf ab.
- Lassen Sie das Klimagerät nicht über längere Zeit bei geöffneten Türen oder Fenstern oder bei sehr hoher Luftfeuchtigkeit laufen.

REINIGUNGS- UND WARTUNGSHINWEISE

- Schalten Sie das Gerät aus und trennen Sie es von der Stromversorgung, bevor Sie es reinigen. Andernfalls kann es zu einem Stromschlag kommen.
- Reinigen Sie das Klimagerät nicht mit zu viel Wasser.
- Reinigen Sie das Klimagerät nicht mit brennbaren Reinigungsmitteln. Brennbares Reinigungsmittel können Feuer oder Verformungen verursachen.

Hinweis zu fluorierten Gasen (gilt nicht für das Gerät mit Kältemittel R290)

- Dieses Klimagerät enthält chlorierte Treibhausgase. Spezifische Informationen über die Art und Menge der Gase finden Sie auf dem entsprechenden Etikett am Gerät selbst oder in der „Bedienungsanleitung - Produktdatenblatt“ in der Verpackung des Außengeräts. (nur Produkte der Europäischen Union).
- Installation, Service, Wartung und Reparatur dieses Geräts dürfen nur von einem zertifizierten Techniker durchgeführt werden.
- Die Deinstallation und das Recycling des Produkts muss von einem zertifizierten Techniker durchgeführt werden.
- Bei Einrichtungen, die chlorierte Treibhausgase in Mengen von 5 Tonnen CO₂-Äquivalent oder mehr, aber weniger als 50 Tonnen CO₂-Äquivalent enthalten, muss das System, wenn es mit einem Leckage-Erkennungssystem ausgestattet ist, mindestens alle 24 Monate auf Dichtheit überprüft werden.
- Wenn das Gerät auf Dichtheit geprüft wird, wird dringend empfohlen, alle Prüfungen zu dokumentieren.

WARNHINWEIS FÜR DIE VERWENDUNG DES KÄLTEMITTELS R32/R290

- Wenn brennbare Kältemittel verwendet werden, muss das Gerät in einem gut belüfteten Raum gelagert werden, dessen Größe der für den Betrieb angegebenen Raumfläche entspricht. Für R32 Modelle mit Kühlmittel:
 - Das Gerät muss in einem Raum mit einer Türfläche von mehr als 4 m² aufgestellt, betrieben und gelagert werden.
 - Bei Modellen mit R290-Kältemittel muss das Gerät in einem Raum installiert, betrieben und gelagert werden, dessen Türfläche größer ist als:
 - <=2.6kW Einheiten: 17.33m²
 - >2.6kW und <=3.5kW Einheiten: 25.4m²
 - >3.5kW und <=5.2kW Einheiten: 34.67m²
 - >5,3kW und <=7,1kW Einheiten: 47,33m²
- Wiederverwendbare mechanische Verbindungen und auf geweitete Verbindungen sind in Innenräumen nicht zulässig.

SPEZIFIKATIONEN

Produktmodell	MSAGBU-09HRFN7-QRD6GW	MSAGBU-12HRFN7-QRD6GW
Energiequelle	220-240V- 50Hz, 1Ph	
Kühlleistung	2,64kW 9000Btu/h	3,52kW 12000Btu/h
Heizleistung	2,93kW 10000Btu/h	3,81kW 13000Btu/h
Nennstrom	10,5A	10,5A
Nennleistungsaufnahme	2300W	2300W
Widerstandsklasse der Außeneinheit	IPX4	

PRODUKTÜBERSICHT

ANMERKUNG ZU DEN ABBILDUNGEN:

Die Abbildungen in diesem Handbuch dienen nur zur Veranschaulichung. Die tatsächliche Form Ihres Innengeräts kann leicht abweichen. Die tatsächliche Form ist ausschlaggebend.

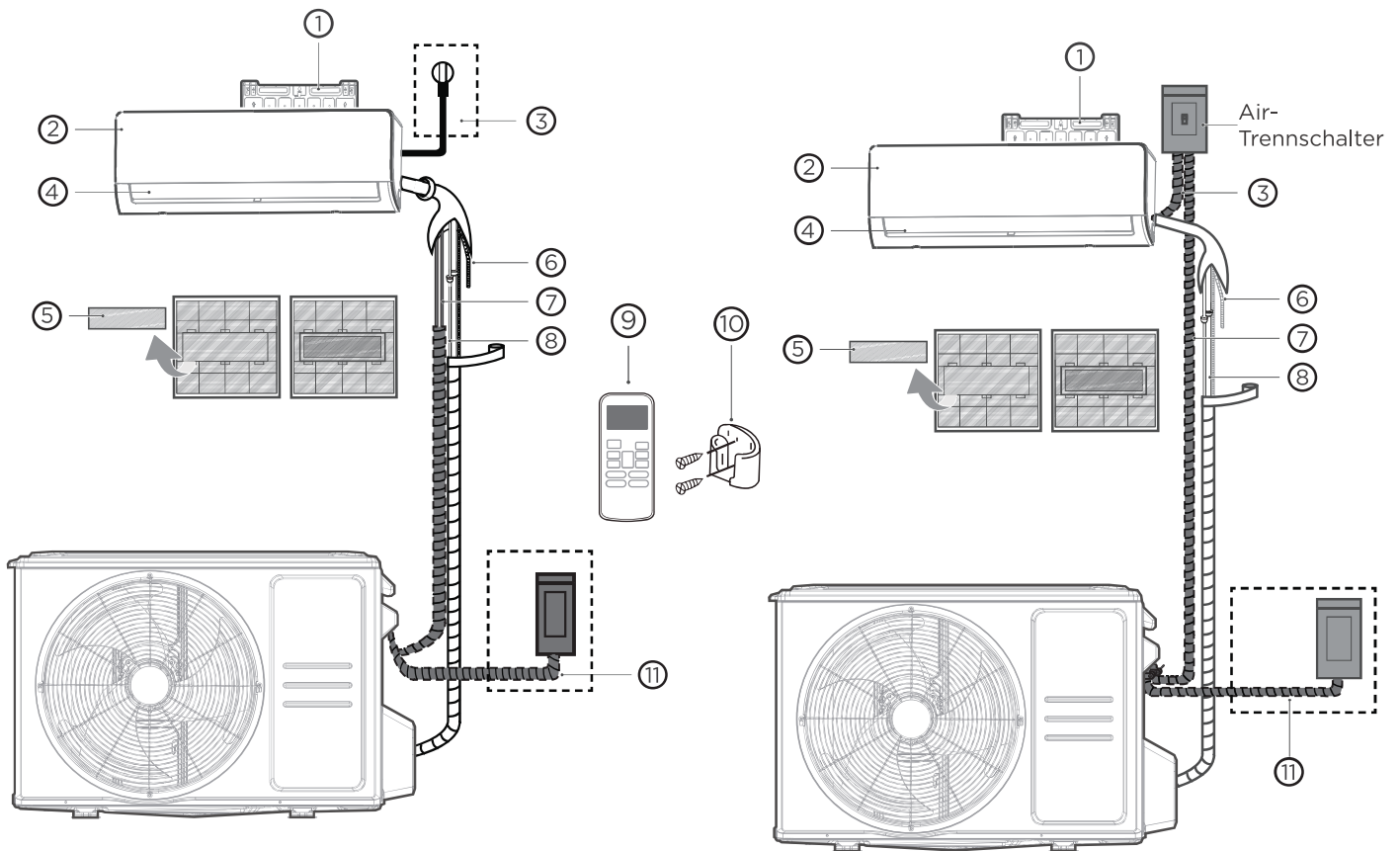

(1)

(2)

- | | | |
|-----------------------------|---|---|
| ① Wandmontageplatte | ⑤ Funktionelle Filter (auf der Rückseite der Hauptfilter - bei einigen Einheiten) | ⑨ Fernbedienung |
| ② Frontblende | ⑥ Abflussrohr | ⑩ Halterung für die Fernbedienung (einige Geräte) |
| ③ Netzkabel (einige Geräte) | ⑦ Signalkabel | ⑪ Stromkabel für Außengerät (einige Geräte) |
| ④ Lüftungsclappe | ⑧ Kältemittelleitung | |

Es wäre perfekt, wenn Sie diese Werkzeuge hätten



Handschuhe



Schraubenzieher und Schraubenschlüssel

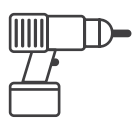

Bohrhammer

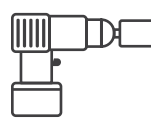

Kernbohrer



Schutzbrillen und Masken













Vinylband

PRODUKTIONSANLAGE

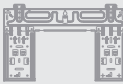
ZUBEHÖR

Die Klimaanlage wird mit dem folgenden Zubehör geliefert. Verwenden Sie alle Installationsteile und Zubehörteile, um die Klimaanlage zu installieren. Eine unsachgemäße Installation kann zu Wasseraustritt, elektrischem Schlag und Brand führen oder einen Ausfall der Anlage verursachen. Die Teile, die nicht im Lieferumfang der Klimaanlage enthalten sind, müssen separat erworben werden.

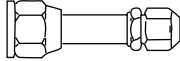
Name des Zubehörs	Q'ty(pc)	Form	Name des Zubehörs	Q'ty(pc)	Form
Handbuch	2-3		Fernbedienung	1	
Ablaufstutzen (für Kühl- und Heizmodelle)	1		Batterie*	2	
Dichtung (für Kühl- und Heizmodelle)	1		Halterung für die Fernbedienung (separat erhältlich)	1	
Montageplatte	1		Befestigungsschraube für Fernbedienungshalterung (separat erhältlich)	2	
Anker	5-8 (je nach Modell)		Kleiner Filter (Muss von einem autorisierten Techniker bei der Installation der Maschine auf der Rückseite des Hauptluftfilters angebracht werden)	1-2 (je nach Modell)	
Befestigungsplatte fixing screw	5-8 (je nach Modell)				
Übertragungsstecker (Φ19(3/4 Zoll) Übertragung auf Φ16(5/8 Zoll). Mit dem Innengerät verpackt, nur für den nordamerikanischen Markt 33K Hyper-Heizgerät.)	1	 HINWEIS: Auf dem nordamerikanischen Markt müssen Sie, wenn das 33K-Hyper-Heizungs-Innengerät mit Mehrzonen-Verflüssigern kombiniert wird, ein Rohr mit der Flüssigkeitsseite Φ9,52 (3/8 Zoll) und der Gasseite Φ16 (5/8 Zoll) kaufen.			

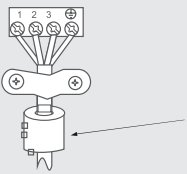
Name	Form	Anzahl (PC)	
Verbindung der Rohrleitungen	flüssige Seite	Teile müssen Sie separat erwerben. Erkundigen Sie sich beim Händler nach der richtigen Rohrgröße des von Ihnen erworbenen Geräts.	
			Φ6,35(1/4 Zoll)
			Φ9,52(3/8 Zoll)
	Gasseite		Φ9,52(3/8 Zoll)
			Φ12,7(1/ 2 Zoll)
Φ16(5/8 Zoll)			
	Φ19(3/4 Zoll)		
Magnetring und Riemen (falls mitgeliefert, beziehen Sie sich bitte auf den Schaltplan, um es auf dem Verbindungskabel zu installieren.)	 Führen Sie den Gurt durch das Loch des Magnetrings, um ihn am Kabel zu befestigen.	Variiert je nach Modell	

INSTALLATIONSÜBERSICHT - INNENGERÄT

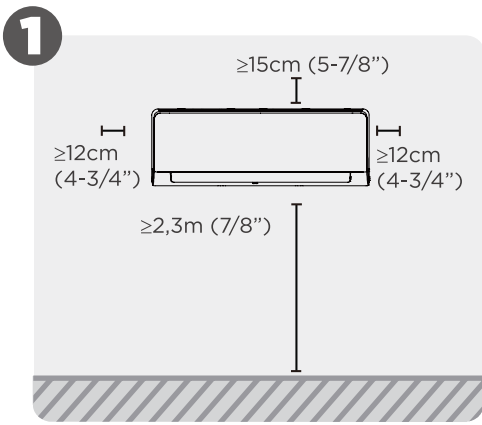

Installationsort auswählen

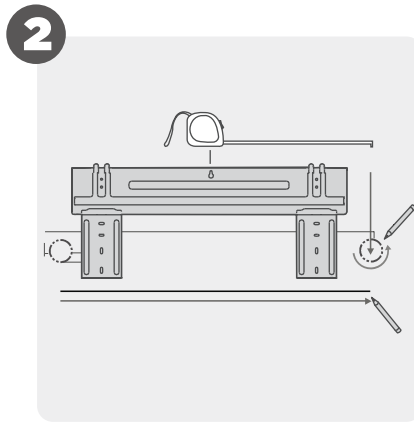

Bringen Sie die Montageplatte an

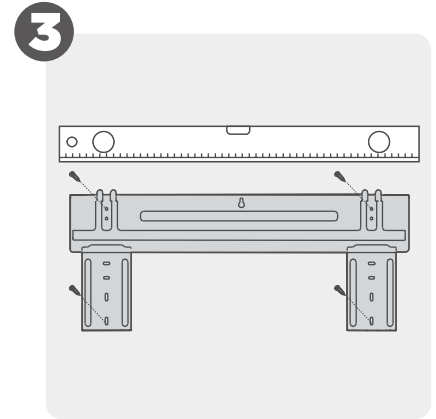

Bestimmen Sie die Wandlochposition

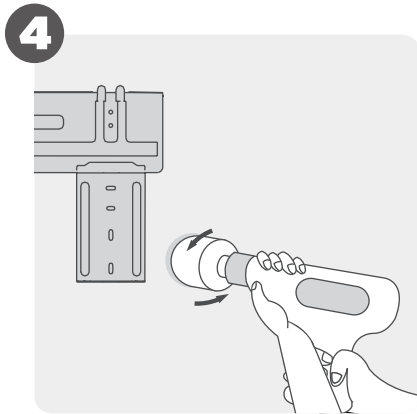

Wandloch bohren

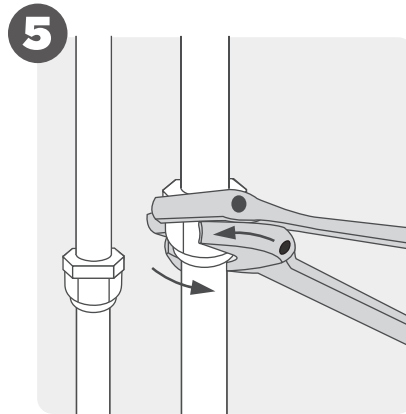

Rohre anschließen

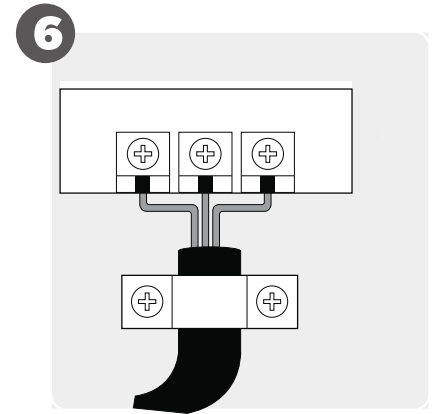

Verbindungskabel
(Gilt nicht für einige Standorte in Nordamerika)

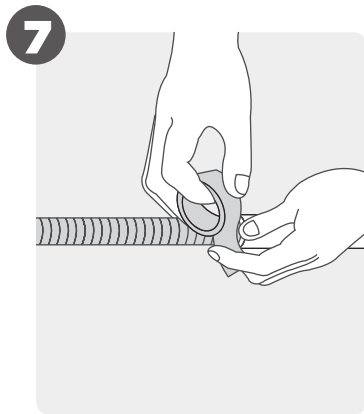

Ablaufschlauch vorbereiten

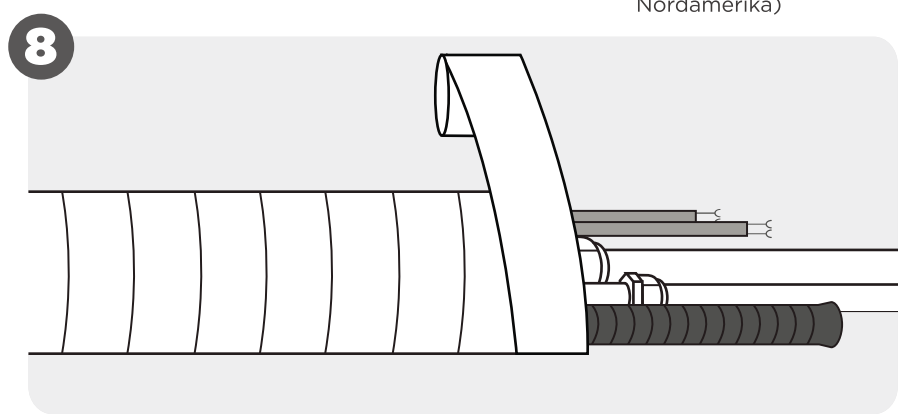

Rohrleitungen und Kabel umwickeln
(Gilt nicht für einige Standorte in Nordamerika)

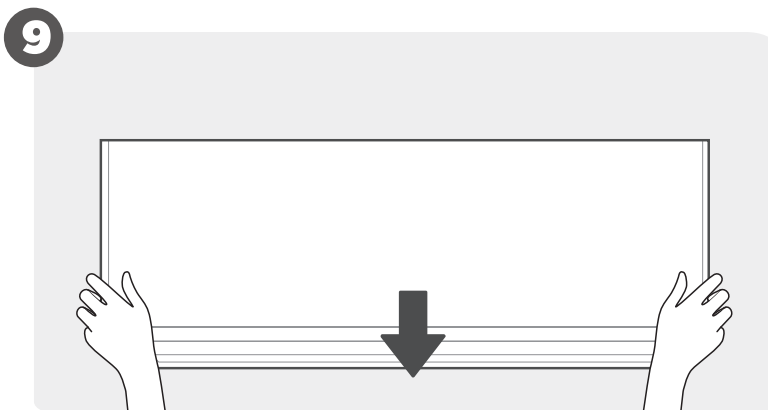

Inneneinheit installieren

Installieren Sie Ihr Innengerät

1

Installationsort auswählen



HINWEIS: Vor dem Einbau

Vergewissern Sie sich vor der Installation der Inneneinheit anhand des Etiketts auf der Produktverpackung, dass die Modellnummer der Inneneinheit mit der Modellnummer der Außeneinheit übereinstimmt.

Die folgenden Normen helfen Ihnen, einen geeigneten Standort für die Einheit auszuwählen.

Die richtigen Installationsorte erfüllen die folgenden Normen:



Gute Luftzirkulation

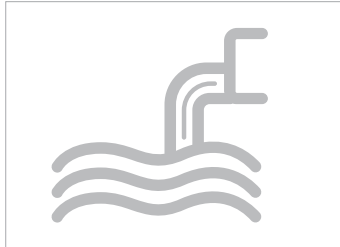

Bequemer Ablauf



Die Geräusche des Geräts stören andere Menschen nicht.



- Fest und solide - der Standort wird nicht vibrieren
- Stark genug, um das Gewicht des Geräts zu tragen

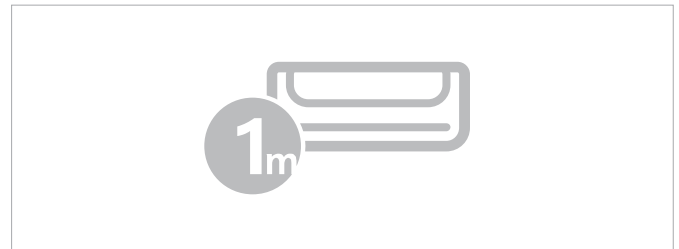

Ein Standort, der mindestens einen Meter von allen anderen elektrischen Geräten (z. B. Fernseher, Radio, Computer) entfernt ist

Installieren Sie das Gerät NICHT an den folgenden Orten:

- In der Nähe von Wärmequellen, Dampf oder brennbaren Gasen
- In der Nähe von entflammaren Gegenständen wie Vorhängen oder Kleidung
- In der Nähe von Hindernissen, die die Luftzirkulation blockieren könnten
- In der Nähe der Tür
- An einem Ort, der direktem Sonnenlicht ausgesetzt ist



HINWEIS: FÜR DIE PRODUKTINSTALLATION

Wenn keine feste Kühlmittelleitungen vorhanden sind:

Achten Sie bei der Wahl des Aufstellungsortes darauf, dass Sie ausreichend Platz für ein Wandloch (siehe Schritt Bohren eines Wandlochs für Verbindungsleitungen) für das Signalkabel und die Kühlmittelleitungen, die das Innen- und das Außengerät verbinden, lassen. Die Standardposition für alle Rohrleitungen ist die rechte Seite des Innengeräts (mit Blick auf das Gerät). Das Gerät kann jedoch sowohl auf der linken als auch auf der rechten Seite mit Rohrleitungen versehen werden.

Bohren eines Loches für das Verbindungsrohr

Bestimmen Sie die Position der Wandöffnung

Schritt 1:

Entfernen Sie die Schraube, die die Montageplatte mit der Rückseite der Inneneinheit verbindet.

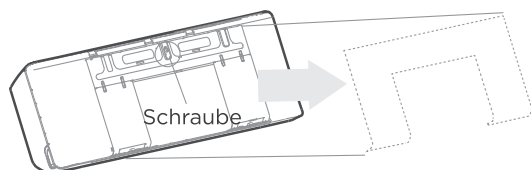

Schritt 2:

Verschiedene Modelle haben unterschiedliche Montageplatten. Für die unterschiedlichen Anpassungsanforderungen kann die Form der Montageplatte leicht unterschiedlich sein. Die Installationsabmessungen sind jedoch für die gleiche Größe des Innengeräts gleich.

Siehe zum Beispiel Typ A und Typ B.

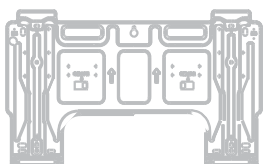

Typ A

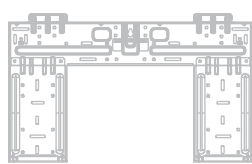

Typ B

Schritt 3:

Befestigen Sie die Montageplatte mit den mitgelieferten Schrauben an der Wand. Achten Sie darauf, dass die Montageplatte fest an der Wand anliegt.

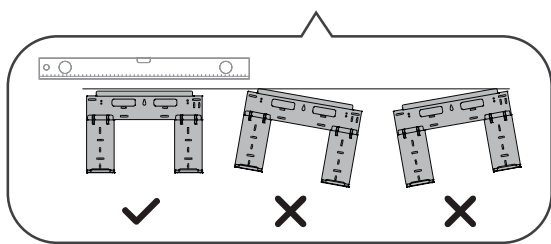
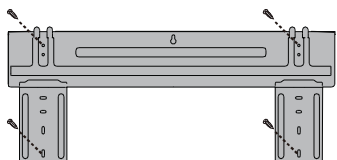

Die korrekte Ausrichtung der Montageplatte

Schritt 4:

Ermitteln Sie die Montageplatte, die Sie besitzen. Bestimmen Sie die Position des Wandlochs anhand der Position der Montageplatte: Das gestrichelte rechteckige Feld oben zeigt die Größe Ihres Produkts.

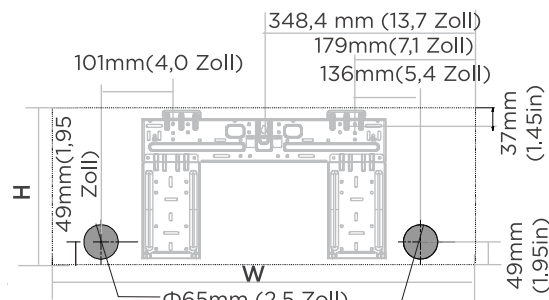

Abmessungen des Innengeräts (BxH):
729mm(28,7 Zoll)x292mm(11,5 Zoll)

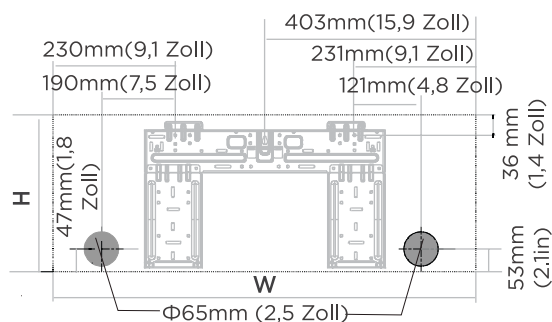

Abmessungen des Innengeräts (BxH):
805mm(31,7 Zoll)x295mm(11,6 Zoll)

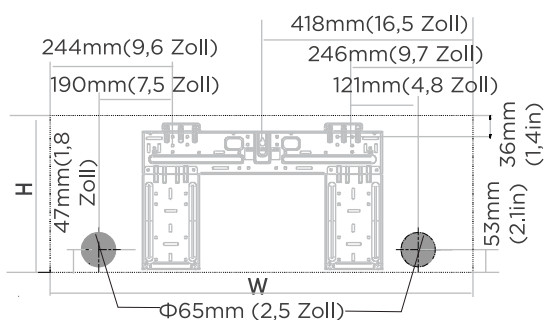

Abmessungen des Innengeräts (BxH):
835mm(32,9 Zoll)x295mm(11,6 Zoll)

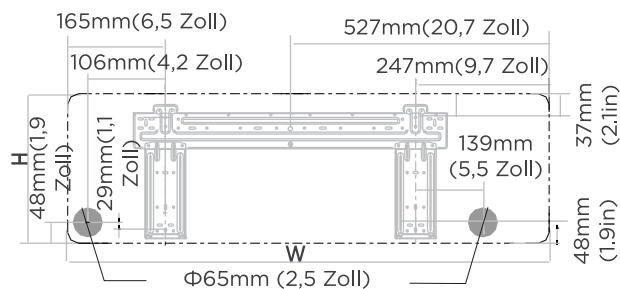

Abmessungen des Innengeräts (BxH):
971mm(38,2 Zoll)x321mm(12,6 Zoll)

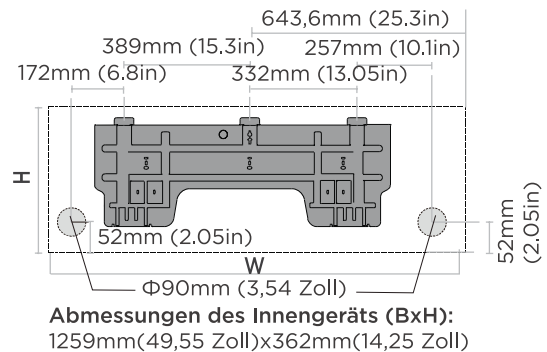
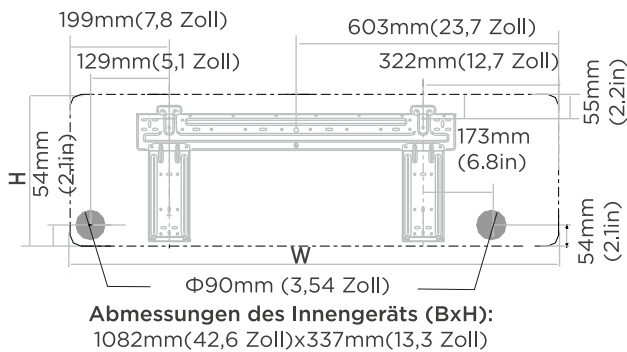

HINWEIS: Die Größe der Wandöffnung

Die Größe des Wandlochs wird durch die Anschlussrohre bestimmt. Wenn die Rohrgröße auf der Gasseite Φ 16mm (5/8") oder mehr beträgt, sollte das Wandloch 90mm (3-9/16") betragen. Wenn die Rohrgröße auf der Gasseite weniger Φ s als Φ 16mm (5/8") beträgt, sollte die Wandöffnung 65mm (2-1/2") betragen.

Wandloch bohren

VORSICHT

Achten Sie beim Bohren des Wandlochs darauf, Kabel, Rohrleitungen und andere empfindliche Komponenten zu vermeiden.



Verwendung eines 65mm (2-1/2") oder 90mm (3-9/16") Kernbohrers (je nach Modell)

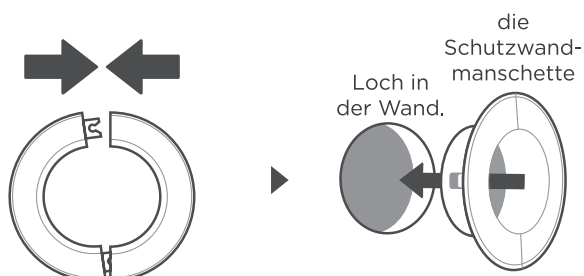
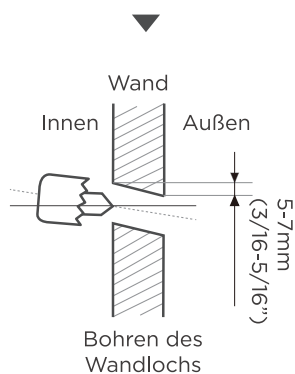

Posizionare il paramano nel foro.

Schritt 1:

Bohren Sie mit einem 65 mm (2,5") oder 90 mm (3,54") Kernbohrer (je nach Modell) ein Loch in die Wand. Achten Sie darauf, dass das Loch in einem leichten Winkel nach unten gebohrt wird, so dass die Außenseite des Lochs etwa 5 bis 7 mm (3/16-5/16") tiefer als die Innenseite liegt. Dadurch wird ein ordnungsgemäßer Wasserabfluss gewährleistet.

HINWEIS:

FÜR WÄNDE AUS BETON ODER ZIEGELN

Wenn die Wand aus Ziegeln, Beton oder einem ähnlichen Material besteht, bohren Sie Löcher mit einem Durchmesser von 5 mm (0,2 Zoll) in die Wand und setzen Sie die mitgelieferten Hülsenanker ein. Befestigen Sie dann die Montageplatte an der Wand, indem Sie die Schrauben direkt in die Hülsenanker anziehen.

Schritt 2:

Legen Sie die Schutzwandmanschette in das Loch. Dies schützt die Ränder des Lochs und hilft bei der Abdichtung, wenn Sie den Installationsprozess abschließen.

ANMERKUNG

Die Kältemittelleitungen befinden sich in einer Isolierhülle, die an der Rückseite des Geräts angebracht ist. Sie müssen die Rohrleitungen vorbereiten, bevor Sie sie durch das Loch in der Wand führen.

Vorbereitung der Kühlmittelleitung

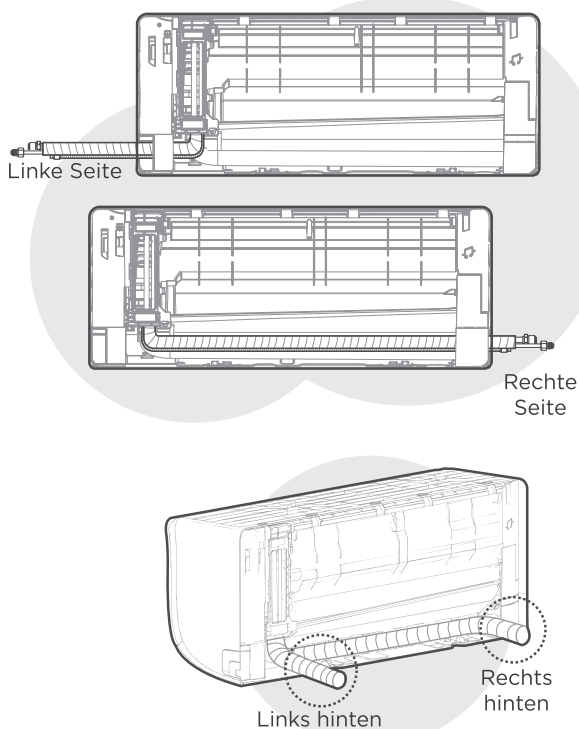

Vier wählt den Ausstieg aus der Rohrleitung

Schritt 1:

Wählen Sie anhand der Position des Wandlochs im Verhältnis zur Montageplatte die Seite aus, an der die Rohrleitungen aus dem Gerät austreten werden. Sie haben vier Optionen für die Austrittsrichtung der Rohrleitungen. Einzelheiten finden Sie in der Beschreibung des Rohrleitungswinkels unten.

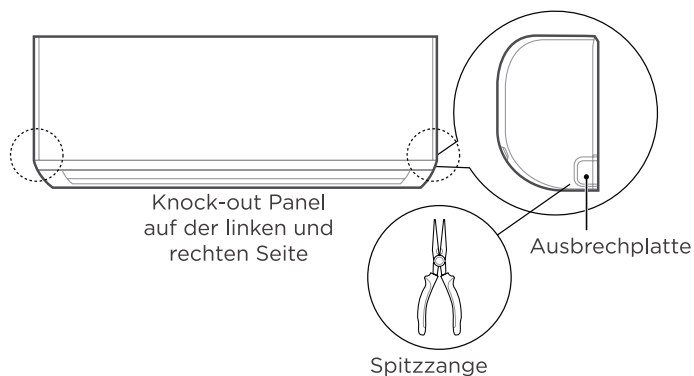

Schritt 2:

Befindet sich das Wandloch hinter dem Gerät, lassen Sie die Ausbrechplatte an ihrem Platz. Befindet sich die Wandöffnung an der Seite des Innengeräts, entfernen Sie die Kunststoffplatte auf dieser Seite des Geräts mit einer Spitzzange, wenn sich die Kunststoffplatte nicht von Hand entfernen lässt.

Schritt 3:

Verbinden Sie die Kältemittelleitungen des Innengeräts mit den Verbindungsrohren, die Innen- und Außengerät miteinander verbinden. Detaillierte Anweisungen finden Sie im Abschnitt „Anschluss der Kältemittelleitungen“ in diesem Handbuch.

HINWEIS: Wenn die Anschlussleitung bereits in die Wand eingelassen ist, fahren Sie direkt mit dem Schritt **Abflussschlauch anschließen** fort.

⚠ VORSICHT

Seien Sie äußerst vorsichtig, um die Rohrleitungen nicht zu verbeulen oder zu beschädigen, während Sie sie vom Gerät wegbiegen. Jede Delle in den Rohrleitungen beeinträchtigt die Leistung des Geräts.

Verbindung des Abflussschlauches

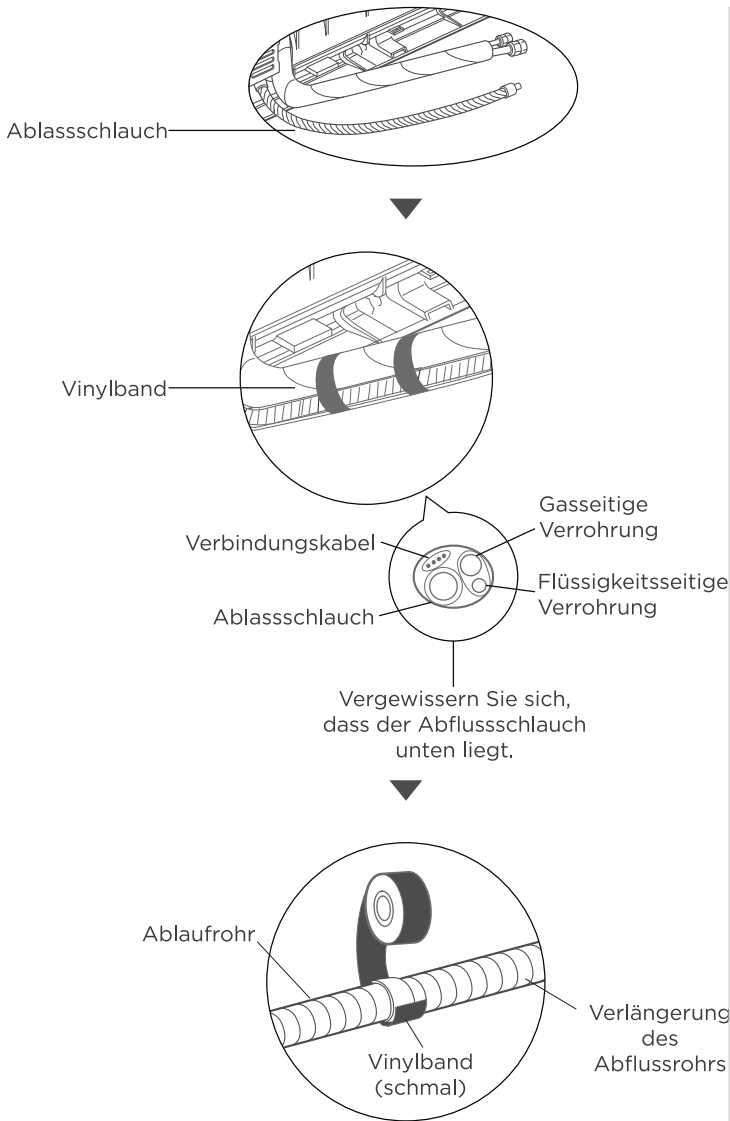

Schritt 1:

Der Abflussschlauch kann auf der linken oder rechten Seite angebracht werden. Um eine ordnungsgemäße Entwässerung zu gewährleisten, befestigen Sie den Ablaufschlauch auf der Seite, auf der die Kältemittelleitungen das Gerät verlassen. Befestigen Sie die Abflussschlauchverlängerung (separat erhältlich) am Ende des Abflussschlauchs.

- Umwickeln Sie die Anschlussstelle fest mit Teflonband, um eine gute Abdichtung zu gewährleisten und Leckagen zu vermeiden.

- Umwickeln Sie den Teil des Abflussschlauchs, der im Haus verbleibt, mit einer Rohrisolierung aus Schaumstoff, um Kondensation zu vermeiden.
- Entfernen Sie den Luftfilter und gießen Sie eine kleine Menge Wasser in die Auffangwanne, um sicherzustellen, dass das Wasser reibungslos aus dem Gerät abfließen kann.

HINWEIS ZUR PLATZIERUNG DES ABLAUFSCHLAUCHES

Vergewissern Sie sich, dass Sie den Abflussschlauch gemäß den folgenden Abbildungen anordnen.

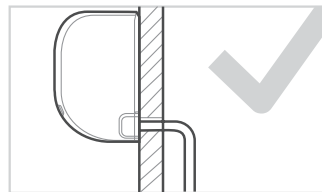

KORREKT

Stellen Sie sicher, dass keine Knicke oder Dellen in dem Abflussschlauch sind, um die ordnungsgemäße Entwässerung zu gewährleisten.

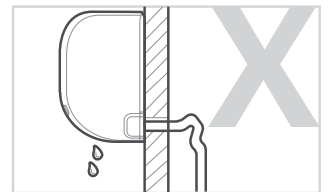

FALSCH

Knicke im Abflussschlauch erzeugen Wasserfallen.

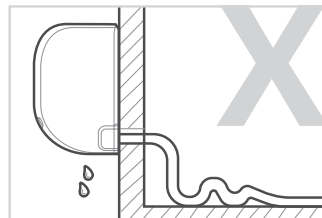

FALSCH

Knicke im Abflussschlauch erzeugen Wasserfallen.

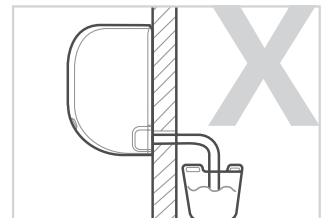

FALSCH

Legen Sie das Ende des Abflussschlauchs nicht in Wasser oder in Behälter, die Wasser sammeln. Dies verhindert eine ordnungsgemäße Entwässerung.

⚠ VORSICHT

DAS UNBENUTZTE ABFLUSSLOCH MUSS VERSCHLOSSEN WERDEN

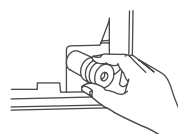

Um zu verhindern, unerwünschte Lecks müssen Sie das nicht verwendete Abflussloch mit dem Gummistopfen versehen.

**WARNUNG**

- VOR DER DURCHFÜHRUNG VON ELEKTRISCHEN ARBEITEN DIESE VORSCHRIFTEN LESEN
- VOR DER DURCHFÜHRUNG VON ELEKTRO- ODER VERDRAHTUNGSARBEITEN IST DAS SYSTEM VOM STROMNETZ ZU TRENNEN.

1. Die gesamte Verkabelung muss den örtlichen und nationalen Elektrovorschriften und -bestimmungen entsprechen und von einem zugelassenen Elektriker installiert werden.
2. Alle elektrischen Anschlüsse müssen gemäß dem elektrischen Anschlussplan auf den Schalttafeln der Innen- und Außengeräte vorgenommen werden.
3. Wenn es ein ernsthaftes Sicherheitsproblem mit der Stromversorgung gibt, stellen Sie die Arbeit sofort ein. Erklären Sie dem Kunden Ihre Gründe und weigern Sie sich, das Gerät zu installieren, bis das Sicherheitsproblem ordnungsgemäß behoben ist.
4. Beim Anschluss an eine feste Verdrahtung muss ein Schalter oder Leistungsschalter in die feste Verdrahtung eingebaut werden, der alle Pole trennt und eine Kontakttrennung von mindestens 3 mm (1/8 Zoll) aufweist. Der qualifizierte Techniker muss einen zugelassenen Schutzschalter oder Schalter verwenden.
5. Schließen Sie das Gerät nur an eine einzelne Steckdose des Stromkreises an. Schließen Sie kein anderes Gerät an diese Steckdose an.
6. Stellen Sie sicher, dass die Klimaanlage ordnungsgemäß geerdet ist.
7. Jedes Kabel muss fest angeschlossen sein. Eine lockere Verdrahtung kann zu einer Überhitzung der Klemme führen, was eine Fehlfunktion des Geräts und möglicherweise einen Brand zur Folge haben kann.
8. Achten Sie darauf, dass die Drähte nicht die Kältemittelleitungen, den Kompressor oder andere bewegliche Teile im Gerät berühren.
9. Um einen elektrischen Schlag zu vermeiden, berühren Sie niemals die elektrischen Bauteile kurz nach dem Ausschalten der Stromversorgung. Warten Sie nach dem Ausschalten der Stromversorgung immer mindestens 10 Minuten, bevor Sie die elektrischen Bauteile berühren.
10. Die Netzspannung sollte zwischen 90-110% der Nennspannung liegen. Eine unzureichende Stromversorgung kann zu Fehlfunktionen, Stromschlag oder Feuer führen.

**WARNUNG**

Die gesamte Verdrahtung muss in strikter Übereinstimmung mit dem Verdrahtungsplan erfolgen, der sich auf der Rückseite der Frontplatte des Innengeräts befindet.

Signal- und Stromkabelverbinden

Das Signalkabel ermöglicht die Kommunikation zwischen dem Innen- und dem Außengerät. Sie müssen zuerst die richtige Kabelgröße auswählen, bevor Sie es für den Anschluss vorbereiten.

Kabeltypen (gilt nicht für Nordamerika)

- Stromkabel für den Innenbereich (falls zutreffend):
H05VV-F oder H05V2V2-F
- Stromkabel für den Außenbereich:
H07RN-F oder H05RN-F
- Signalkabel: H07RN-F

Mindestquerschnittsfläche von Strom- und Signalkabeln (als Referenz)

Nennstrom des Geräts (A)	Nennquerschnittsfläche (mm ²)
> 3 und ≤ 6	0,75
> 6 und ≤ 10	1
> 10 und ≤ 16	1,5
> 16 und ≤ 25	2,5
> 25 und ≤ 32	4
> 32 und ≤ 40	6

WÄHLEN SIE DIE RICHTIGE GRÖSSE DES KABELS AUS

Die Größe des benötigten Stromversorgungskabels, Signalkabels, der Sicherung und des Schalters wird durch den maximalen Strom des Geräts bestimmt. Der maximale Strom ist auf dem Typenschild an der Seitenwand des Geräts angegeben. Beziehen Sie sich auf dieses Typenschild, um das richtige Kabel, die richtige Sicherung oder den richtigen Schalter auszuwählen.

1. Öffnen Sie die Frontplatte des Innengeräts.
2. Öffnen Sie mit einem Schraubendreher die Abdeckung des Kabelkastens auf der rechten Seite des Geräts. Dadurch wird die Klemmleiste freigelegt.
3. Schrauben Sie die Kabelklemme unter der Klemmleiste ab und legen Sie sie zur Seite.

4. Entfernen Sie auf der Rückseite des Geräts die Kunststoffabdeckung an der unteren linken Seite.
5. Führen Sie das Signalkabel durch diesen Schlitz, von der Rückseite des Geräts zur Vorderseite.
6. Schließen Sie die Kabel gemäß dem Schaltplan des Innengeräts an der Vorderseite des Geräts an, schließen Sie die U-Kabelschuhe an und schrauben Sie jedes Kabel fest an die entsprechende Klemme.
7. Nachdem Sie sich vergewissert haben, dass alle Verbindungen sicher sind, befestigen Sie das Signalkabel mit der Kabelklemme am Gerät. Ziehen Sie die Kabelklemme fest an.
8. Bringen Sie die Kabelabdeckung auf der Vorderseite des Geräts und die Kunststoffabdeckung auf der Rückseite wieder an.

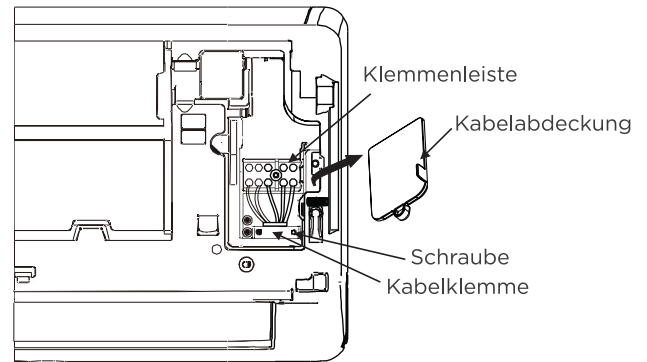

In Nordamerika

HINWEIS: Wählen Sie den Kabeltyp gemäß den örtlichen elektrischen Vorschriften und Bestimmungen. Bitte wählen Sie die richtige Kabelgröße entsprechend der auf dem Typenschild des Geräts angegebenen Mindeststromstärke.

1. Entfernen Sie auf der Rückseite des Geräts die große Kunststoffabdeckung, um einen Schlitz zu schaffen, durch den das Leitungsrohr installiert werden kann.

HINWEIS: Bei den Geräten mit mehradrigem Kabel muss die mittlere kleine Kunststoffplatte entfernt werden, um einen Schlitz zu schaffen, durch den das Kabel austreten kann.

Verwenden Sie eine Spitzzange, wenn die Kunststoffplatte zu schwer von Hand zu entfernen ist.

2. Führen Sie die Drähte, einschließlich des Erdungsdrahtes, wie in der Abbildung gezeigt in das Kabelrohr ein und befestigen Sie sie mit einer Kontermutter an der Montageplatte des Kabelrohrs.
3. Stimmen Sie die Farben der Drähte mit den Klemmennummern auf den Klemmenblöcken der Innen- und Außengeräte ab und schrauben Sie die Drähte an die entsprechenden Klemmen.
4. Schließen Sie die Erdungsleitungen an die entsprechenden Klemmen an.
5. Ziehen Sie die Drähte und prüfen Sie, ob die Drähte fest mit der Klemmleiste verbunden sind.

Rückansicht

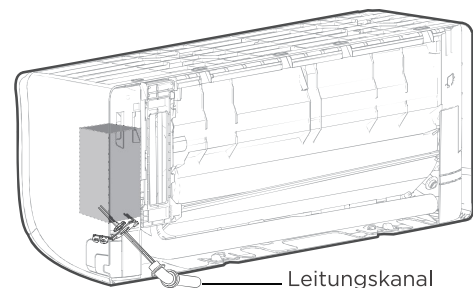
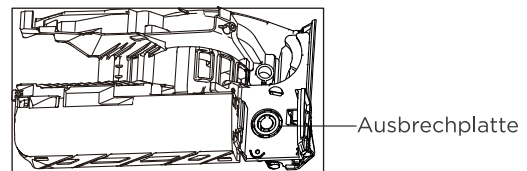

⚠️ LEBENDE UND NULL KABEL NICHT VERWECHSELN

Das ist gefährlich und kann in der Klimaanlage zu Fehlfunktionen führen.

ANMERKUNG

Bevor Sie die Rohrleitungen, den Abflussschlauch und das Signalkabel durch das Wandloch führen, müssen Sie sie bündeln, um Platz zu sparen, sie zu schützen und zu isolieren.

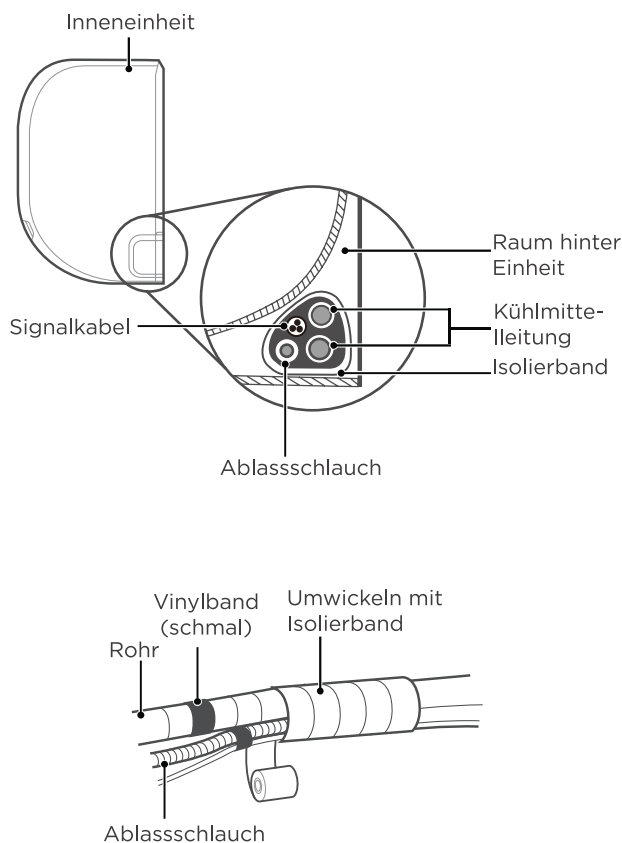
**Schritt 1:**

Bündeln Sie den Abflussschlauch, die Kältemittelleitungen und das Signalkabel wie in der Abbildung gezeigt (gilt nicht für einige Standorte in Nordamerika).

Schritt 2:

Unter Verwendung eines selbstklebenden Vinylbands, befestigen Sie den Ablaufschlauch an der Unterseite der Kältemittelleitungen.

Schritt 3:

Wickeln Sie die Kältemittelleitungen, das Signalkabel und den Ablaufschlauch mit Isolierband fest zusammen. Vergewissern Sie sich, dass alle Teile gebündelt sind.

Signalleitung nicht mit anderen Drähten verflechten

Wenn Sie diese Teile zusammenbinden, dürfen Sie das Signalkabel nicht mit anderen Kabeln verflechten oder kreuzen.

ABLAUFSCHLAUCH MUSS NACH UNTEN LIEGEN

Achten Sie darauf, dass sich der Ablaufschlauch am unteren Ende des Bündels befindet. Wenn Sie den Ablaufschlauch oben im Bündel anbringen, kann die Ablaufwanne überlaufen, was zu Fäulnis oder Wasserschäden führen kann.

DIE ROHRENDEN DÜRFEN NICHT UMWICKELT WERDEN

Lassen Sie beim Umwickeln des Bündels die Enden der Rohrleitungen unverpackt. Sie müssen auf sie zugreifen können, um sie am Ende des Installationsprozesses auf Lecks zu prüfen (siehe Abschnitt „Elektrische Prüfungen und Leckprüfungen“ in diesem Handbuch).

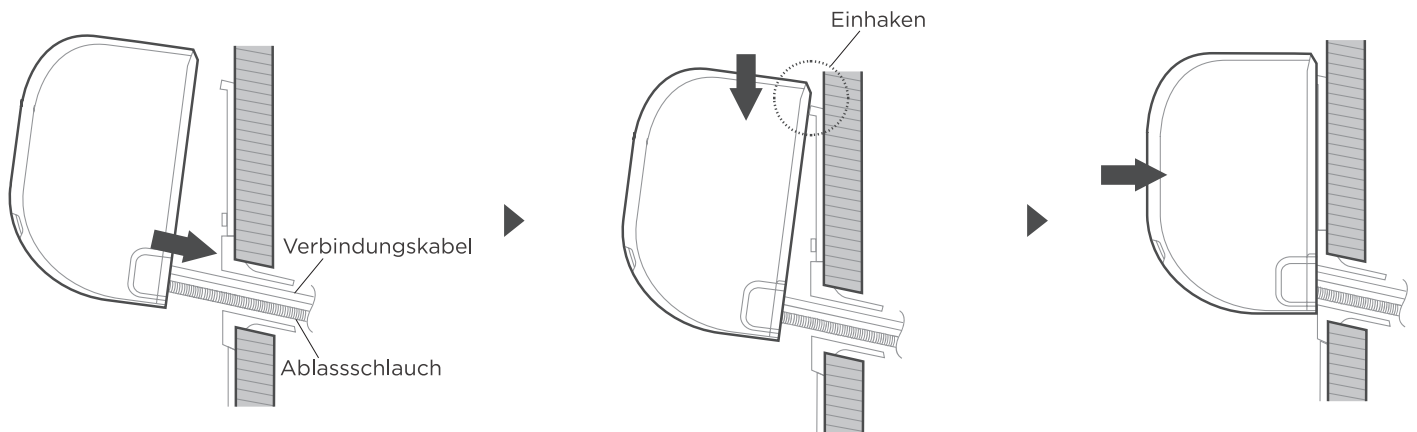

Rohre in Wandloch stecken

Einhaken und leicht andrücken, um es zu sichern.

Prüfen Sie, ob das Gerät fest montiert ist.

Wenn Sie neue Verbindungsleitungen zum Außengerät installiert haben, gehen Sie wie folgt vor:

- Wenn Sie die Kältemittelleitung bereits durch das Loch in der Wand geführt haben, fahren Sie mit Schritt 4 fort.
- Andernfalls überprüfen Sie, ob die Enden der Kältemittelleitungen abgedichtet sind, um das Eindringen von Schmutz oder Fremdkörpern in die Leitungen zu verhindern.
- Führen Sie das gewickelte Bündel aus Kältemittelleitungen, Ablassschlauch und Signalkabel langsam durch das Loch in der Wand.
- Hängen Sie die Oberseite des Innengeräts in den oberen Haken der Montageplatte ein.
- Prüfen Sie, ob das Gerät fest auf der Halterung sitzt, indem Sie leichten Druck auf die linke und rechte Seite des Geräts ausüben. Das Gerät darf nicht wackeln oder sich verschieben.
- Drücken Sie mit gleichmäßigem Druck auf die untere Hälfte des Geräts. Drücken Sie weiter nach unten, bis das Gerät an den Haken an der Unterseite der Montageplatte einrastet.
- Prüfen Sie auch hier, ob das Gerät fest sitzt, indem Sie leichten Druck auf die linke und rechte Seite des Geräts ausüben.

Wenn die Kältemittelleitungen bereits in der Wand eingelassen sind, gehen Sie wie folgt vor:

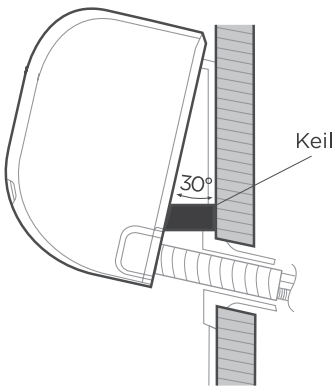

- Hängen Sie die Oberseite des Innengeräts in den oberen Haken der Montageplatte ein.
- Verwenden Sie eine Halterung oder einen Keil, um das Gerät abzustützen, damit Sie genug Platz haben, um die Kältemittelleitungen, das Signalkabel und den Ablassschlauch anzuschließen.
- Ablassschlauch und Kältemittelleitungen anschließen (siehe Abschnitt „Anschluss der Kältemittelleitungen“ in diesem Handbuch).
- Halten Sie die Rohranschlussstelle frei, um die Dichtheitsprüfung durchzuführen (siehe Abschnitt „Elektrische Prüfungen“ und „Dichtheitsprüfungen“ in diesem Handbuch).
- Nach der Dichtheitsprüfung ist die Anschlussstelle mit Isolierband zu umwickeln.
- Entfernen Sie die Halterung oder den Keil, mit dem das Gerät abgestützt wird.
- Drücken Sie mit gleichmäßigem Druck auf die untere Hälfte des Geräts. Drücken Sie weiter nach unten, bis das Gerät an den Haken an der Unterseite der Montageplatte einrastet.

HINWEIS: DAS GERÄT IST EINSTELLBAR

Beachten Sie, dass die Haken auf der Montageplatte kleiner sind als die Löcher auf der Rückseite des Geräts. Wenn Sie feststellen, dass Sie nicht genügend Platz haben, um eingebettete Rohre an das Innengerät anzuschließen, kann das Gerät je nach Modell um etwa 30-50 mm (1,18-1,96 Zoll) nach links oder rechts verschoben werden.

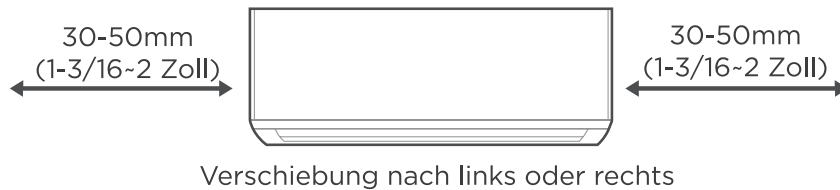

VORSICHT

Bei den Geräten, die mit den folgenden Rohranschlüssen ausgestattet sind, müssen die Rohrleitungsarbeiten unbedingt gemäß den folgenden Anweisungen ausgeführt werden.

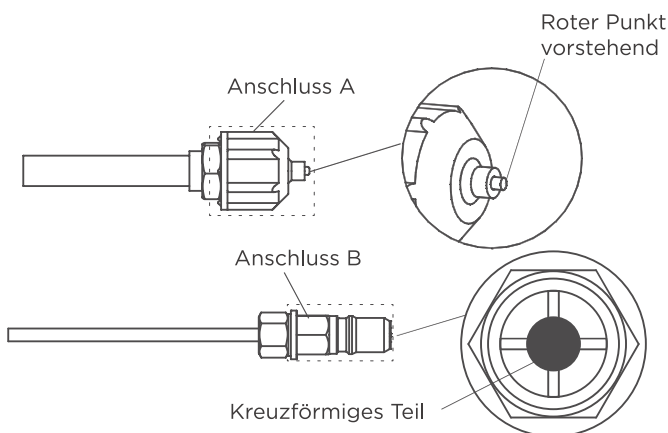

- Tragen Sie vor dem Anschließen der Kältemittelleitungen immer Arbeitshandschuhe und eine Schutzbrille, und denken Sie daran, dass die Anschlüsse A und B nicht direkt auf Personen gerichtet sein dürfen.
- Halten Sie den kreuzförmigen Teil des Steckers B mit einem Werkzeug für etwa 5-10 Sekunden gedrückt, bis sich der rote hervorstehende Punkt des Steckers A vollständig zurückzieht.
- Entfernen Sie die Anschlüsse A und B und stellen Sie dann die Verbindung der Kältemittelleitungen zwischen Innengerät und Außengerät her.

Installieren Sie Ihr Außengerät

1

Installationsort auswählen

HINWEIS: VOR DEM EINBAU

Bevor Sie das Außengerät installieren, müssen Sie einen geeigneten Standort wählen. Im Folgenden finden Sie Normen, die Ihnen helfen, einen geeigneten Standort für das Gerät zu wählen.

Die richtigen Installationsorte erfüllen die folgenden Normen:

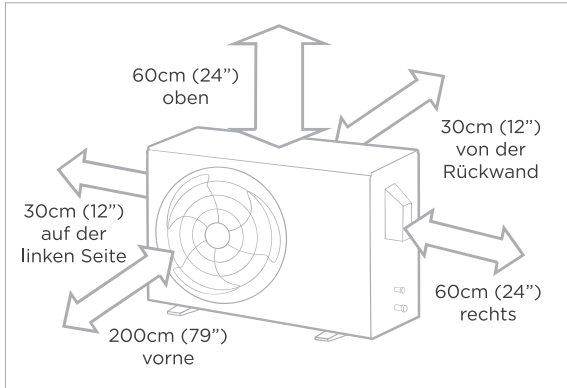

✓ Gute Luftzirkulation und Belüftung.



✓ Fest und solide - der Standort muss das Gerät tragen können und darf nicht vibrieren.



✓ Die Geräusche des Geräts stören andere Menschen nicht.



✓ Geschützt vor längerer direkter Sonneneinstrahlung oder Regen.



✓ Wenn Schneefall zu erwarten ist, ergreifen Sie geeignete Maßnahmen, um Eisbildung und Schäden an den Spulen zu verhindern.

✓ Erfüllt alle unter Platzbedarf für die Installation oben gezeigten Raumanforderungen.

ANMERKUNG

Installieren Sie das Gerät unter Beachtung der örtlichen Vorschriften und Bestimmungen, wobei es zwischen den einzelnen Regionen zu leichten Abweichungen kommen kann.

VORSICHT!

Besondere Überlegungen bei extremen Wetterbedingungen

Wenn die Einheit bei extremen Windbelastungen ausgesetzt ist:

Installieren Sie das Gerät so, dass der Luftauslassventilator in einem Winkel von 90° zur Windrichtung steht. Falls erforderlich, errichten Sie eine Barriere vor dem Gerät, um es vor extrem starkem Wind zu schützen. Siehe Abbildungen unten.

Wenn die Einheit häufig schwerem Regen oder Schnee ausgesetzt ist:

Bauen Sie einen Unterstand über dem Gerät, um es vor Regen oder Schnee zu schützen. Achten Sie darauf, die Luftzufuhr um das Gerät herum nicht zu behindern.

Wenn das Gerät häufig salzhaltiger Luft ausgesetzt ist (am Meer):

Verwenden Sie ein Außengerät, das speziell für den Schutz vor Korrosion ausgelegt ist.

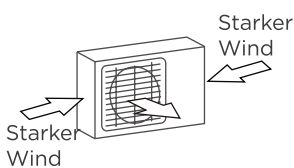

90°-Winkel zur Windrichtung

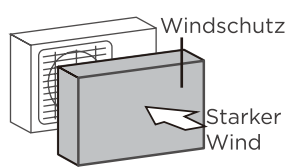

Bauen Sie ein Windschott zum Schutz des Geräts

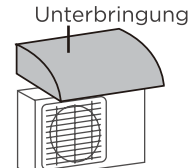

Bauen Sie einen Unterstand zum Schutz der Einheit

Installieren Sie die Einheit NICHT an folgenden Orten:

- ⊘ In der Nähe eines Hindernisses, das die Luftein- und -auslässe blockieren könnte.
- ⊘ In der Nähe von Tieren oder Pflanzen, die durch den Austritt von Heißluft geschädigt werden können.
- ⊘ An einem Ort, der großen Mengen Staub ausgesetzt ist
- ⊘ In der Nähe einer öffentlichen Straße, in belebten Gegenden oder an Orten, an denen die Geräusche des Geräts andere Menschen stören könnten.
- ⊘ In der Nähe einer Quelle für brennbare Gase.
- ⊘ An einem Ort, der einer übermäßigen Menge an salzhaltiger Luft ausgesetzt ist.

Installation einer Ablaufverbindung (nur für Wärmepumpeneinheit)

HINWEIS: VOR DEM EINBAU

Bevor Sie die Außeneinheit anbringen, müssen Sie die Ablaufverbindung an der Unterseite der Einheit installieren.

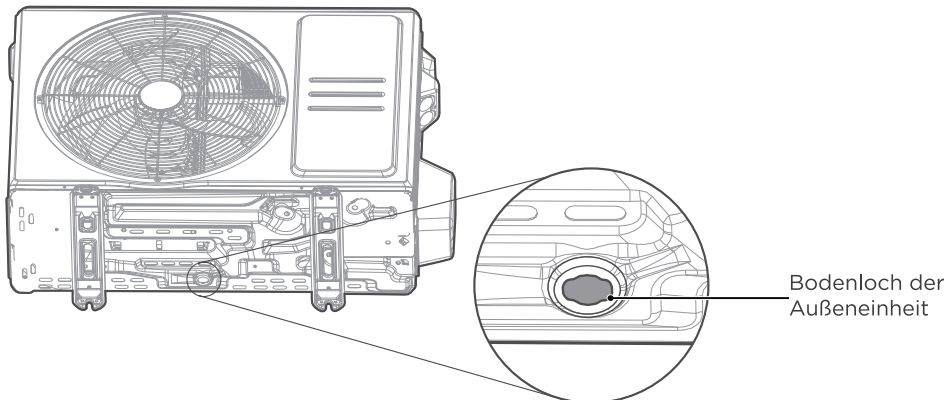

Schritt 1:

Ermitteln Sie das Loch für die Bodenwanne des Außengeräts.

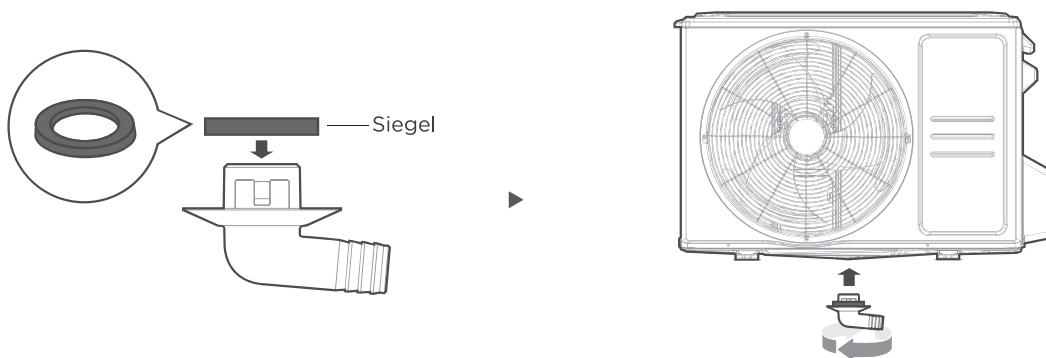

Schritt 2:

- Bringen Sie die Gummidichtung am Ende des Abflusstutzens an, der an das Außengerät angeschlossen wird.
- Setzen Sie den Ablaufstutzen in das Loch in der Bodenwanne des Geräts ein. Der Ablaufstutzen rastet ein.
- Schließen Sie eine Ablaufschlauchverlängerung (nicht im Lieferumfang enthalten) an den Ablaufstutzen an, um das Wasser während des Heizbetriebs aus dem Gerät zu leiten.

HINWEIS: IN KALTEN KLIMAZONEN

Achten Sie in kalten Klimazonen darauf, dass der Ablaufschlauch möglichst senkrecht verläuft, damit das Wasser schnell abfließen kann. Wenn das Wasser zu langsam abläuft, kann es im Schlauch gefrieren und das Gerät verstopfen.

⚠️ WARNUNG**BEIM BOHREN IN BETON WIRD STETS EIN AUGENSCHUTZ EMPFOHLEN.**

- Das Außengerät kann mit einer Schraube (M10) im Boden oder an einer Wandhalterung verankert werden. Bereiten Sie den Montagesockel des Geräts entsprechend den untenstehenden Abmessungen vor.
- Nachfolgend finden Sie eine Liste der verschiedenen Größen von Außengeräten und den Abstand zwischen ihren Montagefüßen. Bereiten Sie den Montagesockel des Geräts entsprechend den unten aufgeführten Abmessungen vor.

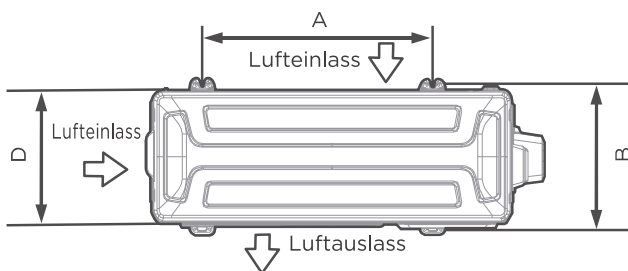

Ansicht von oben

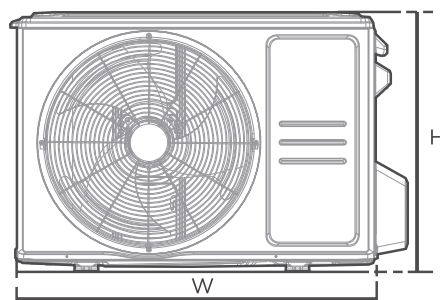

Vorderansicht

Außeneinheit Abmessung (mm) B x H x T	Einbaumaße	
	Abstand A (mm)	Abstand B (mm)
668x469x252 (26,3"x 18,5"x 9,9")	430 (16,9")	231 (9,1")
680x542x248 (26,8"x 21,3"x 9,8")	452 (17,8")	230 (9,1")
700x550x275 (27,5"x 21,6"x 10,8")	450 (17,7")	260 (10,2")
720x495x270 (28,3"x 19,5"x 10,6")	452 (17,8")	255 (10,0")
765x555x303 (30,1"x 21,8"x 11,9")	452 (17,8")	286 (11,3 Zoll)
770x555x300 (30,3"x 21,8"x 11,8")	487 (19,2")	298 (11,7")
800x554x333 (31,5 Zoll x 21,8 Zoll x 13,1 Zoll)	514 (20,2")	340 (13,4")
805x554x330 (31,7"x 21,8"x 12,9")	511 (20,1")	317 (12,5")
845x702x363 (33,3"x 27,6"x 14,3")	540 (21,3")	350 (13,8")
890x673x342 (35,0"x 26,5"x 13,5")	663 (26,1")	354 (13,9")
946x810x420 (37,2"x 31,9"x 16,5")	673 (26,5")	403 (15,9")
946x810x410 (37,2"x 31,9"x 16,1")	673 (26,5")	403 (15,9")

Wenn Sie die Einheit auf dem Boden oder auf einer Betonmontageplatte installieren, gehen Sie wie folgt vor:

- Markieren Sie die Positionen für die vier Spreizbolzen anhand der Maßtabelle.
- Vorbohren von Löchern für Dehnungsbolzen.
- Setzen Sie eine Mutter auf das Ende jeder Dehnschraube.
- Spannbolzen in die vorgebohrten Löcher einhämmern.
- Entfernen Sie die Muttern von den Expansionsbolzen und setzen Sie das Außengerät auf die Bolzen.
- Unterlegscheibe auf jede Dehnschraube legen und die Muttern wieder anbringen.
- Ziehen Sie jede Mutter mit einem Schraubenschlüssel fest.

Wenn Sie die Einheit an einer Wand montieren, um die Halterung zu installieren, gehen Sie wie folgt vor:

- Markieren Sie die Position der Halterungslöcher anhand der Maßtabelle.
- Bohren Sie die Löcher für die Spreizbolzen vor.
- Setzen Sie eine Unterlegscheibe und eine Mutter auf das Ende jeder Dehnschraube.
- Schrauben Sie die Dehnungsbolzen durch die Löcher in den Montagewinkeln, bringen Sie die Montagewinkel in Position und schlagen Sie die Dehnungsbolzen in die Wand.
- Prüfen Sie, ob die Montagehalterungen waagrecht sind.
- Heben Sie das Gerät vorsichtig an und setzen Sie die Montagefüße auf die Halterungen.
- Verschrauben Sie das Gerät fest mit den Halterungen.
- Wenn möglich, installieren Sie das Gerät mit Gummidichtungen, um Vibrationen und Geräusche zu reduzieren.

⚠️ VORSICHT

Stellen Sie sicher, dass die Wand aus massivem Mauerwerk oder Beton hergestellt ist, oder ähnlich starken Material.

Die Wand muss in der Lage sein, mindestens das Vierfache des Gewichts der Einheit zu tragen

⚠️ WARNUNG - VOR DER OPERATION

- ALLE VERDRAHTUNGSARBEITEN MÜSSEN IN STRIKTER ÜBEREINSTIMMUNG MIT DEM VERDRAHTUNGSPLAN AUSGEFÜHRT WERDEN, DER SICH IM INNEREN DER KABELABDECKUNG DES AUSSENGERÄTS BEFINDET.
- VOR DER DURCHFÜHRUNG VON ELEKTRO- ODER VERDRAHTUNGSARBEITEN DIE HAUPTSTROMVERSORGUNG DES SYSTEMS ABSCHALTEN.

Bereiten Sie das Kabel für den Anschluss vor

Bitte wählen Sie das richtige Kabel gemäß den „Kabeltypen“ auf Seite 15.

- Ziehen Sie mit einer Abisolierzange den Gummimantel von beiden Kabelenden ab, so dass etwa 40mm (1,57 Zoll) der Drähte im Inneren sichtbar werden.
- Entfernen Sie die Isolierung von den Enden der Drähte.
- Verwenden Sie eine Quetschzange, um die Enden der Drähte mit U-Profilen zu versehen.

Wählen Sie die richtige Kabelgröße

Die Größe des Stromversorgungskabels, des Signalkabels, der Sicherung und des Schalters hängt von der maximalen Stromstärke des Geräts ab. Die maximale Stromstärke ist auf dem Typenschild an der Seitenwand des Geräts angegeben.

Achten Sie auf den stromführenden Draht

Achten Sie beim Crimpen von Drähten darauf, stellen Sie sicher, dass Sie den unter Strom stehenden („L“) Draht von anderen Drähten deutlich unterscheiden.

Die Klemmenleiste des Außengeräts ist durch eine Abdeckung für die elektrische Verdrahtung an der Seite des Geräts geschützt. Auf der Innenseite der Abdeckung ist ein umfassender Schaltplan aufgeklebt.

- Schrauben Sie die Abdeckung der elektrischen Verkabelung ab und entfernen Sie sie.
- Schrauben Sie die Kabelklemme unter der Klemmenleiste ab und legen Sie sie zur Seite.
- Schließen Sie die Kabel gemäß dem Schaltplan an, und schrauben Sie die U-Kabelschuhe jedes Kabels fest an die entsprechende Klemme.
- Nachdem Sie sich vergewissert haben, dass alle Verbindungen sicher sind, schlingen Sie die Drähte um, um zu verhindern, dass Regenwasser in den Anschluss fließt.
- Befestigen Sie das Kabel mit der Kabelklemme am Gerät. Schrauben Sie die Kabelklemme fest.
- Isolieren Sie nicht benutzte Drähte mit PVC-Klebeband.
Ordnen Sie diese so an, dass sie keine elektrischen oder Metallteile berühren.

- Bringen Sie die Kabelabdeckung an der Seite des Geräts wieder an, und schrauben Sie sie fest.

HINWEIS: Wenn die Kabelklemme wie folgt aussieht, wählen Sie bitte die entsprechende Durchgangsbohrung entsprechend dem Durchmesser des Kabels.

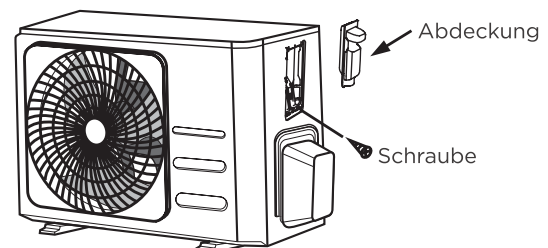
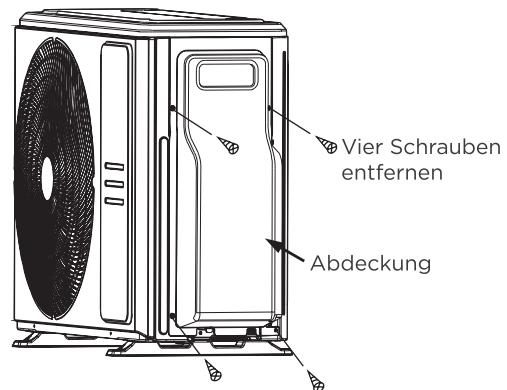

HINWEIS: Wenn die Kabelklemme wie folgt aussieht, wählen Sie bitte die entsprechende Durchgangsbohrung entsprechend dem Durchmesser des Kabels.

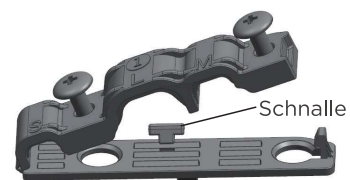

Drei Größen Loch: Klein, Groß, Mittel

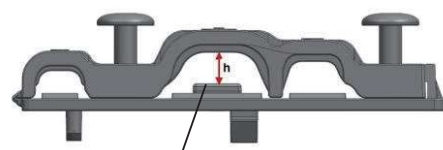

Wenn die Klemme nicht ausreichend befestigt ist, verwenden Sie die Schnalle, um sie zu stützen, damit sie fest eingespannt werden kann.

In Nordamerika

Die Klemmenleiste der Außeneinheit und deren elektrische Kabel sind durch eine Abdeckung an der Seite der Einheit geschützt. Ein umfassender Schaltplan ist auf der Innenseite der Schaltabdeckung aufgeklebt.

- Entfernen Sie die Kabelabdeckung vom Gerät, indem Sie die 3 Schrauben lösen.
- Demontieren Sie die Abdeckungen auf der Kanalplatte.
- Montieren Sie die Leitungsrohre (nicht im Lieferumfang enthalten) provisorisch auf der Leitungsplatte.
- Schließen Sie sowohl die Stromversorgungs- als auch die Niederspannungsleitungen ordnungsgemäß an die entsprechenden Klemmen der Klemmleiste an.
- Erden Sie das Gerät in Übereinstimmung mit den örtlichen Vorschriften.
- Achten Sie darauf, dass jedes Kabel einige Zentimeter länger ist als die erforderliche Länge für die Verkabelung.
- Verwenden Sie Sicherungsmuttern, um die Rohre zu sichern.

HINWEIS: Bitte wählen Sie die richtige Kabelgröße entsprechend der auf dem Typenschild des Geräts angegebenen Mindeststrombelastbarkeit.

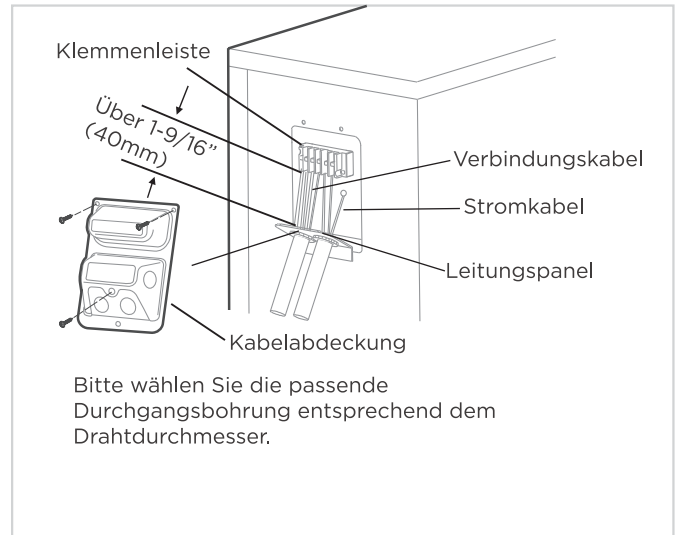

Wie man die Leitungen richtig anschließt.

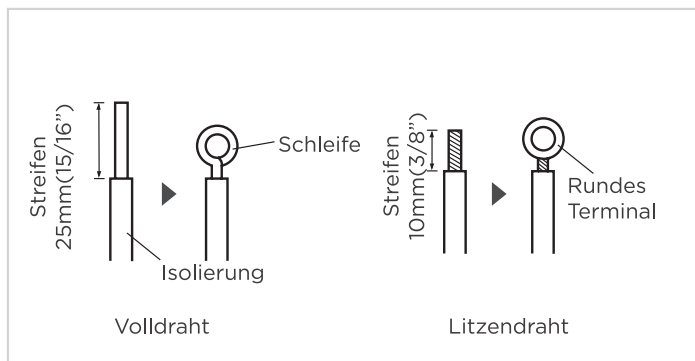

Schritt 1:

Die Behandlung über das Ende des Drahtes.

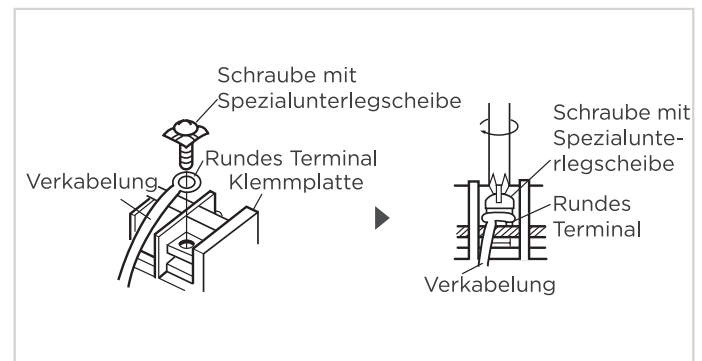

Schritt 2:

Schließen Sie die Leitung an die entsprechenden Klemmen der Klemmleiste an.

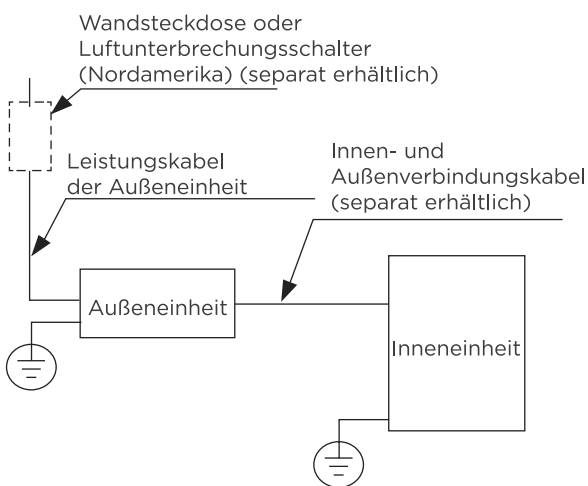

(A)

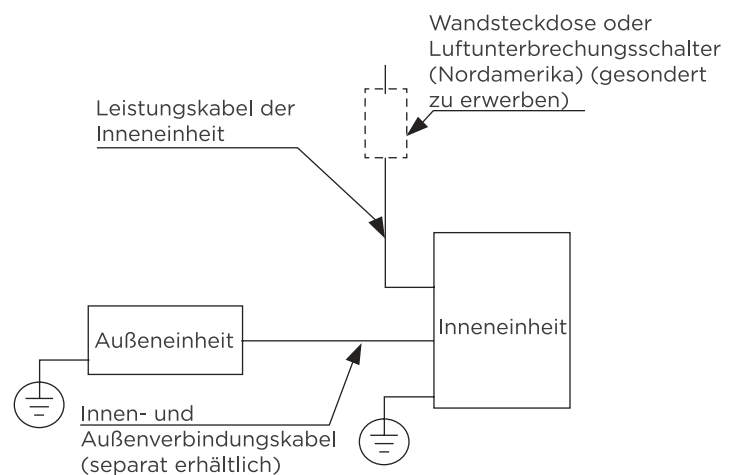

(B)

Anschluss von Kühlmittelleitungen

1

Vorkehrungen für Rohrleitungsanschlüsse

⚠️ WARNUNG

LASSEN SIE BEIM ANSCHLUSS DER KÄLTEMITTELEITUNGEN **KEINE** ANDEREN STOFFE ODER GASE ALS DAS ANGEGEBENE KÄLTEMITTEL IN DAS GERÄT GELANGEN. DAS VORHANDENSEIN ANDERER GASE ODER SUBSTANZEN VERRINGERT DIE LEISTUNG DES GERÄTS UND KANN EINEN UNGEWÖHNLICH HOHEN DRUCK IM KÜHLKREISLAUF VERURSACHEN. DIES KANN ZU EXPLOSIONEN UND VERLETZUNGEN FÜHREN.

Hinweis zur Rohrlänge

Die Länge der Kühlmittelleitungen wirkt sich auf die Leistung und Energieeffizienz des Geräts aus. Die Nenneffizienz wurde an Geräten mit einer Rohrlänge von 5 Metern (16,5 Fuß) getestet. (In Nordamerika beträgt die Standardrohrlänge 7,5 m (25'). Bei den Modellen mit R290-Kältemittel kann kein Kältemittel hinzugefügt werden, und die maximale Länge der Kühlmittelleitung sollte 5 Meter (16,5ft) nicht überschreiten. Um Vibrationen und übermäßige Geräusche zu minimieren, ist ein Mindestrohrverlauf von 3 m erforderlich. Anschlussanleitung - Kühlmittelleitungen.

Maximale Länge und Fallhöhe der Kühlmittelleitungen pro Modelleinheit

Modell	Kapazität (BTU/h)	max. Länge (m)	max. Fallhöhe (m)
R410A, R32 Inverter Split-Klimaanlage	<15.000	25 (82ft)	10 (33ft)
	≥ 15,000 und < 24,000	30 (98,5ft)	20 (66ft)
	≥ 24,000 und < 36,000	50 (164ft)	25 (82ft)
	≥ 36,000 und < 60,000	65 (213ft)	30 (98,5ft)
R22 Split-Klimaanlage mit fester Drehzahl	<18.000	10 (33ft)	5 (16ft)
	≥ 18,000 und < 21,000	15 (49ft)	8(26ft)
	≥ 21,000 und < 35,000	20 (66ft)	10(33ft)
R410A, R32 Split-Klimaanlage mit fester Drehzahl	<18.000	20 (66ft)	8(26ft)
	≥ 18,000 und < 36,000	25 (82ft)	10(33ft)
	≥ 36,000 und < 60,000	30 (98,5ft)	15 (49ft)

Anschlussanleitung - Kühlmittelleitung

Schritt 1: Rohre schneiden

Achten Sie bei der Vorbereitung der Kühlmittelleitungen besonders darauf, dass sie ordnungsgemäß geschnitten und verlegt werden. Dies gewährleistet einen effizienten Betrieb und minimiert den Bedarf an zukünftiger Wartung.

- Messen Sie den Abstand zwischen dem Innen- und dem Außengerät.
- Schneiden Sie das Rohr mit einem Rohrschneider etwas länger ab als die gemessene Strecke.

Achten Sie darauf, dass das Rohr in einem perfekten 90°-Winkel geschnitten wird.

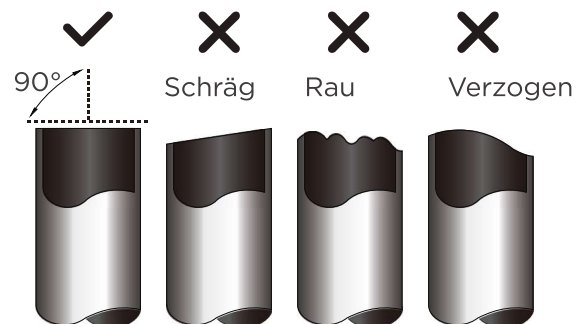

⊘ ROHRLEITUNG BEIM SCHNEIDEN NICHT DEFORMIEREN

Seien Sie besonders vorsichtig, damit das Rohr beim Schneiden nicht beschädigt, verbeult oder verformt wird. Dadurch wird die Heizleistung des Geräts drastisch reduziert.

⚠ VORSICHT

MUSS DAS ENDE DES ROHRES AUF RISSE UND GLEICHMÄSSIGE AUFWEITUNG ÜBERPRÜFT WERDEN. SICHERSTELLEN, DASS DAS ROHR DICHT IST.

Schritt 2: Grate entfernen

Grate können die luftdichte Abdichtung des Kältemittel-Rohrleitungsanschlusses beeinträchtigen. Sie müssen vollständig entfernt werden.

- Halten Sie das Rohr in einem nach unten gerichteten Winkel, um zu verhindern, dass Grate in das Rohr fallen.
- Entfernen Sie mit einer Reibahle oder einem Entgratungswerkzeug alle Grate von dem geschnittenen Rohrabschnitt.

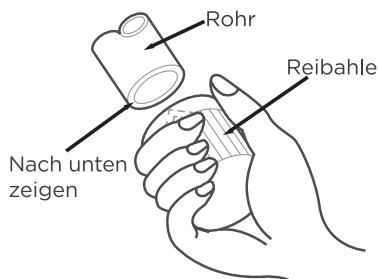

Schritt 3: Rohrenden aufbördeln

Um eine luftdichte Versiegelung zu erreichen, ist eine ordnungsgemäße Dichtung erforderlich.

- Nach dem Entfernen der Grate am abgeschnittenen Rohr sind die Enden mit PVC-Band zu versiegeln, um das Eindringen von Fremdkörpern in das Rohr zu verhindern.
- Ummanteln Sie das Rohr mit Isoliermaterial.
- Bringen Sie die Muttern an beiden Enden des Rohrs an. Achten Sie darauf, dass sie in die richtige Richtung zeigen, da Sie sie nach dem Anbringen nicht mehr aufsetzen oder ihre Richtung ändern können.

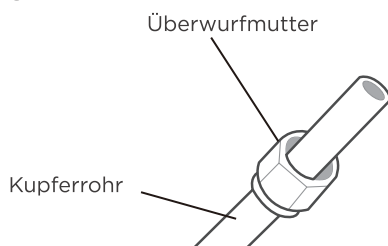

- Entfernen Sie das PVC-Band von den Rohrenden, wenn Sie bereit sind, Befestigungsarbeiten durchzuführen.
- Schellen fliegen am Ende des Rohres an. Das Ende des Rohrs muss über den Rand der Schalung hinausragen, wobei die in der nachstehenden Tabelle angegebenen Maße einzuhalten sind.

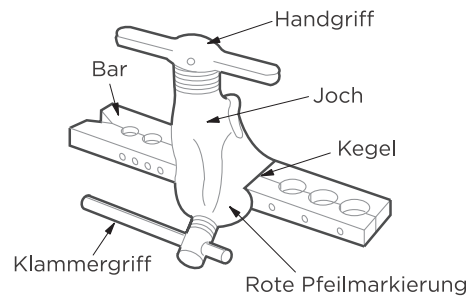

ROHRLEITUNGSVERLÄNGERUNG ÜBER DIE BÖRDELFORM HINAUS

Außendurchmesser des Rohres (mm)	A (mm)	
	Min.	Max.
Ø 6,35 (Ø 1/4")	0,7 (0,0275")	1,3 (0,05")
Ø 9,52 (Ø 3/8")	1,0 (0,04")	1,6 (0,063")
Ø 12,7 (Ø 1/2")	1,0 (0,04")	1,8 (0,07")
Ø 16 (Ø 5/8")	2,0 (0,078")	2,2 (0,086")
Ø 19 (Ø 3/4")	2,0 (0,078")	2,4 (0,094")

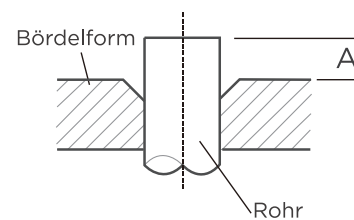

- Platzieren Sie das Werkzeug flaring auf dem Formular.
- Drehen Sie den Griff des Schärfergeräts im Uhrzeigersinn, bis das Rohr vollständig geschärft ist.
- Entfernen Sie das Scherwerkzeug und die Schablone und untersuchen Sie das Rohrende auf Risse und gleichmäßige Scherung.

! VORSICHT

ACHTEN SIE BEIM ANSCHLUSS DER KÄLTEMITTELEITUNGEN DARAUF, DASS SIE KEIN ÜBERMÄSSIGES DREHMOMENT ANWENDEN ODER DIE LEITUNGEN IN IRGENDWEISE VERFORMEN. SCHLIESSEN SIE ZUERST DIE NIEDERDRUCKLEITUNG UND DANN DIE HOCHDRUCKLEITUNG AN.

MINIMALER BIEGRADIUS

Beim Biegen von Kältemittelleitungen beträgt der Mindestbiegeradius 10 cm.

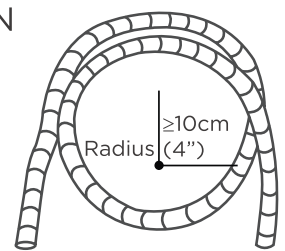
**Anweisungen zum Anschließen der Rohrleitungen an das Innengerät****Schritt 1:**

- Richten Sie die Mitte der beiden Rohre aus, die Sie verbinden wollen.

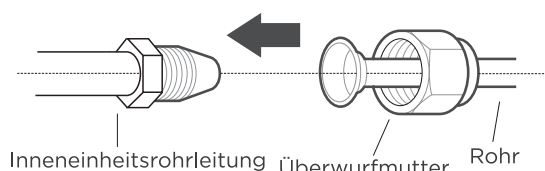
**Schritt 2:**

- Ziehen Sie die Mutter mit der Hand so fest wie möglich an.
- Greifen Sie mit einem Schraubenschlüssel die Mutter am Rohr des Geräts.
- Halten Sie die Mutter am Rohr des Geräts fest und ziehen Sie sie mit einem Drehmomentschlüssel gemäß den Werten in der nachstehenden Tabelle mit den Drehmomentanforderungen an. Lösen Sie die Befestigungsmutter leicht und ziehen Sie sie dann wieder fest.

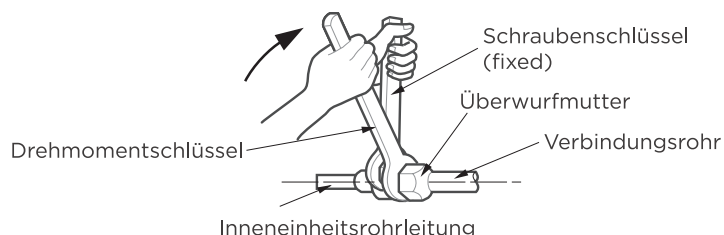
**DREHMOMENTANFORDERUNGEN**

Außendurchmesser des Rohrs (mm)	Anzugsdrehmoment (N-m)	Bördelmaß(B)(mm)	Bördelform
Ø 6,35 (Ø 1/4")	18~20(180~200kgf.cm)	8,4~8,7 (0,33~0,34")	
Ø 9,52 (Ø 3/8")	32~39(320~390kgf.cm)	13,2~13,5 (0,52~0,53")	
Ø 12,7 (Ø 1/2")	49~59(490~590kgf.cm)	16,2~16,5 (0,64~0,65")	
Ø 16 (Ø 5/8")	57~71(570~710kgf.cm)	19,2~19,7 (0,76~0,78")	
Ø 19 (Ø 3/4")	67~101(670~1010kgf.cm)	23,2~23,7 (0,91~0,93")	

⊘ KEIN ÜBERMÄSSIGES DREHMOMENT VERWENDEN

Eine zu hohe Kraft kann die Mutter brechen oder die Kältemittelleitungen beschädigen. Das in der obigen Tabelle angegebene Drehmoment darf nicht überschritten werden.

ANMERKUNG

Dieser Abschnitt muss weiterhin gemäß der Tabelle mit den Drehmomentanforderungen auf der vorherigen Seite betrieben werden.

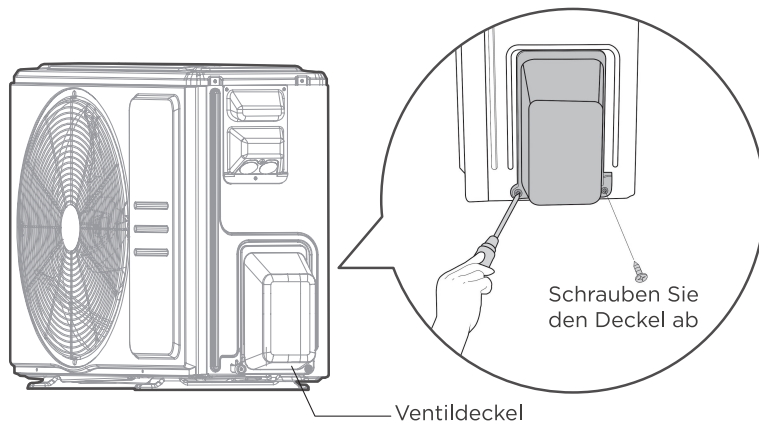

Schritt 1:

- Schrauben Sie den Deckel des Füllmengenventils an der Seite des Außengeräts ab.

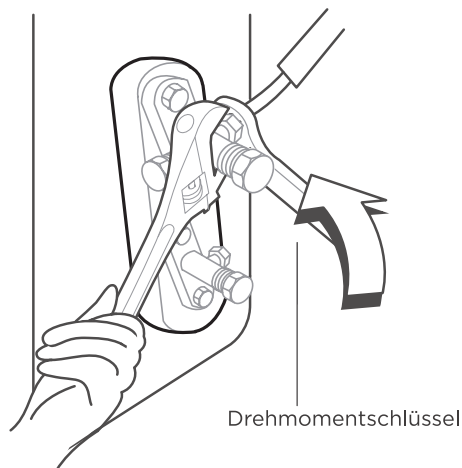

Schritt 2:

- Entfernen Sie die Schutzkappen von den Ventilen.
- Richten Sie das verzahnte Rohrende auf jedes Ventil aus und ziehen Sie die Überwurfmutter so fest wie möglich von Hand an.
- Fassen Sie das Ventilgehäuse mit einem Schraubenschlüssel an. Greifen Sie **nicht** die Mutter, die das Serviceventil abdichtet.

! BENUTZEN SIE DEN SCHLÜSSEL, UM DEN HAUPTVENTILKÖRPER ZU GRIFFEN

Das Drehmoment beim Anziehen der Mutter kann andere Teile des Ventils abreißen.

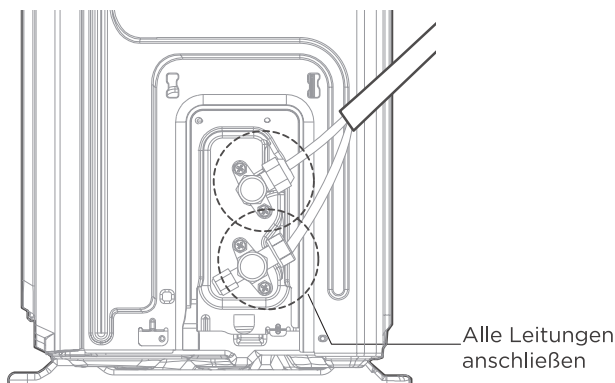

Schritt 3:

- Fassen Sie das Ventilgehäuse fest an und ziehen Sie die Mutter mit einem Drehmomentschlüssel mit den richtigen Werten an.
- Lösen Sie die Befestigungsmutter leicht und ziehen Sie sie dann wieder fest.
- Wiederholen Sie die Schritte 1 bis 3 für das verbleibende Rohr.

Luftablass

HINWEIS: VORBEREITUNGEN UND VORSICHTSMASSNAHMEN

Luft und Fremdkörper im Kältemittelkreislauf können einen abnormalen Druckanstieg verursachen, der die Klimaanlage beschädigen, ihre Effizienz verringern und Verletzungen verursachen kann. Verwenden Sie eine Vakuumpumpe und einen Verteiler-Manometer, um den Kältemittelkreislauf zu evakuieren und nicht kondensierbare Gase und Feuchtigkeit aus dem System zu entfernen. Die Evakuierung sollte bei der Erstinstallation und bei einem Standortwechsel des Geräts durchgeführt werden.

VOR DER DURCHFÜHRUNG DER EVAKUIERUNG

- Achten Sie darauf, dass die Verbindungsleitungen zwischen Innen- und Außengerät richtig angeschlossen sind.
- Vergewissern Sie sich, dass alle Kabel richtig angeschlossen sind.

Entlüftungsanweisungen

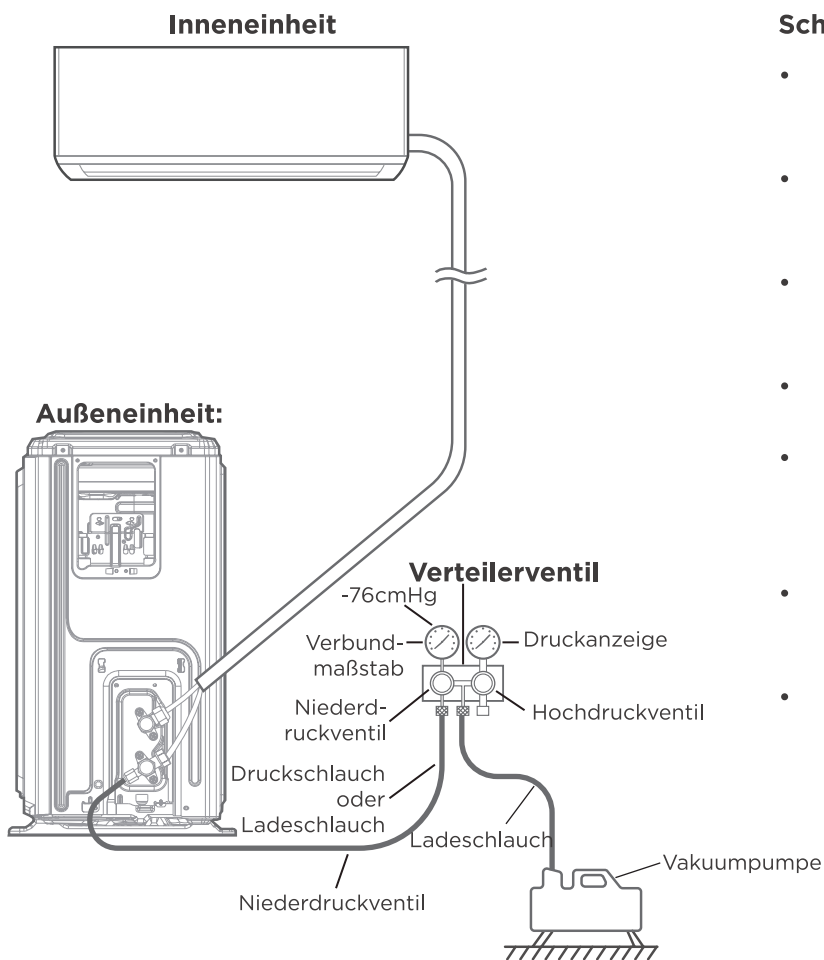

Schritt 1:

- Schließen Sie den Füllschlauch des Manometers an den Serviceanschluss am Niederdruckventil des Außengeräts an.
- Schließen Sie einen weiteren Füllschlauch vom Verteilermessgerät an die Vakuumpumpe an.
- Öffnen Sie die Niederdruckseite des Verteilermanometers. Halten Sie die Hochdruckseite geschlossen.
- Schalten Sie die Vakuumpumpe ein, um das System zu evakuieren.
- Lassen Sie das Vakuum mindestens 15 Minuten lang laufen, oder bis das Compound Meter -76cmHG (-10 Pa) anzeigt.
- Schließen Sie die Niederdruckseite des Verteiler-Manometers und schalten Sie die Vakuumpumpe aus.
- Warten Sie 5 Minuten und überprüfen Sie dann, dass sich der Systemdruck nicht verändert hat.

Schritt 2:

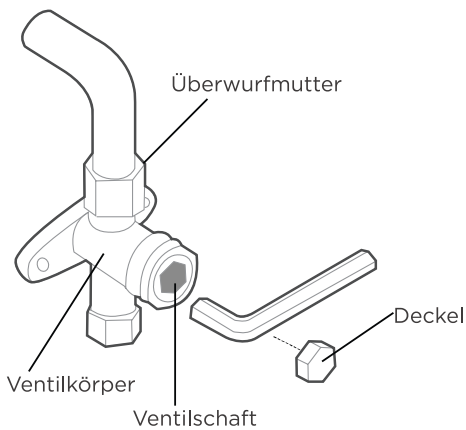

- Wenn sich der Systemdruck ändert, lesen Sie den Abschnitt „Gasleckprüfung“, um zu erfahren, wie Sie auf Lecks prüfen können. Wenn sich der Systemdruck nicht ändert, schrauben Sie die Kappe vom Füllventil (Hochdruckventil) ab.
- Sechskantschlüssel in das verpackte Ventil (Hochdruckventil) einführen und das Ventil durch Drehen des Schlüssels in einer 1/4-Umdrehung gegen den Uhrzeigersinn öffnen. Hören Sie, ob Gas aus dem System austritt, und schließen Sie dann das Ventil nach 5 Sekunden.
- Beobachten Sie das Manometer eine Minute lang, um sicherzustellen, dass sich der Druck nicht verändert. Das Manometer sollte etwas mehr als den Atmosphärendruck anzeigen.
- Ziehen Sie den Füllschlauch vom Serviceanschluss ab.
- Öffnen Sie mit einem Sechskantschlüssel sowohl das Hochdruck- als auch das Niederdruckventil vollständig.
- Ziehen Sie die Ventilkappen an allen drei Ventilen (Serviceanschluss, Hochdruck, Niederdruck) von Hand an. Bei Bedarf können Sie sie mit einem Drehmomentschlüssel weiter anziehen.

! ÖFFNEN SIE VENTILSTEUERUNG SANFT

Drehen Sie beim Öffnen von Ventilschäften den Sechskantschlüssel, bis er gegen den Anschlag stößt. Versuchen Sie nicht, das Ventil mit Gewalt weiter zu öffnen.

🔧 HINWEIS ZUM HINZUFÜGEN VON KÄLTEMITTEL

Bei einigen Systemen ist je nach Rohrlänge eine zusätzliche Aufladung erforderlich. Die Standard-Rohrlänge variiert je nach den örtlichen Vorschriften. In Nordamerika beispielsweise beträgt die Standardrohrlänge 7,5 m (25'). In anderen Gebieten beträgt die Standardrohrlänge 5 m (16'). Das Kältemittel sollte über den Serviceanschluss am Niederdruckventil des Außengeräts eingefüllt werden. Bei den Modellen mit R290-Kältemittel kann kein Kältemittel hinzugefügt werden. Das zusätzlich einzufüllende Kältemittel kann anhand der folgenden Formel berechnet werden:

ZUSÄTZLICHES KÄLTEMITTEL PRO ROHRLÄNGE

Verbindungsrohrlänge (m)	Luftspülmethode	Zusätzliches Kältemittel	
≤ Standardrohrlänge	Vakuumpumpe	N/A	
> Standardrohrlänge	Vakuumpumpe	Flüssigkeitsseite: Ø 6,35 (1/4") R410A: (Rohrlänge - Standardlänge) x 15g/m	Flüssigkeitsseite: Ø 9,52 (3/8") R410A: (Rohrlänge - Standardlänge) x 30g/m
		(Rohrlänge - Standardlänge) x 0,16 oz/ft R32: (Rohrlänge - Standardlänge) x 12 g/m	(Rohrlänge - Standardlänge) x 0,32 oz/ft R32: (Rohrlänge - Standardlänge) x 24g/m
		(Rohrlänge - Standardlänge) x 0,13 oz/ft R22: (Rohrlänge - Standardlänge) x 20g/m	(Rohrlänge - Standardlänge) x 0,26 oz/ft R22: (Rohrlänge - Standardlänge) x 40g/m
		(Rohrlänge - Standardlänge) x 0,21 oz/ft	(Rohrlänge - Standardlänge) x 0,42 oz/ft

⊘ KÄLTEMITTELARTEN NICHT MISCHEN.

Elektro- und Gasleckprüfungen

⚠️ WARNUNG - GEFAHR EINES STROMSCHLAGS

ALLE VERKABELUNGEN MÜSSEN GEMÄSS DER ÖRTLICHEN UND NATIONALEN ELEKTRISCHEN RICHTLINIEN AUSGEFÜHRT UND VON EINEM QUALIFIZIERTEN ELEKTRIKER INSTALLIERT WERDEN.

! VOR DEM TESTLAUF

Führen Sie den Testlauf erst aus, nachdem Sie die folgenden Schritte ausgeführt haben:

- Elektrische Sicherheitsprüfungen - Vergewissern Sie sich, dass das elektrische System des Geräts sicher ist und ordnungsgemäß funktioniert.
- Gasdichtigkeitsprüfungen - Überprüfen Sie alle Überwurfmutterverbindungen und stellen Sie sicher, dass das System nicht undicht ist.
- Vergewissern Sie sich, dass die Gas- und Flüssigkeitsventile (Hoch- und Niederdruck) vollständig geöffnet sind.

Elektrische Sicherheitsprüfungen

Vergewissern Sie sich nach der Installation, dass alle elektrischen Kabel gemäß den örtlichen und nationalen Bestimmungen und gemäß der Installationsanleitung installiert sind.

VOR DEM TESTLAUF

Erdungsarbeiten prüfen

Messen Sie den Erdungswiderstand durch visuelle Erkennung und mit einem Erdungswiderstandsmessgerät.

WÄHREND DES PROBELAUFES

Prüfung auf elektrische Leckagen

Verwenden Sie während des Testlaufs eine Elektrosonde und ein Multimeter, um einen umfassenden elektrischen Leckagetest durchzuführen.

Wenn ein elektrischer Leckstrom entdeckt wird, schalten Sie die Einheit sofort aus und wenden Sie sich an einen autorisierten Elektriker, um die Ursache des Lecks zu ermitteln und zu beheben.

Hinweis: Für einige Standorte in Nordamerika ist dies möglicherweise nicht erforderlich.

Gas-Lecksuche

Es gibt zwei verschiedene Methoden, um auf Gaslecks zu prüfen

Seife und Wasser Methode

Tragen Sie mit einer weichen Bürste Seifenwasser oder flüssiges Reinigungsmittel auf alle Rohrverbindungsstellen am Innengerät und am Außengerät auf. Das Vorhandensein von Blasen weist auf ein Leck hin.

Leckdetektor-Methode

Wenn Sie einen Leckdetektor verwenden, lesen Sie die Bedienungsanleitung des Geräts, um die richtige Verwendung zu erfahren.

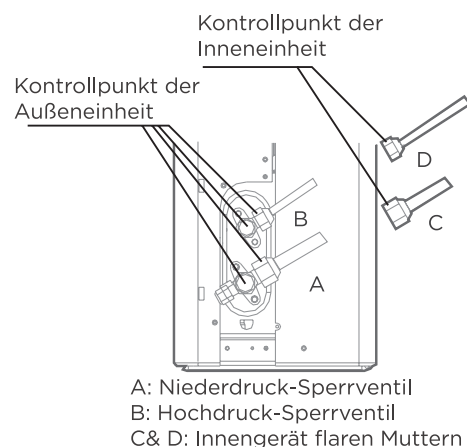

NACH DER DURCHFÜHRUNG VON GASLECKPRÜFUNGEN

Nachdem Sie sich vergewissert haben, dass alle Rohrverbindungsstellen NICHT undicht sind, setzen Sie den Ventildeckel wieder auf die Außeneinheit.

Testlauf

Testlaufanweisungen

Sie sollten den Testlauf mindestens 30 Minuten lang durchführen.

- Schließen Sie das Gerät an die Stromversorgung an.
- Drücken Sie die Taste **ON/OFF** auf der Fernbedienung, um das Gerät einzuschalten.
- Drücken Sie die **MODE**-Taste, um die folgenden Funktionen nacheinander aufzurufen:
 - COOL - Wählen Sie die niedrigstmögliche Temperatur
 - HEAT - Wählen Sie die höchstmögliche Temperatur
- Lassen Sie jede Funktion 5 Minuten lang laufen und führen Sie die folgenden Kontrollen durch:

Liste der Prüfungen die durchzuführen sind:	BESTANDEN / NICHT BESTANDEN	
Keine elektrisches Leck		
Gerät ist ordnungsgemäß geerdet		
Alle elektrischen Anschlüsse sind ordnungsgemäß abgedeckt		
Innen- und Außeneinheiten sind fest installiert		
Alle Rohrverbindungsstellen laufen nicht aus	Draußen (2):	Innenbereich (2):
Wasser läuft richtig durch den Ablaufschlauch		
Alle Rohrleitungen richtig isoliert		
Einheit führt COOL (KÜHLEN)-Funktion richtig aus		
Einheit führt WÄRMEN-Funktion richtig aus		
Inneneinheit Lüftungsklappen drehen sich richtig		
Inneneinheit reagiert auf die Fernbedienung		

Rohrverbindungen wurden ZWEIMAL ÜBERPRÜFT

Während des Betriebs steigt der Druck im Kältemittelkreislauf an. Dadurch können Lecks aufgedeckt werden, die bei der ersten Dichtheitsprüfung nicht vorhanden waren. Nehmen Sie sich während des Testlaufs Zeit, um zu überprüfen, ob alle Verbindungsstellen der Kältemittelleitungen undicht sind. Anweisungen hierzu finden Sie im Abschnitt **Gasleckprüfung**.

- Nachdem der Testlauf erfolgreich abgeschlossen wurde und Sie sich vergewissert haben, dass alle in der Liste der durchzuführenden Prüfungen aufgeführten Punkte **BESTANDEN** sind, gehen Sie wie folgt vor:
 - a. Mit Fernbedienung stellen Sie auf normale Betriebstemperatur um.
 - b. Umwickeln Sie die Anschlüsse der Kühlmittelleitungen für die Innenräume, die Sie während des Installationsvorgangs der Inneneinheit freigelegt haben, mit Isolierband

WENN DIE UMGEBUNGSTEMPERATUR UNTER 17°C(62°F) LIEGT

Sie können die Fernbedienung nicht verwenden, um die COOL-Funktion einzuschalten, wenn die Umgebungstemperatur unter 62°F liegt. In diesem Fall können Sie die Taste **MANUAL CONTROL** verwenden, um die COOL-Funktion zu testen.

- Heben Sie die Frontplatte des Innengeräts an.

Hinweis: Bei einigen Geräten befindet sich an der linken oder rechten Seite eine Stützstange. Bitte verwenden Sie diese, um die Platte abzustützen.
- Die Taste **MANUAL CONTROL** befindet sich auf der rechten Seite des Geräts. Zweimal drücken, um den Modus **FORCED COOL** auszuwählen.
- Führen Sie den Testlauf wie gewohnt durch.

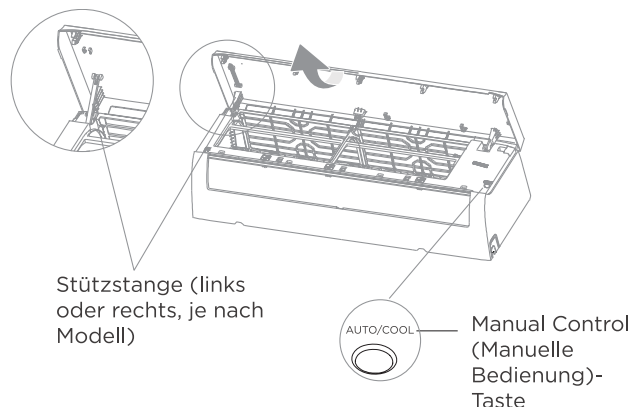

Einpacken und Auspacken der Einheit

Anweisungen zum Verpacken und Auspacken des Geräts:

Auspacken:

Inneneinheit:

1. Schneiden Sie das Siegelband auf dem Karton mit einem Messer durch, einmal links, einmal in der Mitte und einmal rechts.
2. Verwenden Sie den Schraubstock, um die Verschlussnägeln auf der Oberseite des Kartons zu entfernen.
3. Öffnen Sie den Karton.
4. Nehmen Sie die mittlere Stützplatte heraus, wenn sie vorhanden ist.
5. Nehmen Sie das Zubehörpaket heraus und entfernen Sie das Verbindungskabel, falls es enthalten ist.
6. Heben Sie die Maschine aus dem Karton und legen Sie sie auf .
7. Entfernen Sie den linken und rechten Verpackungsschaumstoff oder den oberen und unteren Verpackungsschaumstoff und binden Sie den Verpackungsbeutel ab.

Außeneinheit

1. Schneiden Sie das Verpackungsband ab.
2. Nehmen Sie das Gerät aus dem Karton.
3. Entfernen Sie den Schaumstoff aus dem Gerät.
4. Entfernen Sie den Verpackungsbeutel vom Gerät.

Verpacken:

Inneneinheit:

1. Legen Sie das Innengerät in den Verpackungsbeutel.
2. Bringen Sie den linken und rechten Verpackungsschaum oder den oberen und unteren Verpackungsschaum am Gerät an.
3. Legen Sie das Gerät in den Karton und dann das Zubehörpaket hinein.
4. Schließen Sie den Karton und versiegeln Sie ihn mit dem Klebeband.
5. Verwenden Sie gegebenenfalls den Packgurt.

Außeneinheit:

1. Legen Sie das Außengerät in den Verpackungsbeutel.
2. Legen Sie den unteren Schaumstoff in den Karton.
3. Legen Sie das Gerät in den Karton und legen Sie den oberen Verpackungsschaum auf das Gerät.
4. Schließen Sie den Karton und versiegeln Sie ihn mit dem Klebeband.
5. Verwenden Sie gegebenenfalls den Packgurt.

HINWEIS: Bitte bewahren Sie alle Verpackungselemente auf, falls Sie sie in Zukunft benötigen.

BETRIEBSANLEITUNG

ANMERKUNG

- Unterschiedliche Modelle haben unterschiedliche Frontplatten und Anzeigefenster. Nicht alle der unten beschriebenen Anzeigen sind für das von Ihnen erworbene Klimagerät verfügbar. Bitte prüfen Sie das Innenraum-Display des von Ihnen erworbenen Geräts.
- Die Abbildungen in diesem Handbuch dienen nur zur Erläuterung. Die tatsächliche Form Ihres Innengeräts kann leicht abweichen. Die tatsächliche Form ist ausschlaggebend.

Anzeige der Inneneinheit

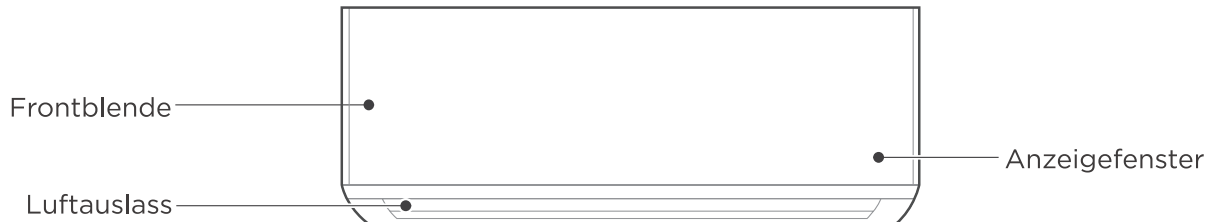

Funktioneller Filter
(auf der Rückseite des Hauptfilters -
einige Geräte)

Fernbedienung

Halterung für die
Fernbedienung
(separat zu erwerben)



Fenster
anzeigen



fresh defrost run timer

(Modell B)

Code anzeigen	Anzeige für Code-Bedeutungen
frisch	• Wenn die Frischhalte- und UV-C-Lampenfunktion (falls vorhanden) aktiviert ist (einige Geräte).
Abtauen	• Wenn die Abtaufunktion aktiviert ist.
laufen	• Wenn das Gerät eingeschaltet ist.
Timer	• Wenn TIMER eingestellt ist.
📶	• Wenn die drahtlose Steuerung aktiviert ist (einige Geräte).
88	• Zeigt Temperatur, Betriebsfunktion und Fehlercodes an:
01 (für 3s wenn)	• TIMER ON eingestellt ist (wenn das Gerät ausgeschaltet ist, bleibt „01“ eingeschaltet, wenn TIMER ON eingestellt ist).
0F (für 3s wenn)	• FRESH, UV-C-Lampe, SWING, TURBO, SILENCE oder SOLAR PV ECO Funktion eingeschaltet ist.
0F (für 3s wenn)	• TIMER OFF eingestellt ist.
cF	• FRESH, UV-C-Lampe, SWING, TURBO, SILENCE oder SOLAR PV ECO ausgeschaltet ist.
dF	• Wenn die Anti-Kaltluft-Funktion eingeschaltet ist.
CL	• Beim Abtauen (Kühl- und Heizgeräte).
CL	• Wenn die Active Clean-Funktion (für Inverter-Splitgeräte)/Selbstreinigungsfunktion (für Geräte mit fester Drehzahl) eingeschaltet ist.
FP	• Wenn die 8-C-Heizfunktion eingeschaltet ist (einige Geräte).

Betriebstemperatur

Wenn Ihr Klimagerät außerhalb der folgenden Temperaturbereiche verwendet wird, können bestimmte Sicherheitsfunktionen aktiviert werden und das Gerät außer Betrieb setzen.

Inverter-Split-Typ

	KÜHLEN-Modus (COOL mode)	HEAT-Modus	DRY-Modus
Raumtemp.	16°C-32°C(60°F-90°F)	0°C-30°C(32°F-86°F)	10°C-32°C(50°F-90°F)
Außentemp.	0°C-50°C(32°F-122°F)	-15°C-24°C(5°F-75°F)	0°C-50°C(32°F-122°F)
	-15°C-50°C(5°F-122°F) Für Modelle mit Niedertemperatur- Kühlsystemen.		
	0°C-52°C(32°F-126°F) Für spezielle tropische Modelle	-15°C-24°C(5°F-75°F)	0°C-52°C(32°F-126°F) Für spezielle tropische Modelle

FÜR AUSSENGERÄTE MIT ZUSÄTZLICHER ELEKTRISCHER HEIZUNG

FÜR AUSSENGERÄTE MIT ZUSÄTZLICHER ELEKTRISCHER HEIZUNG Wenn die Außentemperatur unter 0 °C (32 °F) liegt, empfehlen wir dringend, die Einheit immer angeschlossen zu lassen, um eine störungsfreie Funktion sicherzustellen.

Typ mit fester Geschwindigkeit

	KÜHLEN-Modus (COOL mode)	HEAT-Modus	DRY-Modus
Raumtemp.	16°C-32°C (60°F-90°F)	0°C-30°C (32°F-86°F)	10°C-32°C(50°F-90°F)
Außentemp.	18°C-43°C (64°F-109°F)	-7°C-24°C(19°F-75°F)	18°C-43°C (64°F-109°F)
	-7°C-43°C (19°F-109°F) Für Modelle mit Niedertemperatur- Kühlsystemen		18°C-43°C (64°F-109°F)
	18°C-52°C (64°F-126°F) Für spezielle tropische Modelle	-7°C-24°C(19°F-75°F)	18°C-52°C (64°F-126°F) Für spezielle tropische Modelle

HINWEIS: Die relative Luftfeuchtigkeit im Raum beträgt weniger als 80%. Wenn das Klimagerät über diesen Wert hinaus betrieben wird, kann sich auf der Oberfläche des Klimageräts Kondenswasser bilden. Bitte stellen Sie die vertikale Luftauslassöffnung auf ihren maximalen Winkel (senkrecht zur Tür) und stellen Sie den Ventilatormodus HOCH ein.

Um die Leistung der Einheit zu optimieren, gehen Sie wie folgt vor:

- Halten Sie Türen und Fenster geschlossen.
- Begrenzen Sie den Energieverbrauch mit den Funktionen TIMER ON und TIMER OFF.
- Die Luftein- und -auslässe dürfen nicht blockiert werden.
- Regelmäßige Inspektion und Reinigung der Luftfilter.

Weitere Merkmale

ANMERKUNG

Nicht alle Funktionen sind für das von Ihnen erworbene Klimagerät verfügbar. Bitte überprüfen Sie das Innendisplay und die Fernbedienung Ihres Geräts.

• **Auto-Neustart**

Wenn die Stromversorgung zu der Einheit unterbrochen wird, wird es nach dem Wiederherstellen der Stromversorgung automatisch mit den bereits gespeicherten Einstellungen neu beginnen.

• **Anti-Schimmel**

Wenn Sie das Gerät aus den Betriebsarten COOL, AUTO (COOL) oder DRY ausschalten, arbeitet die Klimaanlage mit sehr geringer Leistung weiter, um Kondenswasser zu trocknen und Schimmelbildung zu verhindern.

• **Kabellose Steuerung (modellabhängig)**

Mit der kabellosen Steuerung können Sie Ihre Klimaanlage über Ihr Mobiltelefon und eine drahtlose Verbindung steuern.

Für den USB-Gerätezugriff müssen Austausch- und Wartungsarbeiten durch Fachpersonal ausgeführt werden.

• **Aktive Reinigungsfunktion (einige Einheiten)**

- Die Active Clean Technology wäscht Staub ab, wenn er am Wärmetauscher haftet, indem sie den Reif automatisch einfriert und dann schnell auftaut. Ein „pi-pi“-Geräusch ist zu hören.

Der aktive Reinigungsbetrieb wird verwendet, um mehr kondensiertes Wasser zu produzieren, um den Reinigungseffekt zu verbessern, und die kalte Luft wird ausgeblasen. Nach der Reinigung wird das interne Windrad weiter mit heißer Luft betrieben, um den Verdampfer zu trocknen und somit das Innere sauber zu halten.

- Wenn diese Funktion eingeschaltet ist, erscheint im Anzeigefenster des Innengeräts „CL“, nach 20 bis 130 Minuten schaltet sich das Gerät automatisch ab und beendet die Active Clean-Funktion.
- Bei einigen Geräten startet das System einen Hochtemperatur-Reinigungsprozess, und die Temperatur des Luftauslasses ist sehr hoch. Bitte halten Sie sich von ihr fern. Und das würde zum Anstieg der Raumtemperatur führen.

• **Lamellenwinkel-Speicher**

Wenn Sie die Einheit einschalten, wird die Lüftungsklappe automatisch seine frühere Stellung wieder aufnehmen.

• **Kühlmittelleckage-Erkennung**

Das Innengerät zeigt automatisch „EC“ oder „ELOC“ oder flash-LEDs (modellabhängig) an, wenn es eine Kühlmittelleckage feststellt.

• **Breeze Away (einige Geräte)**

Dadurch wird ein direkter Luftzug auf den Körper vermieden und Sie können sich in seidiger Kühle wohlfühlen.

• **Schlafbetrieb**

Die **SLEEP (RUHE)** Funktion dient dazu, den Energieverbrauch zu verringern, während Sie schlafen (und benötigen nicht die gleichen Temperatureinstellungen, um komfortabel zu bleiben).

Wenn Sie im COOL-Modus die SLEEP-Taste auf der Fernbedienung drücken, erhöht das Gerät die Temperatur nach einer Stunde um 1°C (2°F) und nach einer weiteren Stunde um weitere 1°C (2°F).

Im WÄRMEN-Modus senkt die Einheit die Temperatur nach 1 Stunde um 1°C (2°F) und nach einer weiteren Stunde um 1°C (2°F).

Die Schlaffunktion wird nach 8 Stunden beendet, und das System läuft in der Ausgangssituation weiter.

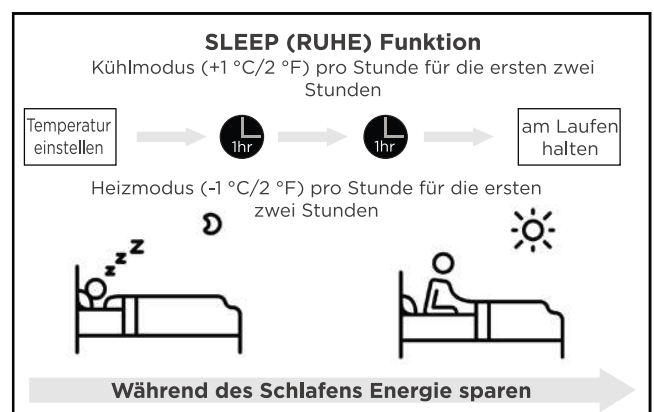

Einstellwinkel des Luftstroms

HINWEIS: Einstellung des vertikalen Winkels der Luftströmung (Fernbedienung)

Verwenden Sie bei eingeschaltetem Gerät die Taste SWING/DIRECT auf der Fernbedienung, um die Richtung (vertikaler Winkel) des Luftstroms einzustellen. Einzelheiten finden Sie in der Bedienungsanleitung der Fernbedienung.

HINWEISE ZUR LÜFTUNGSKLAPPENSTELLUNG

- Stellen Sie die Lamellen nicht über einen längeren Zeitraum in einem zu senkrechten Winkel ein, wenn Sie den Modus KÜHLEN oder TROCKEN verwenden. Es würde das Wasser auf der Lamelle kondensieren, das dann auf den Boden oder das Mobiliar tropft.
- Wenn die Luftklappe im KÜHLEN- oder HEIZEN-Modus in einem zu kleinen Winkel eingestellt ist, kann die Leistung der Klimaanlage aufgrund des eingeschränkten Luftstroms beeinträchtigt werden.
- Stellen Sie die vertikale Luftauslassöffnung entsprechend den Anforderungen der entsprechenden Normen auf ihren maximalen Winkel ein, wenn Sie die Heizleistung testen.

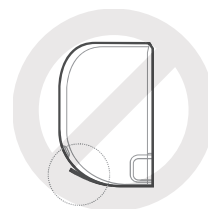
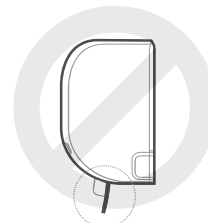

ANMERKUNG

Bewegen Sie die Jalousie nicht von Hand. Sie können das Gerät ausschalten und einige Sekunden lang den Netzstecker ziehen, um das Gerät neu zu starten. Wenn Sie es versuchen, wird die Jalousie zurückgesetzt.

Einstellung des horizontalen Luftstromwinkels (manueller Betrieb)

Der horizontale Winkel des Luftstroms muss manuell eingestellt werden. Fassen Sie die Deflektorenstange an und stellen Sie sie manuell in die von Ihnen gewünschte Richtung ein. Bei einigen Geräten kann der horizontale Winkel des Luftstroms mit der Fernbedienung eingestellt werden, siehe Handbuch für die Fernbedienung.

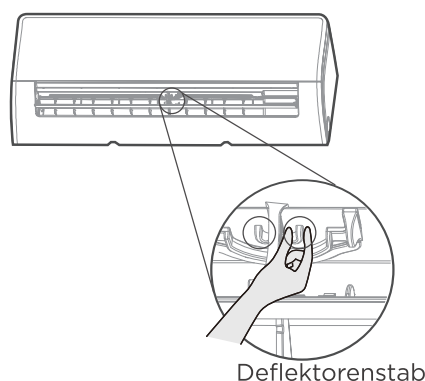

VORSICHT

Halten Sie Ihre Finger nicht in oder in die Nähe des Gebläses und der Ansaugseite des Geräts. Der Hochgeschwindigkeitsventilator im Inneren des Geräts kann Verletzungen verursachen.

Manueller Betrieb(ohne Fernbedienung)

⚠ **VORSICHT** : FÜR DIE VERWENDUNG DES PRODUKTS

Die Handtaste ist nur für Testzwecke und Notbetrieb vorgesehen. Bitte verwenden Sie diese Funktion nur, wenn die Fernbedienung verloren gegangen ist und es unbedingt notwendig ist. Um den regulären Betrieb wiederherzustellen, verwenden Sie die Fernbedienung, um das Gerät zu aktivieren. Das Gerät muss vor der manuellen Bedienung ausgeschaltet werden.

Wie Sie ihre Einheit manuell betreiben:

- Öffnen Sie die Frontplatte des Innengeräts.
Hinweis: Bei einigen Geräten befindet sich an der linken oder rechten Seite eine Stützstange. Bitte verwenden Sie diese, um das Paneel zu stützen.
- Lokalisieren Sie die Taste **MANUAL CONTROL** auf der rechten Seite des Geräts.
- Drücken Sie die Taste **MANUAL CONTROL** ein Mal, um den Modus FORCED AUTO zu aktivieren.
- Drücken Sie die Taste **MANUAL CONTROL** erneut, um den Modus FORCED COOLING zu aktivieren.
- Drücken Sie die Taste **MANUAL CONTROL** ein drittes Mal, um das Gerät auszuschalten.
- Lösen Sie die Haltestange (falls vorhanden) und schließen Sie dann die Frontplatte.

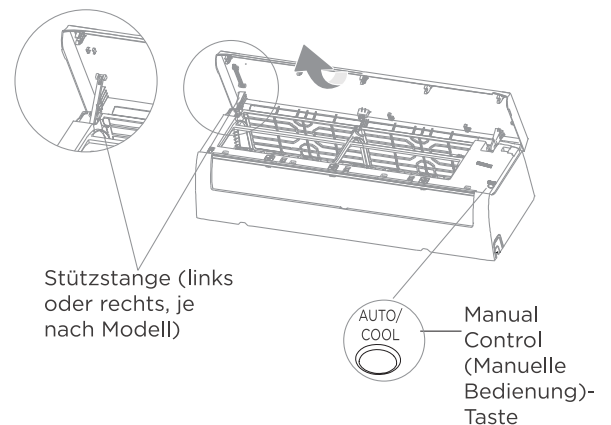

Spezifikationen der Fernbedienung

MODELL	RG10A(B2S)/BGEF, RG10A(B2S)/BGEFU1, RG10A1(B2S)/BGEF, RG10A2(B2S)/BGEFU1, RG10A2(B2S)/BGCEFU1, RG10A2(B2S)/BGCEF, RG10A10(B2S)/BGEF.
Nennspannung	3,0V (Trockene Batterien R03 / LR03 × 2)
Signalempfangsbereich	8m
Umgebung	-5°C-60°C(23°F-140°F)

Schnellstartanleitung

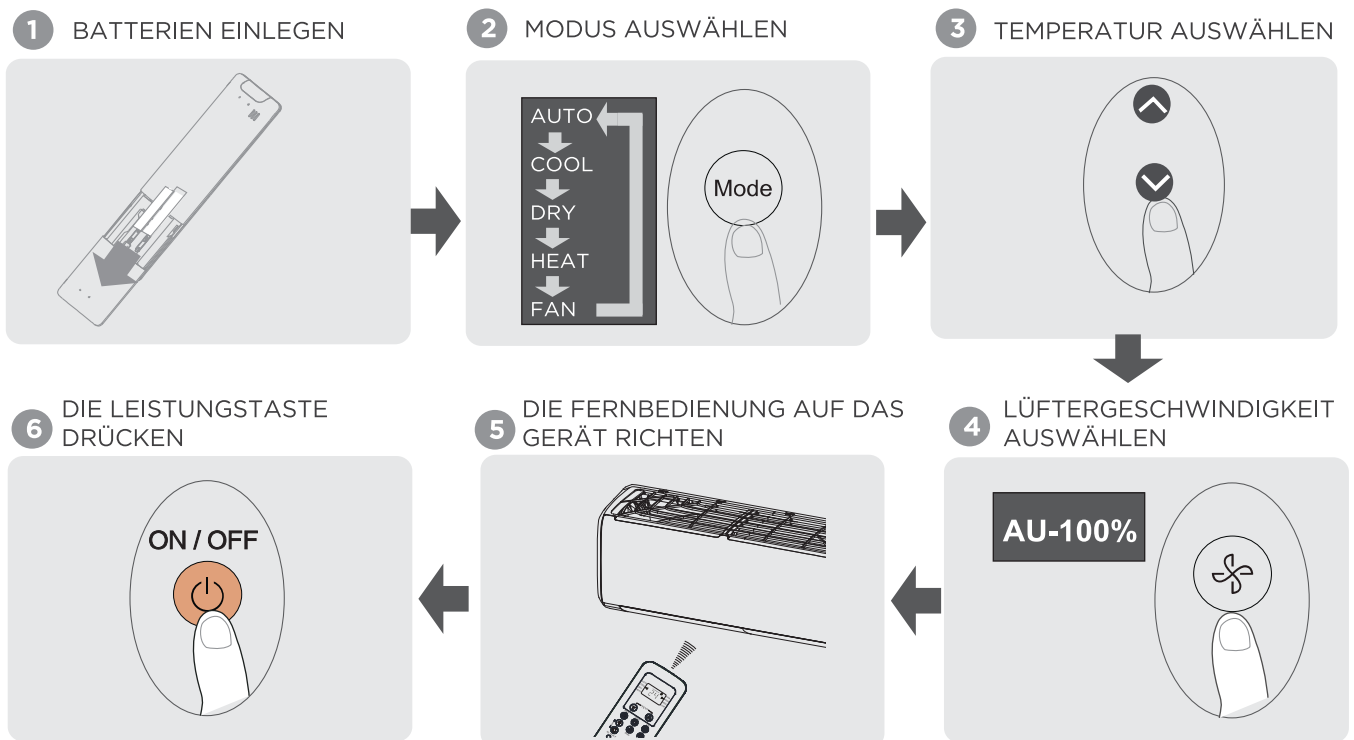

NICHT SICHER, WAS FÜR EINE FUNKTION IST ES?

Eine ausführliche Beschreibung über die Verwendung der Klimaanlage finden Sie in den Abschnitten Verwendung der grundlegenden Funktionen und Verwendung erweiterter Funktionen.

SPEZIELLE HINWEISE

- Die Tastenkonstruktionen Ihres Geräts können geringfügig vom gezeigten Muster abweichen.
- Wenn die Zuluft Einheit keine spezielle Funktion hat, hat das Drücken auf der Funktionstaste der Fernbedienung keine Auswirkung.
- Bei großen Unterschieden zwischen „Fernbedienungshandbuch“ und „BENUTZERHANDBUCH“ über die Funktionsbeschreibung hat die Beschreibung von „BENUTZERHANDBUCH“ Vorrang.

Behandlung der Fernbedienung

Einlegen und Ersetzen der Batterien

Ihre Klimaanlage wird möglicherweise mit zwei Batterien geliefert (einige Geräte). Legen Sie zuerst die Batterien vor dem Gebrauch in die Fernbedienung.

1. Schieben Sie die hintere Abdeckung von der Fernbedienung nach unten, dann können Sie das Batteriefach sehen.
2. Legen Sie die Batterien ein und achten Sie darauf, dass die Enden (+) und (-) der Batterien mit den Symbolen im Batteriefach übereinstimmen.
3. Schieben Sie die Batterieabdeckung dann wieder auf.

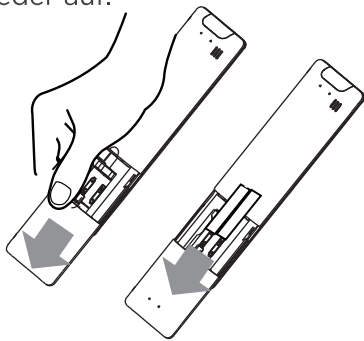

Batteriehinweise

Für eine optimale Produktleistung:

- Bitte keine alten und neuen Batterien oder Batterien unterschiedlichen Typs mischen
- Lassen Sie keine Batterien in der Fernbedienung, wenn Sie das Gerät nicht länger als 2 Monate verwenden werden.

BATTERIEENTSORGUNG

Geben Sie bitte die Batterien nicht einfach in die ungetrennten Müll ab. Beachten Sie bitte die örtlichen Gesetze über die ordnungsgemäßen Entsorgung von Batterien.

TIPPS FÜR DIE FERNBEDIENUNG

- Die Fernbedienung muss innerhalb von 8 Metern entfernt vom Gerät verwendet werden.
- Das Gerät piept, wenn ein Fernsignal empfangen wird.
- Vorhänge, andere Materialien und direktes Sonnenlicht können den Infrarotsignalempfänger stören.
- Entfernen Sie die Batterien, wenn die Fernbedienung länger als 2 Monate nicht verwendet wird.

HINWEISE ZUR VERWENDUNG DER FERNBEDIENUNG

Gerät könnte den örtlichen nationalen Vorschriften entsprechen.

- In Kanada sollten Sie CAN ICES-3 (B)/NMB-3 (B) einhalten.
- In den USA entspricht dieses Gerät Teil 15 der FCC-Bestimmungen. Der Betrieb unterliegt den folgenden zwei Bedingungen:
 - (1) Dieses Gerät darf keine schädlichen Störungen verursachen, und
 - (2) Dieses Gerät muss alle empfangenen Störungen akzeptieren, einschließlich Störungen, die einen unerwünschten Betrieb verursachen können.

Dieses Gerät wurde getestet und entspricht den Grenzwerten für digitale Geräte der Klasse B gemäß Teil 15 der FCC-Bestimmungen. Diese Grenzwerte sollen einen angemessenen Schutz gegen schädliche Interferenzen bei Installationen in Wohngebieten bieten. Dieses Gerät erzeugt, verwendet und strahlt möglicherweise Hochfrequenzenergie aus und kann, wenn es nicht in Übereinstimmung mit den Anweisungen installiert und verwendet wird, Funkstörungen verursachen. Es kann jedoch nicht garantiert werden, dass bei einer bestimmten Installation keine Interferenzen auftreten. Wenn dieses Gerät den Radio- oder Fernsehempfang stört, was durch Aus- und Einschalten des Geräts festgestellt werden kann, sollte der Benutzer versuchen, die Störung durch eine oder mehrere der folgenden Maßnahmen zu beheben:

- Richten Sie die Empfangsantenne neu aus oder positionieren Sie sie neu.
- Vergrößern Sie den Abstand zwischen Gerät und Empfänger.
- Schließen Sie das Gerät an eine Steckdose an, die sich von dem Stromkreis unterscheidet, an den der Empfänger angeschlossen ist.
- Wenden Sie sich an den Händler oder einen erfahrenen Radio-/Fernsehtechniker.
- Änderungen oder Modifikationen, die nicht von der für die Einhaltung verantwortlichen Partei genehmigt wurden, können zum Erlöschen der Berechtigung des Benutzers zum Betrieb des Geräts führen.

Tasten und Funktionen

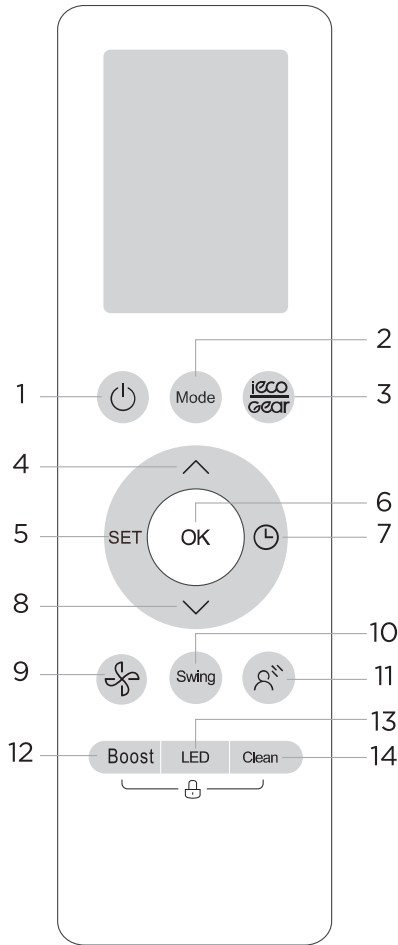

Model:

RG10A2(B2S)/BGEFU1.

RG10A10(B2S)/BGEF(20-28°C/68-82°F).

RG10A(B2S)/BGEF & RG10A(B2S)/BGEFU1
(Frisch-Funktion nicht verfügbar)

RG10A2(B2S)/BGCEFU1 & RG10A2(B2S)/
BGCEF(Nur Kühlmodelle, AUTO-Modus
und HEAT-Modus sind nicht verfügbar)

Beschreibung	
No.1	EIN/AUS Schaltet das Gerät ein oder aus.
No.2	MODUS UTO > KÜHL > TROCKEN > WÄRME > LÜFTER HINWEIS: Bitte wählen Sie nicht den Modus HEIZEN, wenn Sie ein Gerät gekauft haben, das nur kühlt. Der Wärmemodus wird von Geräten, die nur kühlen, nicht unterstützt.
No.3	ECO/GEAR ECO > GEAR (75%) > GEAR (50%) > Vorheriger Einstellmodus > ECO
No.4	TEMP AUF Erhöhen Sie die Temperatur in Schritten von 1°C (1°F) Die maximale Temperatur beträgt 30°C (86°F). (Durch gleichzeitigen Tastenschlag & für 3 Sekunden wechselt die Temperaturanzeige zwischen ° C und ° F.
No.5	EINSTELLEN Frisch* > Schlaf > Mir Folgen > AP modus* > Frisch* [*]: Abhängigkeit des modells
No.6	OK Dient zur Bestätigung der ausgewählten Funktionen.
No.7	TIMER Stellen Sie den Timer ein, um das Gerät ein- oder auszuschalten.
No.8	TEMP AB Verringern Sie die Temperatur in Schritten von 1°C(1°F). Die minimale Temperatur beträgt 16°C(60°F).
No.9	LÜFTERGESCHWINDIGKEIT AU > 20% > 40% > 60% > 80% > 100% Drücken Sie die TEMP-AUF oder -AB Taste, um die Lüfterdrehzahl in Schritten von 1% zu erhöhen/zu verringern.
No.10	SWING Die horizontale Luftklappenbewegung. starten und stoppen Halten Sie die Taste 2 Sekunden lang gedrückt, um die automatische Schwenkfunktion der vertikalen Luftklappe zu starten.
No.11	SANFTE LUFT Diese Funktion verhindert, dass ein direkter Luftstrom auf den Körper strömt. Und Sie fühlen sich seidig kühl. (Diese Funktion ist nur im Kühl-, Lüfter- und Trockenmodus verfügbar.)
No.12	BOOST Ermöglicht es dem Gerät, die voreingestellte Temperatur in kürzester Zeit zu erreichen.
No.13	LED Wenn Sie die LED-Anzeige und den Summer der Klimaanlage des Innengeräts ein- und ausschalten, können Sie eine komfortable und ruhige Umgebung genießen.
No.14	CLEAN Mit dieser Funktion wird der Verdampfer der Klimaanlage gereinigt, um ein Einfrieren zu verhindern.
No.15	LOCK Drücken Sie die Reinigen-Taste und die Boost-Taste gleichzeitig länger als 5 Sekunden, um die Sperrfunktion zu aktivieren. Alle Tasten reagieren nur, wenn Sie diese beiden Tasten erneut zwei Sekunden lang drücken, um die Verriegelung zu deaktivieren.

Tasten und Funktionen

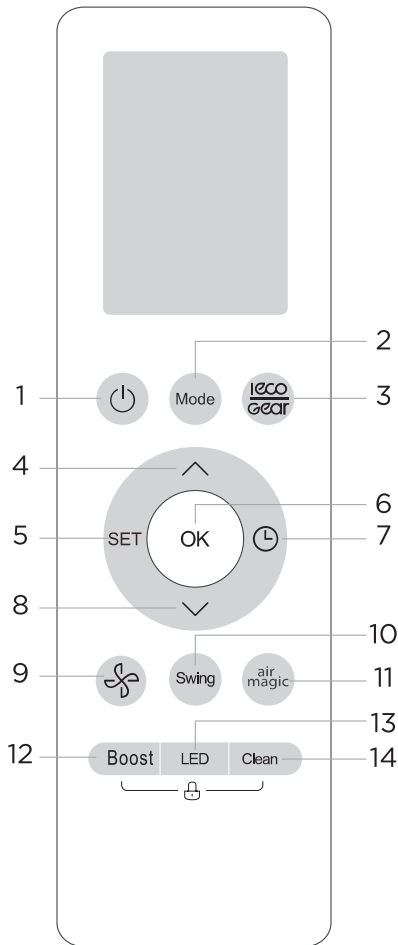

Model:

RG10A1(B2S)/BGEF

Beschreibung	
No.1	EIN/AUS Schaltet das Gerät ein oder aus.
No.2	MODUS UTO > KÜHL > TROCKEN > WÄRME > LÜFTER HINWEIS: Bitte wählen Sie nicht den Modus HEIZEN, wenn Sie ein Gerät gekauft haben, das nur kühlt. Der Wärmemodus wird von Geräten, die nur kühlen, nicht unterstützt.
No.3	ECO/GEAR ECO > GEAR (75%) > GEAR (50%) > Vorheriger Einstellmodus > ECO
No.4	TEMP AUF Erhöhen Sie die Temperatur in Schritten von 1°C (1°F) Die maximale Temperatur beträgt 30°C (86°F). (Durch gleichzeitigen Tastenschlag & für 3 Sekunden wechselt die Temperaturanzeige zwischen ° C und ° F.
No.5	EINSTELLEN Sanfte Luft* > Schlaf > Mir Folgen > AP modus* > Sanfte Luft* [*]: Abhängigkeit des modells
No.6	OK Dient zur Bestätigung der ausgewählten Funktionen.
No.7	TIMER Stellen Sie den Timer ein, um das Gerät ein- oder auszuschalten.
No.8	TEMP AB Verringern Sie die Temperatur in Schritten von 1°C(1°F). Die minimale Temperatur beträgt 16°C(60°F).
No.9	LÜFTERGESCHWINDIGKEIT AU > 20% > 40% > 60% > 80% > 100% Drücken Sie die TEMP-AUF oder -AB Taste, um die Lüfterdrehzahl in Schritten von 1% zu erhöhen/zu verringern.
No.10	SWING Die horizontale Luftklappenbewegung. starten und stoppen Halten Sie die Taste 2 Sekunden lang gedrückt, um die automatische Schwenkfunktion der vertikalen Luftklappe zu starten.
No.11	FRESH Dient zum Starten und Stoppen der Frisch-Funktion.
No.12	BOOST Ermöglicht es dem Gerät, die voreingestellte Temperatur in kürzester Zeit zu erreichen.
No.13	LED Wenn Sie die LED-Anzeige und den Summer der Klimaanlage des Innengeräts ein- und ausschalten, können Sie eine komfortable und ruhige Umgebung genießen.
No.14	CLEAN Mit dieser Funktion wird der Verdampfer der Klimaanlage gereinigt, um ein Einfrieren zu verhindern.
No.15	— LOCK Drücken Sie die Reinigen-Taste und die Boost-Taste gleichzeitig länger als 5 Sekunden, um die Sperrfunktion zu aktivieren. Alle Tasten reagieren nur, wenn Sie diese beiden Tasten erneut zwei Sekunden lang drücken, um die Verriegelung zu deaktivieren.

Bildschirmanzeigen der Fernbedienung

Informationen werden angezeigt, wenn die Fernbedienung eingeschaltet wird.

The diagram shows a remote control display divided into several sections. On the left, a vertical stack of icons is shown, with lines connecting them to descriptive text boxes on the right. The top row of icons includes a person, a star, a leaf, a crescent moon, a person, a Wi-Fi symbol, and a battery. The second row shows mode icons: AUTO, COOL, DRY, HEAT, and FAN. The third row shows 'SET TEMP.', 'eco', and 'GEAR' with a digital display '88.8' and '°F'/'RH' symbols. The fourth row shows a fan speed bar and 'AUTO'. The bottom row shows a light icon, a fan icon, 'A B', and a turbo icon.

Legend of icons:

- Anzeige des SANFTEN LUFT Modus
- Anzeige Active Clean (Aktivreinigung) Funktion
- Anzeige Fresh Funktion
- Anzeige des SCHLAF Modus
- Anzeige des MIR FOLGEN Modus
- Anzeige der drahtlosen Steuerungsfunktion
- Anzeige zur Erkennung schwacher Batterie (wenn blinkt)

MODUS-Anzeige Zeigt den aktuellen Modus an, einschließlich:

AUTO COOL DRY HEAT FAN

Übertragungsanzeige leuchtet auf, wenn die Fernbedienung ein Signal an die Zulufteneinheit sendet

ECO-Anzeige **GEAR-Anzeige** **TIMER ON-Anzeige** **TIMER OFF-Anzeige** **LOCK-Anzeige** **Anzeige der Stummschaltfunktion**

Anzeige von Temperatur/Timer/Lüftergeschwindigkeit
 Zeigt standardmäßig die eingestellte Temperatur oder die Lüftergeschwindigkeit oder die Timer-Einstellung an, wenn die Funktionen TIMER EIN/AUS verwendet werden.

FAN SPEED-Anzeige

AUTO	Stumm	NIEDRIG	MITTEL	HOCH
AUTO				
	1% 2-20%	21-40%	41-60%	61-80% 81-100%

Diese Lüfterdrehzahl kann im AUTO- oder TROCKEN-Modus nicht eingestellt werden.

Horizontale Luftklappe Schwinganzeige
 → → → → →

A B
 Nicht verfügbar für diese Einheit

Anzeige des TURBO Modus

[*]: Abhängigkeit des modells

Hinweis:

Alle in der Abbildung gezeigten Zeichen dienen der übersichtlichen Darstellung. Während des eigentlichen Betriebs werden jedoch nur die relativen Funktionszeichen im Anzeigefenster angezeigt.

Verwendung der grundlegenden Funktionen

ANMERKUNG

Stellen Sie vor dem Betrieb sicher, dass das Gerät angeschlossen ist und Strom zur Verfügung steht.

AUTO-Modus

AUTO-Modus auswählen

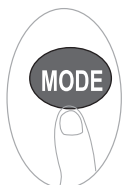

Stellen Sie die gewünschte Temperatur ein



Schalten Sie die Klimaanlage ein



HINWEIS:

1. Im AUTO-Modus wählt das Gerät je nach eingestellter Temperatur automatisch die Funktion KÜHLEN, LÜFTEN oder HEIZEN.
2. Im AUTO-Modus kann die Lüftergeschwindigkeit nicht eingestellt werden.

Modus COOL oder HEAT

Modus COOL/HEAT auswählen

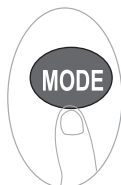

Stellen Sie die Temperatur ein



Stellen Sie die Lüftergeschwindigkeit ein



Schalten Sie die Klimaanlage ein



DRY-Modus

DRY-Modus auswählen

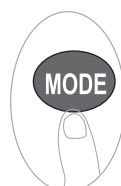

Stellen Sie die gewünschte Temperatur ein



Schalten Sie die Klimaanlage ein



HINWEIS: Im Modus TROCKEN kann die Gebläsedrehzahl nicht eingestellt werden, da sie bereits automatisch geregelt wird.

FAN-Modus

FAN-Modus auswählen

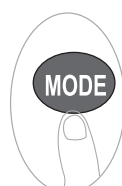

Stellen Sie die Lüftergeschwindigkeit ein



Schalten Sie die Klimaanlage ein



HINWEIS: Im FAN-Modus können Sie die Temperatur nicht einstellen. Daher wird auf dem Fernbedienungsbildschirm auch keine Temperatur angezeigt.

TIMER einstellen

TIMER EIN/AUS - Stellen Sie die Zeit ein, nach der sich das Gerät automatisch ein- und ausschaltet.

TIMER-EIN einstellen

Drücken Sie die TIMER-Taste, um die EIN-Zeitsequenz zu starten.

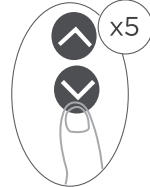

Drücken Sie Temp. Auf- oder Ab-Taste für mehrere Male, um die gewünschte Zeit zum Einschalten des Geräts einzustellen.

Deuten Sie mit der Fernbedienung auf das Gerät hin und warten Sie 1 Sekunde. Der TIMER-EIN wird aktiviert.

TIMER-AUS einstellen

Drücken Sie die TIMER-Taste, um die AUS-Zeitsequenz zu starten.

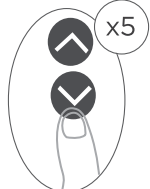

Drücken Sie Temp. AUF- oder AB-Taste für mehrere Male, um die gewünschte Zeit zum Ausschalten des Geräts einzustellen.

Deuten Sie mit der Fernbedienung auf das Gerät hin und warten Sie 1 Sekunde. Der TIMER-AUS wird aktiviert.

HINWEISE:

1. Wenn Sie den TIMER EIN oder TIMER AUS einstellen, erhöht sich die Zeit mit jedem Drücken um 30 Minuten, bis zu 10 Stunden. Nach 10 Stunden und bis zu 24 Stunden erhöht es sich in Schritten von 1 Stunde. (Drücken Sie beispielsweise 5 Mal, um 2,5 Stunden zu erhalten, und 10 Mal, um 5 Stunden zu erhalten.) Der Timer wird nach 24 auf 0,0 zurückgesetzt.
2. Brechen Sie eine der beiden Funktionen ab, indem Sie den Timer auf 0,0h einstellen.

Einstellung der TIMER- EIN & AUS (Beispiel)

Beachten Sie, dass sich die für beide Funktionen festgelegten Zeiträume auf Stunden nach der aktuellen Zeit beziehen.

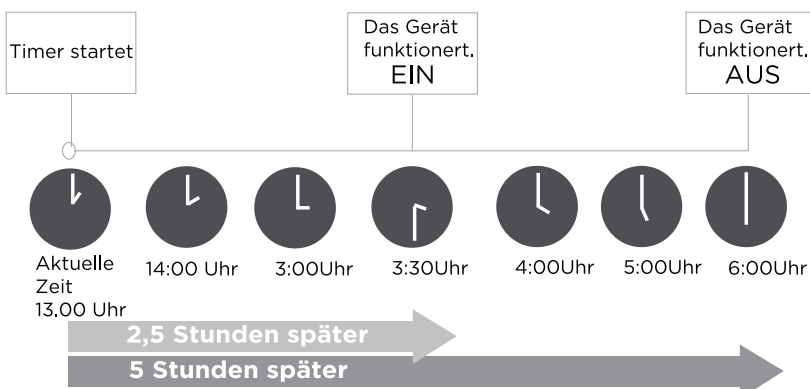
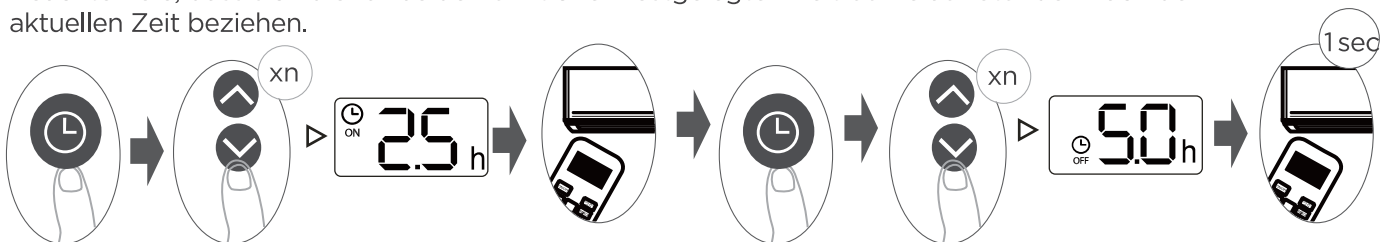

Beispiel: Wenn der aktuelle Timer 13:00 Uhr ist, können Sie den Timer wie oben beschrieben einstellen. Das Gerät wird sich 2,5 Stunden später (15:30 Uhr) ein und um 18:00 Uhr ausschalten.

Verwendung der erweiterten Funktionen

Swing-Funktion

Drücken Sie die Swing-Taste

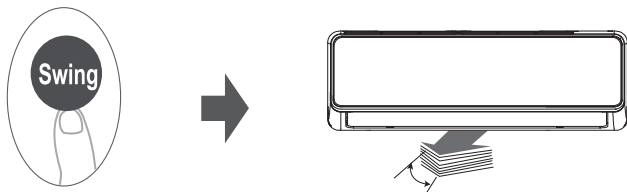

Die horizontale Luftklappe schwingt beim Drücken der Swing-Taste automatisch auf und ab. Drücken Sie nochmal, so kann den Vorgang beenden.

Airflow direction

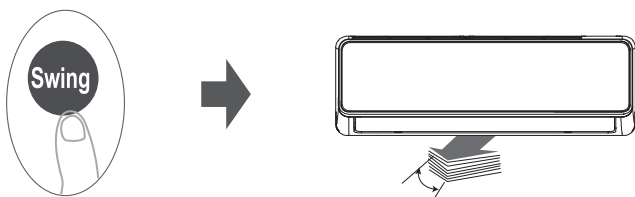

Wenn Sie die SWING-Taste weiter drücken, können fünf verschiedene Luftströmungsrichtungen eingestellt werden. Die Luftklappe kann bei jedem Drücken der Taste in einem bestimmten Bereich bewegt werden. Drücken Sie die Taste, bis die gewünschte Richtung erreicht ist.

LED-ANZEIGE



Die LED-Taste drücken

Drücken Sie diese Taste, um das Display die Zulufttemperatur ein- und auszuschalten.

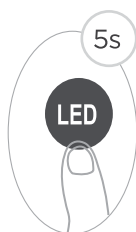

Drücken Sie diese Taste länger als 5 Sekunden (einige Einheiten)

Wenn Sie diese Taste länger als 5 Sekunden gedrückt halten, zeigt das Innengerät die aktuelle Raumtemperatur an. Drücken Sie die Taste erneut länger als 5 Sekunden, um die eingestellte Temperatur anzuzeigen.

LOCK-Funktion

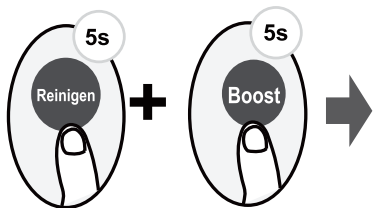

Drücken Sie die Reinigen-Taste und die Boost-Taste gleichzeitig länger als 5 Sekunden, um die Sperrfunktion zu aktivieren. Alle Tasten reagieren nur, wenn Sie diese beiden Tasten erneut zwei Sekunden lang drücken, um die Verriegelung zu deaktivieren.

ECO/GEAR-Funktion



Drücken Sie die X-ECO-Taste, um in der folgenden Reihenfolge in den Energiesparmodus zu wechseln:

ECO → GEAR(75%) → GEAR(50%) → Vorheriger Einstellmodus → ECO.....

Hinweis: Diese Funktion ist nur im KÜHL-Modus verfügbar.

ECO-Betrieb:

Drücken Sie im Kühlmodus diese Taste. Die Fernbedienung stellt die Temperatur automatisch auf 24°C/75°F und die Lüftergeschwindigkeit ein, um Energie zu sparen (nur wenn die eingestellte Temperatur unter 24°C/75°F liegt). Wenn die eingestellte Temperatur über 24°C/75°F liegt, drücken Sie die ECO-Taste. Die Lüfterdrehzahl ändert sich in Auto-Modus. Die eingestellte Temperatur bleibt unverändert.

HINWEISE: Durch Drücken der ECO-Taste oder Ändern des Modus oder Einstellen der eingestellten Temperatur auf weniger als 24°C/75°F wird der ECO-Betrieb gestoppt. Im ECO-Betrieb sollte die eingestellte Temperatur 24°C/75°F oder mehr betragen. Dies kann zu einer unzureichenden Kühlung führen. Wenn Sie sich unwohl fühlen, drücken Sie einfach die ECO-Taste erneut, um den Vorgang anzuhalten..

GEAR-Funktion

Drücken Sie die ECO/GEAR-Taste, um den GEAR-Vorgang wie folgt aufzurufen:
75% (bis zu 75% Stromverbrauch)



50% (bis zu 50% Stromverbrauch)



Vorheriger Einstellmodus.



Im GEAR-Betrieb wechselt die Anzeige auf der Fernbedienung zwischen elektrischem Energieverbrauch und eingestellter Temperatur.

Stummschaltfunktion



Halten Sie die Lüftertaste länger als 2 Sekunden gedrückt, um die Stummschaltfunktion (einige Einheiten) zu aktivieren/deaktivieren. Aufgrund des Niederfrequenzbetriebs des Kompressors kann dies zu einer unzureichenden Kühl- und Heizleistung führen. Durch den Druck auf der Taste EIN/AUS, Modus, Schlaf, Turbo oder reinigen können Sie die Stummschaltfunktion abbrechen.

FP-Funktion

Drücken Sie diese Taste zweimal in einer Sekunde im WÄRME-Modus und stellen Sie eine Temperatur von 16°C/60°F oder 20°C/68°F (für Modell RG10A10 (B2)/BGEF) ein.



Das Gerät funktioniert in hoher Lüfterdrehzahl (bei eingeschaltetem Kompressor), wobei die Temperatur automatisch auf 8°C/46°F eingestellt wird.

SET-Funktion

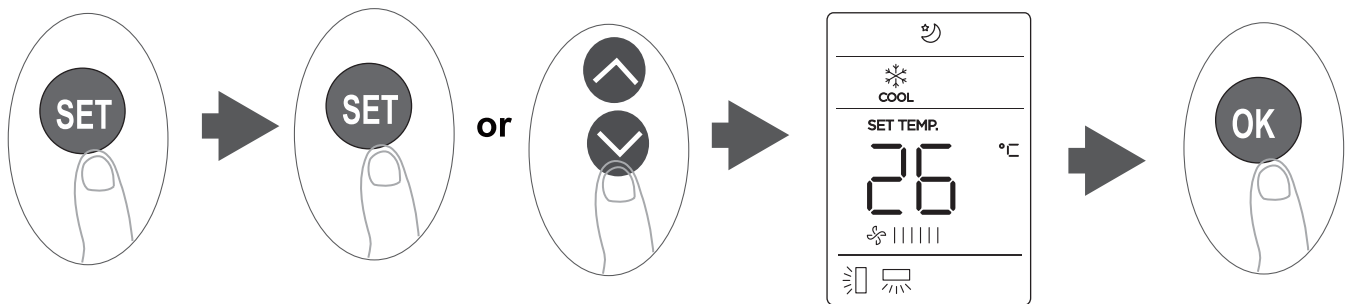

- Drücken Sie die SET-Taste, um die Funktionseinstellung aufzurufen, und drücken Sie dann die SET-Taste oder die TEMP-Auf ▼ oder TEMP-Ab ▲ Taste, um die gewünschte Funktion auszuwählen. Das ausgewählte Symbol blinkt im Anzeigebereich. Drücken Sie dann zur Bestätigung die Taste OK.
- Um die ausgewählte Funktion abzubrechen, wiederholen Sie einfach die gleichen Schritte wie oben.
- Durch den Anschlag auf der SET-Taste können Sie die Bedienfunktionen wie folgt sehen:
Sanfte Luft* (🌀) → Frisch* (🍃) → Schlaf (🌙) → Mir Folgen (👤) → AP-Modus* (📶)
[*]: Wenn Ihre Fernbedienung über die Sanfte Luft -Taste oder die Frisch -Taste verfügt, können Sie mit der SET-Taste nicht die Sanfte Luft - oder Frisch -Funktion auswählen.

Sanfte Luft - Funktion (einige Einheiten):

Diese Funktion verhindert, dass ein direkter Luftstrom auf den Körper strömt. Und Sie fühlen sich seidig kühl.

HINWEISE: Diese Funktion ist nur im Kühl-, Lüfter- und Trockenmodus verfügbar.

Frisch - Funktion (einige Einheiten):

Wenn die FRESH-Funktion gestartet wird, wird der Ionisator/Plasma-Staubabscheider (je nach Modell) mit Strom versorgt und hilft, Pollen und Verunreinigungen aus der Luft zu entfernen.

Schlaf - Funktion :

Die SLEEP-Funktion wird verwendet, um den Energieverbrauch im Schlaf zu senken (und keine Einstellung zur gleichen Temperatur zu benötigen, um sich wohl zu fühlen). Diese Funktion kann nur über die Fernbedienung aktiviert werden.

Die detaillierte Beschreibung finden Sie unter „Schlafbetrieb“ in „BENUTZERHANDBUCH“.

Hinweise: Die SCHLAF-Funktion ist im LÜFTER- oder TROCKEN-Modus nicht verfügbar.

AP-Funktion (einige Einheiten):

Wählen Sie den AP-Modus, um die drahtlose Netzwerkkonfiguration durchzuführen.

Mir Folgen - Funktion :

Mit der Funktion MIR FOLGEN kann die Fernbedienung die Temperatur an dem aktuellen Standort messen und dieses Signal alle 3 Minuten an die Klimaanlage senden. Wenn Sie den Modus AUTO, KÜHL oder WÄRME verwenden und die Umgebungstemperatur über die Fernbedienung (anstelle des Innengeräts selbst) messen, kann die Klimaanlage die Temperatur herum optimieren und maximalen Komfort gewährleisten.

HINWEISE: Halten Sie die Boost-Taste sieben Sekunden lang gedrückt, um die Speicherfunktion der Mir Folgen - Funktion zu starten/stoppen.

- Wenn die Speicherfunktion aktiviert ist, wird „ON“ 3 Sekunden lang auf dem Bildschirm angezeigt.
- Wenn die Speicherfunktion gestoppt ist, wird „OFF“ 3 Sekunden lang auf dem Bildschirm angezeigt.
- Wenn Sie die Speicherfunktion aktiviert haben, wird die Mir Folgen-Funktion nicht durch den Moduswechsel oder Stromausfall aufheben.

PFLEGE UND WARTUNG

! VORSICHT

- Die Kühlleistung Ihres Geräts und Ihre Gesundheit würden durch eine verstopfte Klimaanlage beeinträchtigt.
- **Schalten** Sie Ihr AC-System immer **aus** und trennen Sie es von der Stromversorgung, bevor Sie es reinigen oder warten.
- Berühren Sie den Lufterfrischer (Plasma) mindestens 10 Minuten nach dem Ausschalten des Geräts **nicht**.
- Verwenden Sie nur ein weiches, trockenes Tuch, um das Gerät zu reinigen. Wenn das Gerät besonders schmutzig ist, können Sie es mit einem in warmem Wasser getränktem Tuch abwischen.
- Verwenden Sie keine Chemikalien oder chemisch behandelte Tücher zur Reinigung des Geräts.
- Verwenden Sie zur Reinigung des Geräts kein Benzol, Farbverdünner, Polierpulver oder andere Lösungsmittel. Sie können dazu führen, dass die Kunststoffoberfläche Risse bekommt oder sich verformt.
- Verwenden Sie kein Wasser, das heißer als 40°C (104°F) ist, um die Frontplatte zu reinigen. Dies kann zu einer Verformung oder Verfärbung der Frontplatte führen.

Reinigung Ihres Innengeräts, Luftfilter

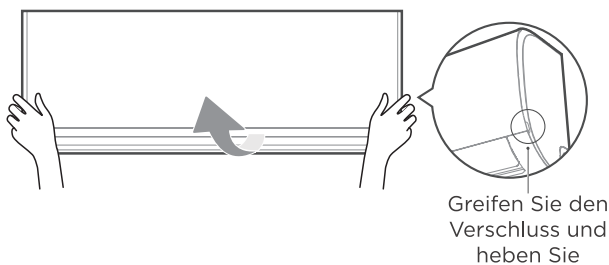

Schritt 1:

Heben Sie die Frontplatte des Innengeräts an. Bei einem Gerät mit Stützstange verwenden Sie diese bitte, um die Frontplatte abzustützen.

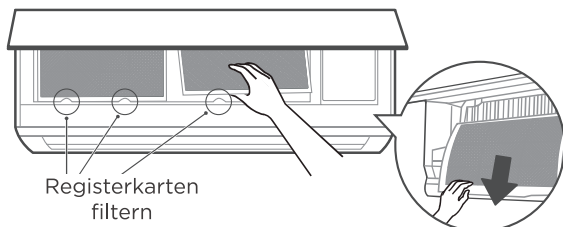

Schritt 2:

Greifen Sie die Lasche am Ende des Filters, heben Sie sie an, ziehen Sie sie zu sich heran und ziehen Sie den Filter heraus.

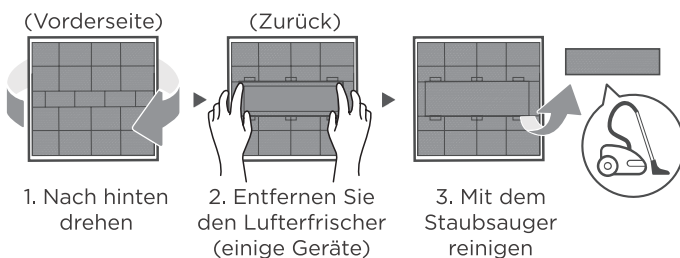

Schritt 3:

Wenn Ihr Filter über einen kleinen Lufterfrischerfilter verfügt, nehmen Sie ihn vom größeren Filter ab. Reinigen Sie diesen Lufterfrischerfilter mit einem Handstaubsauger.

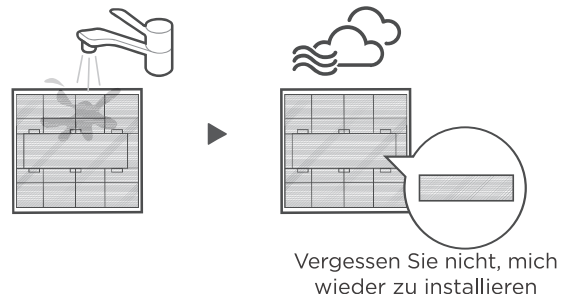

Schritt 4:

Reinigen Sie den großen Luftfilter mit warmer Seifenlauge. Achten Sie darauf, dass Sie ein mildes Reinigungsmittel verwenden.

Spülen Sie den Filter mit frischem Wasser ab, und schütteln Sie das überschüssige Wasser ab. Trocknen Sie ihn an einem kühlen, trockenen Ort und setzen Sie ihn nicht dem direkten Sonnenlicht aus.

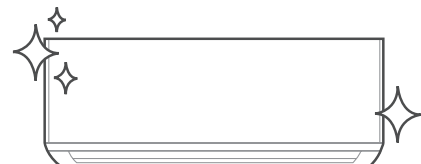

Schritt 5:

Wenn er trocken ist, klemmen Sie den Lufterfrischerfilter wieder in den größeren Filter und schieben Sie ihn zurück in das Innengerät. Schließen Sie schließlich die Frontplatte des Innengeräts.

⚠ VORSICHT

- Schalten Sie das Gerät aus und trennen Sie es von der Stromversorgung, bevor Sie den Filter wechseln oder das Gerät reinigen.
- Wenn Sie den Filter entfernen, berühren Sie keine Metallteile im Gerät. An den scharfen Metallkanten können Sie sich schneiden.
- Verwenden Sie kein Wasser, um das Innere des Innengeräts zu reinigen. Dies kann die Isolierung zerstören und einen elektrischen Schlag verursachen.
- Setzen Sie den Filter beim Trocknen nicht dem direkten Sonnenlicht aus. Dadurch kann der Filter schrumpfen.
- Alle Wartungs- und Reinigungsarbeiten am Außengerät sollten von einem autorisierten Händler oder einem zugelassenen Dienstleister durchgeführt werden.
- Alle Reparaturen am Gerät sollten von einem autorisierten Händler oder einem zugelassenen Dienstleister durchgeführt werden.

Luftfilter Erinnerungen(Optional)



Anzeigefenster: „CL“

Erinnerung zur Luftfilterreinigung

- Nach 240 Betriebsstunden wird im Anzeigefenster des Innengeräts „CL“ angezeigt. Dies ist eine Erinnerung daran, Ihren Filter zu reinigen. Nach 15 Sekunden kehrt das Gerät zur vorherigen Anzeige zurück...
- Um die Erinnerung zurückzusetzen, drücken Sie 4 Mal die LED-Taste auf Ihrer Fernbedienung oder 3 Mal die MANUAL CONTROL-Taste. Wenn Sie die Erinnerung nicht zurücksetzen, blinkt die Anzeige „CL“ wieder, wenn Sie das Gerät neu starten.



Anzeigefenster: „nF“

Luftfilter Ersatz Erinnerung

- Nach 2.880 Betriebsstunden wird im Anzeigefenster des Innengeräts „nF“ angezeigt. Dies ist eine Erinnerung daran, den Filter auszutauschen. Nach 15 Sekunden kehrt das Gerät zu seiner vorherigen Anzeige zurück.
- Um die Erinnerung zurückzusetzen, drücken Sie 4 Mal die LED-Taste auf Ihrer Fernbedienung oder 3 Mal die MANUAL CONTROL-Taste. Wenn Sie die Erinnerung nicht zurücksetzen, blinkt die Anzeige „nF“ wieder, wenn Sie das Gerät neu starten.

Wartung Ihrer AC.

Instandhaltung - lange Zeiträume der Nichtbenutzung

Wenn Sie planen Ihre Klimaanlage für einen längeren Zeitraum nicht zu verwenden, gehen Sie wie folgt vor:



Alle Filter reinigen



Schalten Sie die Ventilator-Funktion ein, bis die Einheit vollständig austrocknet ist



Schalten Sie die Einheit aus und ziehen Sie den Netzstecker.

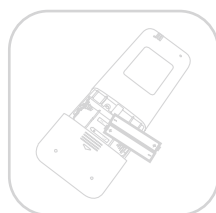

Entfernen Sie die Batterien aus der Fernbedienung

Wartung - Inspektion vor der Saison

Nach längerer Nichtbenutzung oder vor Zeiten des häufigen Gebrauchs, gehen Sie wie folgt vor:

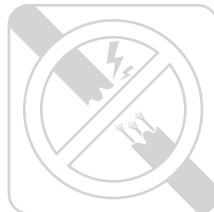

Überprüfen Sie auf beschädigte Kabel

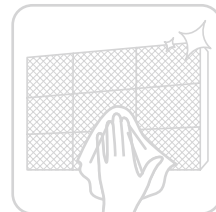

Alle Filter reinigen



Lecks ausschließen



Achten Sie darauf, dass die Lufteinlässe und -auslässe nicht blockiert sind.

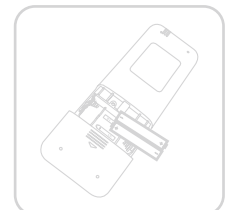
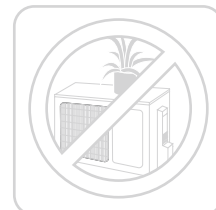

Batterien austauschen

FEHLERSUCHE

⚠ VORSICHT

Wenn eine der folgenden Bedingungen eintritt, schalten Sie Ihr Gerät sofort aus!

- Das Netzkabel ist beschädigt oder ungewöhnlich warm
- Sie riechen einen Brandgeruch
- Das Gerät gibt laute oder abnormale Geräusche ab
- Eine Sicherung brennt durch oder der Schutzschalter löst häufig aus
- Wasser oder andere Gegenstände in das Gerät oder aus dem Gerät fallen

VERSUCHEN SIE NICHT, DIESE SELBST ZU REPARIEREN! WENDEN SIE SICH SOFORT AN EINEN AUTORISIERTEN SERVICEANBIETER.

Häufige Fehler

Die folgenden Probleme sind keine Fehlfunktionen und müssen in den meisten Situationen nicht repariert werden.

Problem	Mögliche Ursachen
Gerät schaltet sich beim Drücken der Taste ON/OFF nicht ein	Das Gerät verfügt über eine 3-Minuten-Schutzfunktion, die eine Überlastung des Geräts verhindert. Das Gerät kann innerhalb von drei Minuten nach dem Ausschalten nicht neu gestartet werden.
Die Einheit wechselt vom COOL/HEAT (KÜHLEN/HEIZEN)-Modus zum FAN (LÜFTER)-Modus	Das Gerät kann seine Einstellung ändern, um eine Frostbildung am Gerät zu verhindern. Sobald die Temperatur steigt, arbeitet das Gerät wieder im zuvor gewählten Modus.
	Wenn die eingestellte Temperatur erreicht ist, schaltet das Gerät den Kompressor ab. Das Gerät arbeitet weiter, wenn die Temperatur wieder ansteigt.
Die Inneneinheit lässt weißen Nebel austreten	In feuchten Regionen kann ein großer Temperaturunterschied zwischen der Raumluft und der klimatisierten Luft weißen Nebel erzeugen.
Sowohl die Innen- als auch die Außeneinheit lassen weißen Nebel austreten	Wenn die Einheit nach dem Auftauen im WÄRMEN-Modus neu startet, kann durch die beim Abtauen entstehende Feuchtigkeit weißer Nebel austreten.
Die Inneneinheit macht Geräusche	Ein Rauschen kann vorkommen, wenn die Lüftungsklappe sich zurücksetzt.
	Nach dem Betrieb des Geräts im WÄRMEN-Modus kann ein Quietschen auftreten, da sich die Kunststoffteile des Geräts ausdehnen und zusammenziehen.
Sowohl die Inneneinheit als auch die Außeneinheit machen Geräusche	Leises Zischgeräusch während des Betriebs: Dies ist normal und wird durch Kältemittelgas verursacht, das sowohl durch das Innen- als auch das Außengerät strömt.
	Leises zischendes Geräusch, wenn das System startet, gerade aufgehört hat zu laufen oder abgetaut wird: Dieses Geräusch ist normal und wird durch das Anhalten oder die Richtungsänderung des Kältemittelgases verursacht.
	Quietschende Geräusche: Die normale Ausdehnung und Kontraktion von Kunststoff- und Metallteilen aufgrund von Temperaturschwankungen während des Betriebs kann Quietschgeräusche verursachen.

Problem	Mögliche Ursachen
Die Außeneinheit macht Geräusche	Die Einheit gibt je nach aktuellem Betriebsmodus unterschiedliche Töne aus.
Staub wird entweder von der Innen- oder Außeneinheit abgegeben	Das Gerät kann bei längerer Nichtbenutzung Staub ansammeln, der beim Einschalten des Geräts freigesetzt wird. Dies kann durch Abdecken des Geräts bei längerer Nichtbenutzung gemildert werden.
Die Einheit lässt einen schlechten Geruch austreten	Die Einheit kann Gerüche aus der Umgebung (z. B. Möbel, Kochen, Zigaretten usw.) absorbieren, die während des Betriebs abgegeben werden.
	Die Filter der Einheit sind schimmelig geworden und sollten gereinigt werden.
Der Lüfter der Außeneinheit funktioniert nicht	Während des Betriebs wird die Lüftergeschwindigkeit gesteuert, um den Produktbetrieb zu optimieren.
Der Betrieb ist sprunghaft, unberechenbar, oder die Einheit reagiert nicht	<p>Störungen von Mobilfunkmasten und Fernverstärkern können zu Fehlfunktionen der Einheit führen.</p> <p>In diesem Fall versuchen Sie folgendes:</p> <ul style="list-style-type: none"> • Trennen Sie das Gerät von der Stromversorgung und schließen Sie es dann wieder an. • Drücken Sie die Taste ON/OFF auf der Fernbedienung, um den Betrieb wieder aufzunehmen.

HINWEIS: Wenn das Problem weiterhin besteht, wenden Sie sich an einen Händler oder das nächstgelegene Kundendienstzentrum. Geben Sie eine detaillierte Beschreibung der Fehlfunktion des Geräts sowie Ihre Modellnummer an.

⚠ VORSICHT

Wenn Probleme auftreten, überprüfen Sie bitte die folgenden Punkte, bevor Sie sich an ein Reparaturunternehmen wenden.

Problem	Mögliche Ursachen	Lösung
Schlechte Kühlleistung	Die Temperatureinstellung ist möglicherweise höher als die Umgebungstemperatur	Senken Sie die Temperatureinstellung
	Der Wärmetauscher der Innen- oder Außeneinheit ist verschmutzt	Reinigen Sie den betroffenen Wärmetauscher
	Der Luftfilter ist verschmutzt	Entfernen Sie den Filter und reinigen Sie ihn gemäß den Anweisungen.
	Der Lufteinlass oder -auslass einer der Einheiten ist blockiert	Schalten Sie die Einheit aus, entfernen Sie das Hindernis und schalten Sie es wieder ein
	Türen und Fenster sind offen	Stellen Sie sicher, dass alle Türen und Fenster geschlossen sind, während Sie die Einheit betreiben
	Übermäßige Wärme wird durch Sonnenlicht erzeugt	Schließen Sie Fenster und Vorhänge bei starker Hitze oder strahlendem Sonnenschein
	Zu viele Wärmequellen im Raum (Menschen, Computer, Elektronik, usw.)	Reduzieren der Menge der Heizquellen
	Niedriger Kühlmittelstand aufgrund von Leckagen oder langfristiger Verwendung	Auf Lecks prüfen, ggf. wieder abdichten und Kühlmittel auffüllen
	RUHE-Funktion ist aktiviert (optionale Funktion)	Die Funktion SILENCE kann die Leistung des Geräts durch Verringerung der Betriebsfrequenz verringern. Schalten Sie die SILENCE-Funktion aus.

Problem	Mögliche Ursachen	Lösung
Die Einheit funktioniert nicht	Stromausfall	Warten Sie, bis die Stromversorgung wiederhergestellt ist
	Das Gerät ist ausgeschaltet	Schalten Sie den Strom an
	Die Sicherung ist durchgebrannt	Ersetzen Sie die Sicherung
	Batterien der Fernbedienung sind leer	Batterien austauschen
	Der 3-Minuten-Schutz der Einheit wurde aktiviert	Warten Sie nach dem Neustart des Geräts drei Minuten
	Der Timer ist aktiviert	Schalten Sie den Timer aus
Die Einheit startet und stoppt häufig	Das System enthält zu viel oder zu wenig Kältemittel	Prüfen Sie auf Lecks und füllen Sie das System mit Kältemittel auf
	Nicht komprimierbares Gas oder Feuchtigkeit ist in das System eingedrungen.	Das System entlüften und mit Kühlmittel auffüllen
	Der Kompressor ist defekt	Ersetzen Sie den Kompressor
	Die Spannung ist zu hoch oder zu niedrig	Installieren Sie einen Spannungsregler, um die Spannung zu regulieren
Schlechte Wärmeleistung	Die Außentemperatur ist extrem niedrig	Verwendung der zusätzlichen Wärmeeinrichtung
	Kalte Luft dringt durch Türen und Fenster ein	Stellen Sie sicher, dass alle Türen und Fenster während der Benutzung geschlossen sind.
	Niedriger Kühlmittelstand aufgrund von Leckagen oder langfristiger Verwendung	Auf Lecks prüfen, ggf. wieder abdichten und Kühlmittel auffüllen
Die Kontrollleuchten blinken weiter.	<p>Das Gerät kann den Betrieb einstellen oder sicher weiterlaufen. Wenn die Anzeigelampen weiterhin blinken oder Fehlercodes angezeigt werden, warten Sie etwa 10 Minuten lang. Das Problem kann sich von selbst beheben.</p> <p>Ist dies nicht der Fall, unterbrechen Sie die Stromzufuhr und schließen Sie sie dann wieder an. Schalten Sie das Gerät ein. Wenn das Problem weiterhin besteht, trennen Sie das Gerät von der Stromversorgung und wenden Sie sich an den nächstgelegenen Kundendienst.</p>	
Der Fehlercode wird angezeigt und beginnt mit den folgenden Buchstaben in der Fensteranzeige des Innengeräts: <ul style="list-style-type: none"> • E(x), P(x), F(x) • EH(xx), EL(xx), EC(xx) • PH(xx), PL(xx), PC(xx) 		

HINWEIS: Wenn das Problem nach Durchführung der oben genannten Prüfungen und Diagnosen weiterhin besteht, schalten Sie das Gerät sofort aus und wenden Sie sich an ein autorisiertes Kundendienstzentrum.

MARKEN, URHEBERRECHTE UND RECHTLICHE HINWEISE

 Midea Logo, Wortmarken, Markennamen, Handelsaufmachung und alle Versionen davon sind wertvolle Vermögenswerte der Midea Gruppe und/oder ihrer verbundenen Unternehmen („Midea“), an denen Midea Marken, Urheberrechte und andere geistige Eigentumsrechte besitzt, sowie der gesamte Geschäftswert, der sich aus der Verwendung eines Teils einer Midea Marke ergibt. Die Verwendung der Midea-Marke zu kommerziellen Zwecken ohne die vorherige schriftliche Zustimmung von Midea kann eine Markenverletzung oder einen unlauteren Wettbewerb darstellen, der gegen die einschlägigen Gesetze verstößt.

Dieses Handbuch wurde von Midea erstellt und Midea behält sich alle Urheberrechte daran vor. Ohne die vorherige schriftliche Zustimmung von Midea dürfen weder Unternehmen noch Einzelpersonen dieses Handbuch ganz oder teilweise verwenden, vervielfältigen, verändern, verteilen oder mit anderen Produkten bündeln oder verkaufen.

Alle beschriebenen Funktionen und Anweisungen waren zum Zeitpunkt der Drucklegung dieses Handbuchs auf dem neuesten Stand. Das tatsächliche Produkt kann jedoch aufgrund von verbesserten Funktionen und Designs abweichen.

ENTSORGUNG UND RECYCLING

Wichtige Hinweise für die Umwelt (Europäische Entsorgungsrichtlinien)

Übereinstimmung mit der WEEE-Richtlinie und Entsorgung des Altgeräts: Dieses Produkt entspricht der WEEE-Richtlinie der EU (2012/19/EU). Dieses Produkt trägt ein Klassifizierungssymbol für Elektro- und Elektronik-Altgeräte (WEEE).

Dieses Symbol weist darauf hin, dass dieses Produkt am Ende seiner Nutzungsdauer nicht mit dem Hausmüll entsorgt werden darf. Das gebrauchte Gerät muss an einer offiziellen Sammelstelle für das Recycling von Elektrogeräten abgegeben werden. Um diese Sammelstellen zu finden, wenden Sie sich bitte an die örtlichen Behörden oder den Händler, bei dem Sie das Gerät gekauft haben. Jeder Haushalt spielt eine wichtige Rolle bei der Rückgewinnung und dem Recycling von Altgeräten. Die ordnungsgemäße Entsorgung von Altgeräten trägt dazu bei, mögliche negative Folgen für die Umwelt und die menschliche Gesundheit zu vermeiden.

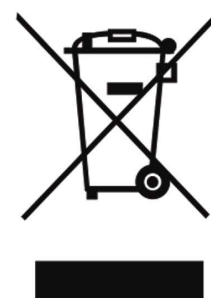

DATENSCHUTZHINWEIS

Für die Erbringung der mit dem Kunden vereinbarten Leistungen verpflichten wir uns, sämtliche Bestimmungen des geltenden Datenschutzrechts, entsprechend den vereinbarten Ländern, in denen die Leistungen an den Kunden erbracht werden, sowie ggf. die EU-Datenschutzgrundverordnung (GDPR) uneingeschränkt einzuhalten.

Generell erfolgt die Datenverarbeitung zur Erfüllung unserer vertraglichen Verpflichtungen mit Ihnen und aus Gründen der Produktsicherheit, zur Wahrung Ihrer Rechte im Zusammenhang mit Garantie- und Produktregistrierungsfragen. In einigen Fällen, aber nur wenn ein angemessener Datenschutz gewährleistet ist, können personenbezogene Daten an Empfänger außerhalb des Europäischen Wirtschaftsraums übermittelt werden.

Weitere Informationen erhalten Sie auf Anfrage. Sie können unseren Datenschutzbeauftragten über **MideaDPO@midea.com** kontaktieren. Wenn Sie Ihre Rechte ausüben möchten, z. B. das Recht, der Verarbeitung Ihrer personenbezogenen Daten zu Direktmarketingzwecken zu widersprechen, wenden Sie sich bitte an uns unter **MideaDPO@midea.com**. Um weitere Informationen zu erhalten, folgen Sie bitte dem QR-Code.

Änderungen der Konstruktion und der technischen Daten zum Zweck der Produktverbesserung ohne vorherige Ankündigung sind vorbehalten. Wenden Sie sich an die Vertriebsstelle oder den Hersteller, um Einzelheiten zu erfahren. Alle Aktualisierungen des Handbuchs werden auf die Service-Website hochgeladen, bitte prüfen Sie die neueste Version.

Einführer: Midea Europe GmbH
Ludwig-Erhard-Straße 14 – 65760 Eschborn, Germany

Hersteller: GD Midea Air-Conditioning Equipment Co, Ltd.
Lingang Road Beijiao Shunde Foshan Guangdong
Volksrepublik China 528311

GD MIDEA AIR-CONDITIONING EQUIPMENT CO., LTD

Midea Residential Air-Conditioning International Building 22 Lingang Road, Northern of No.5 Industrial District

Beijiao, Shunde ,Foshan, Guangdong, P.R China

Tel: 0086-757-26339165 Fax: 0086-757-2633-8363

Declaration of Conformity

(No.2023062601MEG)

1. Product model/product:

Product	Split Type Air Conditioners
Model/type	Inverter high wall split unit
Batch/Serial no.	MSAGBU-09HRFN7-QRD6GW/MOX331-09HFN7-QRD6GW set MSAGBU-12HRFN7-QRD6GW/MOX331-12HFN7-QRD6GW set

2. Manufacturer/Authorised Representative

Name	GD MIDEA AIR-CONDITIONING EQUIPMENT CO., LTD
Address	22 Lingang Road, Northern of No.5 Industrial District, Beijiao, Shunde, Foshan, Guangdong, P.R China

3. This declaration is issued under the sole responsibility of the manufacturer.

4. Object of declaration:

Product	Split Type wall mounted Air-Conditioner
Specification	Cooling & Heating, Inverter Type

THE PRODUCT IS IN CONFORMITY WITH THE FOLLOWING STANDARDS:

LVD -<2014/35/EU >

EN 60335-2-40:2023+A11:2004+A12:2005+A1:2006+A2:2009+A13:2012

EN 60335-1:2012+A11:2014+A13:2017+A1:2019+A14:2019+A2:2019+A15:2021

EN62233:2008

EMC - <2014/30/EU >

EN IEC 55014-1:2021

EN 55014-1:2017+A11:2020

EN IEC 55014-2:2021

EN 55014-2:2015

EN IEC 61000-3-2:2019+A1:2021

EN IEC 61000-3-2:2019

EN 61000-3-3:2013+A1:2019+A2:2021

EN 61000-3-3:2013+A1:2019

ERP - <2009/125/EC · 2017/1369/EU>

EC Regulation 206/2012: 2012-03-06

EC Regulation 626/2011: 2011-05-04

EN 14825:2016

EN 12102:2017

RoHS < 2011/65/EU & (EU) 2015/863>

Test reports:

64711220012701 (LVD Test Report)

64111220012702 (EMC Test Report)

Issued by:

TÜV SÜD Certification and Testing (China) Co., Ltd. Guangzhou Branch

Signed for and on behalf of : GD MIDEA AIR-CONDITIONING EQUIPMENT CO., LTD
Place of issue: 22 Lingang Road, Northern of No.5 Industrial District
Beijiao, Shunde ,Foshan, Guangdong, P.R China
Date of issue: 26th, June, 2023
Name : Tony He
Function: Sales Representative
Signature:

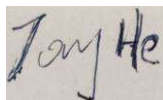



www.midea.com
© Midea 2022 all rights reserved

AG--OBM
16122000A67507
2022.10.16